

Hymax2, Hymax Grip og Repaflex

IBECO
Uniwater

KRAUSZ[®]
a MUELLER brand

På vei mot fremtidens VA-infrastruktur.



Daglig leder

Morten Belsvik
+47 930 05 002
morten@ibeco.no



Salg/Produktsjef

Espen Bostad
+47 930 05 002
espen@ibeco.no



Salg Distriktansvarlig - Sør-øst

Torje Karlsen
+47 909 98 410
torje@ibeco.no



Salg Distriktansvarlig - Vest

Georg Gloppen
+47 919 07 729
georg@ibeco.no

Innholdsfortegnelse

Hymax 2	side 3
Hymax Grip	side 10
Hymax Passtykke	side 15
Repaflex	side 17

HYMAX® 2

MATERIALE:

- P235JR stål, EN 10025-2 (DIN17100)
- Pakning i EPDM W270, selv-rengjørende
- Mutter og bolter i syrefast A4 kvalitet, behandlet med Maxi-Lube for å forhindre skjæring.

KORROSJONS-BESKYTTELSE:

- Epoxy iht. GSK DIN 30677 (RAL GZ662-2)

TESTTRYKK:

Opp til 24 bar (1.5x arbeidstrykk)

VAKUUM TEST:

0.8 Bar

ARBEIDSTEMPERATUR:

EPDM pakning
Kontinuerlig:
-30°C - +85°C
Diskontinuerlig (kort tid):
-30°C - +100°C

Epoxy coating
Over bakkenivå:
Opp til +50°C
Nedgravd:
Opp til +65°C

DYNAMISK AVVINKLING:

Opp til 4° pr. side ved montering og etter montering.

ARBEIDSTRYKK:

40-600mm: 16 bar
650-1500mm: Se tabell i produktblad

MAKSIMAL OVALITET:

40mm: 2mm
50-80mm: 5mm
100-300mm: 8mm
350-1500mm: 13mm

STANDARD:

Alle produktene møter eller overgår kravene i standardene NSF-61 og NSF-372. Produktene opp til DN 300 er godkjent av akkreditert tredjepart ILAC LAB i henhold til EN 14525.

SERTIFISERING:



Innovativ rørkobling til mange bruksområder egnet for alle type rør som seigjern, støpejern, stål, PE, PVC, AC eller GRP. Lett vekt, T-grep og 1 topp vendt bolt gjør montering ekstremt enkel, sikker og effektivt. Et kostnadsbesparende produkt på flere måter. Patentert hydraulisk pakning som gjør tetningen mot rør ekstra effektiv. Kommer nå med ny pakning der du enkelt kan flippe pakning ut for å benytte største spennvidden. Enklere kan det ikke gjøres. 4° avvinkling pr.side. Ren kvalitet bevist gjennom mange år og millioner av installasjoner.

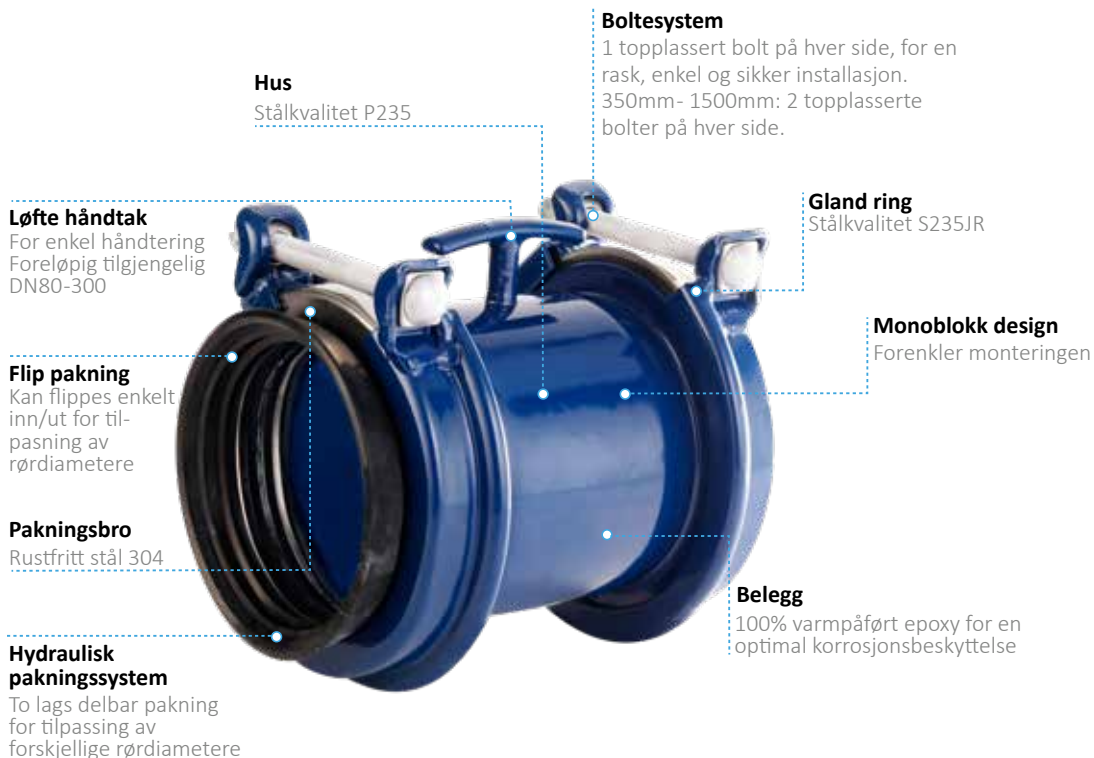

EGNET FOR DISSE RØRTYPENE:

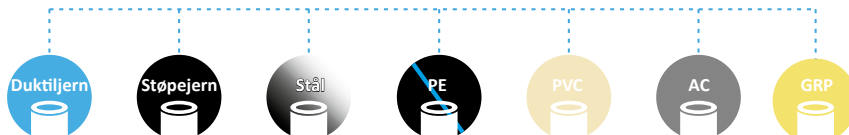

Dobbeltvirkende tetning! Hydraulisk og mekanisk!



Før røret inn i koblingen til oppmerket innstikksdybde.

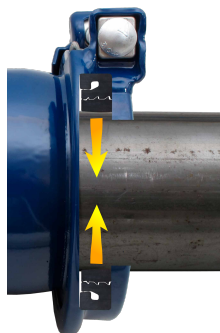

Når bolten blir strammet komprimerer glandringen pakningen mot rørvæggen.



Vannet går inn gjennom et hull i pakningen. Dette skaper den hydrauliske funksjonen som gir økt tetning mot rør.



Nå kan du enkelt brette ut pakningen med hendene for å benytte den største spennvidden. Kan vippes tilbake. Gjelder opp til dimensjon DN300.

MATERIALE:

- P235JR stål, EN 10025-2 (DIN17100)
- Pakning i EPDM W270
- Mutter og bolter i syrefast A4 kvalitet, behandlet med Maxi-Lube for å forhindre skjæring.

KORROSJONS-BESKYTTELSE:

- Epoxy iht. GSK DIN 30677 (RAL GZ662-2)

AVVINKLING:

Opp til ± 4° pr. side ved montering og etter.

VIKTIG!

Brett pakning ut for å benytte den største spennvidden



PÅ FORESPØRSEL:

- Større dimensjoner
- Andre spennvidder

TILBEHØR:

Krafthylser, se side 16



VIKTIG!

Ved montering på PE-rør anbefaler vi i IBECO og bruke støtthylse. Se vår hovedkatalog for mer informasjon.



På alle rør med hard ruglete overflate som duktil,gråjern skal røret smøres der pakningen treffer. Evt smøre pakning for optimal tetning.

MONTERING!

All informasjon vedrørende montering ligger sammen med hver kobling. Moment og innstikksdybde samt spennvidde står også på koblingen.



Hymax 2 Skjøtekopling

Skjøtekopling med stor spennvidde, ofte brukt til utskifting av rørseksjoner eller tilkopling av 2 rør med lik eller ulik diameter og MATERIALEe. For alle type rør. Avvinkling 4° pr.side. Lett vekt og med T-håndtak og 1bolt for enkel, sikker og kostnadseffektiv montering.

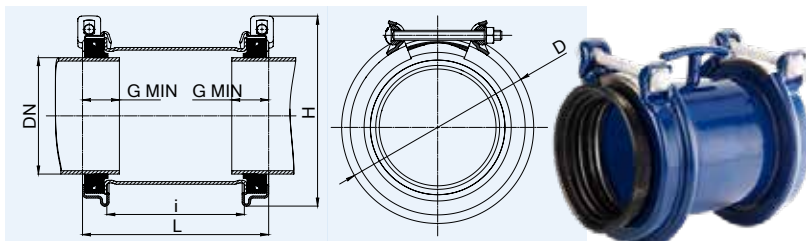

DN40-300

NRF nr.	DN	Spennvidde			D	H	i	L	Bolt	Moment	Vekt
		total mm	med indre tetning	uten indre tetning							
2031981	40	41-54	41-50,5	50-54	100	130	100	156	2 x M12	45	2,6
2031982	50	54-77	54-66	65-77	133	165	100	172	2 x M12	70	3,4
2031983	80	88-108	88-99	98-108	170	200	150	222	2 x M12	70	4,9
2031984	100	108-143	108-126	125-143	220	250	150	223	2 x M14	80	6,0
2031985	125	130-162	130-146	145-162	240	270	205	275	2 x M14	80	7,6
2031986	150	158-190	158-174	173-190	270	295	205	275	2 x M14	80	9,3
2031987	150 o.s	163-195	163-179	178-195	273	298	205	275	2 x M14	80	9,3
2031988	175	190-222	190-206	205-222	298	325	205	275	2 x M14	80	11,5
2031989	200	217-250	217-233	232-250	328	355	205	275	2 x M14	80	11,7
2031991	250	272-305	272-289	288-305	382	408	205	275	2 x M14	100	12,7
2031992	250 o.s	278-311	278-295	294-311	388	415	205	275	2 x M14	100	12,7
2031993	300	315-347	315-331	330-347	422	445	205	275	2 x M14	110	14,0
2031994	300o.s	334-366	334-350	349-366	440	465	205	275	2 x M14	110	17,5

Se side 9 for min og maks innstikksdybde

Hymax 2 Large Skjøtekopling

DN350-600

NRF nr.	DN	Spennvidde			D	H	i	L	Bolt	Moment	Vekt
		total mm	med indre tetning	uten indre tetning							
2031995	350/400	375-431	375-405	403-431	534	600	205	295	4 x M16	200	35,5
2031996	400 o.s.*	434-488	434-462	460-488	588	655	205	295	4 x M16	200	40,0
2031997	450/500	488-542	488-516	514-542	642	705	205	295	4 x M16	200	43,0
2031998	500/550	540-594	540-568	566-594	694	760	205	295	4 x M16	200	46,0
2031999	600	606-660	606-634	632-660	760	825	205	295	4 x M16	200	52,0
2032001	600	624-678	624-652	650-678	778	845	205	295	4 x M16	200	52,0

* o.s = oversized

Se side 9 for min og maks innstikksdybde





MATERIALE:

- P235JR stål, EN 10025-2 (DIN17100)
- Pakning i EPDM W270
- Mutter og bolter i syrefast A4 kvalitet, behandlet med Maxi-Lube for å forhindre skjæring.

KORROSJONS-BESKYTTELSE:

- Epoxy iht. GSK DIN 30677 (RAL GZ662-2)

AVVINKLING:

Opp til ± 4° pr. side ved montering og etter.

VIKTIG!

Brett pakning ut for å benytte den største spennvidden



PÅ FORESPØRSEL:

- Større dimensjoner
- Andre spennvidder

TILBEHØR:

Krafthylser, se side 16



VIKTIG!

Ved montering på PE-rør anbefaler vi i IBECO og bruke støttehylse. Se vår hovedkatalog for mer informasjon.



På alle rør med hard ruglete overflate som duktil,gråjern skal røret smøres der pakningen treffer. Evt smøre pakning for optimal tetning.

MONTERING!

All informasjon vedrørende montering ligger sammen med hver kobling. Moment og innstikksdybde samt spennvidde står også på koblingen.

Hymax 2 Lang DN350-600

NRF nr.	DN	Spennvidde			D mm	H mm	i mm	L mm	Bolt antall x dim	Moment Nm	Vekt kg
		total mm	med indre tetning	uten indre tetning							
2032014	100	108-143	108-126	125-143	220	250	292	365	2 x M14	80	9,5
2032015	125	130-162	130-146	145-162	240	270	402	475	2 x M14	80	12,5
2032016	150	158-190	158-174	173-190	270	295	402	475	2 x M14	80	14,0
2032017	150	163-195	163-179	178-195	273	298	402	475	2 x M14	80	14,7
2032018	175	190-222	190-206	205-222	298	325	402	475	2 x M14	80	16,4
2032002	200	217-250	217-233	232-250	328	355	402	475	2 x M14	80	19,1
2032003	250	272-305	272-289	288-305	382	408	402	475	2 x M14	80	22,7
2032004	250	278-311	278-295	294-311	388	415	402	475	2 x M14	80	24,1
2032005	300	315-347	315-331	330-347	422	445	402	475	2 x M14	80	24,5
2032006	300	334-366	334-350	349-366	440	465	402	475	2 x M14	80	25,4
2032007	350/400	378-434	378-408	406-434	534	600	370	460	4 x M16	200	48,5
2032008	400 o.s.	434-488	434-462	460-488	588	655	370	460	4 x M16	200	56,0
2032009	450	488-542	488-516	514-542	642	705	370	460	4 x M16	200	60,0
2032011	500	540-594	540-568	566-594	694	760	370	460	4 x M16	200	64,0
2032012	600	606-660	606-634	632-660	760	825	370	460	4 x M16	200	72,0
2032013	600 o.s.	624-678	624-652	650-678	778	845	370	460	4 x M16	200	74,0

* o.s = oversized

Se side 9 for min og maks innstikksdybde



For Hymax Long i dimensjon DN650-1500:
Kontakt IBECO AS for mer informasjon



MATERIALE:

- P235JR stål, EN 10025-2 (DIN17100)
- Pakning i EPDM W270
- Mutter og bolter i syrefast A4 kvalitet, behandlet med Maxi-Lube for å forhindre skjæring.

KORROSJONS-BESKYTTELSE:

- Epoxy iht. GSK DIN 30677 (RAL GZ662-2)

AVVINKLING:

Opp til ± 4° pr. side ved montering og etter.

VIKTIG!

Brett pakning ut for å benytte den største spennvidden



PÅ FORESPØRSEL:

- Større dimensjoner
- Andre spennvidder

TILBEHØR:

Krafthylser, se side 16



VIKTIG!

Ved montering på PE-rør anbefaler vi i IBECO og bruke støtتهylse. Se vår hovedkatalog for mer informasjon.



På alle rør med hard ruglete overflate som duktil,gråjern skal røret smøres der pakningen treffer. Evt smøre pakning for optimal tetning.

MONTERING!

All informasjon vedrørende montering ligger sammen med hver kobling. Moment og innstikksdybde samt spennvidde står også på koblingen.

Hymax 2 Flensemuffe

Flensemuffe med stor spennvidde, kopler forskjellige rørtypen mot flens. 1 toppvendt bolt, lett vekt og stor spennvidde gjør denne monteringen enkel, sikker, effektiv og kostnadsbesparende.

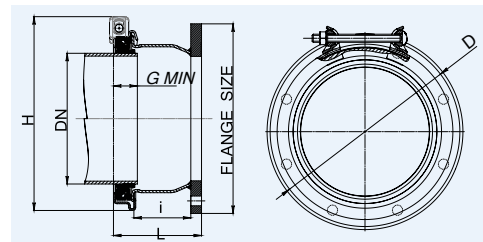

DN40-300

NRF nr.	DN	Flens-boring	Spennvidde			D	H	i	L	Bolt	Moment	Vekt
			total mm	med indre tetning	uten indre tetning							
2032021	40	PN10/16	41-54	41-50,5	50-54	100	130	103	150	1 x M12	45	3,5
2032022	50	PN10/16	54-77	54-66	65-77	133	165	95	149	1 x M12	70	4,5
2032023	80	PN10/16	88-108	88-99	98-108	170	200	73	129	1 x M12	70	5,4
2032024	100	PN10/16	108-143	108-126	125-143	220	250	73	130	1 x M14	80	8,2
2032025	150	PN10/16	158-190	158-174	173-190	270	295	101	161	1 x M14	80	11,2
2032026	200	PN10	217-250	217-233	232-250	328	355	101	163	1 x M14	80	15,8
2032027	200	PN16	217-250	217-233	232-250	328	355	101	163	1 x M14	80	14,5
2032028	250	PN10	272-305	272-289	288-305	382	408	101	163	1 x M14	100	16,5
2032029	250	PN16	272-305	272-289	288-305	382	408	101	165	1 x M14	100	18,3
2032031	300	PN10	315-347	315-331	330-347	422	445	101	165	1 x M14	110	18,8
2032032	300	PN16	315-347	315-331	330-347	422	445	101	169	1 x M14	100	20,8

Se side 9 for min og maks innstikksdybde



DN350-600

NRF nr.	DN	Flens-boring	Spennvidde			D	H	i	L	Bolt	Moment	Vekt
			total mm	med indre tetning	uten indre tetning							
2032033	350	PN10	378-434	378-408	406-434	534	600	307	387	2 x M16	200	50,8
2032034	350	PN16	378-434	378-408	406-434	534	600	307	392	2 x M16	200	57,3
2032035	400	PN10	378-434	378-408	406-434	534	600	307	392	2 x M16	200	68,0
2032036	400	PN16	378-434	378-408	406-434	534	600	307	392	2 x M16	200	68,0
2032037	400	PN10	434-488	434-462	460-488	588	655	307	389	2 x M16	200	59,5
2032038	400	PN16	434-488	434-462	460-488	588	655	307	395	2 x M16	200	68,0
2032039	450	PN10	488-542	488-516	514-542	642	705	307	392	2 x M16	200	72,7
2032041	450	PN16	488-542	488-516	514-542	642	705	307	399	2 x M16	200	86,2
2032042	500	PN10	488-542	488-516	514-542	642	705	307	403	2 x M16	200	86,2
2032043	500	PN16	488-542	488-516	514-542	642	705	307	403	2 x M16	200	106,0
2032044	500	PN10	540-594	540-568	566-594	694	760	307	395	2 x M16	200	82,0
2032045	500	PN16	540-594	540-568	566-594	694	760	307	403	2 x M16	200	106,0
2032046	600	PN10	606-660	606-634	632-660	760	825	307	399	2 x M16	200	96,5
2032047	600	PN16	606-660	606-634	632-660	760	825	307	409	2 x M16	200	138,0
2032048	600 o.s.	PN10	624-678	624-652	650-678	778	845	307	399	2 x M16	200	102,0
2032049	600 o.s.	PN16	624-678	624-652	650-678	778	845	307	409	2 x M16	200	143,5

* o.s = oversized

Se side 9 for min og maks innstikksdybde



MATERIALE:

- P235JR stål, EN 10025-2 (DIN17100)
- Pakning i EPDM W270
- Mutter og bolter i syrefast A4 kvalitet, behandlet med Maxi-Lube for å forhindre skjæring.

KORROSJONS-BESKYTTELSE:

- Epoxy iht. GSK DIN 30677 (RAL GZ662-2)

AVVINKLING:

Opp til ± 4° pr. side ved montering og etter.

VIKTIG!

Brett pakning ut for å benytte den største spennvidden



PÅ FORESPØRSEL:

- Større dimensjoner
- Andre spennvidder

TILBEHØR:

Kraftlyser, se side 16



VIKTIG!

Ved montering på PE-rør anbefaler vi i IBECO og bruke støttehylse. Se vår hovedkatalog for mer informasjon.



På alle rør med hard ruglete overflate som duktil, gråjern skal røret smøres der pakningen treffer. Evt smøre pakning for optimal tetning.

MONTERING!

All informasjon vedrørende montering ligger sammen med hver kobling. Moment og innstikksdybde samt spennvidde står også på koblingen.



Hymax 2 Reduksjonskopling

Reduksjonskopling med stor spennvidde brukes til å kople sammen rør med ulike diameter eller av forskjellige MATERIALEer.

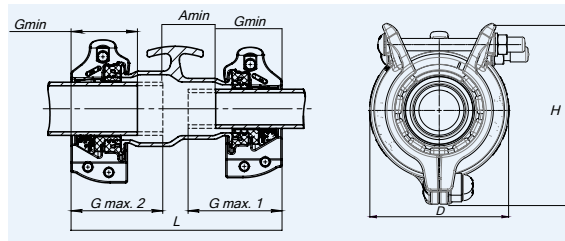

DN40-DN200

NRF nr.	DN	Spennvidde		L mm	H1 mm	H2 mm	Bolt antall x dim	Moment Side1 / side 2 Nm	Vekt kg
		Side 1 (mm)	Side 2 (mm)						
2032055	40-50	41-54	54-77	217	130	165	2 x M12	45 / 60	3,4
2032056	50-80	54-77	88-108	197	165	200	2 x M12	70 / 70	4,6
2032057	80-100	88-108	108-143	224	200	250	2 x M14	70 / 80	5,8
2032058	100-125	108-143	130-162	250	250	270	2 x M14	80 / 80	8,0
2032059	100-150	108-143	158-190	250	250	295	2 x M14	80 / 80	8,2
2032061	125-150	130-162	158-190	275	270	295	2 x M14	80 / 80	9,3
2032062	150-200	158-190	217-250	275	295	355	2 x M14	80 / 80	11,5
2032063	175-200	190-222	217-250	275	325	355	2 x M14	80 / 80	11,9
2032064	200-250	217-250	272-305	275	355	408	2 x M14	80 / 100	13,2
2032065	250-300	272-305	315-347	275	408	445	2 x M14	100 / 110	16,0
2032066	300-300	315-347	334-366	275	445	465	2 x M14	110 / 110	17,6

Se side 9 for min og maks innstikksdybde

På forespørsel:

NRF nr.	DN	Spennvidde		L mm	H1 mm	H2 mm	Bolt antall x dim	Moment Side1/side 2 Nm	Vekt kg
		Side 1 (mm)	Side 2 (mm)						
2030065	300-350	315-347	375-431	515	445	600	1xM14/2xM16	80/200	32
2030066	300-350	334-366	375-431	515	465	600	1xM14/2xM16	80/200	35
2030067	300-350	315-347	378-434	515	445	600	1xM14/2xM16	80/200	32
2030068	300-350	334-366	378-434	515	465	600	1xM14/2xM16	80/200	35
2030069	350-400	378-434	434-488	605	600	655	4 x M16	200/200	53,5
2030071	400-450	434-488	488-542	605	655	705	4 x M16	200/200	70
2030072	450-500	488-542	540-594	605	705	760	4 x M16	200/200	77
2030073	500-600	540-594	624-678	605	760	845	4 x M16	200/200	83



MATERIALE:

- P235JR stål, EN 10025-2 (DIN17100)
- Pakning i EPDM W270
- Mutter og bolter i syrefast A4 kvalitet, behandlet med Maxi-Lube for å forhindre skjæring.

KORROSJONS-BESKYTTELSE:

- Epoxy iht. GSK DIN 30677 (RAL GZ662-2)

AVVINKLING:

Opp til ± 4° pr. side ved montering og etter.

VIKTIG!

Brett pakning ut for å benytte den største spennvidden



PÅ FORESPØRSEL:

- Større dimensjoner
- Andre spennvidder

TILBEHØR:

Krafthylser, se side 16



VIKTIG!

Ved montering på PE-rør anbefaler vi i IBECO og bruke støttehylse. Se vår hovedkatalog for mer informasjon.



På alle rør med hard ruglete overflate som duktil,gråjern skal røret smøres der pakningen treffer. Evt smøre pakning for optimal tetning.

MONTERING!

All informasjon vedrørende montering ligger sammen med hver kobling. Moment og innstikksdybde samt spennvidde står også på koblingen.



Hymax 2 Flip Albue 45°

Albue med hydraulisk pakning og stor spennvidde. Lett i vekt og enkel montering. For effektiv og sikker montering til alle type rør.

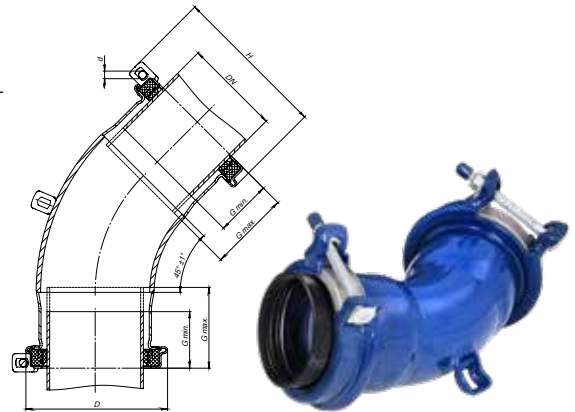

Art nr.	DN	Spennvidde		Bolt antall x dim	Moment Nm	Vekt kg	
		total mm	med indre tetning				uten indre tetning
869-826-45054-16	50	54- 77	54- 66	65- 77	2 x M12	50	8,5
869-826-45088-16	80	88- 108	88- 99	98- 108	2 x M12	50	13,5
869-826-45108-16	100	108- 143	108- 127	125- 143	2 x M14	75	27,0
869-826-45130-16	125	130- 162	130- 146	145- 162	2 x M14	75	50,0
869-826-45158-16	150	158- 190	158- 174	173- 190	2 x M14	75	68,0
869-826-45163-16	150	163- 195	163- 179	178- 195	2 x M14	75	71,5
869-826-45190-16	180	190- 222	190- 206	205- 222	2 x M14	75	73,0
869-826-45217-16	200	217- 250	217- 233	232- 250	2 x M14	75	76,5
869-826-45272-16	250	272- 305	272- 289	288- 305	2 x M14	75	90,0
869-826-45278-16	250	278- 311	278- 295	294- 311	2 x M14	75	110,0
869-826-45315-16	300	315- 347	315- 331	330- 347	2 x M14	80	155,0
869-826-45334-16	300	334- 366	334- 350	349- 366	2 x M14	80	190,0

Se side 9 for min og maks innstikksdybde

Hymax 2 Flip Albue 90°

Albue med hydraulisk pakning og stor spennvidde. Lett i vekt og enkel montering. For effektiv og sikker montering til alle type rør.

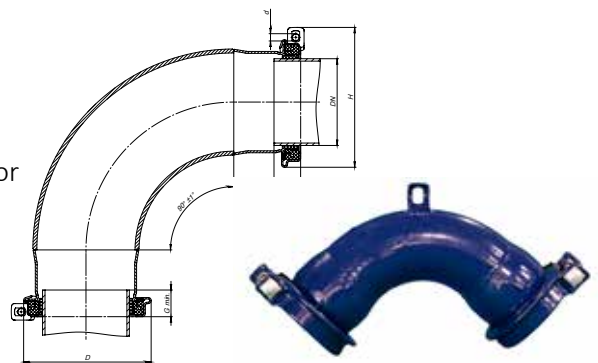

Art nr.	DN	Spennvidde		Bolt antall x dim	Moment Nm	Vekt kg	
		total mm	med indre tetning				uten indre tetning
869-826-90054-16	50	54- 77	54- 66	65- 77	2 x M12	50	11,0
869-826-90088-16	80	88- 108	88- 99	98- 108	2 x M12	50	17,5
869-826-90108-16	100	108- 143	108- 127	125- 143	2 x M14	75	35,0
869-826-90130-16	125	130- 162	130- 146	145- 162	2 x M14	75	65,0
869-826-90163-16	150	163- 195	163- 179	178- 195	2 x M14	75	92,0
869-826-90158-16	150	158- 190	158- 174	173- 190	2 x M14	75	93,0
869-826-90190-16	180	190- 222	190- 206	205- 222	2 x M14	75	95,5
869-826-90217-16	200	217- 250	217- 233	232- 250	2 x M14	75	99,0
869-826-90272-16	250	272- 305	272- 289	288- 305	2 x M14	75	130,0
869-826-90272-16	250	278- 311	278- 295	294- 311	2 x M14	75	142,0
869-826-90315-16	300	315- 347	315- 331	330- 347	2 x M14	80	199,0
869-826-90334-16	300	334- 366	334- 350	349- 366	2 x M14	80	247,5

Se side 9 for min og maks innstikksdybde

MONTERING!

All informasjon vedrørende montering ligger sammen med hver kobling. Moment og innstikksdybde samt spennvidde står også på koblingen.

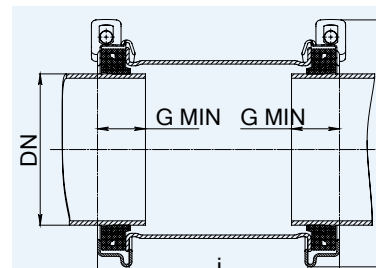

Innstikksdybde HYMAX® 2

Rett

DN	Innstikksdybde	
	Min	Max
40	55	65
50	55	70
80-300	55	100
350-600	100	110

Reduksjon

DN	Innstikksdybde	
	Min	Max
40	55	100
50-300	55	80
300-350	100	110
350-600	100	110

Lang

DN	Innstikksdybde	
	Min	Max
40	55	120
50	55	90
80-300	55	120
350-600	140	150

Flens

DN	Innstikksdybde	
	Min	Max
40	55	100
50-100	55	70
125-300	55	80
350-600	100	150

Innstikksdybde HYMAX® Grip

Rett

DN	Innstikksdybde	
	Min	Max
40/50	95	115
65	95	115
80	95	140
100	95	140
125	95	160
150	95	160
175/200	95	160
175	125	190
200	125	190
250	125	190
300	125	190

Reduksjon

DN	Innstikksdybde	
	Min	Max
(40/50)-65	95	140/140
65-80	95	140/140
80-100	95	150/140
100-125	95	150/140
100-150	95	145/145
125-150	95	170/160
125-200	95	150/150
150-200	95/125	170/160
150-200	95/125	170/185
175-200	125	200/190
200-250	125	195/185
250-300	125	190/200

Flens

DN	Innstikksdybde	
	Min	Max
80	95	140
100	95	140
125	95	150
150	95	155
200	95	155
200	125	185
200	125	185
250	125	190
300	125	190
250	125	190
300	125	190

Endekappe

DN	Innstikksdybde	
	Min	Max
40/50	95	120
65	95	145
80	95	160
100	95	160
125	95	130
150	95	130
175/200	95	130
175	125	200
200	125	200
250	125	200
300	125	200

HYMAX GRIP®

MATERIALE:

- Duktiljern EN GJS-450-10 iht. EN1563
- Pakning: EPDM W270, selvrensjørende
- Griptenner: Belagt rustfritt stål
- Mutter og bolter i syrefast A4 kvalitet, behandlet med Maxi-Lube for å forhindre skjæring.

KORROSJONS-BESKYTTELSE:

- Epoxy iht. GSK DIN 30677 (RAL GZ662-2)

TESTTRYKK:

Opp til 24 bar
(1.5x arbeidstrykk)

VAKUUM TEST:

0.8 Bar

DYNAMISK

AVVINKLING:

Opp til 4° pr. side

ARBEIDSTRYKK:

Opp til 16 bar

MAKSIMAL OVALITET:

DN40-80: 3mm ovalitet
DN100-175: 4mm ovalitet
D175-300: 5mm ovalitet

ARBEIDSTEMPERATUR:

EPDM pakning
Kontinuerlig:
-30°C- +85°C
Diskontinuerlig (kort tid):
-30°C- +100°C

Epoxy coating
Over bakkenivå:
Opp til +50°C
Nedgravd:
Opp til +65°C

SPENNVIDDE:

DN40- DN100mm: 26-28mm
DN125- DN175mm: 32mm
DN175- DN300mm: 50mm

STANDARD:

Alle produktene møter eller overgår kravene i standardene NSF-61 og NSF-372. Produktene er godkjent av akkreditert tredjepart ILAC LAB i henhold til EN 14525. Flenser: EN 1092-1 PN10/16

SERTIFISERING:



Med 1 topp vendt bolt, T-håndtak og stor spennvidde gjør denne koblingen unik. Du får en rask, enkel, sikker og kostnadsbesparende montering. 4° avvinkling pr. side og patentert hydraulisk pakning som gjør tetningen enda bedre er dette en av de beste og mest innovative koblingen på markedet. Patentert gripesystem for alle type metall og plastrør som gjør at den "griper" om røret og ikke "graver" seg ned å skader røret i motsetning til andre tradisjonelle koblinger.

Pakningsbro
Rustfritt stål 304

Hydraulisk pakningssystem
To lags delbar pakning for tilpassing av forskjellige rørdiameterer

Universalt gripesystem
Tilpasset metall og plast rør

Boltesystem

1 topplassert bolt på hver side, for en rask, enkel og sikker installasjon.
AISI 316 syrefast

Gland ring

40mm- 80mm støpt stål
100mm- 300mm duktiljern

Helstøpt hus med integrert løftehåndtak
Duktiljern

Belegg

100% varmpåført epoxy for en optimal korrosjonsbeskyttelse

Bilde er basert på Hymax Grip® DN125 - MATERIALEer kan variere mellom de forskjellige dimensjonene

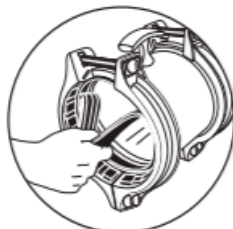

Ta forsiktig ut den ytre pakningen for å benytte den største spennvidden. Pakning kan settes tilbake.

HYMAX GRIP - EGNET FOR DISSE RØRTYPENE:



MATERIALE:

- Duktiljern EN GJS-450-10 iht. EN1563
- Pakning: EPDM W270, selvrensjørende
- Griptenner: Belagt rustfritt stål
- Mutter og bolter i syrefast A4 kvalitet, behandlet med Maxi-Lube for å forhindre skjæring.

KORROSJONS-BESKYTTELSE:

- Epoxy iht. GSK DIN 30677 (RAL GZ662-2)

PÅ FORESPØRSEL:

Andre trykklasser

DYNAMISK AVVINKLING:

Opp til ± 4° pr. side

VIKTIG!

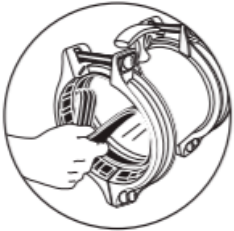

Ta forsiktig ut den ytre pakningen for å benytte den største spennvidden. Pakning kan settes tilbake.

TILBEHØR:

Krafthylser, se side 16



VIKTIG:

Ved montering av Hymax Grip anbefaler vi i IBECO AS og benytte støttehylse på PE-rør. Se vår hoved katalog for mer informasjon.



På alle rør med hard ruglete overflate som duktil, gråjern skal røret smøres der pakningen treffer. Evt smøre pakning for optimal tetning.

MONTERING!

All informasjon vedrørende montering ligger sammen med hver kobling. Moment og innstikksdybde samt spennvidde står også på koblingen.

Hymax Grip Strekkfast skjøtekopling PN16

Universal rørkobling som egner seg fantastisk til skjøting av rør av lik eller ulik dimensjon og kvalitet. Egner seg også godt til reparasjon av skadet rør strekk.

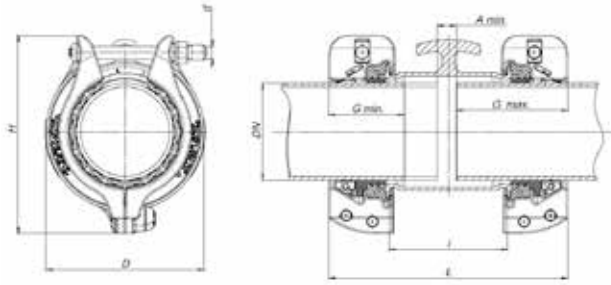

1 bolt pr. side
DN40-DN200

2 bolter pr. side
DN175-DN300

NRF nr.	DN	Spennvidde			L mm	H mm	D mm	G-Maks Innstikks lengde	A Min mm	Bolt antall x dim	Moment Nm	Vekt kg
		total mm	med indre tetning	uten indre tetning								
2031902	40/50	39-67	39-56	55-67	254	190	136	115	20	2 x M14	65	7,0
2031903	65	59-87	59-76	75-87	254	205	157	115	20	2 x M14	65	9,2
2031904	80	80-106	80-95	94-106	303	230	176	140	20	2 x M14	65	11,6
2031905	100	104-130	104-118	117-130	301	249	199	140	25	2 x M16	100	12,0
2031906	125	130-162	130-146	145-162	342	299	253	160	25	2 x M16	110	20,4
2031907	150	158-190	158-174	173-190	342	330	280	160	25	2 x M16	130	22,8
2031908	175/200	198-230	198-214	213-230	342	375	324	160	35	2 x M16	130	27,8
2031909	175	190-240	190-215	214-240	403	398	366	190	35	4 x M16	120	45,3
2031911	200	214-264	214-239	238-264	403	424	390	190	35	4 x M16	140	49,1
2031912	250	266-316	266-291	290-316	403	480	442	190	55	4 x M16	140	57,6
2031913	300	312-362	312-337	336-362	403	525	489	190	55	4 x M16	180	66,2



HYMAX® GRIP Large strekkfast kobling

NRF nr.	DN	Spennvidde		L mm	H mm	D mm	Bolt antall x dim	Moment Nm	Vekt kg
		mm	mm						
2030008	350	384-400	473	564	635	4 x M25	475	105	
2030011	400	438-454	473	617	688	4 x M25	475	115	



MATERIALE:

- Duktijern EN GJS-450-10 iht. EN1563
- Pakning: EPDM W270, selvrensjørende
- Griptenner: Belagt rustfritt stål
- Mutter og bolter i syrefast A4 kvalitet, behandlet med Maxi-Lube for å forhindre skjæring.

KORROSJONS-BESKYTTELSE:

- Epoxy iht. GSK DIN 30677 (RAL GZ662-2)

PÅ FORESPØRSEL:

Andre trykklasser

DYNAMISK AVVINKLING:

Opp til ± 4° pr. side

VIKTIG!



Ta forsiktig ut den ytre pakningen for å benytte den største spennvidden. Pakning kan settes tilbake.

TILBEHØR:

Krafthylser, se side 16



VIKTIG:

Ved montering av Hymax Grip anbefaler vi i IBECO AS og benytte støttehylse på PE-rør. Se vår hoved katalog for mer informasjon.



På alle rør med hard ruglete overflate som duktil,gråjern skal røret smøres der pakningen treffer. Evt smøre pakning for optimal tetning.

MONTERING!

All informasjon vedrørende montering ligger sammen med hver kobling. Moment og innstikksdybde samt spennvidde står også på koblingen.



Hymax Grip Strekkfast reduksjonskopling PN16

Reduksjonskobling som egner seg fantastisk til skjøting/ redusering av rør av ulik dimensjon og kvalitet. Egner seg også godt til reparasjon av skadet rør strekk.

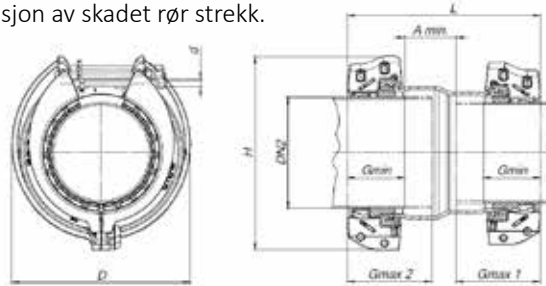

1 bolt pr. side
DN40-DN200

2 bolter pr. side
DN175-DN300

NRF nr.	DN	Spennvidde (mm)		L mm	H (mm) Side1/Side2	D (mm) Side1/Side2	A min mm	Bolt antall x dim	Moment (Nm)		Vekt kg
		Side 1	Side 2						Side1	Side 2	
2031937	(40/50)-65	39-67	59-87	302	204,5	157	20	2 x M14	65	65	8,3
2031938	65-80	59-87	80-106	302	230	176	20	2 x M14	65	65	11,2
2031939	80-100	80-106	104-130	318	249	199	20	2 x M16	65	100	12,2
2031941	100-125	104-130	130-162	324	249/299	199/253	25	2 x M16	110	110	17,1
2031942	100-150	104-130	158-190	334	249/330	199/280	25	2 x M16	110	130	18,0
2031943	125-150	130-162	158-190	360	299/330	253/280	25	2 x M16	110	130	21,3
2031944	125-200	130-162	198-230	362	299/375	253/324	35	2 x M16	110	130	23,7
2031945	150-200	158-190	198-230	360	330/375	280/324	35	2 x M16	130	130	24,7
2031946	150-200	158-190	214-264	383	424	390	35	4 x M16	130	140	37,2
2031947	175-200	190-240	214-264	423	424	390	35	4 x M16	120	140	46,8
2031948	200-250	214-264	266-316	423	480	442	55	4 x M16	140	140	55,1
2031949	250-300	266-316	312-362	423	525	489	55	4 x M16	140	180	63,7

Hymax Grip Strekkfast flensmuffe PN16

Enkel, rask, sikker og effektiv montering med 1 topplassert bolt. Avvinkling 4°. Patentert gripesystem for alle type metall og plastrør.

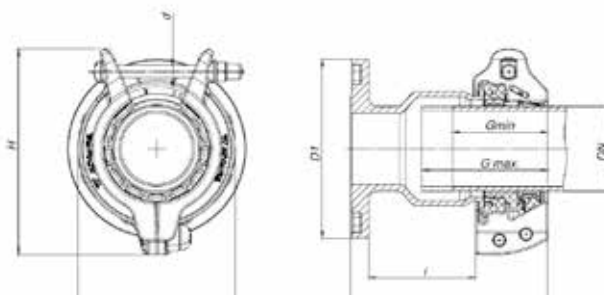

1 bolt
DN80-DN200

2 bolter
DN200-DN300

NRF nr.	DN	Flens mm	Spennvidde			L mm	D mm	H mm	D1 mm	G-Maks Innstikks lengde	Bolt antall x dim	Moment Nm	Vekt kg
			total mm	med indre tetning	uten indre tetning								
2031921	80	80	80- 106	80- 95	94- 106	222	176	230	200	140	1 x M14	65	9,6
2031922	100	100	104-130	104-118	117-130	221	199	249	229	140	1 x M16	100	11,2
2031923	125	125	130-162	130-146	145-162	250	253	299	254	150	1 x M16	110	15,8
2031924	150	150	158-190	158-174	173-190	260	280	330	285	155	1 x M16	130	18,7
2031925	200	200	198-230	198-214	213-230	282	324	375	343	155	1 x M16	130	25,1
2031926	200	200	190-240	190-215	214-240	313	366	398	343	185	2 x M16	120	33,0
2031927	200	200	214-264	214-239	238-264	313	390	424	343	185	2 x M16	140	37,7
2031928	250	250	266-316	266-291	290-316	324	442	480	407	190	2 x M16	140	49,3
2031929	300	300	312-362	312-337	336-362	329	489	525	483	190	2 x M16	180	57,9

MATERIALE:

- Duktijern EN GJS-450-10 iht. EN1563
- Pakning: EPDM W270, selvrensjørende
- Griptenner: Belagt rustfritt stål
- Mutter og bolter i syrefast A4 kvalitet, behandlet med Maxi-Lube for å forhindre skjæring.

KORROSJONS-BESKYTTELSE:

- Epoxy iht. GSK DIN 30677 (RAL GZ662-2)

PÅ FORESPØRSEL:

Andre trykklasser

DYNAMISK AVVINKLING:

Opp til ± 4° pr. side

VIKTIG!

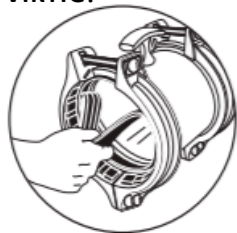

Ta forsiktig ut den ytre pakningen for å benytte den største spennvidden. Pakning kan settes tilbake.

TILBEHØR:

Krafthylser, se side 16



VIKTIG:

Ved montering av Hymax Grip anbefaler vi i IBECO AS og benytte støttehylse på PE-rør. Se vår hoved katalog for mer informasjon.



På alle rør med hard ruglete overflate som duktil, gråjern skal røret smøres der pakningen treffer. Evt smøre pakning for optimal tetning.

MONTERING!

All informasjon vedrørende montering ligger sammen med hver kobling. Moment og innstikksdybde samt spennvidde står også på koblingen.



Hymax Grip Strekkfast endekappe PN16 med to utløp, innv. 2"

Enkel, rask, sikker og effektiv montering med 1 topplassert bolt. Avvinkling 4°. Patentert gripesystem for alle type metall og plastrør. Kommer med 2 utløp 2" innv.gjenget og T-håndtag, unntatt DN40-65 som bare har 1 utløp og ingen T-håndtak.

1.stk 2" messing plugg er inkludert.

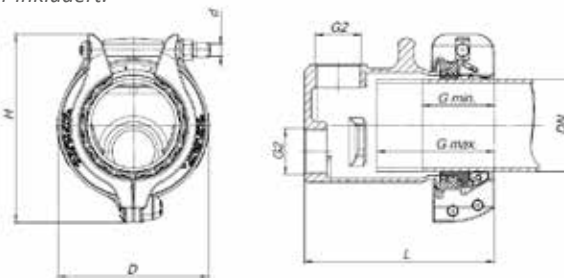

NRF nr.	DN	Spennvidde			L	H	D	G-Maks	Bolt	Moment	Vekt
		total mm	med indre tetning	uten indre tetning							
2031957	40/50	39-67	39-56	55-67	172	190	136	120	1 x M14	65	4,8
2031958	65	59-87	59-76	75-87	211	205	157	145	1 x M14	65	6,96
2031959	80	80-106	80-95	94-106	254	230	176	160	1 x M14	65	8,9
2031961	100	104-130	104-118	117-130	251	249	199	160	1 x M16	100	10,0
2031962	125	130-162	130-146	145-162	253	299	253	130	1 x M16	110	16,0
2031963	150	158-190	158-174	173-190	253	330	280	130	1 x M16	130	17,1
2031964	175/200	198-230	198-214	213-230	253	375	324	130	1 x M16	130	20,7
2031965	175	190-240	190-215	214-240	300	398	366	200	2 x M16	120	33,5
2031966	200	214-264	214-239	238-264	301	424	390	200	2 x M16	140	38,4
2031967	250	266-316	266-291	290-316	302	480	442	200	2 x M16	140	46,5
2031968	300	312-362	312-337	336-362	302	525	489	200	2 x M16	180	53,3

HYMAX® GRIP gripring

Gland, pakning, bolt og Griptenner pr.side



Art. nr.	DN	For rørkopling	
		spennvidde (mm)	
100-526-825-015039	50	39-67	
100-526-825-025059	65	59-87	
100-526-825-030080	80	80-106	
100-526-825-04104	100	104-130	
100-526-825-05130	125	130-162	
100-526-825-06158	150	158-190	
100-526-825-07198	200	198-230	
100-526-825-08214	225	214-265	
100-526-825-10266	250	266-316	
100-526-825-12312	300	312-362	

MATERIALE:

- Duktiljern EN GJS-450-10 iht. EN1563
- Pakning: EPDM W270, selvrensjørende
- Griptenner: Belagt rustfritt stål
- Mutter og bolter i syrefast A4 kvalitet, behandlet med Maxi-Lube for å forhindre skjæring.

KORROSJONS-BESKYTTELSE:

- Epoxy iht. GSK DIN 30677 (RAL GZ662-2)

PÅ FORESPØRSEL:

Andre trykklasser

DYNAMISK AVVINKLING:

Opp til ± 4° pr. side

VIKTIG!



Ta forsiktig ut den ytre pakningen for å benytte den største spennvidden. Pakning kan settes tilbake.

TILBEHØR:

Krafthylser, se side 16



VIKTIG:

Ved montering av Hymax Grip anbefaler vi i IBECO AS og benytte støttehylse på PE-rør. Se vår hoved katalog for mer informasjon.



På alle rør med hard ruglete overflate som duktil,gråjern skal røret smøres der pakningen treffer. Evt smøre pakning for optimal tetning.

MONTERING!

All informasjon vedrørende montering ligger sammen med hver kobling. Moment og innstikksdybde samt spennvidde står også på koblingen.

HYMAX® GRIP Svivelskjøt 0-90° Strekkefast for alle rørtyper

Strekkefast rørkobling med samme fordeler som andre Hymax koblinger. Hymax Grip justerbar bend tåler vinkler fra 0° til 90° og løser ofte flere ulike problemer samtidig – f.eks. når du ikke vet hvilken vinkel nødvendig for å koble sammen to rør ender. Sparer både tid, plass og penger. Hånderter alle rør-MATERIALER raskt og sikkert med kun tiltrekking fra toppen.



NRF nr.	DN	SPV	L	D	H	D1	H1	G-Max	Bolter	Min Nm		Vekt
										antal x dim	senterbolt svivel	
203 20 68	100	109- 129	643	221	269	315	310	155	3 x 5/8"	60 Nm	125 Nm	32
203 20 69	150	165- 183	744	277	328	375	361	175	3 x 5/8"	80 Nm	145 Nm	44
203 20 71	200	215- 238	805	350	399	417	391	170	3 x 3/4"	80 Nm	265 Nm	66
203 00 06	250	270- 292	846	411	462	467	432	175	3 x 3/4"	80 Nm	265 Nm	83
203 00 07	300	322- 340	1011	442	503	607	533	191	3 x 3/4"	145 Nm	265 Nm	122

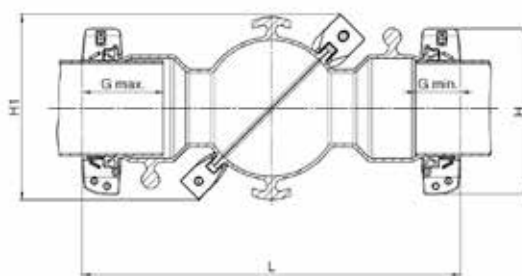
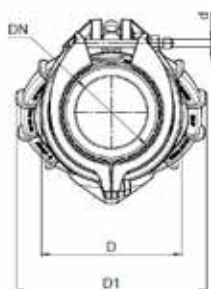

MATERIALE:

- Stål
- Pakning: EPDM
- Bolter, mutter og stag: 316 Syrefast stål

VAKUUM TEST:

0.8 Bar

ARBEIDSTEMPERATUR:

EPDM pakning

Kontinuerlig:

-30°C- +85°C

Diskontinuerlig (kort tid):

-30°C- +100°C

Epoxy coating

Over bakkenivå:

Opp til +50°C

Nedgravd:

Opp til +65°C

ARBEIDSTRYKK:

PN10: 10 bar

PN10/16: 16 bar

PN16: 16 bar

PN25: 25 bar

PN40: 40 bar

Passtykke Hymax DN80 - DN1000

Markedets enkleste og mest effektive passtykke. Montering er enkel, rask og effektiv med Hymax passtykke. Opp til 60% færre bolter enn vanlig standard. Montering/demontering og justering er gjort ved enkle steg og sikrer en god installasjon. Den har også sin patenterte 2-trinns pakning. Enda et genialt produkt som forenkler montering.



PN10

No. nr.	DN	L min	L max	Arbeidstrykk bar	Moment Nm	A mm	B mm	Bolt antall x dim	Vekt kg
		mm	mm						
807-825-0008-10	200	270	400	10	80	570	80	4 x M20	48,0
807-825-0010-10	250	270	400	10	80	570	80	4 x M20	59,0
807-825-0012-10	300	280	410	10	80	570	80	4 x M20	68,5
807-825-0014-10	350	290	420	10	80	600	85	4 x M20	70,0
807-825-0016-10	400	360	490	10	100	700	100	4 x M24	83,5
807-825-0018-10	450	360	490	10	100	700	100	4 x M24	95,0
807-825-0020-10	500	360	490	10	100	700	100	4 x M24	119,5
807-825-0024-10	600	370	500	10	130	700	100	4 x M27	156,5
807-825-0028-10	700	300	380	10	300	600	110	8 x M27	206,0
807-825-0032-10	800	320	400	10	300	650	120	8 x M30	277,0
807-825-0036-10	900	330	410	10	400	650	120	8 x M30	311,0
807-825-0040-10	1000	350	430	10	400	720	140	8 x M33	344,0
807-825-0048-10	1200	380	460	10	400	760	150	8 x M36	410,0

PN16

No. nr.	DN	L min	L max	Arbeidstrykk bar	Moment Nm	A mm	B mm	Bolt antall x dim	Vekt kg
		mm	mm						
804-825-0003-16	80	210	290	16	45	430	70	2 x M16	11,5
804-825-0004-16	100	210	290	16	45	430	70	2 x M16	14,0
804-825-0006-16	150	220	300	16	60	450	70	4 x M20	23,5
804-825-0008-16	200	270	400	16	80	570	80	4 x M20	34,5
804-825-0010-16	250	280	410	16	80	600	80	4 x M24	48,0
804-825-0012-16	300	300	430	16	80	600	80	4 x M24	54,0
804-825-0014-16	350	300	430	16	80	600	85	4 x M24	60,0
804-825-0016-16	400	370	500	16	100	700	100	4 x M27	100,0
804-825-0018-16	450	370	500	16	100	700	100	4 x M27	200,0
804-825-0020-16	500	380	510	16	100	730	110	4 x M30	220,0
804-825-0024-16	600	410	540	16	130	780	120	4 x M33	250,0
804-825-0028-16	700	350	430	16	300	700	130	8 x M33	260,0
804-825-0032-16	800	360	440	16	300	720	140	8 x M36	300,0
804-825-0036-16	900	380	460	16	400	760	150	8 x M36	330,0
804-825-0040-16	1000	400	480	16	400	820	170	8 x M39	360,0
804-825-0048-12	1200	420	500	12	400	850	170	8 x M45	430,0

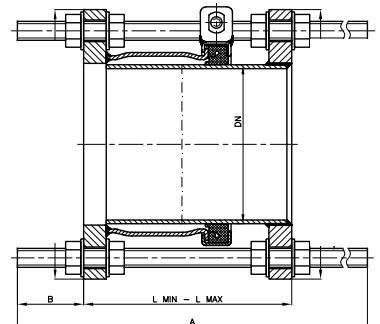





Lang pipenøkkel

NRF nr.	Art. nr.	Størrelse mm	Passer til mutter	Lengde mm	
980 01 45	995-100-006	19-22-24	M12-M14-M16	120-160-185	3 st piper inkl koffert
235 00 46	790-00-0019-03	19 x ½"	M12	120	
235 00 47	790-00-0022-03	22 x ½"	M14	160	
235 00 48	790-00-0024-03	24 x ½"	M16	185	
263 25 23	790-00-0038-03	38 x ½"	1"	220	Fra DN650 og oppover
	790-00-0027-03	27			Passer till sviveljoint DN100 og DN150
	790-00-0032-03	32			Passer till sviveljoint DN200 og DN300

Produkter på forespørsel

Produkter	DN (mm)	Spennvidde mm	Produktbeskrivelse
			
Hymax Gjenget uttak			Hymax skjøtekopling med gjenget uttak. Utmerket for å tilknytte forskjellige typer rør av tilsvarende eller andre MATERIALEer.
Hymax Hymax2	50-300* 350-1500*	Opp til 32mm Opp til 54mm	
			
Hymax Flenset uttak			Hymax skjøtekopling med flenset uttak. Utmerket for å tilknytte forskjellige typer rør av tilsvarende eller andre MATERIALEer.
Hymax Hymax2	50-300* 350-1500*	Opp til 32mm Opp til 54mm	

REPAFLEX®

MATERIALE:

- Rustfritt stål 1.4301
- Pakning: EPDM W270
- Mutter og bolter i rustfritt A2 kvalitet, valsede gjenger og MAG antifriksjons belegg

ARBEIDSTEMPERATUR:

-30°C - +50°C

PÅ FORESPØRSEL:

- Trykkklasse 12 og 24 bar
- Alle Repaflex kan bestilles med lengdene 140, 210 og 280 mm
- Alle Repaflex kan bestilles med pakning laget av NBR på forespørsel
- Alle Repaflex kan bestilles for høyere temperaturer

TESTER:

Prøvetrykk till 2 x PN
(PN16 = 32 bar)
Vakuumtest: 0,8 bar

DYNAMISK AVVINKLING:

Opp til 3° pr. side

* Informasjon kan variere iht. produkt og dimensjon.
Vennligst benytt datablad for komplett spesifikasjon.

MAX. OFFSET FOR FEILJUSTERTE RØR:

Lengde 140mm:
Opp til 6mm
Lengde 210 og 280mm:
Opp til 10mm

REDUKSJON KAPASITET:

Opp til 10mm

STANDARD:

Alle produktene møter eller overgår kravene i standardene NSF-61 og NSF-372. Spennvidde 12 og 22mm produkter opp til DN300 er godkjent av akkreditert tredjepart ILAC lab iht. EN14525



Er en reparasjonskobling /rørkobling som tillater 3° avvinkling pr.side. Perfekt til å skjøte rør, reparere en skade eller skjøte inn et stykke rør. Montering er utrolig enkel og effektiv. Patentert hydraulisk pakning for ekstra tetning. Produktet har en sveisefri konstruksjon som gjør den ekstremt robust og tåler høyere trykk enn standard rep.koblinger. Trenger du en kobling som er enkel å montere, rask og sikkert? Da er Repaflex den koblingen du trenger

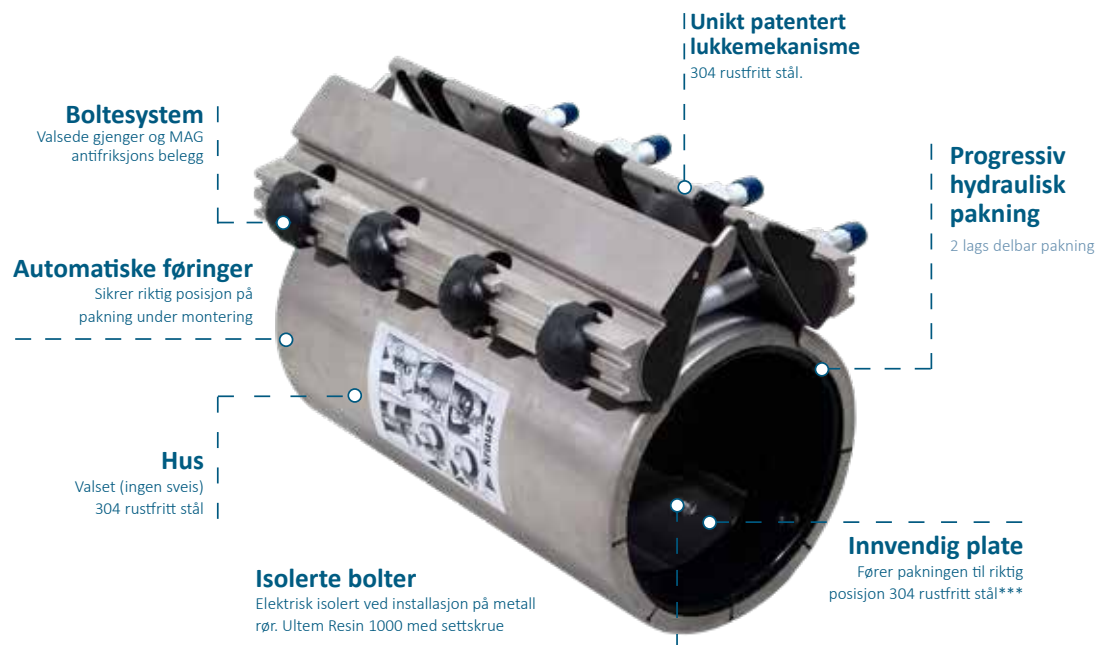

REPAFLEX - EGNET FOR DISSE RØRTYPENE:

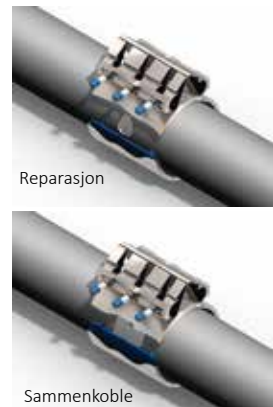

Dubbeltvirkende leppetetning.



1. Trykket i nettet presses inn i koblingens pakning.



2. Vannet går igjennom pakningens hulrom.

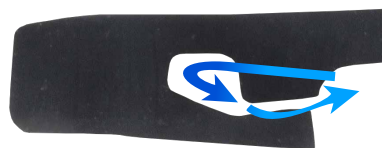

3. Når trykket øker øker også presset på pakningen og gir ekstra tetning ved hjelp av den hydrauliske pakningen. Dette gjør at det blir skapt en "pute" som også gjør at koblingen klarer avvinkling også etter montering.

PÅ FORESPØRSEL:

- Trykklasse 12 og 24 bar
- Alle Repaflex kan bestilles med lengdene 140, 210 og 280 mm
- Alle Repaflex kan bestilles med pakning laget av NBR på forespørsel
- Alle Repaflex kan bestilles for høyere temperaturer

RepaFlex 12, DN40 - DN80, 16 bar, 280mm lang Spennvidde 12 mm

Fleksibel reparasjonskobling/rørkobling som er rask, enkel og effektiv å montere. Tillater 3° avvinkling pr.side. Patentert hydraulisk pakning for ekstra tetning. Sveise fri konstruksjon som gjør den ekstremt robust.

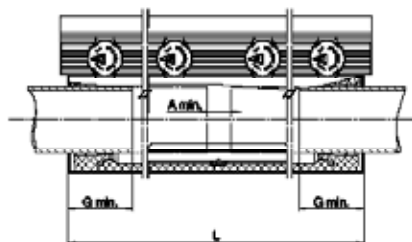
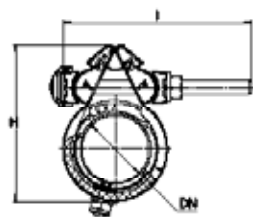

NRF nr.	DN	Spennvidde	H	Bolter	Moment	Vekt
		mm	mm	antall x dim x lengde	Nm	kg
210 24 15	40	45- 57	125	4 x M12, 160mm	50	3,9
210 24 16	50	52- 64	135	4 x M12, 160mm	50	4,0
210 24 17	50	59- 71	140	4 x M12, 160mm	50	4,2
210 24 18	65	71- 84	155	4 x M12, 160mm	50	4,4
210 24 19	80	81- 93	165	4 x M12, 160mm	50	4,5

RepaFlex 22, DN80 - DN400, 16 bar, 280mm lang Spennvidde 22 mm

NRF nr.	DN	Spennvidde	H	Bolter	Moment	Vekt
		mm	mm	antall x dim x lengde	Nm	kg
210 24 21	80	87- 109	200	4 x M14, 180mm	60	6,9
210 24 22	100	104- 126	218	4 x M14, 180mm	60	7,1
210 24 23	100	108- 131	220	4 x M14, 180mm	60	7,3
210 24 24	100	113- 136	225	4 x M14, 180mm	60	7,4
210 24 25	100	121- 144	235	4 x M14, 180mm	60	7,5
210 24 26	100/125	124- 146	239	4 x M14, 180mm	60	7,5
210 24 27	125	138- 160	260	4 x M14, 180mm	60	8,4
210 24 28	125	147- 169	265	4 x M14, 180mm	60	8,6
210 24 29	150	152- 174	268	4 x M14, 180mm	80	8,6

PÅ FORESPØRSEL:

- Trykkklasse 12 og 24 bar
- Alle Repaflex kan bestilles med lengdene 140, 210 og 280 mm
- Alle Repaflex kan bestilles med pakning laget av NBR på forespørsel
- Alle Repaflex kan bestilles for høyere temperaturer

RepaFlex 32, DN150 - DN600, 16 bar, 280mm lang Spennvidde 32 mm

Fleksibel reparasjonskobling/rørkobling som er rask, enkel og effektiv å montere. Tillater 3° avvinkling pr.side. Patentert hydraulisk pakning for ekstra tetning som gjør den ekstremt robust

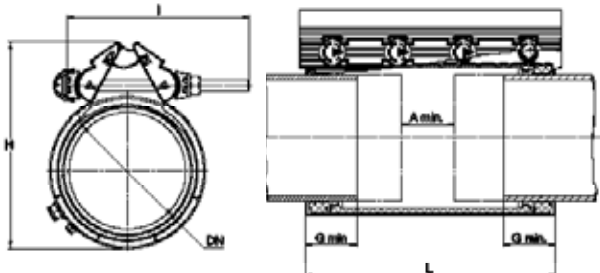

NRF nr.	DN	Spennvidde		H mm	Bolter antall x dim x lengde	Moment Nm	Vekt kg	
		total mm	med indre tetning, mm					uten indre tetning, mm
210 24 31	150	158-190	158-174	173-190	290	4 x M14, 210mm	120	11,1
210 24 32	150	163-195	163-179	178-195	295	4 x M14, 210mm	120	11,2
210 24 33	175	190-222	190-206	205-222	325	4 x M14, 210mm	120	11,8
210 24 34	200	217-250	217-233	232-250	350	4 x M14, 210mm	120	12,6
210 24 35	225	248-280	248-264	263-280	385	4 x M14, 235mm	130	13,1
210 24 36	250	272-305	272-289	288-305	410	4 x M16, 240mm	130	14,5
210 24 37	250	278-311	278-295	294-311	415	4 x M16, 240mm	130	14,6
210 24 38	300	313-347	313-331	330-347	460	4 x M16, 240mm	130	15,7
210 24 39	300	320-352	320-337	336-352	465	4 x M16, 240mm	130	16,2
210 24 41	300	334-366	334-350	349-366	475	4 x M16, 240mm	130	16,8
210 24 42	350	352-384	352-368	367-384	485	4 x M16, 240mm	140	20,2
210 24 43	350	388-420	388-404	403-420	520	4 x M16, 240mm	140	21,2
210 24 44	350	404-436	404-420	419-436	540	4 x M16, 240mm	140	21,6
210 24 45	400	434-466	434-450	449-466	570	4 x M16, 240mm	170	24,4
210 24 46	400	466-498	466-482	481-498	600	4 x M16, 240mm	170	25,4
210 24 47	450	490-522	490-506	505-522	625	4 x M16, 240mm	170	26,0
210 24 48	450	528-560	528-544	543-560	660	4 x M16, 240mm	170	26,9
210 24 49	450	544-576	544-560	559-576	660	4 x M16, 240mm	170	27,2
210 24 51	500	578-610	578-594	593-610	680	4 x M16, 240mm	220	30,1
210 24 52	500	606-638	606-622	621-638	715	4 x M16, 240mm	220	31,3
210 24 53	600	650-682	650-666	665-682	785	4 x M16, 240mm	220	33,6
210 24 54	600	685-717	685-701	700-717	820	4 x M16, 240mm	220	34,8



Fra den minste rørdiameteren til de største vannledningene.

Vi har en bred kunnskap innad i vår gruppe Uniwater som gir en økt forståelse for våre kunders behov og utfordringer. Tilsammen utvikler vi fremtidens VA-infrastruktur.

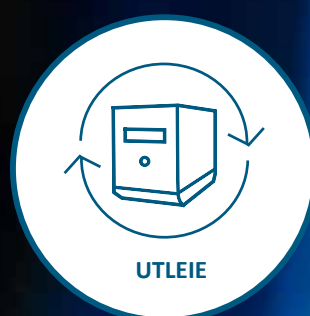
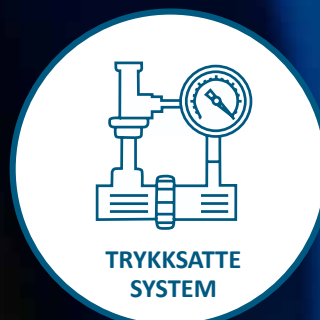

IBECO
Uniwater

IBECO AS
Tormod Gjestlands veg 45
3936 Porsgrunn

Hjemmeside: www.ibeco.no

E-post: post@ibeco.no

TLF: +47 61 100 130