



HYMAX[®]

(40 mm–1 500 mm KOPLING, LANGT HUS)

PRODUKTSPEKIFIKASJONER



EGENSKAPER

- INNOVATIVE KOPLINGER TIL MANGE BRUKSOMRÅDER, SOM HAR VIST SEG VELEGNET I MILLIONER AV INSTALLASJONER RUNDT HELE VERDEN
- EGNET FOR ALLE TYPER RØR: SEIGJERN, STØPEJERN, STÅL, PE, PVC, AC ELLER GRP
- PATENTERT PROGRESSIV TRYKKASSISTERT PAKNING MED 2-TRINNS FORSEGLING
- I LANGT HUS FOR EKSTRA FLEKSIBILITET INNEN STØRRELSER
- LETTVEKTS KONSTRUKSJON MULIGGJØR RASK OG ENKEL INSTALLASJON
- TILLATER OPPTIL 4° DYNAMISK AVVINKLING PER ENDE, NOE SOM REDUSERER FREMTIDIG RØRSKADE
- ETT PRODUKT KAN KOBLE SAMMEN RØR AV TO ULIKE MATERIALER

SPESIFIKASJONER (*)

STANDARDER

ALL PRODUKTER SAMSVARER MED ELLER OVERGÅR STANDARDENE NSF-61 OG NSF-372.

STØRRELSE

TILGJENGELIG I NOMINELLE DIAMETERSTØRRELSER PÅ 40 mm–1 500 mm.

MATERIALER

ENDERINGER

40 mm–300 mm: STÅLKVALITET S235JR, I SAMSVAR MED 10025–2 (DIN 17100).
350 mm–400 mm: STÅLKVALITET S235JR, I SAMSVAR MED 10025–2 (DIN 17100).
(ELLER STØPT SEIGJERN ASTM A536 KVALITET 60–40–18).
450 mm–1 500 mm: STÅLKVALITET S235JR, I SAMSVAR MED 10025–2 (DIN 17100).

MIDTRING

40 mm–300 mm: STÅLKVALITET P235, I SAMSVAR MED 10217–1.
350 mm–1 500 mm: STÅLKVALITET S235JR, I SAMSVAR MED 10025–2 (DIN 17100).

PAKNING

EPDM-FORSTERKET FOR VANN OG KLOAKK. SAMSVARER MED INTERNASJONALE STANDARDER FOR KONTAKT MED DRIKKEVANN: NSF-61, KTW, W270, XP P 41–250 OG BS 6920. SAMSVARER MED DIN EN 681–1 FOR VANN-OG AVLØPSBRUK.

BRO

AISI 304 RUSTFRITT STÅL.

AVSTANDBOLT

AISI 304L RUSTFRITT STÅL.

BELEGG

100 % SMELTEBUNDET EPOKSY FOR FORBEDRET KORROSJONSBEKYTTELSE. GJENNOMSNIITTLIG TYKKELSE 250 MIKRON. SAMSVARER MED NSF-61, BS 6920, W270, ÖNORM B 5014–1, XP P 41–250, AS/NZS 4020 OG RETNINGSLINJE OM UBA-BELEGG.

MUTRE OG BOLTER

AISI 304 RUSTFRITT STÅL. RULLET GJENGE OG ANTI-OPPRIVINGSBELEGG.

* For mer informasjon om MTO-produkter, ta kontakt med din KRAUSZ-forhandler.

ARBEIDSTEMPERATUR
EPDM-PAKNING

 KONTINUERLIG DRIFT | -30 °C OPPTIL +85 °C
 KORTSIKTIG DRIFT | -30 °C OPPTIL +100 °C

EPOKSYBELEGG

 ANVENDELSE OVER BAKKEN | OPPTIL +50 °C
 ANVENDELSE UNDER BAKKEN | OPPTIL +65 °C

AVVINKLING
OPPTIL 4° PER SIDE
MIN. RØRINNFØRING
40 mm–300 mm
 55 mm

350 mm–600 mm
 140 mm

650 mm–1 500 mm
 150 mm

MAKSIMAL FORSKYVNING FOR FEILINNRETTEDE RØR
40 mm–80 mm
 10 mm

100 mm–1 500 mm
 13 mm

MAKSIMAL OVALITET
40 mm
 2 mm

50 mm–80 mm
 5 mm

100 mm–300 mm
 8 mm

350 mm–1 500 mm
 13 mm

ARBEIDSTRYKK
40 mm–600 mm
 16 BAR

650 mm–1 500 mm

KONTAKT KRAUSZ-FORHANDLER FOR DETALJER

ANGITT TRYKK
1,5 x ARBEIDSTRYKK
VAKUUMTEST
0,8 BAR

* Se innleverte tegninger for mer informasjon.

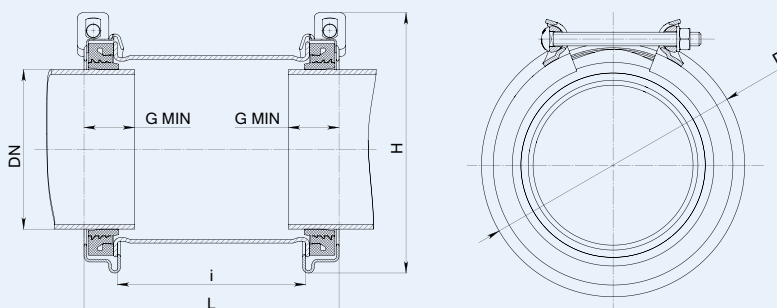
PRODUKTTABELLER
HYMAX-KOPLING MED LANGT HUS 40–300

HYMAX LANGT HUS, NOMINELLE STØRRELSER 40–300 mm

Krausz-delenummer	DN (mm)	Totalt område (mm)	Før fjerning av indre lag (mm)	Etter fjerning av indre lag (mm)	D (mm)	H (mm)	i (mm)	L (mm)	Bolter antall - størrelse	Dreie-moment (Nm)	Ca. vekt (kg)
862-825-0041-16	40	41-54	41-50.5	50-54	Ø100	130	192	250	2-M12	45	3,3
862-825-0054-16	50	54-77	54-66	65-77	Ø133	165	192	267	2-M12	60	3,7
862-825-0088-16	80	88-108	88-99	98-108	Ø170	200	292	367	2-M12	60	6,4
862-825-0108-16C	100	108-143	108-126	125-143	Ø220	250	292	365	2-M14	80	9,5
862-825-0130-16	125	130-162	130-146	145-162	Ø240	270	402	475	2-M14	80	12,5
862-825-0158-16	150	158-190	158-174	173-190	Ø270	295	402	475	2-M14	80	14,0
862-825-0163-16	150 o.s.	163-195	163-179	178-195	Ø273	298	402	475	2 - M14	80	14,7
862-825-0190-16	175	190-222	190-206	205-222	Ø298	325	402	475	2 - M14	80	16,4
862-825-0217-16	200	217-250	217-233	232-250	Ø328	355	402	475	2 - M14	80	19,1
862-825-0272-16	250	272-305	272-289	288-305	Ø382	408	402	475	2 - M14	80	22,7
862-825-0278-16	250 o.s.	278-311	278-295	294-311	Ø388	415	402	475	2 - M14	80	24,1
862-825-0315-16	300	315-347	315-331	330-347	Ø422	445	402	475	2 - M14	80	24,5
862-825-0334-16	300 o.s.	334-366	334-350	349-366	Ø440	465	402	475	2 - M14	80	25,4

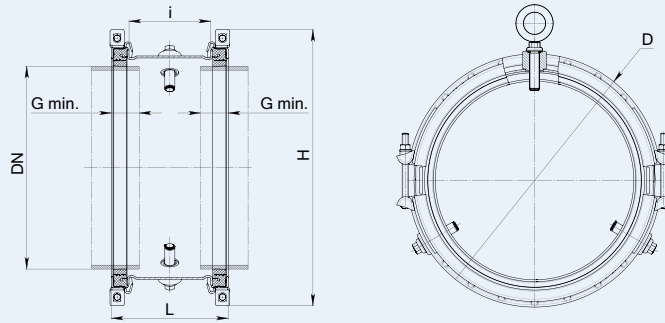
HYMAX-kopling med langt hus, 350–600



HYMAX LANGT HUS, NOMINELLE STØRRELSER 350–600 mm

Krausz-delenummer	DN (mm)	Totalt område (mm)	Før fjerning av indre lag (mm)	Etter fjerning av indre lag (mm)	D (mm)	H (mm)	i (mm)	L (mm)	Bolter antall - størrelse	Dreie-moment (Nm)	Ca. vekt (kg)
862-825-0378-16P	350	378-434	378-408	406-434	Ø534	600	370	460	4 - M16	200	48,5
862-825-0434-16P	400	434-488	434-462	460-488	Ø588	655	370	460	4 - M16	200	56,0
862-825-0488-16P	450	488-542	488-516	514-542	Ø642	705	370	460	4 - M16	200	60,0
862-825-0540-16P	500	540-594	540-568	566-594	Ø694	760	370	460	4 - M16	200	64,0
862-825-0606-16P	600	606-660	606-634	632-660	Ø760	825	370	460	4 - M16	200	72,0
862-825-0624-16P	600 o.s.	624-678	624-652	650-678	Ø778	845	370	460	4 - M16	200	74,0

HYMAX LANGT HUS, NOMINELLE STØRRELSER 650–1 500 mm

DN-650 op til 1 500 mm med område på 54 mm	DN (mm)	Bolter antall - størrelse	Dreie-moment (Nm)	Arbeids trykk (bar)	Angitt trykk (bar)
	650-900	4-1"NCx350	300	12	18
	900-1000	4-1"NCx350	400	12	18
	1000-1300	4-1"NCx350	400	10	15
	1300-1350	4-1"NCx350	450	10	15
	1350-1500	4-1"NCx350	450	8	12

* Kontakt din KRAUSZ-forhandler for mer informasjon.