



## AVK SUPA LOCK™ MELLOMRING, PN 16

109/10

Med Supa Lock™ uttak

003



AVK Supa Lock™ er et patentert gjenneføritt koplingsprogram bestående av anboringsklammer, ventiler og fittings med en rask to-steps montering uten gjenger og bruk av verktøy. Supa Lock™ er en korrosjonsbeskyttet og hurtiglåsende stikkfittings som er sikret med en låsering som hindrer uønsket demontering under drift. Den epoxybelagte mellomringen gir en korrosjonsfri tilgang til rør-systemet

### Produktbeskrivelse:

Supa Lock™ mellomring til drikkevann og nøytrale væsker max. 70° C

### Funksjoner:

- Epoxybelagt iht. DIN 30677-2, GSK godkjent
- Supa Lock™: Enkel to-steps montering ved å stikke Supa Lock™ spissende inn i Supa Lock™ muffe, og dytte på plass låseringen, som står på spissende av ventiler og fittings. Låseringen er enkel å montere/ demontere, og fungerer som en ekstra sikkerhet for Supa Lock™ systemet og forhindrer uønsket demontering under drift. Skjøten består av to O-ringer produsert i drikkevannsgodkjente EPDM gummi. O-ringene er plassert på spissenden av ventilene og fittings
- Mellomringene består av to Supa Lock avstikk i DN 80 - 200, og ett avstikk i DN 250 - 400.



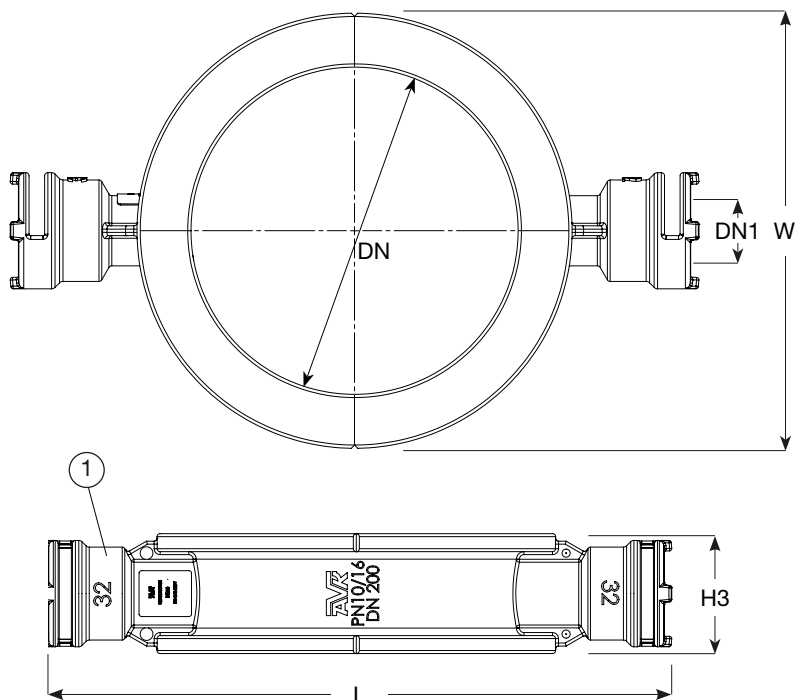

### Komponentliste:

1. Hus Duktijern, GJS-500 (GGG-50)

Komponentene kan erstattes med tilsvarende eller høyere klasse materialer.

### Generell informasjon:

AVK ref. nr.	NRF nr.	DN mm	DN2 mm	L mm	H3 mm	W mm	Teoretisk vekt kg
109-080-10-32064	3327309	80	32	285	80	132	3.1
109-100-10-32064	3327311	100	32	302	80	152	3.5
109-150-10-32064	3327312	150	32	361	80	209	5.4
109-200-10-32064	3327313	200	32	421	80	266	7.1
109-250-10-32064 <sup>(1)</sup>	3327314	250	32	400	80	319	8.5
109-300-10-32064 <sup>(1)</sup>	3327315	300	32	455	80	370	10
109-400-10-32064 <sup>(1)</sup>	3327316	400	32	569	80	478	16

<sup>(1)</sup> Ett Supa Lock™ uttak