

Serie 769N FireLock NXT™ Deluge-ventil

Anlegg med pneumatisk (tørrpilot) utløser, hydraulisk (våtpilot) utløser og elektrisk utløser

OPPBEVAR DENNE BRUKSANVISNINGEN SAMMEN MED DEN
INSTALLERTE VENTILEN FOR FREMTIDIG BRUK



Skann QR-koden for å få tilgang
til videoer og flere publikasjoner

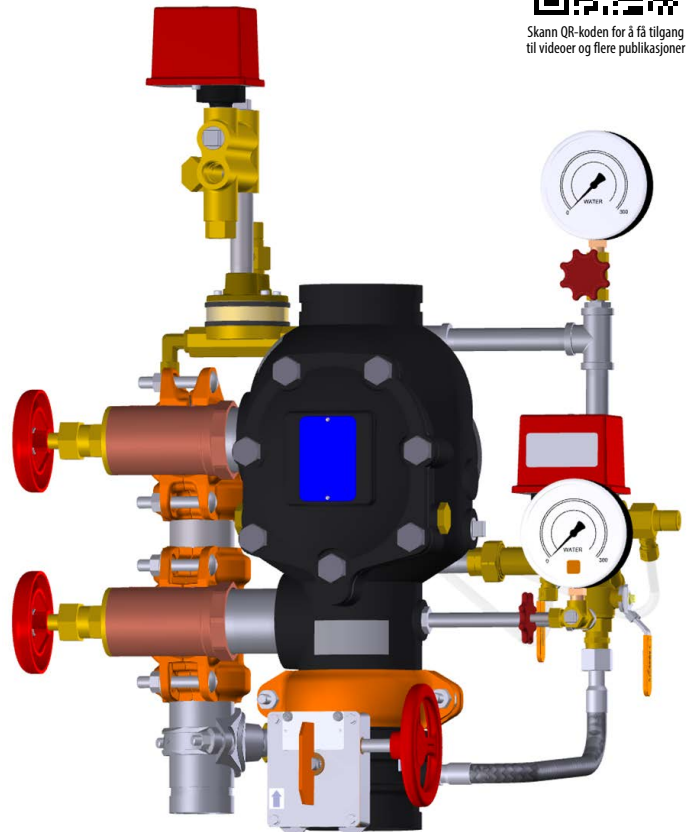

⚠ ADVARSEL



- Les alle instruksjoner slik at du forstår dem før du prøver å installere Victaulic-produkter.
 - Sjekk alltid at rørsystemet er helt trykkavlastet og tømt umiddelbart før installasjon, fjerning, justering eller vedlikehold av alle Victaulic produkter.
 - Bruk vernebriller, hjelm og vernesko.
- Hvis ikke disse instruksjonene overholdes, kan det føre til at noen blir drept eller alvorlig skadet, og til skader på eiendom.

- Serie 769N FireLock NXT™ Deluge-ventilene skal kun brukes i brannsikringsanlegg som er designet og installert i samsvar med de gjeldende standardene fra National Fire Protection Association (NFPA 13, 13D, 13R, osv.) eller tilsvarende standarder, og i samsvar med aktuelle byggregler og brannforskrifter. Disse standardene og kodene inneholder viktig informasjon om hvordan anlegget skal beskyttes mot kuldegrader, korrosjon, mekanisk skade osv.
- Disse installasjonsinstruksjonene er beregnet på en erfaren, opplært installatør. Installatøren må forstå bruken av dette produktet og hvorfor det ble spesifisert for dette bestemte bruksområdet.
- Installatøren må ha kjennskap til vanlige bransjestandarder for sikkerhet og de potensielle konsekvensene av feil produktinstallasjon. Unnlatelse av å følge de nødvendige instruksjonene for installasjon samt lokale og nasjonale koder og standarder, kan svekke anleggets integritet eller føre til feilfunksjon i anlegget, som kan resultere i at noen blir drept eller alvorlig skadet og skade på eiendom.

SERIE 769N FIRELOCK NXT™ DELUGE-VENTIL

DENNE HURTIGVEILEDNINGEN VISER HVORDAN ANLEGGET SETTES I DRIFT OG HVORDAN MAN TESTER VANNSTRØMNINGSALARMER. EN KVALIFISERT OG ERFAREN INSTALLATØR SKAL LESE OG FORSTÅ HELE INNHOLDET I DENNE HÅNDBOKEN SAMT ALLE ADVARSLER, FØR DET GJØRES FORSØK PÅ Å SETTE ANLEGGET I DRIFT.

INNLEDENDE ANLEGGSPPETT

MERKNAD

Før du fortsetter med innledende anleggsoppsett, sjekk at følgende trinn er fullført:

- **FOR ANLEGG MED HYDRAULISK (VÅTPILOT) UTLØSER:** Sjekk at våtpilotlinjen er rørlagt til det stedet som er vist på trimtegningen.
- **FOR ANLEGG MED PNEUMATISK (TØRRPILOT) UTLØSER:** Sjekk at tørrpilotrørene er koblet til luftmanifolden, slik som vist på trimtegningen.
- **FOR ANLEGG MED ELEKTRISK UTLØSER:** Sjekk at et godkjent kontrollpanel er installert for riktig drift av anlegget.

Trinn 1:

Sjekk at alle avløp i anlegget er stengt og at anlegget er fritt for lekkasjer.

Trinn 2:

Sjekk at anlegget er trykkavlastet. Målerne skal vise null trykk.

Trinn 3:

Sjekk at alarmtestventilen er stengt.

Trinn 4:

For hydraulisk (våtpilot) utløsertrim og elektrisk utløsertrim, åpnes påfyllingslinjens kuleventil. La vann strømme gjennom den automatiske tømme-slengen, gå deretter til trinn E5a. For anlegg med pneumatiske (tørrpilot) utløser, gå til trinn P5a.

FOR ANLEGG MED PNEUMATISK (TØRRPILOT) UTLØSER:

Trinn P5a: Fyll luft i anlegget med tørrpilot utløser ved å slå på kompressoren eller ved å åpne hurtigfyllingsventilen på AMTA. Fyll anlegget med tørrpilot utløser til 13 psi/90 kPa/0,9 bar minimum.

Trinn P5b: Når anlegget kommer opp i ca. 10 psi/69 kPa/0,7 bar, og ingen ekstra fuktighet frigis fra den automatiske luftingen, trekk opp den automatiske luftehylsen på serie 776 lavtrykksaktuatoren. **MERK:** Den automatiske lufteskruen skal forsegle og bli værende i satt ("OPP") posisjon.

Trinn P5c: Steng hurtigfyllingsventilen på AMTA når lufttrykket i anlegget er etablert.

Trinn P5d: Åpne den langsomme fyllingsventilen på AMTA. **MERK:** Hvis den langsomme fyllingsventilen ikke blir satt åpen, kan det føre til at trykket i anlegget faller, og derved resultere i ventildrift hvis det oppstår lekkasje i anlegget.

Trinn P5e: Åpne påfyllingslinjens kuleventil. La vann strømme gjennom den automatiske tømme-slengen.

Trinn P5f: Trekk opp den automatiske tømme-hylsen.

FOR ANLEGG MED ELEKTRISK UTLØSER:

Trinn E5a: Sjekk at solenoidventilen er steng (ikke strømforsynt).

Trinn E5b: Sjekk at det ikke renner vann gjennom solenoidventilen.

Trinn 6:

Åpne den manuelle trekkstasjonsventilen for å tappe ut eventuell luft, steng deretter den manuelle trekkstasjonsventilen. Sjekk at trykket i påfyllingslinjen tilsvarer forsyningstrykket, og sjekk at automatisk tømning er innstilt ved å trekke opp den automatiske tømme-hylsen.

Trinn 7:

Åpne vanntilførselens hovedtømmeventil.

Trinn 8:

Åpne vanntilførselens hovedkontrollventil langsomt helt til vann strømmer jevnt fra vanntilførselens åpne hovedtømmeventil.

Trinn 9:

Steng vanntilførselens hovedtømmeventil når vannstrømmen er regelmessig.

Trinn 10:

Åpne vanntilførselens hovedkontrollventil helt.

Trinn 11:

Sjekk at alle ventiler står i normal driftsposisjon (se tabellen nedenfor).

NORMALE DRIFTSPOSISJONER FOR VENTILER

Ventil	Normal driftsposisjon
Vanntilførselens hovedkontrollventil	Åpen
Vanntilførselens hovedtømmeventil	Stengt
Anleggets hovedtømmeventil	Stengt
Påfyllingslinjens kuleventil i oppfyllingsmanifold-enheten	Åpen

Ventil	Normal driftsposisjon
Alarmtestventil i oppfyllingsmanifold-enheten	Stengt
Kuleventilen for langsom påfylling på Victaulic AMTA (hvis aktuelt)	Åpen
Kuleventilen for hurtig påfylling på Victaulic AMTA (hvis aktuelt)	Stengt

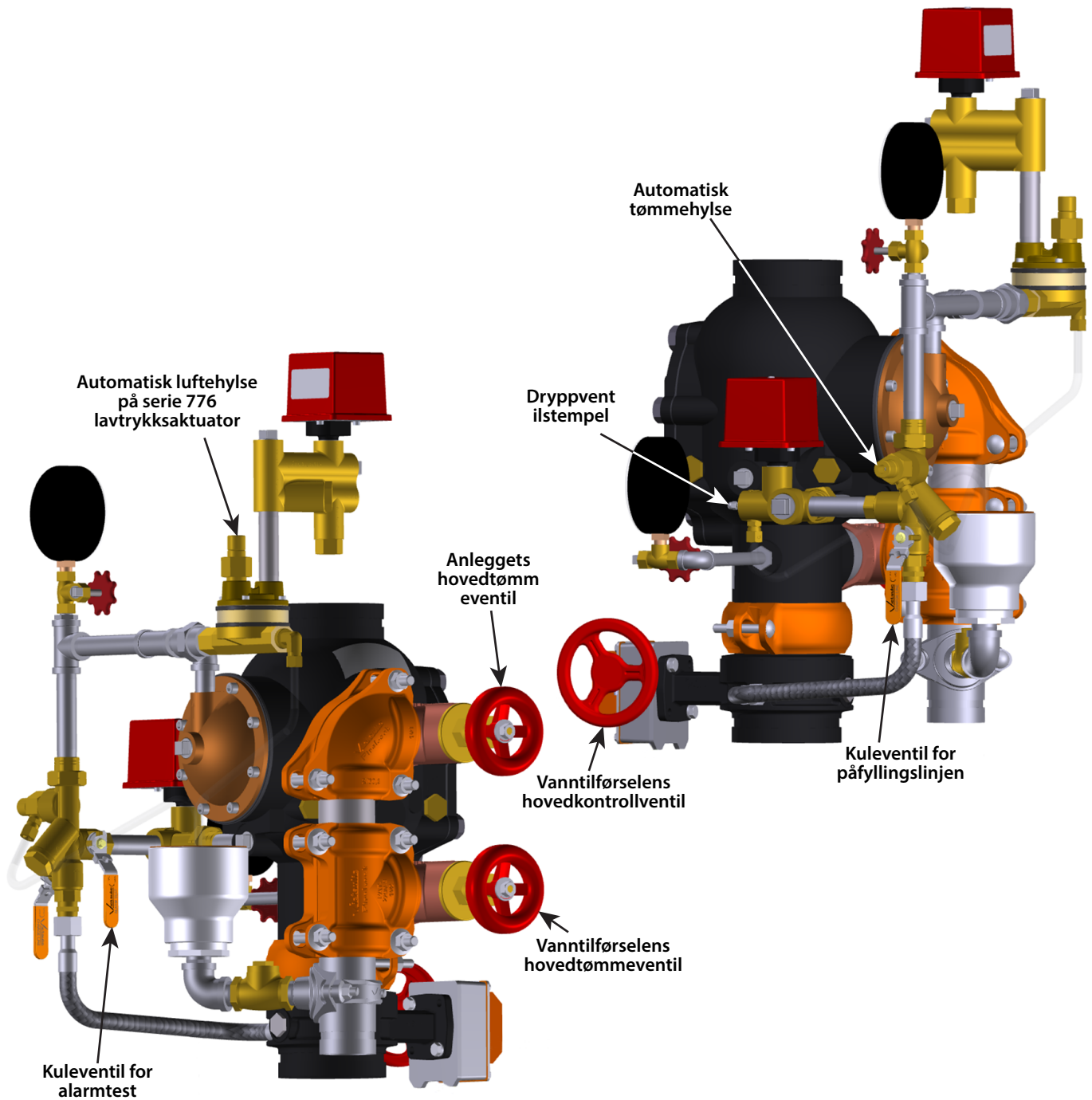

Pneumatisk (tørrpilot) utløsertrim er vist
(den manuelle trekkstasjonen er ikke vist for å gi et tydeligere bilde av komponentene)

OBLIGATORISK TEST AV VANNSTRØMNINGSALARM

Se NFPA 25, FM dataark, eller andre aktuelle lokale forskrifter som gjelder for testing av vannstrømningsalarmer. Myndigheten som har jurisdiksjon i området, kan kreve at disse inspeksjonene gjennomføres på en hyppigere basis. Sjekk disse kravene ved å kontakte myndigheten som har jurisdiksjon i det aktuelle området.

1. Varsle myndigheten som har jurisdiksjon, eksterne stasjonsalarmovervåkere og de som oppholder seg i det aktuelle området om at det vil utføres testing av vannstrømningsalarmer.
2. Åpne vanntilførselens hovedtømmeventil fullstendig for å skylle ut eventuelle forurensninger i vanntilførselen.
3. Steng vanntilførselens hovedtømmeventil.
4. Åpne kuleventilen for alarmtest. Sjekk at de mekaniske og elektriske alarmerne er aktivert og at eksterne overvåkningsstasjoner, hvis de finnes, mottar et alarmsignal.
5. Steng alarmtestventilen etter at du har verifisert at alle alarmer fungerer riktig.
6. Trykk inn dryppventilstempelet på alarmmanifold-enheten for å bekrefte at det ikke finnes noe trykk i alarmlinjen.
7. Sjekk at alle alarmer sluttet å lyde, at alarmlinjen ble tømt på riktig måte og at de eksterne stasjonsalarmerne ble riktig tilbakestilt.
8. Bekreft at dryppventilen på alarmmanifold-enheten ikke lekker vann eller luft.
9. Gi testresultatene til myndigheten som har jurisdiksjon hvis det kreves.

INNHold

Fareidentifikasjon	4
Sikkerhetsinformasjon for installatør	4
Viktig informasjon ved installasjon	5
Hydrostatisk testing	5
Mottak av forsendelsen	6
Trimdimensjoner	7
Trimkomponenter – Forstørret i tegningen – Pneumatisk (tørrpilot) utløsertrim	8
Trimkomponenter – Forstørret i tegningen – Hydraulisk (våtpilot) utløsertrim	9
Trimkomponenter – Vist forstørret i tegningen – Elektrisk utløsertrim	10
Interne ventilkomponenter – Vist i snitt og forstørret i tegningene	11
Krav til lufttilførsel	12
Base- eller stigerørsmonterte luftkompressorer	12
Verkstedsluft- eller tankmonterte luftkompressorer	12
Innstillinger for pressostatytere og alarmtrykkbrytere	12
Oversikter for våtpilot-linje	13-15
SEKSJON I	
Innledende anleggsoppsett	17
DEL II	
Tilbakestilling av anlegget	21
SEKSJON III	
Ukentlig ekstern inspeksjon	23
Månedlig ekstern inspeksjon	23
SEKSJON IV	
Obligatorisk hovedavløpstest	25
Obligatorisk alarmtest for vannstrømning	26
Obligatoriske alarmtester for vannnivå og lavt luftnivå	27
Obligatorisk delvis driftsutløsningstest	28
Obligatorisk fullstendig driftsutløsningstest	29
SEKSJON V	
Obligatorisk intern inspeksjon	31
SEKSJON VI	
Fjerne og sette på plass klaff-tetningen	33
Fjerne og sette på plass klaff-enheten	34
Installere dekkplatepakningen og dekkplaten	35
Fjerne og sette på plass membranen	36
Rengjøre patronen i luft- og oppfyllingsmanifold-enhetene	37
Skifte ut filter i serie 776 lavtrykksaktuatorer (anlegg med tørrpilot utløser)	37
SEKSJON VII	
Feilsøking	39

FAREIDENTIFIKASJON



Definisjoner for identifikasjon av de ulike farenivåene er angitt nedenfor. Når du ser dette symbolet, vær oppmerksom på mulighet for personskade. Les nøye gjennom meldingen som følger slik at du har full forståelse av den.

ADVARSEL

- Bruken av ordet "ADVARSEL" identifiserer farer eller farlig bruk som kan føre til død eller alvorlig personskade dersom instruksjonene ikke følges.

FORSIKTIG

- Bruken av ordet "FORSIKTIG" identifiserer mulige farer eller farlig bruk som kan føre til personskade og skade på produkt eller eiendom dersom instruksjonene ikke følges.

MERKNAD

- Bruken av ordet "MERKNAD" identifiserer spesielle instruksjoner som er viktige, men ikke relatert til farer.

SIKERHETSINFORMASJON FOR INSTALLATØR

ADVARSEL



- En erfaren, opplært installatør skal installere dette produktet i samsvar med alle instruksjoner. Disse instruksjonene inneholder viktig informasjon.
- Sjekk alltid at rørsystemet er helt trykkavlastet og tømt umiddelbart før installasjon, fjerning, justering eller vedlikehold av alle Victaulic produkter.

Unnlattelse av å følge disse instruksjonene kan føre til at produktet svikter og at noen blir drept eller alvorlig skadet og skade på utstyr som resultat.

1. Les og forstå alle anvisninger og se trimdiagrammene før installasjon, vedlikehold eller testing av denne Victaulic serie 769N FireLock NXT Deluge-ventil. For riktig drift og godkjenning, skal serie 769N FireLock NXT Deluge-ventilen og tilbehør installeres i samsvar med de spesifikke trimdiagrammene som er inkludert med forsendelsen.
2. Bruk kun anbefalt tilbehør. Tilbehør og utstyr som ikke er godkjent for bruk med denne Deluge-ventilen kan forårsake feil funksjon i anlegget og skade på eiendom.
3. Bruk vernebriller, vernehjelm, vernesko og hørselsvern. Bruk hørselsvern hvis du er utsatt for lange perioder med støy under arbeidet.
4. Unngå ryggskader. Ventilenheter krever mer enn én person (eller mekanisk løfteutstyr) når de skal plasseres og installeres. Bruk alltid riktige løfteteknikker.
5. Hold arbeidsområdet rent og ryddig. Hold arbeidsområdet rent, ryddig og godt opplyst, og sørg for at det er tilstrekkelig med plass til riktig installasjon av ventil, trim og tilbehør.
6. Unngå klempunkter. På grunn av vekten til ventilleget, vær forsiktig rundt klempunkter og fjærbelastede komponenter (f.eks. klaff) for å forhindre legemsskader.

VIKTIG INFORMASJON VED INSTALLASJON

- Sjekk at det finnes tilstrekkelig med plass til ventil, trim og tilbehør.** Se side 7 for informasjon angående dimensjoner.
- Skyll vanntilførselsrørene.** Før installasjon av serie 769N FireLock NXT Deluge-ventilen, skal vanntilførselsrørene skylles grundig for å fjerne alle fremmedlegemer.
- Beskytt anlegget mot temperaturer under frysepunktet.** Serie 769N FireLock NXT Deluge-ventiler og tilførselsrør SKAL IKKE plasseres i et område der ventilen kan utsettes for temperaturer under frysepunktet eller mekanisk skade.
- Bekreftelse på at materialet er kompatibelt.** Det er anleggsdesignerens ansvar å bekrefte at materialet er kompatibelt med serie 769N FireLock NXT Deluge-ventilen, trim og tilknyttet tilbehør der det er et korrosivt miljø eller tilstedeværelse av kontaminert vann.
- Tilfør luft eller nitrogen til anlegget.** Luft- eller nitrogentilførselen til røranlegget må være ren, tørr og oljefri og må være regulert, begrenset og uavbrutt. Se seksjonen "Krav til lufttilførsel". Observer lufttrykket i anlegget over en 24-timers periode for å bekrefte anleggets integritet. Hvis det finnes degradering i anleggets lufttrykk, må alle lekkasjer lokaliseres og repareres. **MERK:** NFPA krever mindre enn 1½-psi/10-kPa/0,1 bar lekkasje i løpet av 24 timer.
- Tilfør vann til anlegget.** Tilfør trykk til påfyllingslinjen gjennom å sørge for en uavbrutt kilde av vann fra oppstrøms for hovedkontrollventilen. Når det kreves en uavbrutt vannstrømningsalarm, anbefaler Victaulic bruk av en lavtrykksalarm installert på påfyllingslinjen nedstrøms for oppfyllingsmanifold-enheten.
- Opprett stigning på vanntilførselsrørene.** I henhold til NFPA 13 krav, skal rørene ha stigning slik at anleggene kan tømmes på riktig måte. For områder som er utsatt for høye kondensnivåer, eller der rørleggingen ikke har tilstrekkelig stigning, finnes et vannsøyleenhetsett i serien 75D som ekstrautstyr for å automatisk tømme vann fra stigerøret.
- HVIS TILFØRSELEN AV INNTAKSVANN BLIR AVBRUTT AV EN ELLER ANNET GRUNN, OG ANLEGGETS TILFØRSELSTRYKK TIL VENTILEN SYNKER, SJEKK AT PÅFYLLINGSLINJEN ER HELT TRYKKSATT FØR ANLEGGET SETTES TILBAKE I DRIFT.**

HYDROSTATISK TESTING

⚠ ADVARSEL



- Hvis lufttestingen kreves, **IKKE** overskrid 50 psi/345 kPa/3,4 bar lufttrykk. Unnlatelse av å følge denne instruksjonen kan føre til at noen blir drept eller alvorlig skadet samt skade på eiendom.

Maksimalt driftstrykk for ventil:

- 300 psi/2065 kPa/20,7 Bar

Ventilen er fabrikktestet til:

- 600 psi/4135 kPa/4,1 Bar (alle størrelser)

Ventilen kan testes hydrostatisk mot klaffen ved:

- 200 psi/1380 kPa/13,8 bar eller 50 psi/345 kPa/3,4 bar over normalt vanntilførselstrykk (2-timers begrenset tidsperiode) for godkjenning av myndigheten som har jurisdiksjon

MOTTAK AV FORSENDELSEN

MERKNAD

- Tegninger og/eller bilder i denne håndboken kan være overdrevet for bedre tydelighet.
- Dette produktet og denne installasjons-, vedlikeholds- og testingshåndboken inneholder varemerker, opphavsretter og/eller patentbeskyttede funksjoner som ene og alene er Victaulics eiendom.

Komponenter nedenfor som er skravert i oransje, sendes separat fra ventilen og må installeres i samsvar med den medfølgende trimtegningen. **MERK:** Vic-Quick Riser (VQR)-enheten er vist.

1. Sjekk alle komponenter er inkludert i forsendelsen og at alt nødvendig verktøy er tilgjengelig for installasjon. Sjekk at den medfølgende trimtegningen samsvarer med anleggskravene.
2. Fjern alle plasthetter og skumstykker fra ventilen.

⚠ FORSIKTIG

- Sjekk at alle beskyttelsesanordninger fjernes fra innsiden og utsiden av ventillegetet før installasjon.
- Sjekk at ingen fremmedlegemer kommer inn i ventillegetet, røriplene eller ventilåpningene.
- Hvis det brukes noe annet materiale enn PTFE-gjengetape, vær ekstra forsiktig slik at materialet ikke kommer inn i trimmen.

Unnlattelse av å følge disse instruksjonene kan føre til at ventilen fungerer feil, med personskade og skade på eiendom som resultat.

3. Installer ventilenheten i stigerøret med to Victaulic faste kuplinger. Se anvisningene som leveres med kuppelingen for fullstendige installasjonskrav. **SERIE 769 FIRELOCK NXT DELUGE-VENTILER SKAL KUN INSTALLERES I VERTIKAL POSISJON MED PILEN PÅ LEGEMET PEKENDE OPPOVER.**
4. For komponenter som sendes separat fra ventilen, brukes en liten mengde rørkompositt eller PTFE gjengetape på de utvendige gjengene på alle gjengede tilkoblinger. Pass på at det IKKE kommer kompositt eller andre fremmedlegemer inn i åpningene på de gjengede tilkoblingene.



5. Kompresjonstilkoblinger og slanger leveres for tilkobling fra uttaket til det automatiske avløpet, alarmmanifoldenheten og aktuatoren til dryppkoppen eller avløpet. Kompresjonstilkoblingene installeres i samsvar med den medfølgende trimtegningen. **SETT ALDRI EN PLUGG INN I UTLØPET PÅ DET AUTOMATISKE AVLØPET, ALARMMANIFOLDENHETEN ELLER AKTUATOREN I STEDET FOR KOMPRESJONTILKOBLINGEN/SLANGEN.**

Pneumatisk (tørrpilot) utløser

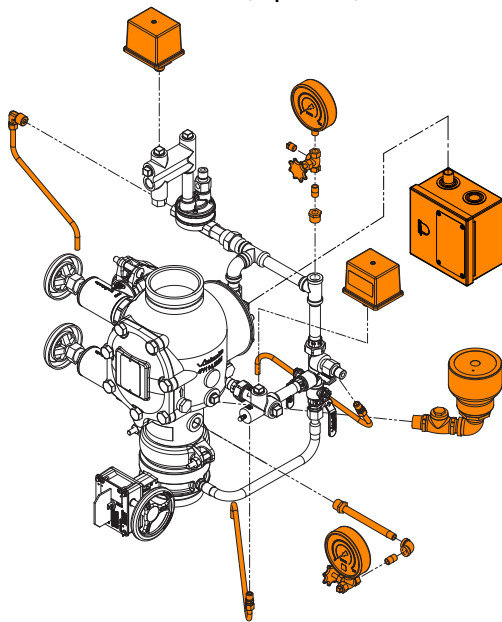

Hydraulisk (våtpilot) utløser

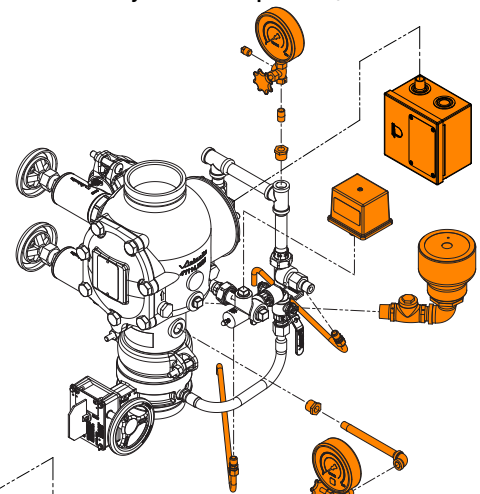

Elektrisk utløser

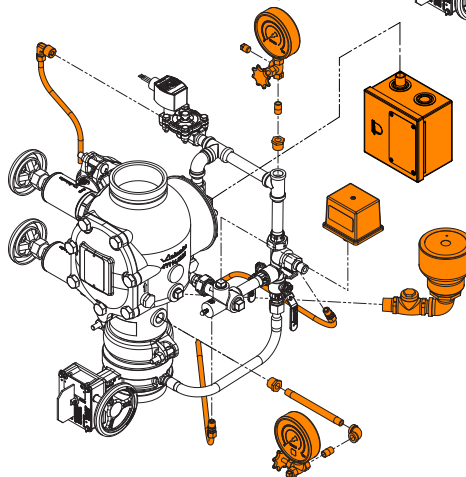

TRIMDIMENSJONER

EN 4 TOMMER/114,3 MM VENTIL MED PNEUMATISK (TØRRPILOT) UTLØSERTRIM VISES NEDENFOR
 1 ½ – 2 TOMMER/48,3 – 60,3 MM KONFIGURASJONER INNEHOLDER ¾-TOMMER/19 MM TØMMEVENTILER
 2 ½ – 3 TOMMER/73,0 – 88,9 MM KONFIGURASJONER INNEHOLDER 1 ¼-TOMMER/31 MM TØMMEVENTILER
 4 – 8 TOMMER/114,3 – 219,1 MM KONFIGURASJONER INNEHOLDER 2 TOMMER/50 MM TØMMEVENTILER

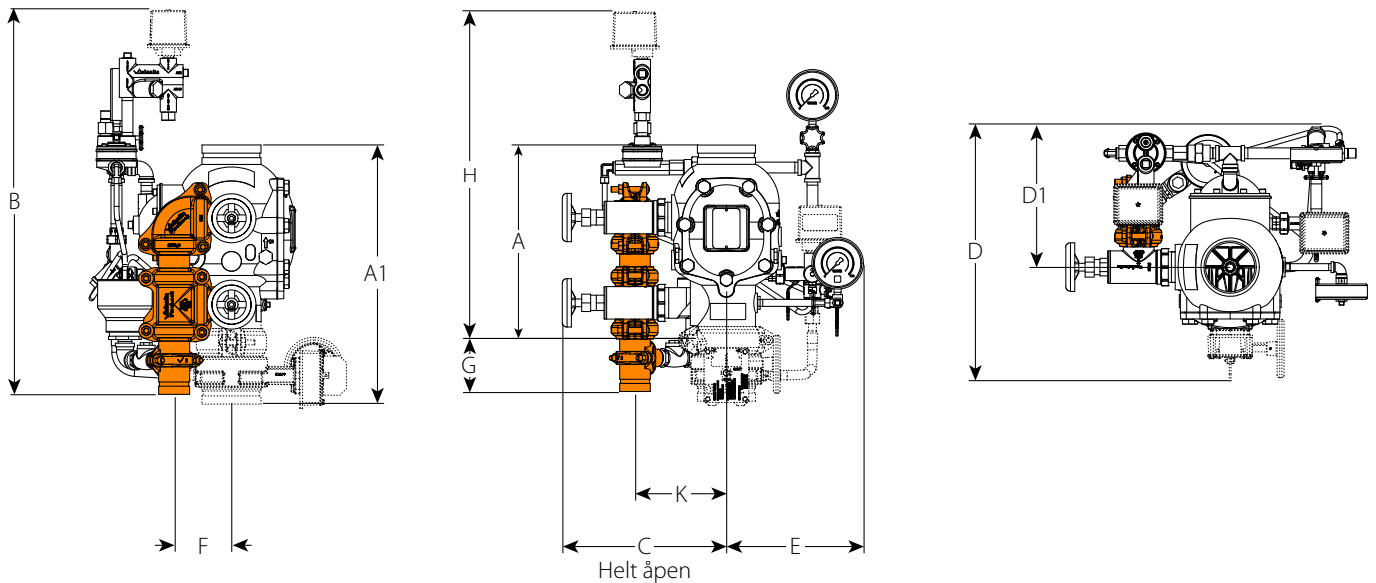

MERKNADER:

Tegningene vist ovenfor viser den pneumatiske (tørrpilot) utløsertrimmen med serie 776 lavtrykksaktuator. I tillegg kan disse dimensjonene brukes på hydraulisk (våtpilot) utløsertrim og elektrisk utløsertrim.

"A"-dimensjonen er faktisk uttaksdimensjon på ventillegetet.

"A1"-dimensjonen er faktisk uttaksdimensjon på ventillegetet med vannliførselens hovedkontrollventil.

"D" og "D1"-dimensjonene er ikke faste mål. Dryppkoppen kan roteres for å gi mer klaring på baksiden av trimmen.

Komponenter vist som stiplede linjer, angir valgfritt utstyr.

Det anbefalte tømmesettet (skravert i oransje) er vist for referanse og uttaksdimensjoner. Denne tømmetilkoblingen er standard når VQR-enheten bestilles.

Nominell størrelse tommer eller mm	Dimensjoner – tommer/mm											Omtrentlig vekt hver lbs/kg	
	A	A1	B	C	D	D1	E	F	G	H	K	Uten trim	Med trim
1 ½	9,00 228,60	16,37 415,80	33,00 838	8,75 222	14,25 362	9,00 229	9,25 235	3,25 83	10,25 260	22,75 578	5,50 140	16,7 7,6	43,0 19,5
2	9,00 228,60	13,83 351,28	33,00 838	8,75 222	15,50 394	9,00 229	9,25 235	3,25 83	10,25 260	22,75 578	5,50 140	17,0 7,7	43,0 19,5
2 ½	12,61 320,29	16,51 419,35	33,50 851	11,25 286	17,75 451	10,25 260	9,75 248	4,00 102	9,75 248	23,75 603	6,50 165	41,0 18,7	65,0 29,5
76,1 mm	12,61 320,29	16,51 419,35	33,50 851	11,25 286	17,75 451	10,25 260	9,75 248	4,00 102	9,75 248	23,75 603	6,50 165	41,0 18,7	65,0 29,5
3	12,61 320,29	16,51 419,35	33,50 851	11,25 286	17,75 451	10,25 260	9,75 248	4,00 102	9,75 248	23,75 603	6,50 165	41,0 18,7	65,0 29,5
4	15,03 381,76	19,85 504,19	30,25 768	13,00 330	20,00 508	11,25 286	11,00 279	4,75 121	4,50 114	25,75 654	7,50 191	59,0 26,7	95,0 43,0
165,1 mm	16,00 406,40	22,13 562,10	31,50 800	14,00 356	24,75 629	11,75 298	11,00 279	4,50 114	4,50 114	27,00 686	8,25 210	80,0 36,2	116,0 52,6
6	16,00 406,40	22,13 562,10	31,50 800	14,00 356	24,75 629	11,75 298	11,00 279	4,50 114	4,50 114	27,00 686	8,25 210	80,0 36,2	116,0 52,6
8	17,50 444,50	23,02 584,71	33,25 845	14,75 375	25,75 654	12,50 318	12,25 311	4,75 121	4,25 108	29,00 737	9,25 235	122,0 55,3	158,0 71,6

TRIMKOMPONENTER – VIST FORSTØRRET I TEGNINGEN

Serie 769N FireLock NXT Deluge-ventil – Pneumatisk (tørrpilot) utløsertrim

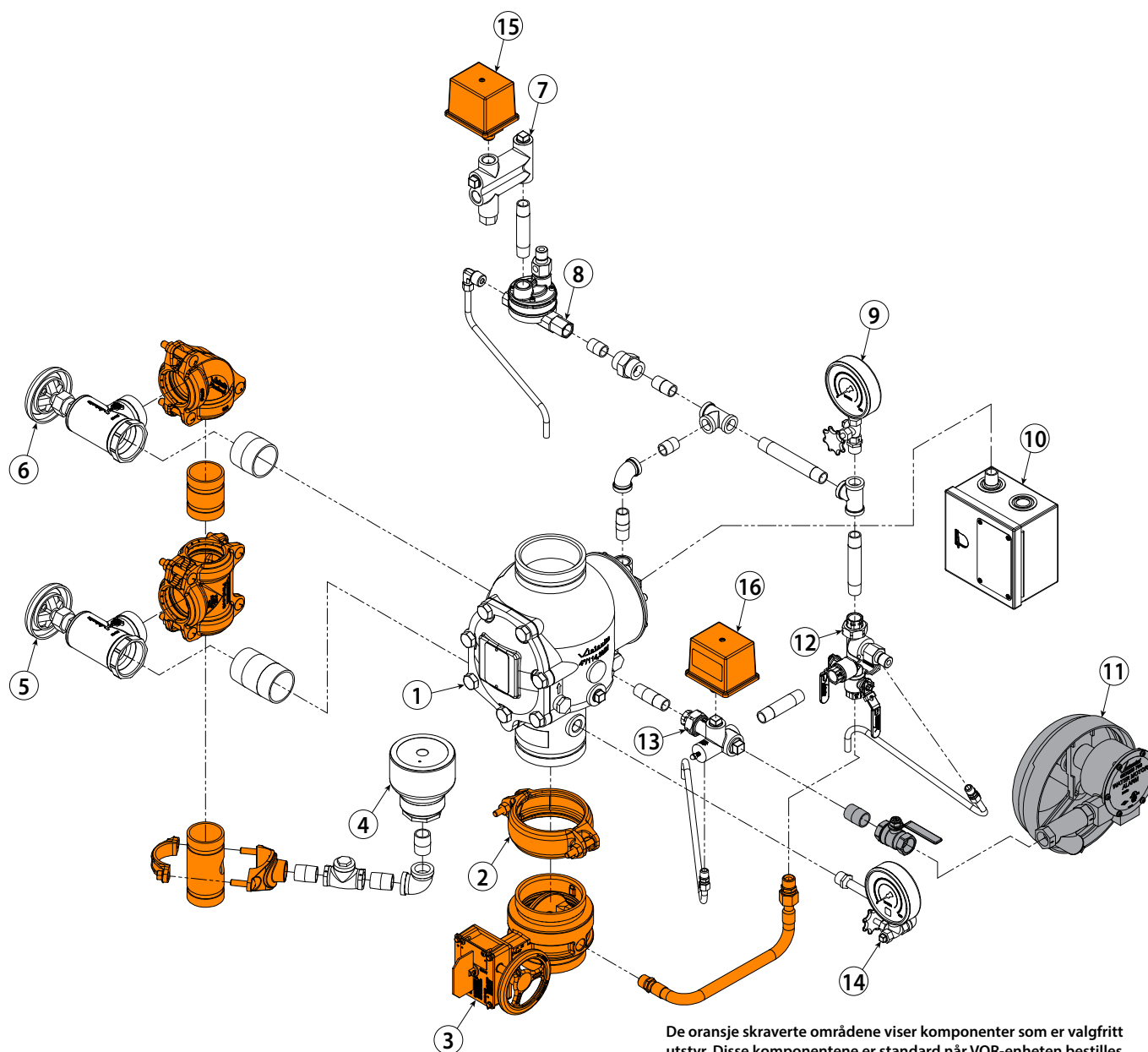

De oransje skraverte områdene viser komponenter som er valgfritt utstyr. Disse komponentene er standard når VQR-enheten bestilles.

De grå skraverte områdene viser komponenter som er valgfritt utstyr.

Artikkel	Beskrivelse
1	Serie 769N FireLock NXT Deluge-ventil
2	FireLock fast kupling
3	Vanntilførselens hovedkontrollventil
4	Dryppkopp
5	Vanntilførselens hovedtømmeventil – strømmingstest
6	Anleggets hovedtømmeventil
7	Luftmanifold
8	Serie 776 lavtrykksaktuator

Artikkel	Beskrivelse
9	Påfyllingslinjens manometer/manometerventil-enhet
10	Serie 755 manuell trekkstasjon
11	Serie 760 vannmotoralarm-enhet
12	Oppfyllingsmanifold-enhet
13	Alarmmanifold-enhet
14	Vanntilførselens manometer/manometerventil-enhet
15	Pressostatbryter
16	Alarmtrykkbryter

TRIMKOMPONENTER – VIST FORSTØRRET I TEGNINGEN

Serie 769N FireLock NXT Deluge-ventil – Hydraulisk (våtpilot) utløsertrim

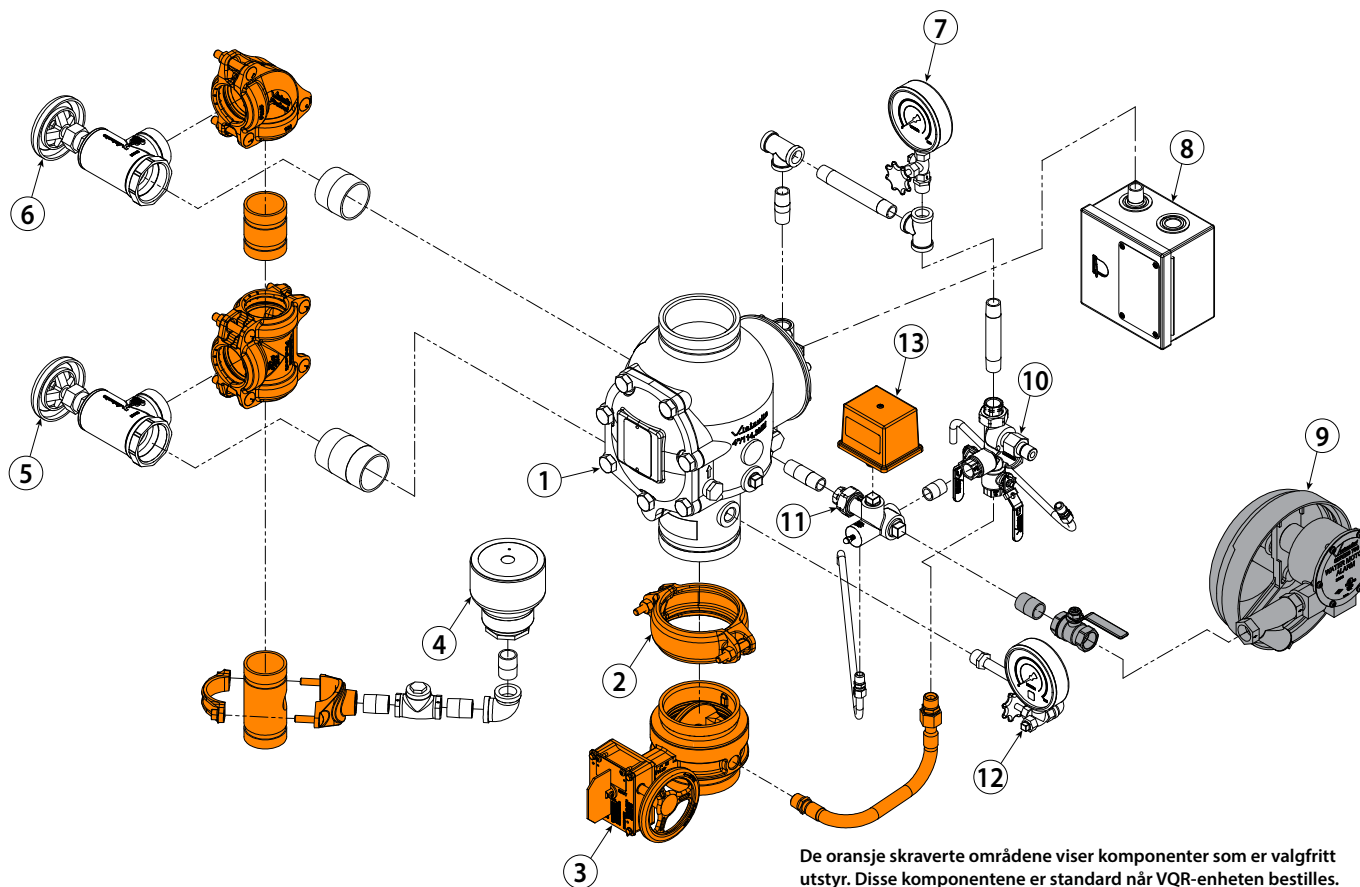

De oransje skraverte områdene viser komponenter som er valgfritt utstyr. Disse komponentene er standard når VQR-enheten bestilles.

De grå skraverte områdene viser komponenter som er valgfritt utstyr.

Artikkel	Beskrivelse
1	Serie 769N FireLock NXT Deluge-ventil
2	FireLock fast kupling
3	Vanntilførselens hovedkontrollventil
4	Dryppkopp
5	Vanntilførselens hovedtømmeventil – strømningsstest
6	Anleggets hovedtømmeventil
7	Påfyllingslinjens manometer/manometerventil-enhet

Artikkel	Beskrivelse
8	Serie 755 manuell trekkstasjon
9	Serie 760 vannmotoralarm-enhet
10	Oppfyllingsmanifold-enhet
11	Alarmmanifold-enhet
12	Vanntilførselens manometer/manometerventil-enhet
13	Alarmtrykkbryter

TRIMKOMPONENTER – VIST FORSTØRRET I TEGNINGEN
Serie 769N FireLock NXT Deluge-ventil – Elektrisk utløsertrim

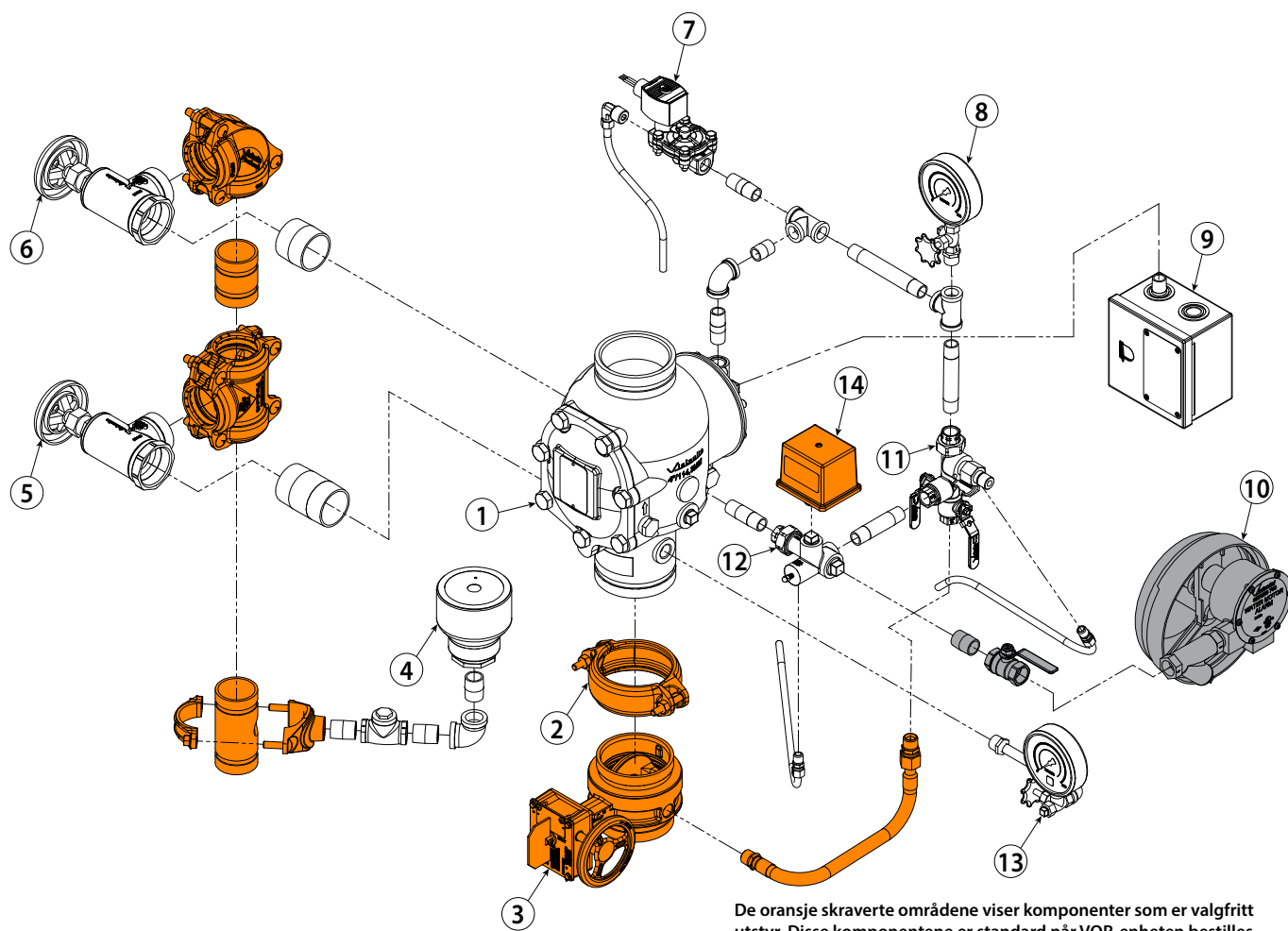

De oransje skraverte områdene viser komponenter som er valgfritt utstyr. Disse komponentene er standard når VQR-enheten bestilles.

De grå skraverte områdene viser komponenter som er valgfritt utstyr.

Artikkel	Beskrivelse
1	Serie 769N FireLock NXT Deluge-ventil
2	FireLock fast kupling
3	Vanntilførselens hovedkontrollventil
4	Dryppkopp
5	Vanntilførselens hovedtømmeventil – strømningsstest
6	Anleggets hovedtømmeventil
7	24 VDC vanligvis-stengt solenoidventil

Artikkel	Beskrivelse
8	Påfyllingslinjens manometer/manometerventil-enhet
9	Serie 755 manuell trekkstasjon
10	Serie 760 vannmotoralarm-enhet
11	Oppfyllingsmanifold-enhet
12	Alarmmanifold-enhet
13	Vanntilførselens manometer/manometerventil-enhet
14	Alarmtrykkbryter

INTERNE VENTILKOMPONENTER – VIST I SNITT OG FORSTØRRET I TEGNINGEN

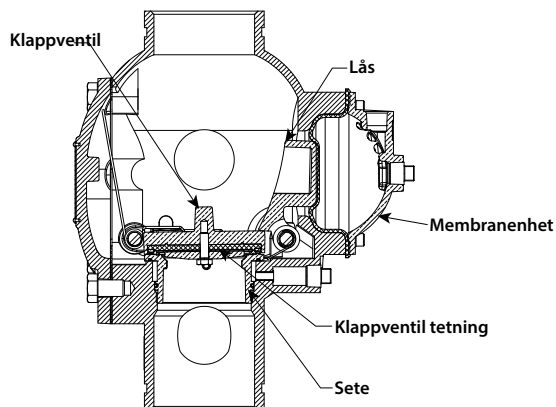

Overdrevet for tydelighet

Ventilen er vist i "satt" stilling

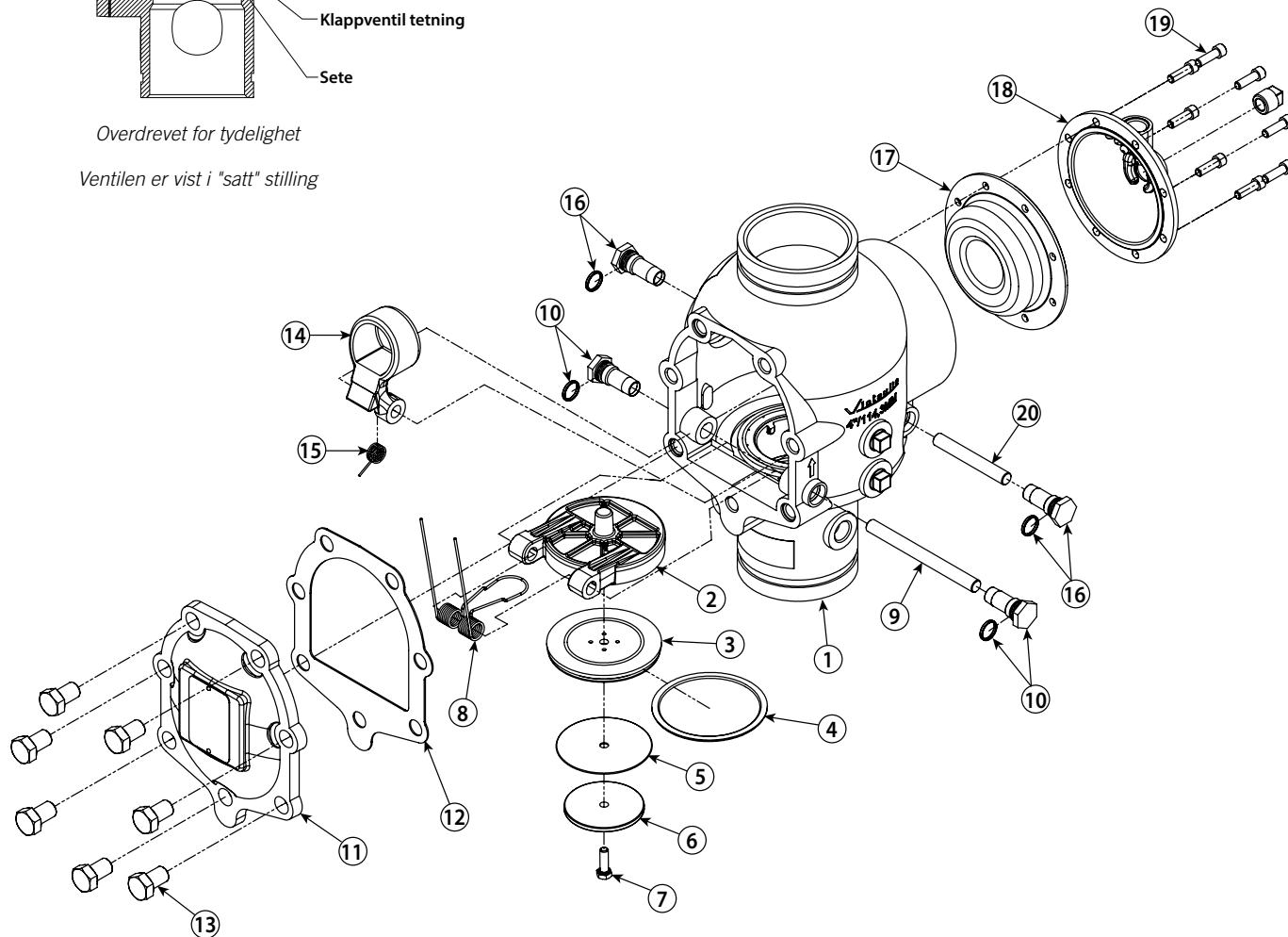

1 ½-tommer/48,3 mm og 2-tommer/60,3 mm ventilstørrelser har pakninger under hodene på dekkplateboltene.

Artikkel	Beskrivelse
1	Ventillegeme
2	Klaff
3	Klafftetning
4	Tetningsring
5	Tetningsskive*
6	Tetningslåsering
7	Tetningsenhetsbolt
8	Klaffjær
9	Klaffskaft
10	Klaffskaftbøssing og O-ring (2 stk.)

Artikkel	Beskrivelse
11	Dekkplate
12	Dekkplatepakning
13	Dekkplatebolter
14	Lås
15	Låsfjær
16	Låsfjærforing og o-ring (2 stk.)
17	Membran
18	Membrandeksel
19	Hetteskruer for membrandeksel (8 stk.)
20	Låsskaft

* Artikkel 5 (tetningsskive) brukes ikke i 1½-tommer/48,3 mm og 2 tommer/60,3 mm ventilstørrelser.

KRAV TIL LUFTTILFØRSEL

Nødvendig lufttrykk for serie 769N FireLock NXT Deluge-ventiler med tørrpilot trim er 13 psi/90 kPa/0,9 bar minimum, uansett trykket i anleggets vanntilførsel. Normalt lufttrykk skal ikke overskride 20 psi/138 kPa/1,4 bar. Hvis det ikke opprettholdes et lufttrykk innenfor området 13 psi/90 kPa/0,9 bar til 18 psi/124 kPa/1,2 bar, kan dette forsinke anleggets responstid.

KUN FOR VdS-GODKJENTE VENTILER: Minimum lufttrykk for serie 769N FireLock NXT Deluge-ventiler som er installert med tørrpilot trim skal være 16 psi/110 kPa/1,1 bar. Maksimalt lufttrykk skal være 19 psi/130 kPa/1,3 bar.

Hvis flere serie 769N FireLock NXT Deluge-ventiler med tørrpilot trim er installert med en felles lufttilførsel, isoleres anleggene med en fjærlastet, tilbakeslagsventil (kuleventil) med mykt sete for å sikre luftintegritet i hvert av anleggene. God praksis er å inkludere en kuleventil for isolasjon og service av hvert enkelte anlegg.

Ingeniøren/anleggsdesigneren er ansvarlig for å tilpasse størrelsen til kompressoren slik at hele anlegget lades til nødvendig lufttrykk innen 30 minutter. IKKE bruk en for stor kompressor for å gi mer luftstrøm. En kompressor som er for stor, vil gjøre ventildriften langsommere eller muligens sperre ventildriften.

Hvis kompressoren fyller anlegget for hurtig, kan det være nødvendig å begrense luftforsyningen. Begrensning av luftforsyningen vil sikre at luft som støtes ut fra en åpen sprinkler eller manuell utløserventil ikke erstattes av lufttilførselsystemet like hurtig som den støtes ut.

BASE- ELLER STIGERØRSMONTERTE LUFTKOMPRESSORER

For base- eller stigerørsmonterte luftkompressorer, er det anbefalte lufttrykket på 13 psi/90 kPa/0,9 bar "på" eller "lav" trykkinnstilling for kompressoren. "Av" eller "høy" trykkinnstilling skal være 18 psi/124 kPa/1,2 bar.

Når en base- eller stigerørsmontert luftkompressor tilfører luft til en serie 769N FireLock NXT Deluge-ventil med tørrpilot trim, er det ikke nødvendig å installere Victaulic serie 757 regulert luftvedlikeholds-trimenhet (AMTA). I dette tilfellet kobles kompressorens luftlinje til trimmen på tilkoblingen der serie 757 regulert AMTA vanligvis er installert (se den aktuelle trimtegningen). Hvis kompressoren ikke er utstyrt med en trykkbryter, skal serie 757P luftvedlikeholds-trimenhet med trykkbryter installeres.

MERKNAD

- Victaulic anbefaler maksimum to serie 769N FireLock NXT Deluge-ventiler med tørrpilot trim per serie 757 regulert AMTA eller serie 757P AMTA med trykkbryter.

VEKSTEDSLUFT- ELLER TANKMONTERTE LUFTKOMPRESSORER

I tilfelle en kompressor blir inoperativ, gir en tankmontert luftkompressor i passende størrelse den beste beskyttelsen for anlegg.

Når en verkstedsluft- eller tankmontert luftkompressor brukes, må serie 757 regulert AMTA installeres. Serie 757 regulert AMTA gir riktig luftregulering fra luftreservoaret til sprinkleranlegget.

For tankmonterte luftkompressorer skal det anbefalte lufttrykket på 13 psi/90 kPa/0,9 bar brukes som settpunktet for luftregulatoren. "På"-trykket til kompressoren skal være minst 5 psi/34 kPa/0,3 bar over settpunktet til luftregulatoren.

INNSTILLINGER FOR PRESSOSTATBRYTERE OG ALARMTRYKKBRYTERE

1. Det er nødvendig å bruke pressostatbrytere i tørrpilotanlegg, og de må innstilles i henhold til følgende merknader. **MERK:** Brytere for VQR-enheter er forhåndsinnstilt ved fabrikk.
 - 1a. Pressostatbryterne kobles slik at de aktiverer signalet fra lavtrykkssalarven. **MERK:** I tillegg kan den lokale myndigheten som har jurisdiksjon kreve en høytrykkssalarm. Ta kontakt med den lokale myndigheten som har jurisdiksjon for dette kravet.
 - 1b. Still inn pressostatbryterne slik at de aktiverer ved 2 – 4 psi/14 – 28 kPa/0,1 – 0,3 bar under minimum lufttrykk som kreves (men ikke lavere enn 10 psi/69 kPa/0,7 bar).
 - 1c. Koble alarmtrykkbryteren til å aktivere en vannstrømningsalarm.
 - 1d. Still inn alarmtrykkbryteren slik at den aktiverer ved en trykkstigning på 4 – 8 psi/28 – 55 kPa/0,3 – 0,6 bar.

OVERSIKTER FOR VÅTPILOTLINJE

Maksimalt tillatte våtpilotlinjehøyder for spesifikke tilsvarende lengder (høyder er basert på 1/2-tommer/21,3 mm plan 40 rør og en 1/2-tommer/21,3 mm sprinkler)

1 1/2 – 2-tomme/48,3 – 60,3-mm ventilstørrelser

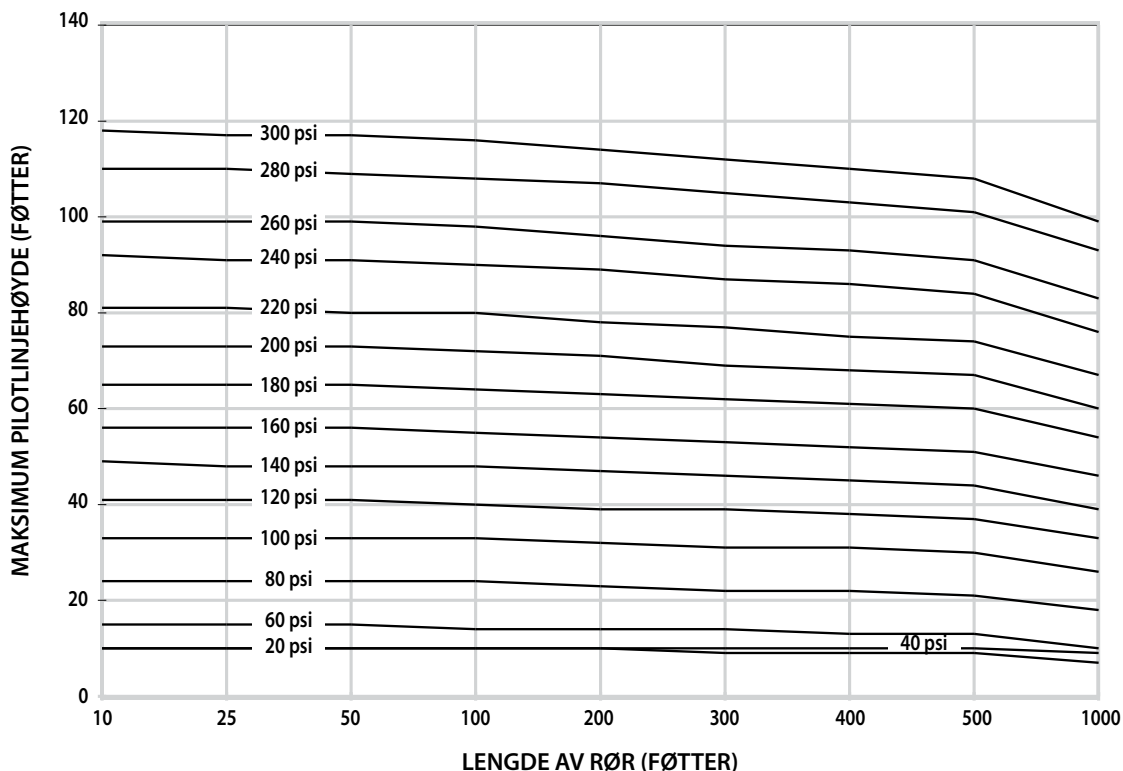

2 1/2 – 3-tommer/73,0 – 88,9-mm ventilstørrelser (inkluderer 76,1 mm)

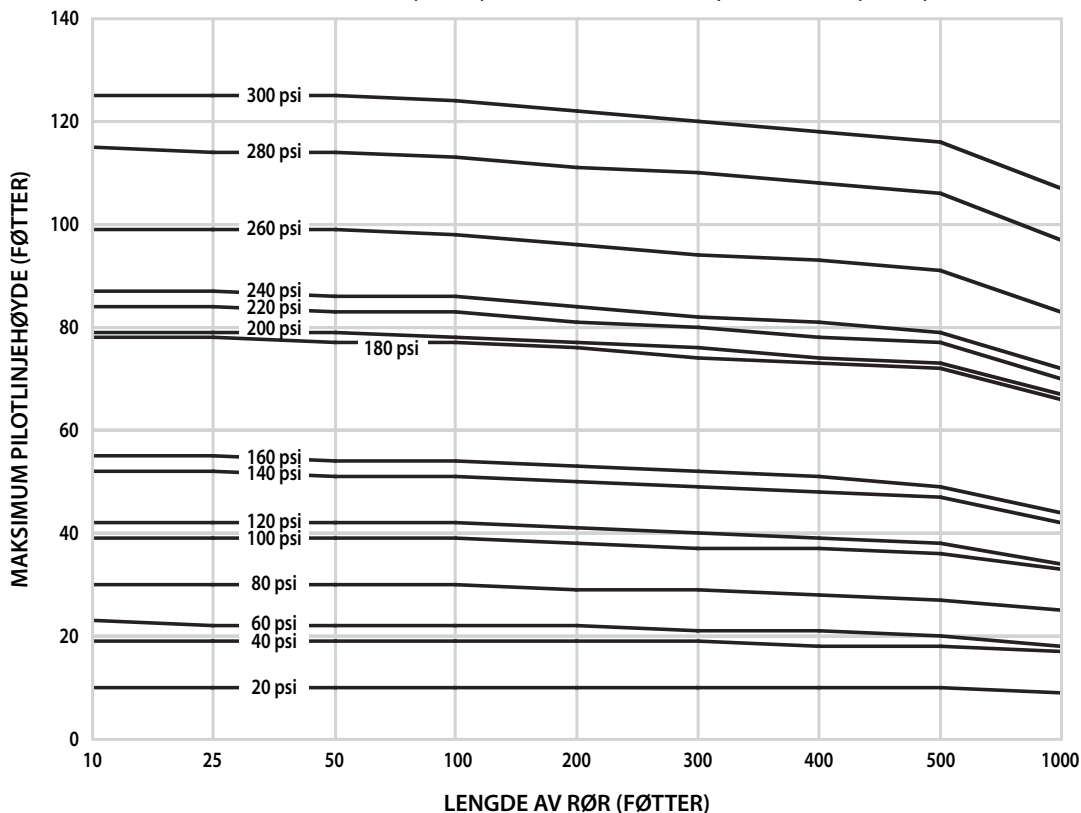

OVERSIKTER FOR VÅTPILOTLINJE

Maksimalt tillatte våtpilotlinjehøyder for spesifikke tilsvarende lengder (høyder er basert på ½-tommer/21,3 mm plan 40 rør og en ½-tommer/21,3 mm sprinkler)

4 tommer / 114,3 mm ventilstørrelse

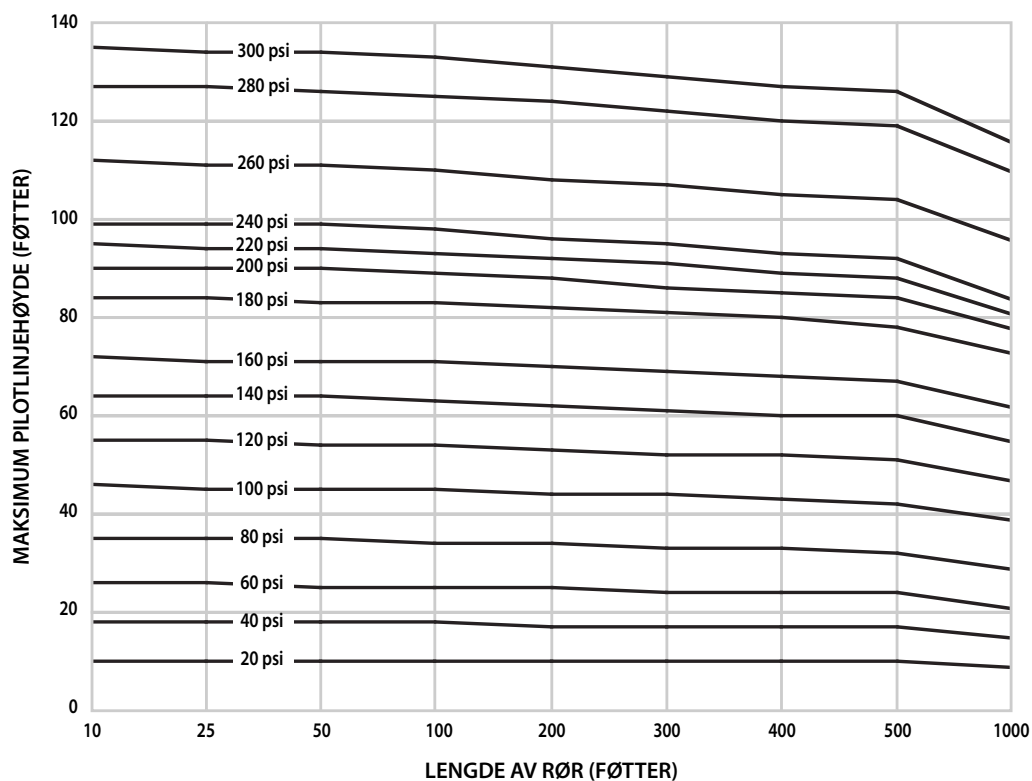

6 tommer / 168,3 mm ventilstørrelse (inkluderer 165,1 mm)

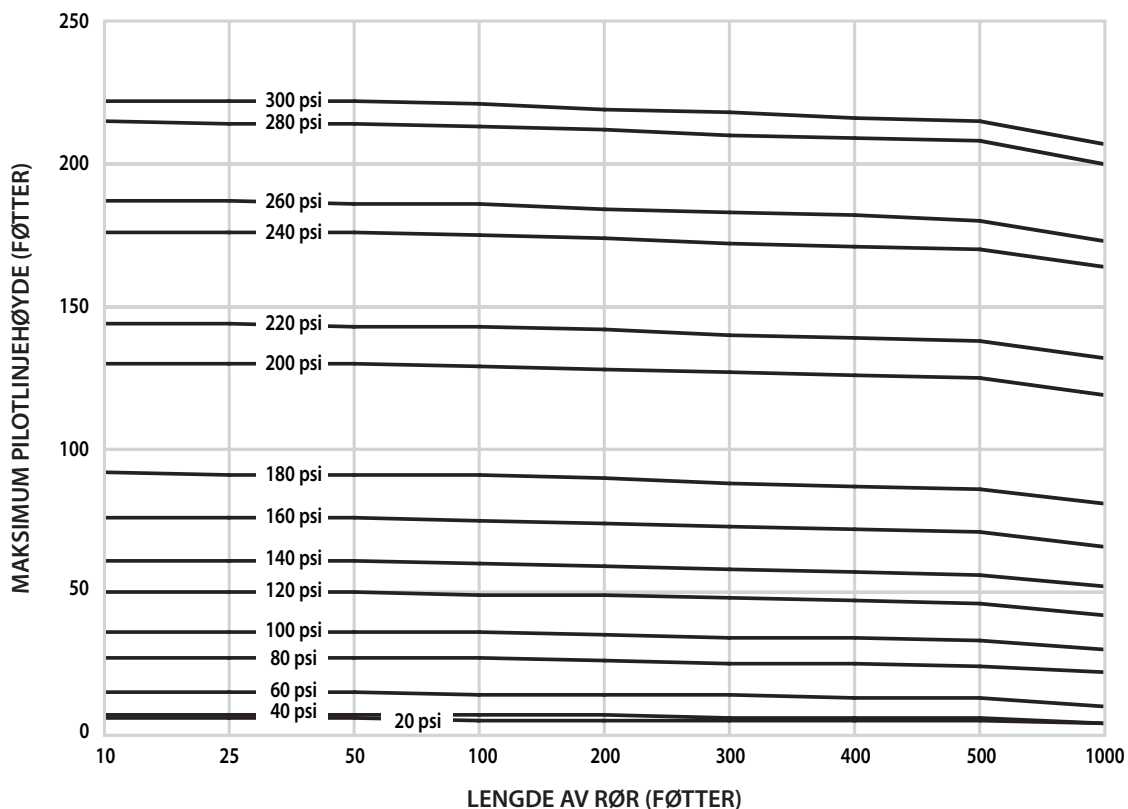

OVERSIKTER FOR VÅPILOTLINJE

Maksimalt tillatte våtpilotlinjehøyder for spesifikke tilsvarende lengder (høyder er basert på ½-tommer/21,3 mm plan 40 rør og en ½-tommer/21,3 mm sprinkler)

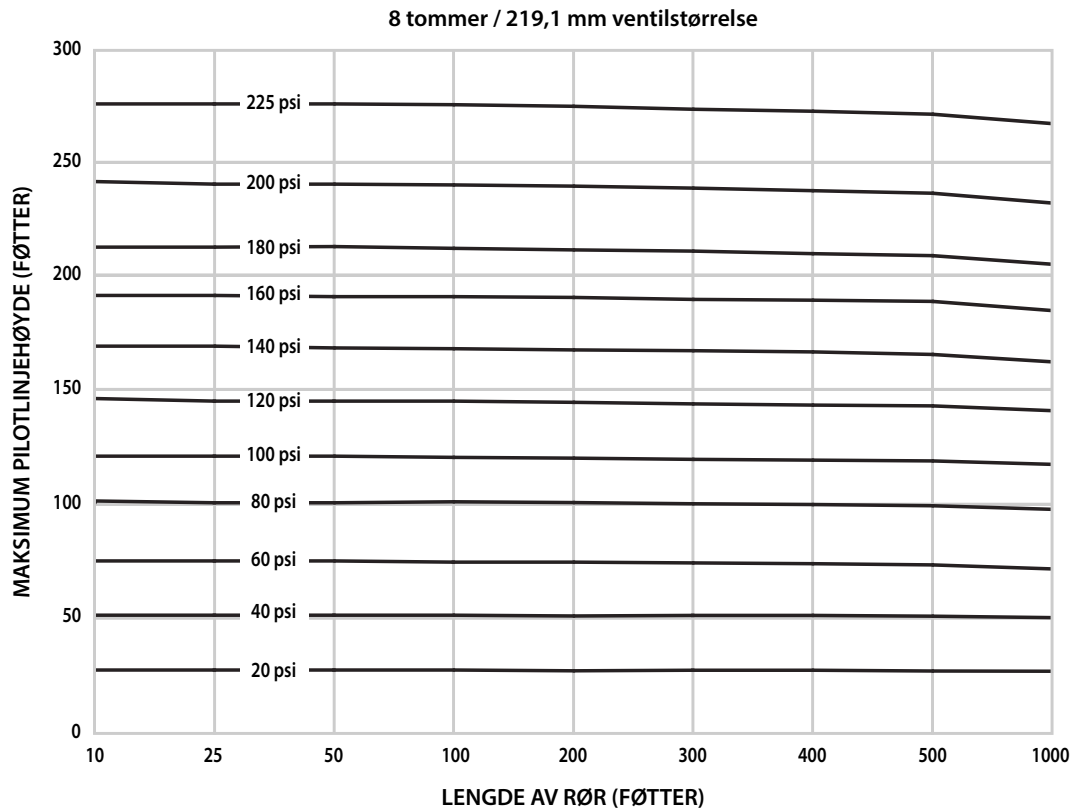

SEKSJON I

- **Innledende anleggsoppsett**

INNLEDENDE ANLEGGSSOPPSETT

MERKNAD

Før du fortsetter med innledende anleggsoppsett, sjekk at følgende trinn er fullført:

- **FOR ANLEGG MED HYDRAULISK (VÅTPILOT) UTLØSER:** Sjekk at våtpilotlinjen er rørlagt til det stedet som er vist på trimtegningen.
- **FOR ANLEGG MED PNEUMATISK (TØRRPILOT) UTLØSER:** Sjekk at tørrpilotrørene er koblet til luftmanifolden, slik som vist på trimtegningen.
- **FOR ANLEGG MED ELEKTRISK UTLØSER:** Sjekk at et godkjent kontrollpanel er installert for riktig drift av anlegget.

Trinn 1:

Sjekk at alle avløp i anlegget er stengt og at anlegget er fritt for lekkasjer.

Trinn 2:

Sjekk at anlegget er trykkavlastet. Målerne skal vise null trykk.

Trinn 3:

Sjekk at alarmtestventilen er stengt.

Trinn 4:

For hydraulisk (våtpilot) utløsertrim og elektrisk utløsertrim, åpnes påfyllingslinjens kuleventil. La vann strømme gjennom den automatiske tømme-slangen. Fortsett til trinn 6 for hydraulisk (våtpilot) utløsertrim, trinn E5a for elektrisk utløsertrim eller trinn P5a for pneumatisk (tørrpilot) utløsertrim.

FOR ANLEGG MED PNEUMATISK (TØRRPILOT) UTLØSER:

Trinn P5a: Fyll luft i anlegget med tørrpilot utløser ved å slå på kompressoren eller ved å åpne hurtigfyllingsventilen på AMTA. Fyll anlegget med tørrpilot utløser til 13 psi/90 kPa/0,9 bar minimum. Se seksjonen "Krav til lufttilførsel".

Trinn P5b: Når anlegget kommer opp i ca.10 psi/69 kPa/0,7 bar, og ingen ekstra fuktighet frigis fra den automatiske luftingen, trekk opp den automatiske luftehylsen på serie 776 lavtrykksaktuatoren. **MERK:** Den automatiske lufteskruen skal forsegle og bli værende i satt ("OPP") posisjon.

Trinn P5c: Steng hurtigfyllingsventilen på AMTA når lufttrykket i anlegget er etablert.

Trinn P5d: Åpne den langsomme fyllingsventilen på AMTA. **MERK:** Hvis den langsomme fyllingsventilen ikke blir satt åpen, kan det føre til at trykket i anlegget faller, og derved resultere i ventildrift hvis det oppstår lekkasje i anlegget.

Trinn P5e: Åpne påfyllingslinjens kuleventil. La vann strømme gjennom den automatiske tømme-slengen.

Trinn P5f: Trekk opp den automatiske tømme-hylsen.

FOR ANLEGG MED ELEKTRISK UTLØSER:

Trinn E5a: Sjekk at solenoidventilen er steng (ikke strømforsynt).

Trinn E5b: Sjekk at det ikke renner vann gjennom solenoidventilen.

Trinn 6:

Åpne den manuelle trekstasjonsventilen for å tappe ut eventuell luft, steng deretter den manuelle trekstasjonsventilen. Sjekk at trykket i påfyllingslinjen tilsvarer forsyningsstrykket, og sjekk at automatisk tømning er innstilt ved å trekke opp den automatiske tømme-hylsen.

Pneumatisk (tørrpilot) utløsertrim er vist
(den manuelle trekstasjonen er ikke vist for å gi et tydeligere bilde av komponentene)

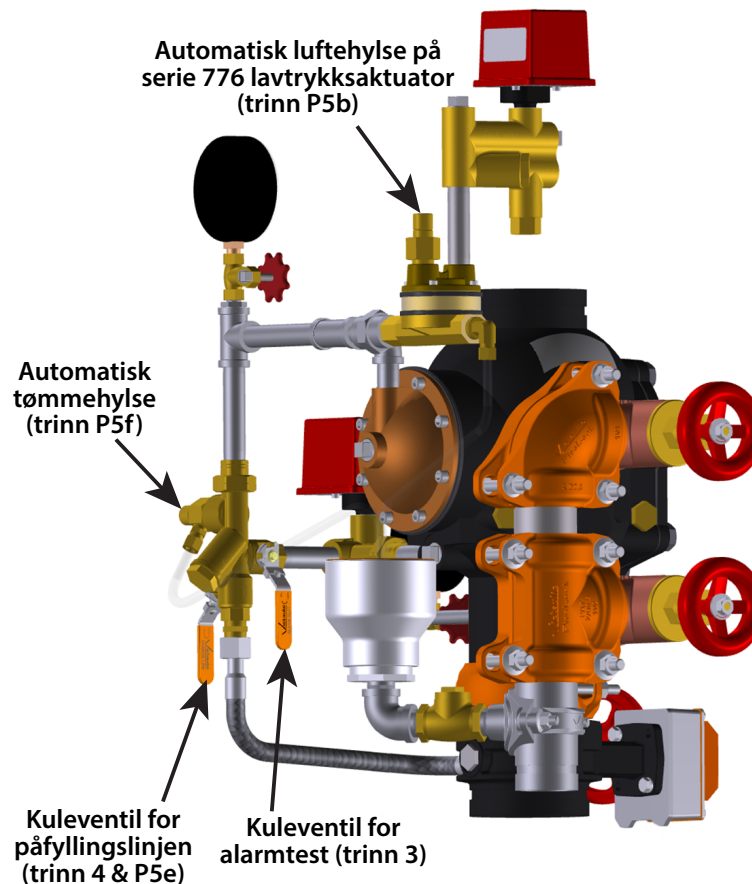

INNLEDENDE ANLEGGSPPETT (FORTSATT)

Trinn 7:

Åpne vanntilførselens hovedtømmeventil.

Trinn 8:

Åpne vanntilførselens hovedkontrollventil langsomt helt til vann strømmer jevnt fra vanntilførselens åpne hovedtømmeventil.

Trinn 9:

Steng vanntilførselens hovedtømmeventil når vannstrømmen er regelmessig.

Trinn 10:

Åpne vanntilførselens hovedkontrollventil helt.

Trinn 11:

Sjekk at alle ventiler står i sine normale driftsposisjoner (se tabellen til høyre).

Trinn 12:

Varsle myndigheten som har jurisdiksjon, eksterne stasjonsalarmovervåkere og de som befinner seg i det berørte området om at anlegget er i drift.

Ventil	Normal driftsposisjon
Vanntilførselens hovedkontrollventil	Åpen
Vanntilførselens hovedtømmeventil	Stengt
Anleggets hovedtømmeventil	Stengt
Påfyllingslinjens kuleventil i oppfyllingsmanifold-enheten	Åpen
Alarmtestventil i oppfyllingsmanifold-enheten	Stengt
Langsom fyllingsventil på Victaulic AMTA (hvis aktuelt)	Åpen
Hurtigfyllingsventil på Victaulic AMTA (hvis aktuelt)	Stengt

Pneumatisk (tørrpilot) utløsertrim er vist (den manuelle trekkstasjonen er ikke vist for å gi et tydeligere bilde av komponentene)

⚠ FORSIKTIG

- Vær forsiktig ved åpning av vanntilførselens hovedkontrollventil, da vannet vil strømme fra alle åpne ventiler i anlegget.

Det kan medføre skade på eiendom hvis ikke denne instruksjonen overholdes.

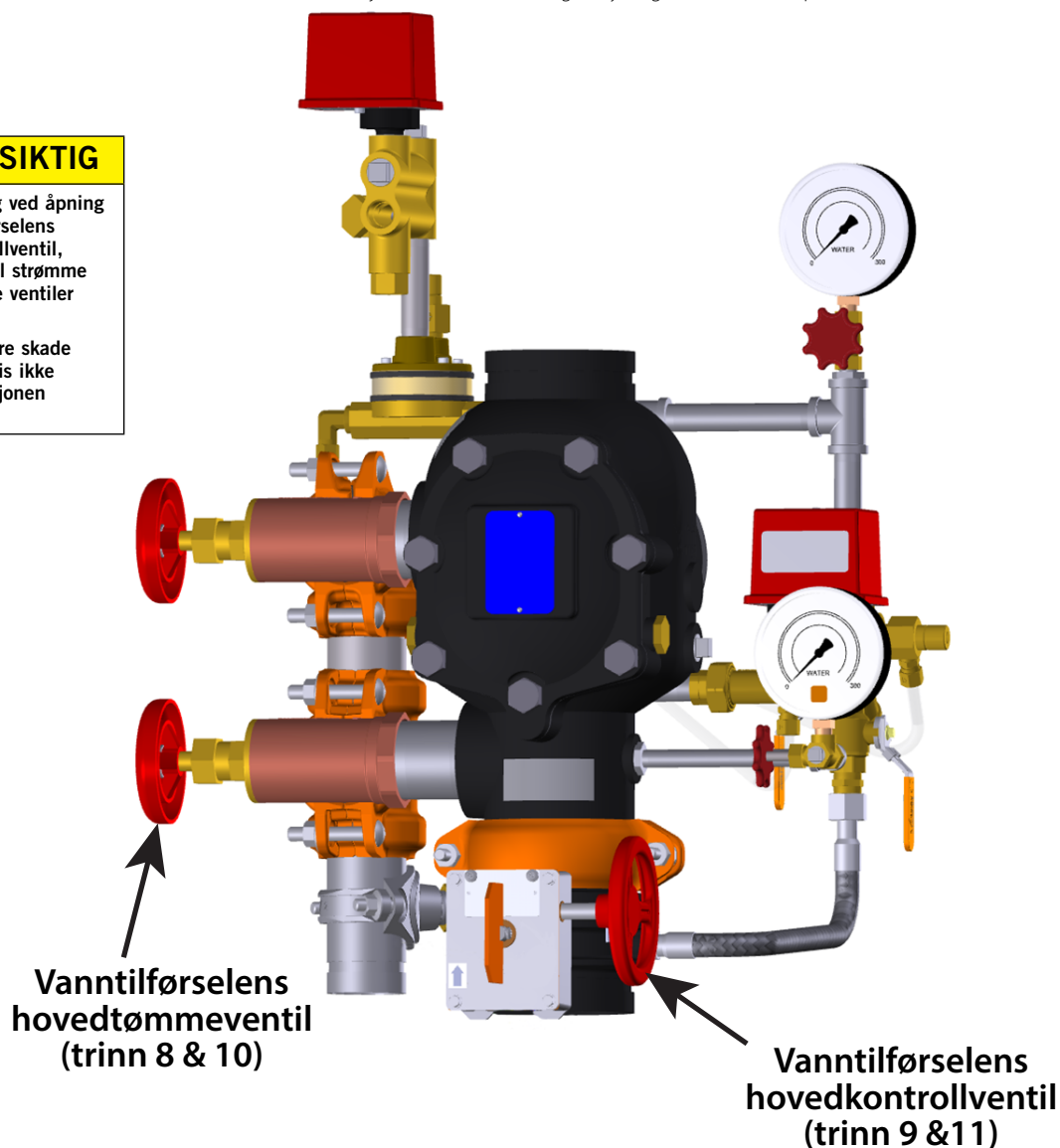

Denne siden er med hensikt blank

SEKSJON II

- **Tilbakestilling av anlegget**

TILBAKESTILLING AV ANLEGGET

MERKNAD

- Før anlegget tilbakestilles, skal dekkplaten fjernes for å sjekke at klaffen sitter på setet i stengt stilling. Hvis ikke dette gjøres, kan det resultere i at membranen skades under tilbakestillingsprosedyren.
- Et praktisk alternativ til å fjerne platen er at det kan monteres en ekstra kontrollventil i anlegget, ovenfor Deluge-ventilen. Dette vil tillate at det utføres en full aktiveringstest samtidig som det forhindrer at vann kommer inn i anlegget.

Trinn 1:

Isolere påfyllingslinjens kuleventil ved å sette den i stengt stilling.

Trinn 2:

Steng vanntilførselens hovedkontrollventil.

Trinn 2a: Isolere lufttilførselen til anlegget.

Trinn 3:

Åpne anleggets hovedtømmeventil. Sjekk at anlegget er tørt.

Trinn 3a: Trykk inn dryppventilstempelet for å frigi trykk.

Trinn 3b: Dekkplaten skal fjernes for å sjekke at klaffen sitter på setet i stengt stilling. Hvis ikke dette gjøres, kan det resultere i at membranen skades under tilbakestillingsprosedyren. Se seksjon V.

Trinn 4:

Steng anleggets hovedtømmeventil.

Trinn 5:

Sjekk at alle avløp i anlegget er stengt og at anlegget er fritt for lekkasjer.

Trinn 6:

Sjekk at anlegget er trykkavlastet. Målerne skal vise null trykk.

Trinn 7:

Sjekk at alarmtestventilen er stengt.

Trinn 8:

Følg trinnene 4 – 12 i seksjonen "Innledende anleggsoppsett".

Pneumatisk (tørrpilot) utløsertrim er vist
(den manuelle trekkstasjonen er ikke vist for å gi et tydeligere bilde av komponentene)

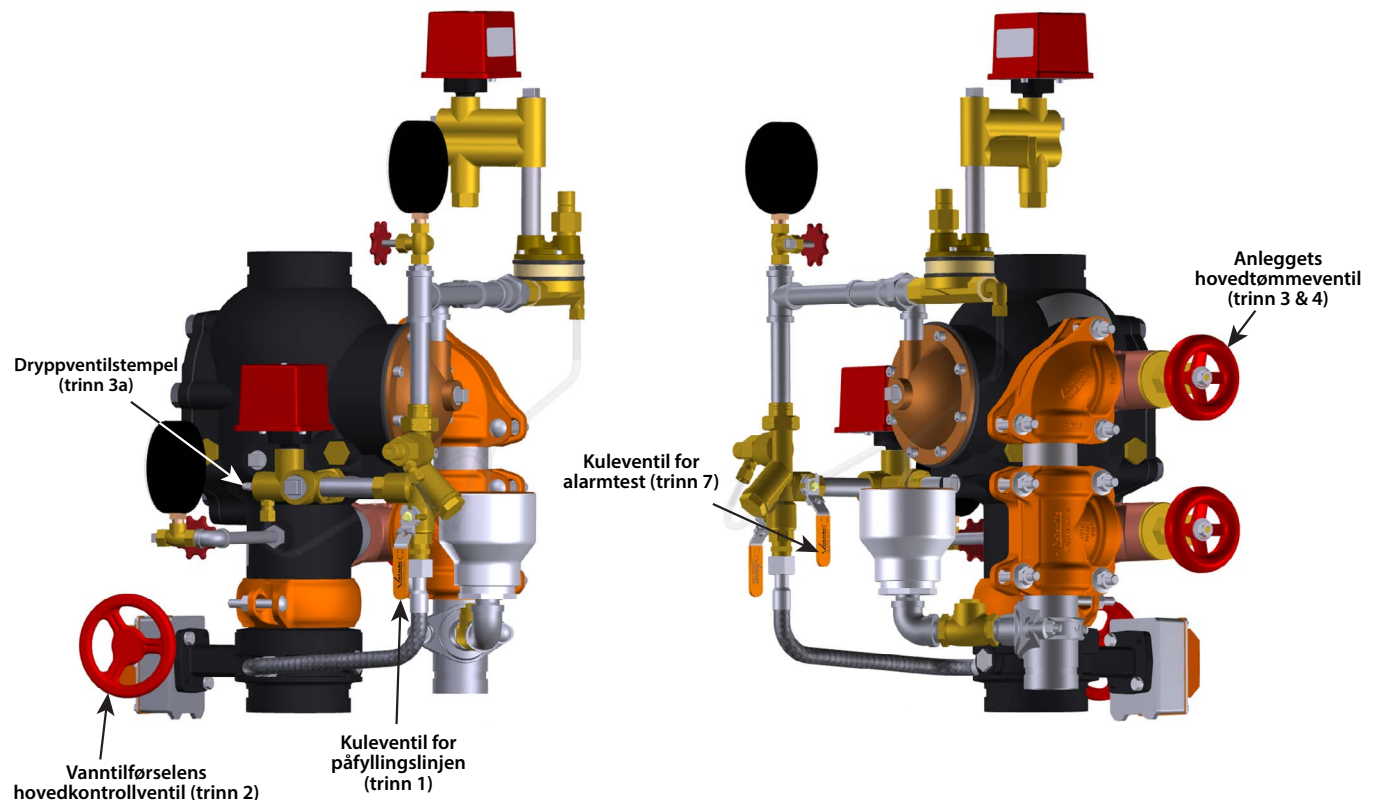

SEKSJON III

- **Krav til inspeksjon/testing**

ADVARSEL

- Bygningens eier eller dennes representant er ansvarlig for å holde brannsikringsanlegget i god driftsmessig stand.
- For å sikre at anlegget fungerer som det skal, se NFPA 25, FM dataark eller andre aktuelle lokale krav som gjelder for inspeksjon av ventiler. Myndigheten som har jurisdiksjon i området, kan kreve at disse inspeksjonene gjennomføres på en hyppigere basis. Sjekk disse kravene ved å ta kontakt med myndighetene som har jurisdiksjon i det aktuelle området, og se alltid instruksjonene i denne håndboken for ekstra krav til inspeksjoner og testing.
- Frekvensen på inspeksjonene skal økes på steder der det er kontaminerte vannforsyninger, korrosive/kalkholdige vannforsyninger og korrosive atmosfærer.

Unnlattelse av å følge disse instruksjonene kan føre til svikt i anlegget og at noen blir drept eller alvorlig skadet og skade på eiendom som resultat.

DAGLIG/UKENTLIG INSPEKSJON

Se NFPA 25, FM dataark eller andre aktuelle lokale krav som gjelder for daglige/ukentlige inspeksjoner. Myndigheten som har jurisdiksjon i området, kan kreve at disse inspeksjonene gjennomføres på en hyppigere basis. Sjekk disse kravene ved å kontakte myndigheten som har jurisdiksjon i det aktuelle området.

1. Under kalde værforhold, skal det sjekkes på daglig basis at innetemperaturen holder seg over 40°F/4°C.
2. Inspiser ventilen og trimmen for mekanisk skade og korrosjon. Skift ut eventuelt skadede eller korroderte deler.

MERKNAD

- Hvis Deluge-anlegget er utstyrt med en lavtrykksalarm, kan månedlige inspeksjoner være tilstrekkelig. Ta kontakt med den lokale myndigheten som har jurisdiksjon for spesifikke krav.

MÅNEDLIG INSPEKSJON

Se NFPA 25, FM dataark eller andre aktuelle lokale krav som gjelder for månedlige inspeksjoner. Myndigheten som har jurisdiksjon i området, kan kreve at disse inspeksjonene gjennomføres på en hyppigere basis. Sjekk disse kravene ved å kontakte myndigheten som har jurisdiksjon i det aktuelle området.

1. Notere ned anleggets lufttrykk og vanntilførselstrykk. Sjekk av vanntilførselstrykket er innenfor området for normale trykk som er observert i området. Betydelig tap av vanntilførselstrykk kan indikere en negativ tilstand i vanntilførselen. Alle variasjoner utenfor de normale trykkene skal undersøkes.

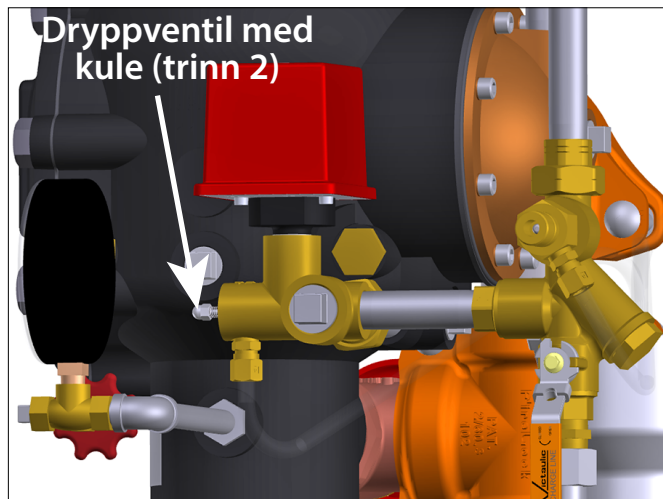

2. Sjekk at det ikke er lekkasje fra mellomventilkammeret. Dryppventilen på alarmmanifold-enheten skal ikke lekke vann eller luft.
3. Inspiser ventilen og trimmen for mekanisk skade og korrosjon. Skift ut eventuelt skadede eller korroderte deler.

4. Sjekk at alle ventiler står i normal driftsposisjon (se tabellen nedenfor).

Ventil	Normal driftsposisjon
Vanntilførselens hovedkontrollventil	Åpen
Vanntilførselens hovedtømmeventil	Stengt
Anleggets hovedtømmeventil	Stengt
Påfyllingslinjens kuleventil i oppfyllingsmanifold-enheten	Åpen
Alarmtestventil i oppfyllingsmanifold-enheten	Stengt
Langsom fyllingsventil på Victaulic AMTA (hvis aktuelt)	Åpen
Hurtigfyllingsventil på Victaulic AMTA (hvis aktuelt)	Stengt

KVARTALSVIS INSPEKSJON

Se NFPA 25, FM dataark eller andre aktuelle lokale krav som gjelder for kvartalsvise inspeksjoner. Myndigheten som har jurisdiksjon i området, kan kreve at disse inspeksjonene gjennomføres på en hyppigere basis. Sjekk disse kravene ved å kontakte myndigheten som har jurisdiksjon i det aktuelle området.

1. Utfør de obligatoriske testene av alarmer for vannnivå (NFPA 25 påfyllings vannnivå) og lavt luftnivå, slik som beskrevet i seksjon IV i denne håndboken. Hvis to kvartalsvise tester etter hverandre viser at vannnivået er høyt, skal frekvensen på den obligatoriske vann testen økes til månedlig.

ÅRLIG INSPEKSJON

Se NFPA 25, FM dataark eller andre aktuelle lokale krav som gjelder for årlige inspeksjoner. Myndigheten som har jurisdiksjon i området, kan kreve at disse inspeksjonene gjennomføres på en hyppigere basis. Sjekk disse kravene ved å kontakte myndigheten som har jurisdiksjon i det aktuelle området.

1. Utfør den obligatoriske delvise aktiveringstesten slik som beskrevet i seksjon IV i denne håndboken.
2. Foreta en innvendig inspeksjon av Deluge-ventilen slik som beskrevet i seksjon V i denne håndboken.

3-ÅRLIG INSPEKSJON

Se NFPA 25, FM dataark eller andre aktuelle lokale krav som gjelder for 3-årige inspeksjoner. Myndigheten som har jurisdiksjon i området, kan kreve at disse inspeksjonene gjennomføres på en hyppigere basis. Sjekk disse kravene ved å kontakte myndigheten som har jurisdiksjon i det aktuelle området.

1. Utfør den obligatoriske fulle aktiveringstesten slik som beskrevet i seksjon IV i denne håndboken.

5-ÅRLIG INSPEKSJON

Se NFPA 25, FM dataark eller andre aktuelle lokale krav som gjelder for 5-årige inspeksjoner. Myndigheten som har jurisdiksjon i området, kan kreve at disse inspeksjonene gjennomføres på en hyppigere basis. Sjekk disse kravene ved å kontakte myndigheten som har jurisdiksjon i det aktuelle området.

1. Undersøk alle siler, filtre, begrensede åpninger og membrankamrer. Skift ut alle defekte komponenter.

SEKSJON IV

- **Obligatorisk hovedavløpstest**
- **Obligatorisk alarmtest for vannstrømning**
- **Obligatoriske alarmtester for vannivå og lavt luftnivå**
- **Obligatorisk delvis aktiveringstest**
- **Obligatorisk full aktiveringstest**

ADVARSEL

- Bygningens eier eller dennes representant er ansvarlig for å holde brannsikringsanlegget i god driftsmessig stand.
- For å sikre at anlegget fungerer som det skal, se NFPA 25, FM dataark eller andre aktuelle lokale krav som gjelder for inspeksjon av ventiler. Myndigheten som har jurisdiksjon i området, kan kreve at disse inspeksjonene gjennomføres på en hyppigere basis. Sjekk disse kravene ved å ta kontakt med myndighetene som har jurisdiksjon i det aktuelle området, og se alltid instruksjonene i denne håndboken for ekstra krav til inspeksjoner og testing.
- Frekvensen på inspeksjonene skal økes på steder der det er kontaminerte vannforsyninger, korrosive/kalkholdige vannforsyninger og korrosive atmosfærer.
- Alle aktiviteter som gjør det nødvendig å ta ventilen ut av drift, kan eliminere brannsikringsfunksjonen. En brannpatrolje anbefales på det sterkeste for de berørte områdene.
- Før det utføres service på eller testing av anlegget, varsle myndigheten som har jurisdiksjon.

Unnlatelse av å følge disse instruksjonene kan føre til svikt i anlegget og at noen blir drept eller alvorlig skadet og skade på eiendom som resultat.

MERKNAD

- Når ventilen tilbakestilles etter en driftstest (eller etter hver gang anlegget har vært i drift), skal hovedtømmeventilen og alle lavpunktts tømmeventiler åpnes delvis og deretter stenges for å tømme ut vann som kan finnes i stigerøret. Fortsett med dette helt til alt vann er tømt ut.
- Det valgfrie serie 75D vannkolonnesettet kan installeres for å automatisere dette trinnet.

OBLIGATORISK HOVEDAVLØPSTEST

Se NFPA 25, FM dataark eller andre aktuelle lokale krav som gjelder for testing av hovedavløp. Myndigheten som har jurisdiksjon i området, kan kreve at disse inspeksjonene gjennomføres på en hyppigere basis. Sjekk disse kravene ved å kontakte myndigheten som har jurisdiksjon i det aktuelle området.

1. Varsle myndigheten som har jurisdiksjon, eksterne stasjonsalarmovervåkere og de som er i det berørte området om at hovedavløpstesten vil bli gjennomført.
2. Sjekk at tilstrekkelig drenering er tilgjengelig.
3. Notere ned anleggets vanntilførselstrykk og lufttrykk.
4. Sjekk at det ikke er lekkasje fra mellomventilkammeret. Dryppventilen på alarmmanifold-enheten skal ikke lekke vann eller luft.

FOR ANLEGG MED PNEUMATISK (TØRRPILOT) UTLØSER:

Sjekk at anlegget har riktig lufttrykk for det lokale vanntilførselstrykket.

⚠ FORSIKTIG

- Utvis forsiktighet for å forhindre å åpne anleggets hovedtømmeventil ved uhell.
 - Åpning av anleggets hovedtømmeventil vil aktivere ventilen.
- Hvis anleggets hovedtømmeventil ikke kobles til et korrekt avløpsutslipp, vil det resultere i skade på eiendom.**

5. Åpne vanntilførselens hovedtømmeventil fullstendig for å skylle ut eventuelle forurensninger i vanntilførselen.
6. Notere vanntilførselstrykket mens vanntilførselens hovedtømmeventil er helt åpen, (fra vanntilførselsmåleren) som resttrykk.

7. Steng vanntilførselens hovedtømmeventil langsomt.
8. Notere vanntrykket som etableres etter at vanntilførselens hovedtømmeventil er stengt.
9. Sammenlign resttrykkavlesningen med resttrykkavlesningene som ble tatt i tidligere hovedavløpstester. Hvis det er en forringelse i avlesningen for restvanntilførselen, skal det riktige vanntilførselstrykket gjenopprettes.
10. Sjekk at alle ventiler står i normal driftsposisjon (se tabellen nedenfor).

Ventil	Normal driftsposisjon
Vanntilførselens hovedkontrollventil	Åpen
Vanntilførselens hovedtømmeventil	Stengt
Anleggets hovedtømmeventil	Stengt
Påfyllingslinjens kuleventil i oppfyllingsmanifold-enheten	Åpen
Alarmtestventil i oppfyllingsmanifold-enheten	Stengt
Langsom fyllingsventil på Victaulic AMTA (hvis aktuelt)	Åpen
Hurtigfyllingsventil på Victaulic AMTA (hvis aktuelt)	Stengt

11. Sjekk at det ikke er lekkasje fra mellomventilkammeret. Dryppventilen på alarmmanifold-enheten skal ikke lekke vann eller luft.
12. Varsle myndigheten som har jurisdiksjon, eksterne stasjonsalarmovervåkere og de som er i det berørte området om at ventilen er i drift igjen. Gi testresultatene til myndigheten som har jurisdiksjon hvis det kreves.

Pneumatisk (tørrpilot) utløsertrim er vist (den manuelle trekkstasjonen er ikke vist for å gi et tydeligere bilde av komponentene)

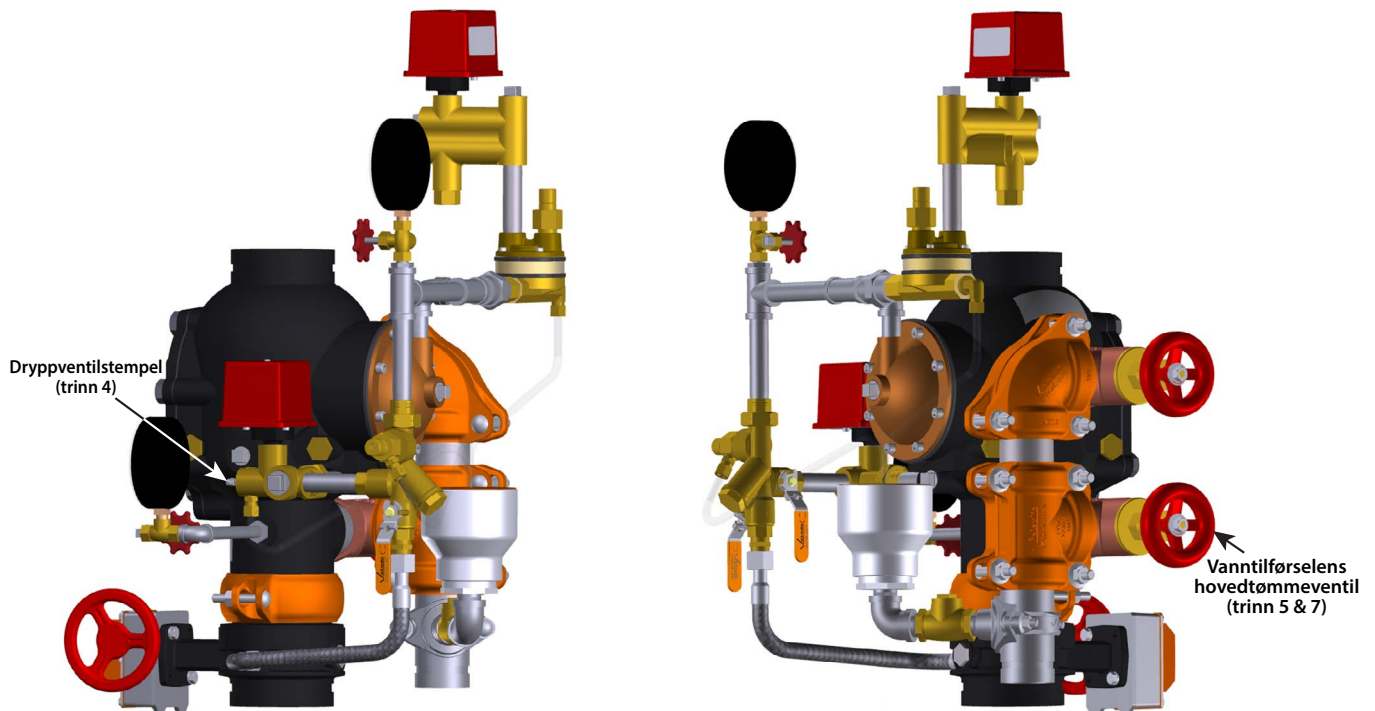

OBLIGATORISK TEST AV VANNSTRØMNINGSALARM

Se NFPA 25, FM dataark, eller andre aktuelle lokale forskrifter som gjelder for testing av vannstrømningsalarmer. Myndigheten som har jurisdiksjon i området, kan kreve at disse inspeksjonene gjennomføres på en hyppigere basis. Sjekk disse kravene ved å kontakte myndigheten som har jurisdiksjon i det aktuelle området.

1. Varsle myndigheten som har jurisdiksjon, eksterne stasjonsalarmovervåkere og de som oppholder seg i det aktuelle området om at det vil utføres testing av vannstrømningsalarmen.

⚠ FORSIKTIG

- Utvis forsiktighet for å forhindre å åpne anleggets hovedtømmeventil ved uhell.
- Åpning av anleggets hovedtømmeventil vil aktivere ventilen.

Hvis anleggets hovedtømmeventil ikke kobles til et korrekt avløpsutslipp, vil det resultere i skade på eiendom.

2. Åpne vanntilførselens hovedtømmeventil fullstendig for å skylle ut eventuelle forurensninger i vanntilførselen.
3. Steng vanntilførselens hovedtømmeventil.
4. Åpne kuleventilen for alarmtest. Sjekk at de mekaniske og elektriske alarmene er aktivert og at eksterne overvåkningsstasjoner, hvis de finnes, mottar et alarmsignal.
5. Steng alarmtestventilen etter at du har verifisert at alle alarmer fungerer riktig.
6. Trykk inn dryppventilstempelet på alarmmanifold-enheten for å bekrefte at det ikke finnes noe trykk i alarmlinjen.
7. Sjekk at alle alarmer sluttet å lyde, at alarmlinjen ble tømt på riktig måte og at de eksterne stasjonsalarmene ble riktig tilbakestilt.
8. Bekreft at dryppventilen på alarmmanifold-enheten ikke lekker vann eller luft.
9. Varsle myndigheten som har jurisdiksjon, eksterne stasjonsalarmovervåkere og de som er i det berørte området om at ventilen er i drift igjen. Gi testresultatene til myndigheten som har jurisdiksjon hvis det kreves.

Pneumatisk (tørrpilot) utløsertrim er vist (den manuelle trekkstasjonen er ikke vist for å gi et tydeligere bilde av komponentene)

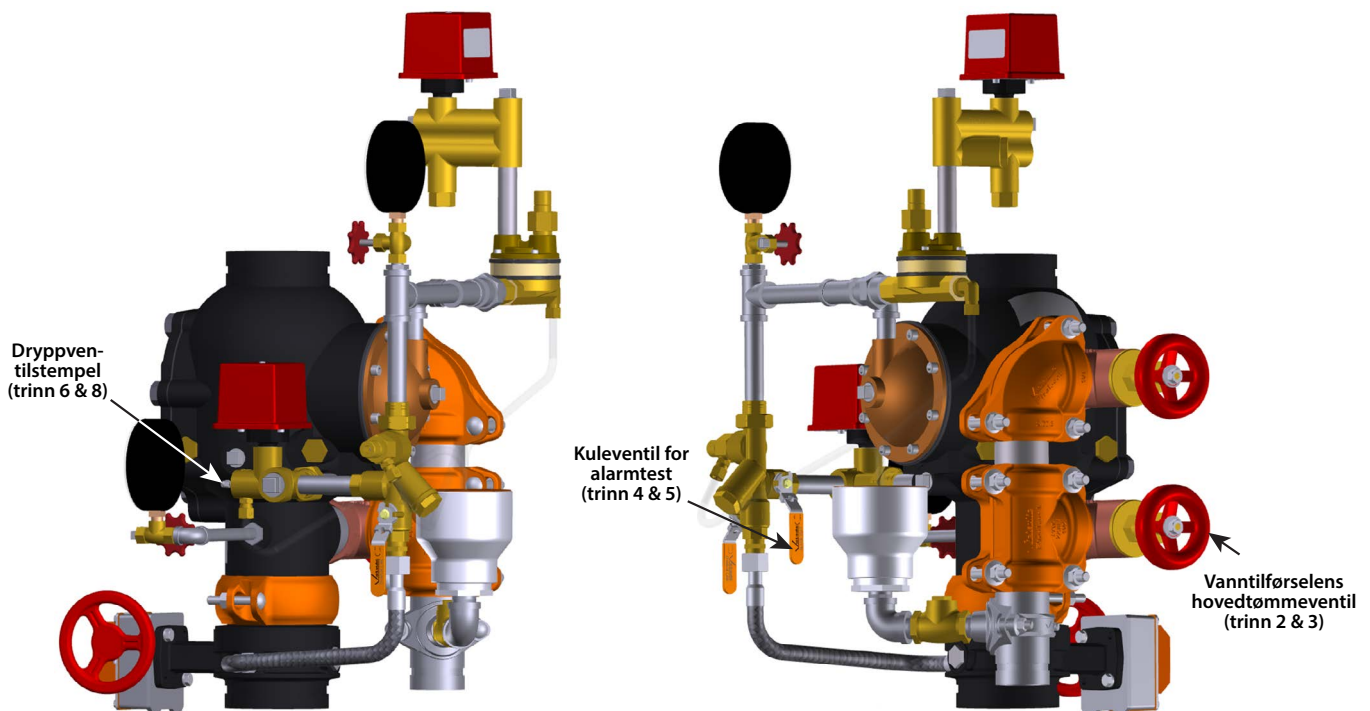

OBLIGATORISKE ALARMTESTER FOR VANNIVÅ OG LAVT LUFTNIVÅ

Se NFPA 25, FM dataark, eller andre aktuelle lokale forskrifter som gjelder for testing av alarmer for vannnivå og lavt luftnivå. Myndigheten som har jurisdiksjon i området, kan kreve at disse inspeksjonene gjennomføres på en hyppigere basis. Sjekk disse kravene ved å kontakte myndigheten som har jurisdiksjon i det aktuelle området.

1. Varsle myndigheten som har jurisdiksjon, eksterne stasjonsalarmovervåkere og de som er i det berørte området om at det vil utføres testing av alarmer for vannnivå og lavt luftnivå.
2. Åpne vanntilførselens hovedtømmeventil fullstendig for å skylle ut eventuelle forurensninger i vanntilførselen.
3. Steng vanntilførselens hovedtømmeventil.
4. Steng vanntilførselens hovedkontrollventil.
5. Åpne anleggets hovedtømmeventil delvis. Sjekk at det ikke renner vann fra avløpet. **MERK:** Hvis det renner vann fra avløpet, kan det hende at anlegget ikke er helt tømt. I dette tilfellet følger du alle trinn i seksjonen "Tilbakestilling av anlegget".

FOR ANLEGG MED PNEUMATISK (TØRRPILOT) UTLØSER:
Notere anleggets lufttrykk der alarmen for lavt luftnivå aktiveres.

6. Steng anleggets hovedtømmeventil.

FOR ANLEGG MED PNEUMATISK (TØRRPILOT) UTLØSER:
Steng den langsomme fyllingsventilen på AMTA.

Åpne hurtigfyllingsventilen på AMTA. Bring trykket tilbake opp til normalt anleggstrykk.

Når lufttrykket i anlegget er på normalt nivå, stenges hurtigfyllingsventilen på AMTA.

Åpne den langsomme fyllingsventilen på AMTA.

7. Åpne vanntilførselens hovedtømmeventil.

⚠ FORSIKTIG

- Vær forsiktig ved åpning av vanntilførselens hovedkontrollventil, da vannet vil strømme fra alle åpne ventiler i anlegget.
Det kan medføre skade på eiendom hvis ikke denne instruksjonen overholdes.

8. Åpne vanntilførselens hovedkontrollventil langsomt helt til vann strømmer jevnt fra vanntilførselens åpne hovedtømmeventil.
9. Steng vanntilførselens hovedtømmeventil når vannstrømmen er regelmessig.
10. Åpne vanntilførselens hovedkontrollventil helt.
11. Sjekk at alle ventiler står i normal driftsposisjon (se tabellen nedenfor).

Ventil	Normal driftsposisjon
Vanntilførselens hovedkontrollventil	Åpen
Vanntilførselens hovedtømmeventil	Stengt
Anleggets hovedtømmeventil	Stengt
Påfyllingslinjens kuleventil i oppfyllingsmanifold-enheten	Åpen
Alarmtestventil i oppfyllingsmanifold-enheten	Stengt
Langsom fyllingsventil på Victaulic AMTA (hvis aktuelt)	Åpen
Hurtigfyllingsventil på Victaulic AMTA (hvis aktuelt)	Stengt

12. Varsle myndigheten som har jurisdiksjon, eksterne stasjonsalarmovervåkere og de som er i det berørte området om at ventilen er i drift igjen. Gi testresultatene til myndigheten som har jurisdiksjon hvis det kreves.

Pneumatisk (tørrpilot) utløsertrim er vist
(den manuelle trekkstasjonen er ikke vist for å gi et tydeligere bilde av komponentene)

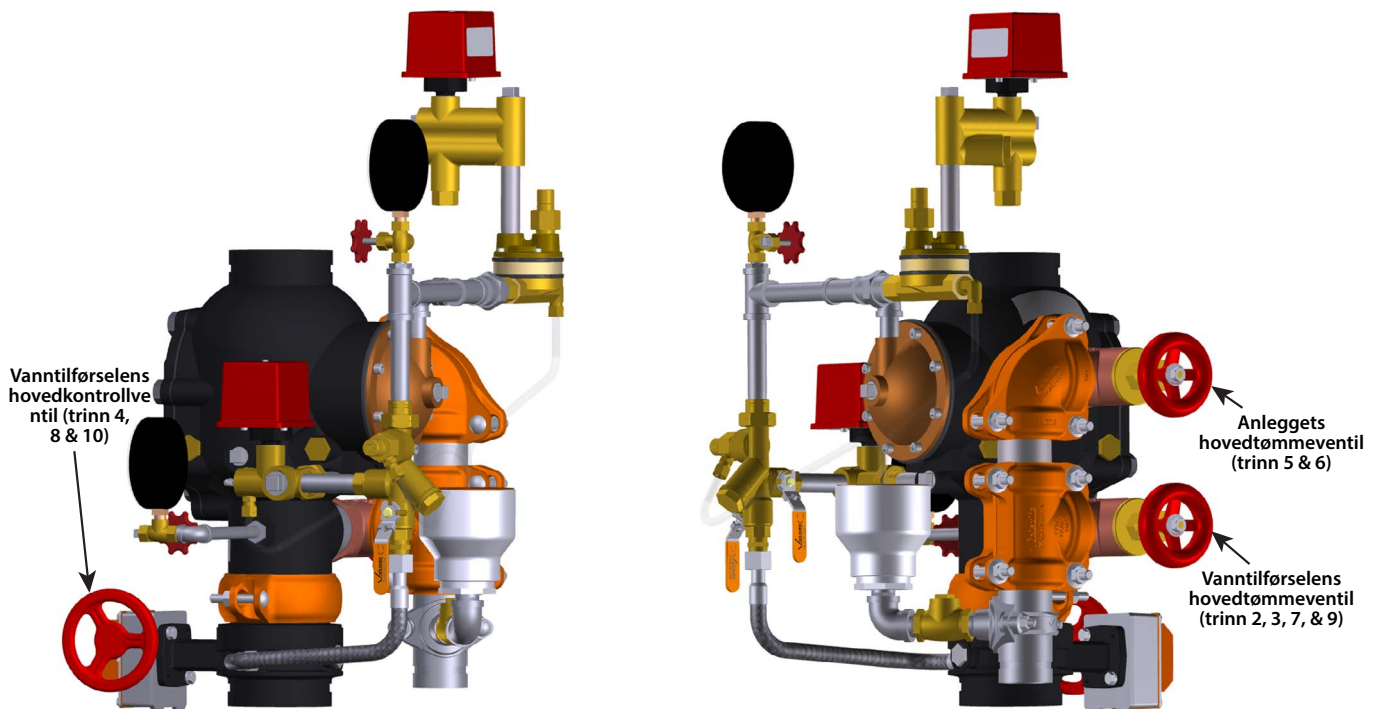

• OBLIGATORISK DELVIS AKTIVERINGSTEST

Delvise driftsmessige (aktivering) tester er obligatoriske for å bekrefte at ventiler fungerer som de skal; men denne testen bekrefter ikke anleggets fulle drift. Victaulic anbefaler å utføre den delvise driftsmessige (aktivering) testen (minst) en gang i året. **MERK:** Frekvensen av den delvise driftsmessige (aktivering) testen skal økes på steder der det er kontaminerte vannforsyninger, korrosive/kalkholdige vannforsyninger og korrosive atmosfærer. I tillegg kan myndigheten som har jurisdiksjon i området, kreve at disse delvis driftsmessige (aktivering) testene gjennomføres på en hyppigere basis. Sjekk disse kravene ved å kontakte myndigheten som har jurisdiksjon i det aktuelle området.

1. Varsle myndigheten som har jurisdiksjon, eksterne stasjonsalarmovervåkere og de som er i det berørte området om at det vil utføres en delvis driftsmessig (aktivering) test.
2. Notere ned anleggets vanntilførselstrykk og lufttrykk.
3. Åpne vanntilførselens hovedtømmeventil fullstendig for å skylle ut eventuelle forurensninger i vanntilførselen.
4. Steng vanntilførselens hovedkontrollventil til det punktet der videre stengning ikke vil sende vannstrømmen gjennom vanntilførselens hovedtømmeventil.
5. Åpne vanntilførselens hovedkontrollventil langsomt helt til en liten mengde vann strømmet gjennom vanntilførselens hovedtømmeventil.
6. Steng vanntilførselens hovedtømmeventil.
7. **Aktivere ventilen ved gjøre et av følgende:**
 - a. Åpne (strømforsyn) solenoidventilen
 - b. Avlast trykk fra pilotlinjen
 - c. Åpne den manuelle trekkstasjonsventilen

8. Sjekk at påfyllingslinjens trykk faller til null og at vannet strømmet gjennom det automatiske avløpet til dryppkoppen.
9. Steng vanntilførselens hovedkontrollventil helt.
10. Steng den eksterne testventilen for anlegget (inspektørens testkobling) eller anleggets hovedtømmeventil.

FOR ANLEGG MED PNEUMATISK (TØRRPILOT) UTLØSER:
Slå av lufttilførselen.

11. Steng påfyllingslinjens kuleventil.

MERKNAD

- Før anlegget tilbakestilles, skal dekkplaten fjernes for å sjekke at klaffen sitter på setet i stengt stilling. Hvis ikke dette gjøres, kan det resultere i at membranen skades under tilbakestillingsprosedyren.
- Et praktisk alternativ til å fjerne platen er at det kan monteres en ekstra kontrollventil i anlegget, ovenfor Deluge-ventilen. Dette vil tillate at det utføres en full aktiveringstest samtidig som det forhindrer at vann kommer inn i anlegget.

12. Åpne vanntilførselens hovedtømmeventil.
13. Steng vanntilførselens hovedtømmeventil slik at vannet slutter å renne.
14. Åpne anleggets hovedtømmeventil for å tømme anlegget.
15. Når anlegget er helt tomt, steng anleggets hovedtømmeventil.
16. Utfør alle trinn i seksjonen "Tilbakestilling av anlegget".

Pneumatisk (tørrpilot) aktiveringstrim er vist
(den manuelle trekkstasjonen er ikke vist for å gi et tydeligere bilde av komponentene)

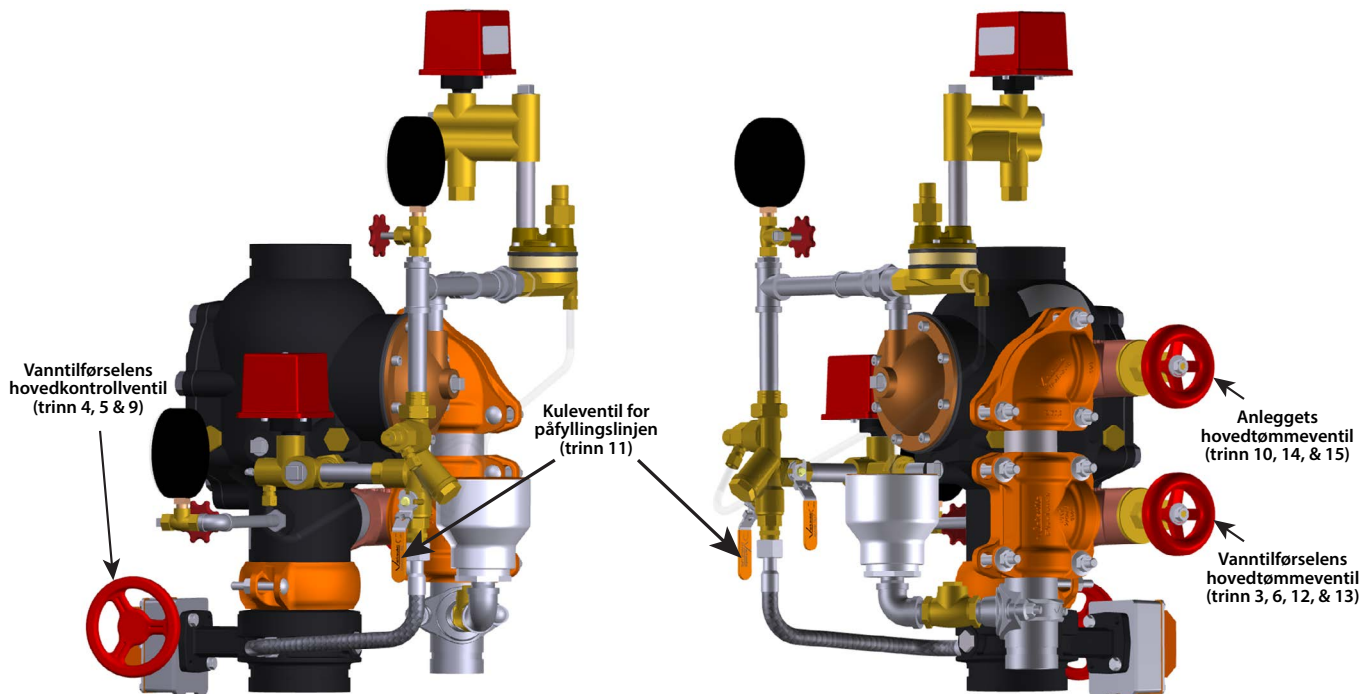

OBLIGATORISK FULL AKTIVERINGSTEST

Victaulic anbefaler å utføre den fulle driftsmessige (aktivering) testen (minst) hvert 3. år. **MERK:** Frekvensen på fulle driftsmessige (aktivering) testen skal økes der det er kontaminerte vannforsyninger, korrosive/kalkholdige vannforsyninger og korrosive atmosfærer. Denne testen tillater at det sendes en fullstendig vannstrøm inn i sprinkleranlegget; derfor må denne testen utføres når det ikke er noen fare for at temperaturen synker under frysepunktet. I tillegg kan myndigheten som har jurisdiksjon i området, kreve at disse fulle driftsmessige (aktivering) testene gjennomføres på en hyppigere basis. Sjekk disse kravene ved å kontakte myndigheten som har jurisdiksjon i det aktuelle området.

1. Varsle myndigheten som har jurisdiksjon, eksterne stasjonsalarmovervåkere og de som er i det berørte området om at det vil utføres en full driftsmessig (aktivering) test.
2. Notere ned anleggets vanntilførselstrykk og lufttrykk.
3. Åpne vanntilførselens hovedtømmeventil fullstendig for å skylle ut eventuelle forurensninger i vanntilførselen.
4. Steng vanntilførselens hovedtømmeventil.
5. **Aktivere ventilen ved gjøre et av følgende:**
 - a. Åpne (strømforsyn) solenoidventilen
 - b. Avlast trykk fra pilotlinjen
 - c. Åpne den manuelle trekkstasjonsventilen

6. Notere ned følgende:
 - 6a. Tiden mellom åpning av den eksterne testventilen for anlegget (inspektørens testkobling) og driften av Deluge-ventilen
 - 6b. **FOR ANLEGG MED PNEUMATISK (TØRRPILOT) UTLØSER:** Anleggets lufttrykk når ventilen er i drift
 - 6c. Tiden mellom åpning av den eksterne testventilen for anlegget (inspektørens testkobling) til vannet renner fra testkoblens utløp
 - 6d. All informasjon som kreves av den myndigheten som har jurisdiksjon

7. Sjekk at alle alarmer fungerer korrekt.
8. Fortsett å skylle med vann inntil det er klart.
9. Steng vanntilførselens hovedkontrollventil.
10. Steng påfyllingslinjens kuleventil.

FOR ANLEGG MED PNEUMATISK (TØRRPILOT) UTLØSER: Slå av lufttilførselen.

11. Åpne vanntilførselens hovedtømmeventil.
12. Steng vanntilførselens hovedtømmeventil slik at vannet slutter å renne.
13. Åpne anleggets hovedtømmeventil for å tømme anlegget.
14. Etter at anlegget er helt tømt, steng anleggets eksterne testventil (inspektørens testkobling).
15. Steng anleggets hovedtømmeventil.
16. Utfør alle trinn i seksjonen "Tilbakestilling av anlegget".

Pneumatisk (tørrpilot) aktiveringstrim er vist
(den manuelle trekkstasjonen er ikke vist for å gi et tydeligere bilde av komponentene)

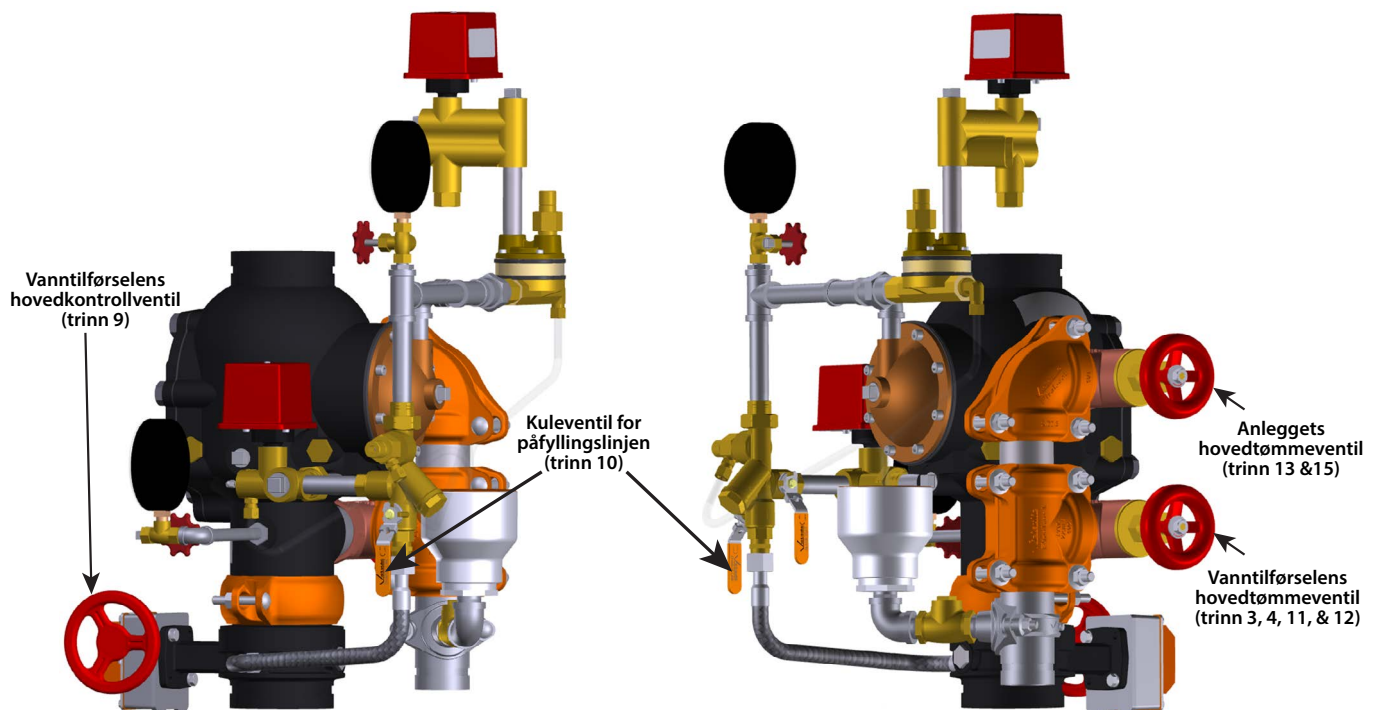

SEKSJON V

- **Obligatorisk intern inspeksjon**

⚠ ADVARSEL	
	
<ul style="list-style-type: none">• Avlast trykket og tøm rørsystemet før du forsøker å fjerne dekkplaten fra ventilen.• Bygningens eier eller dennes representant er ansvarlig for å holde brannsikringsanlegget i god driftsmessig stand.• For å sikre at anlegget fungerer som det skal, se NFPA 25, FM dataark eller andre aktuelle lokale krav som gjelder for inspeksjon av ventiler. Myndigheten som har jurisdiksjon i området, kan kreve at disse inspeksjonene gjennomføres på en hyppigere basis. Sjekk disse kravene ved å ta kontakt med myndighetene som har jurisdiksjon i det aktuelle området, og se alltid instruksjonene i denne håndboken for ekstra krav til inspeksjoner og testing.• Frekvensen på inspeksjonene skal økes på steder der det er kontaminerte vannforsyninger, korrosive/kalkholdige vannforsyninger og korrosive atmosfærer.• Alle aktiviteter som gjør det nødvendig å ta ventilen ut av drift, kan eliminere brannsikringsfunksjonen. En brannpatrolje anbefales på det sterkeste for de berørte områdene.• Før det utføres service på eller testing av anlegget, varsle myndigheten som har jurisdiksjon. <p>Unnlatelse av å følge disse instruksjonene kan føre til svikt i anlegget og at noen blir drept eller alvorlig skadet og skade på eiendom som resultat.</p>	

OBLIGATORISK INTERN INSPEKSJON

Se NFPA 25, FM dataark, eller andre aktuelle lokale forskrifter som gjelder for interne inspeksjoner. Myndigheten som har jurisdiksjon i området, kan kreve at disse inspeksjonene gjennomføres på en hyppigere basis. Sjekk disse kravene ved å kontakte myndigheten som har jurisdiksjon i det aktuelle området.

1. Varsle myndigheten som har jurisdiksjon, eksterne stasjonsalarmovervåkere og de som er i det berørte området om at anlegget tas ut av drift.
2. Åpne vanntilførselens hovedtømmeventil fullstendig for å skylle ut eventuelle forurensninger i vanntilførselen.
3. Steng vanntilførselens hovedtømmeventil.
4. Steng vanntilførselens hovedkontrollventil for å ta anlegget ut av drift.
5. Åpne vanntilførselens hovedtømmeventil.
6. Sjekk at det ikke renner vann fra vanntilførselens hovedtømmeventil.
7. Steng påfyllingslinjens kuleventil.
8. Åpne anleggets hovedtømmeventil for å tømme eventuelt vann som har samlet seg og for å avlaste lufttrykket i anlegget.

MERK: Hvis anlegget har vært i drift, åpne anleggets eksterne testventil (inspektørens testkobling) og eventuelle ekstra tømmeventiler.

FOR ANLEGG MED PNEUMATISKE (TØRRPILOT) UTLØSER: Steng den langsomme fyllingsventilen på AMTA.

9. Åpne den manuelle trekkstasjonsventilen.
10. **TRYKK NED AUTOMATISK TØMMESKRUE FOR Å FJERNE TRYKKET I PÅFILLINGSLINJEN. SJEKK AT DET IKKE ER NOE TRYKK PÅ MÅLERNE.**

⚠ ADVARSEL

- Sjekk at trykket i ventilen er avlastet og at den er helt tømt før dekkplateboltene fjernes.

Unnlatelse av å følge denne instruksjonen kan føre til at noen blir drept eller alvorlig skadet samt skade på eiendom.

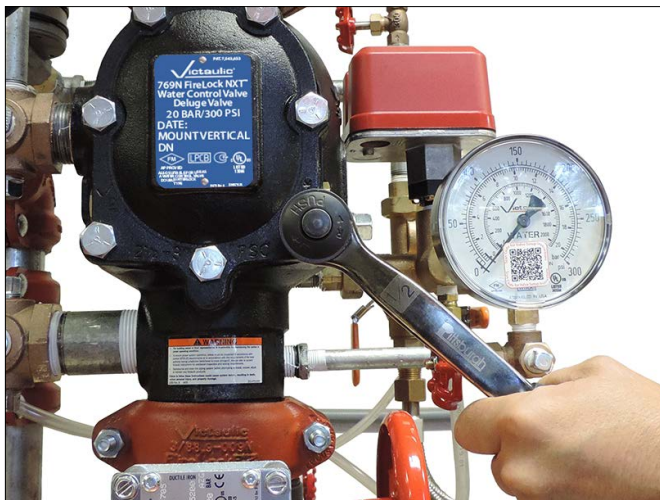

11. Etter at alt trykk er sluppet ut av anlegget, løsne dekkplateboltene langsomt. **MERK:** IKKE fjern noen av dekkplateboltene før alle dekkplateboltene er løsnet.
12. Fjern alle dekkplateboltene sammen med dekkplaten og dekkplatepakningen. **MERK:** 1 ½-tommer/48,3 mm og 2 tommers/60,3 mm ventilstørrelser har pakninger under hodene på dekkplateboltene. Ta vare på disse pakningene for reinnstallasjon.

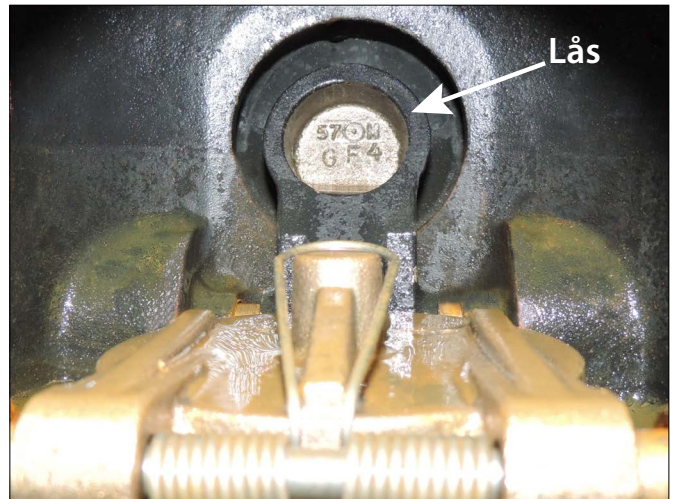

13. Skyv låsen tilbake (mot membranen).

⚠ FORSIKTIG

- IKKE bruk løsemidler eller skuremidler på eller i nærheten av ventillegemets setering.

Unnlatelse av å følge denne instruksjonen kan føre til at klaffen mister tetningsevnen og derved resultere i ventillekkasje.



14. Drei klaffen ut av ventillegemet. Undersøk klaff-tetningen og tetningens låsering. Tørk vekk all forurensning, smuss og mineralavleiringer. Rens ut eventuelle tette hull i ventillegemets setering. **IKKE BRUK LØSEMIDLER ELLER SKUREMIDLER.**
15. Mens klaffen dreies ut av ventillegemet, trekk låsen fremover for å inspisere membranen. Hvis membranen har tegn på skade, skift den ut med en ny membran fra Victaulic. Se seksjonen "Fjerne og sette på plass membranen".
16. Undersøk klaffen med hensyn til fri bevegelse og fysisk skade. Skift ut skadde eller slitte deler ved å følge aktuelle instruksjoner i seksjon VI.
17. Reinstaller dekkplaten ved å følge seksjonen "Installere dekkplatepakningen og dekkplaten".
18. Sett anlegget tilbake i drift ved å følge seksjonen "Tilbakestilling av anlegget".

SEKSJON VI

- Fjerne og sette på plass klaff- tetningen
- Fjerne og sette på plass klaff- enheten
- Installere dekkplatepakningen og dekkplaten
- Fjerne og sette på plass membranen
- Rengjøring av patronen i luft- og oppfyllingsmanifold- enhetene
- Skifte ut filter i serie 776 lavtrykksaktuatorer (anlegg med tørrpilot utløser)

 ADVARSEL	
	
<ul style="list-style-type: none">• Før det utføres service på eller testing av anlegget, varsle myndigheten som har jurisdiksjon.• Avlast trykket og tøm rørsystemet før du forsøker å fjerne dekkplaten fra ventilen.• Bygningens eier eller dennes representant er ansvarlig for å holde brannsikringsanlegget i god driftsmessig stand.• For å sikre at anlegget fungerer som det skal, se NFPA 25, FM dataark eller andre aktuelle lokale krav som gjelder for inspeksjon av ventiler. Myndigheten som har jurisdiksjon i området, kan kreve at disse inspeksjonene gjennomføres på en hyppigere basis. Sjekk disse kravene ved å ta kontakt med myndighetene som har jurisdiksjon i det aktuelle området, og se alltid instruksjonene i denne håndboken for ekstra krav til inspeksjoner og testing.• Frekvensen på inspeksjonene skal økes på steder der det er kontaminerte vannforsyninger, korrosive/kalkholdige vannforsyninger og korrosive atmosfærer.• Alle aktiviteter som gjør det nødvendig å ta ventilen ut av drift, kan eliminere brannsikringsfunksjonen. En brannpatrolje anbefales på det sterkeste for de berørte områdene. <p>Unnlatelse av å følge disse instruksjonene kan føre til svikt i anlegget og at noen blir drept eller alvorlig skadet og skade på eiendom som resultat.</p>	

FJERNE OG SETTE PÅ PLOSS KLAFF-TETNINGEN

1. Følg trinnene 1 – 13 i seksjonen "Obligatorisk intern inspeksjon".



2. Fjern bolten i tetningsenheten/boltens tetning fra klaff-tetningen.



3. Fjern tetningens låsering. Ta vare på tetningens låsering for reinnstallasjon.

⚠ FORSIKTIG

- **IKKE** bryt tetningsskiven ut av klaff-tetningen fra det innvendige hullet.

Unnlatelse av å følge denne instruksjonen kan skade tetningsskiven og føre til at klaff-tetningen ikke tetter slik den skal slik at det oppstår ventillekkasje.



4. Bryt på kanten av tetningsskiven innenfra klaff-tetningen, slik som vist ovenfor. **IKKE BRYT TETNINGSSKIVEN UT FRA DET INNVEDIGE HULLET.**
5. Fjern tetningsskiven fra klaff-tetningen. Tørk opp eventuell fuktighet under tetningsskiven eller på klaff-tetningen.

⚠ FORSIKTIG

- **Bruk kun reservedeler fra Victaulic.**

Hvis denne instruksjonen ikke følges, kan det forårsake feiltildrift, og dette kan medføre skade på eiendom.

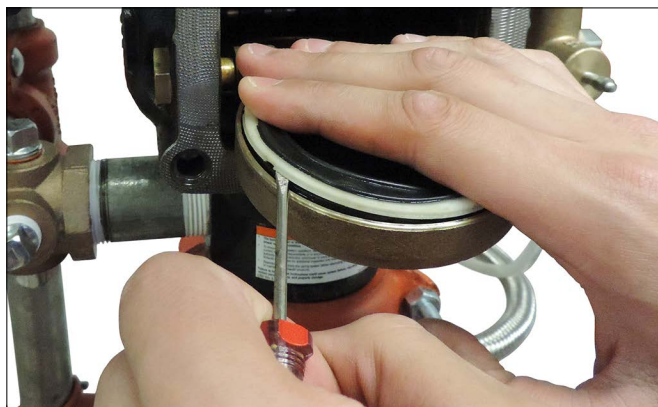

6. Bryt klaff-tetningen, sammen med tetningsringen, ut av klaffen. Undersøk klaff-tetningen. Hvis klaff-tetningen er skadet eller slitt, skift den ut med en ny klaff-tetning fra Victaulic. Hvis klaff-tetningsenheten skiftes ut med en ny enhet, fortsett til trinn 7.

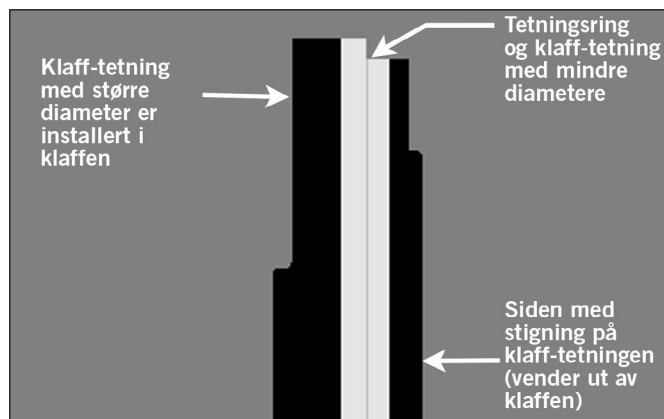

- 6a. Hvis den samme klaff-tetningsenheten brukes, og tetningsringen ble fjernet fra klaff-tetningen i forrige trinn: Sett forsiktig på plass tetningsringen under den ytre kanten på klaff-tetningen. Sjekk at den minste diameteren på tetningsringen vender mot tetningsflaten på klaff-tetningen.



7. Sett tetningsskiven forsiktig inn under tetningskanten på pakningen.
8. Fjern alt rusk fra klaffen. Undersøk om klaffen har skader som kan påvirke tetningsegenskapene til den nye klaff-tetningen. Kontakt Victaulic hvis klaffen må skiftes ut.



9. Sett klaff-tetningen forsiktig inn i klaffen. Sjekk at tetningsringen smekkes helt inn i klaffen.



10. Sett tetningens låsering på klaff-tetningens tetningsskive. Installer tetningsenhetens bolt/boltens tetning gjennom tetningens låsering og klaffen.



11. Stram tetningsenhetens bolt/boltens tetning med strammemomentet som er gitt i tabellen på denne siden for å garantere god tetning.

NØDVENDIGE STRAMMEMOMENTER FOR TETNINGSENHETENS BOLT/BOLTENS TETNING

Nominell størrelse tommer eller mm	Nødvendig strammemoment tommer-lbs/N•m
1 ½	40 5
2	40 5
2 ½	90 10
76,1 mm	90 10
3	90 10
4	110 12
165,1 mm	160 18
6	160 18
8	160 18

12. Sett på plass dekkplaten ved å følge seksjonen "Installer dekkplatepakningen og dekkplaten".

13. Sett anlegget tilbake i drift ved å følge seksjonen "Tilbakestilling av anlegget".

FJERNE OG SETTE PÅ PLOSS KLAFF-ENHETEN

1. Følg trinnene 1 – 13 i seksjonen "Obligatorisk intern inspeksjon".

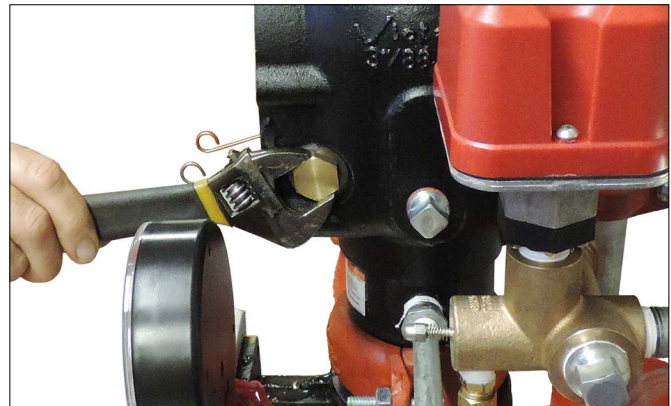

2. Fjern klaff-akselens foring med o-ringer fra ventillegetet.

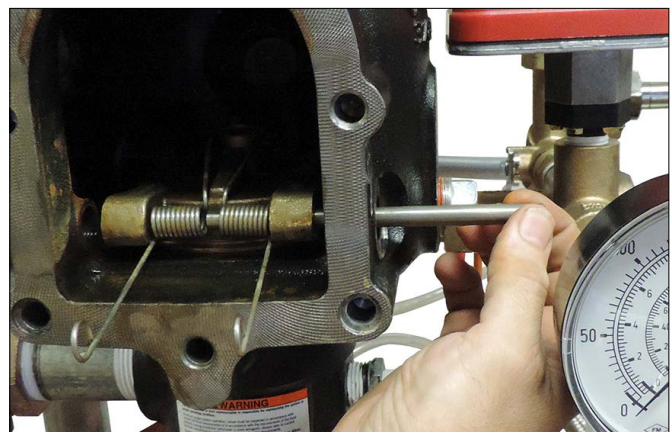

3. Fjern klaff-akselen. **MERK:** Når akselen fjernes, vil klaff-fjæren falle ut av posisjon. Ta vare på klaff-fjæren for reinnstallasjon.

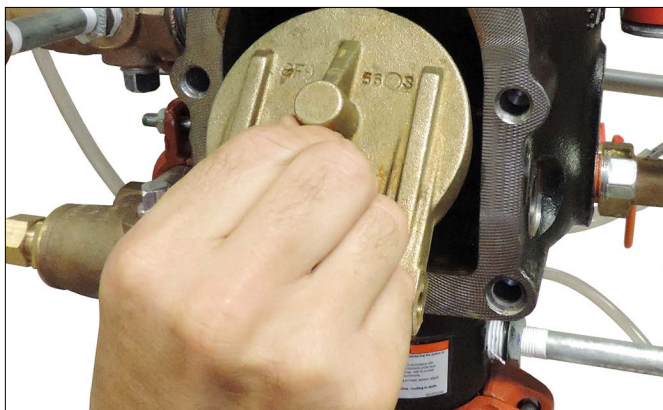

4. Fjern klaff-enheten fra ventillegemets setering. Rengjør ventillegemets setering.

⚠ FORSIKTIG

- Bruk kun reservedeler fra Victaulic.

Hvis denne instruksjonen ikke følges, kan det forårsake feil ventildrift, og dette kan medføre skade på eiendom.

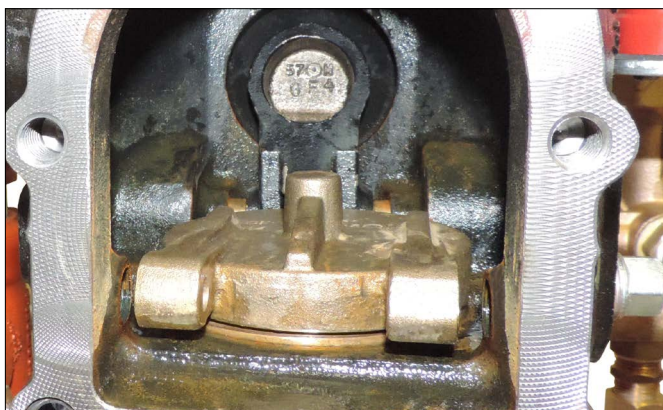

5. Sett den nye klaff-enheten på ventillegemets setering. Sjekk at hullene i klaff-armene innrettes med hullene i ventillegemet.

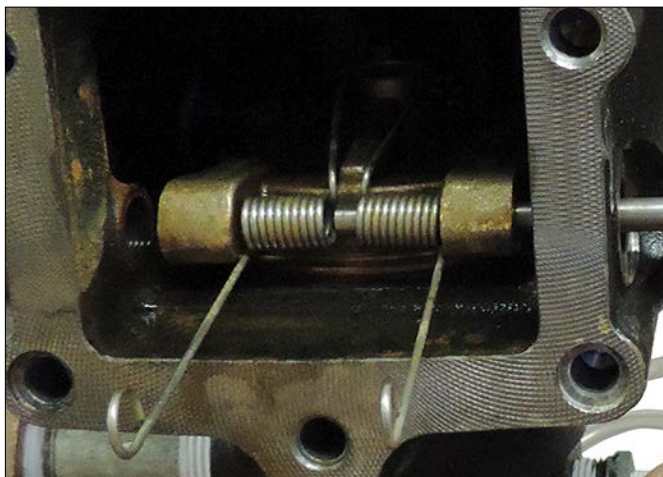

6. Sett klaff-akselen halvveis inn i ventillegemet.
 7. Sett klaff-fjæren på klaff-akselen. Sjekk at løkken på klaff-fjæren vender mot klaffen, slik som vist ovenfor.
 8. Fullfør innføringen av klaff-akselen gjennom klaff-armen og ventillegemet.

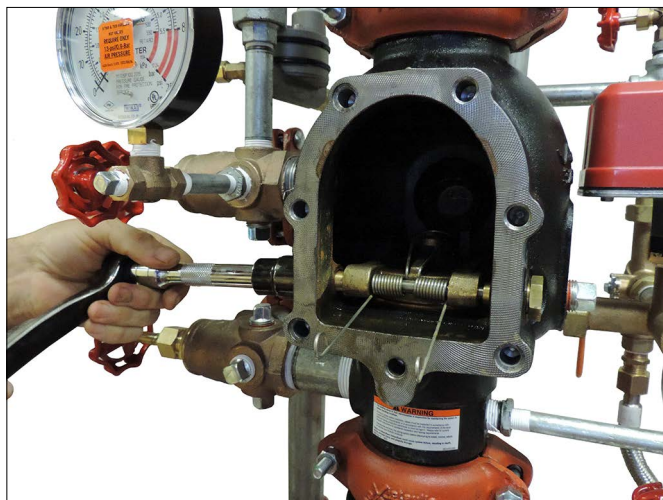

9. Sjekk at det er montert en klaff-arm forings o-ring på hver klaff- aksselforing.
 9a. Påfør gjengetning på hver klaff-aksselforing. Sett klaff-aksselforingene inn i ventillegemet og stram for hånd.
 9b. Stram klaff-aksselforingene inntil det oppstår metall-mot-metall-kontakt med ventillegemet. IKKE overskrid 10 ft-lbs/14 N•m med strammemoment på klaff-aksselforingene.
 9c. Sjekk at klaffen har fri bevegelse.
 10. Sett på plass dekkplaten ved å følge seksjonen "Installere dekkplatepakningen og dekkplaten".
 11. Sett anlegget tilbake i drift ved å følge seksjonen "Tilbakestilling av anlegget".

INSTALLERE DEKKPLATEPAKNINGEN OG DEKKPLATEN

⚠ FORSIKTIG

- Bruk kun reservedeler fra Victaulic.

Hvis denne instruksjonen ikke følges, kan det forårsake feil ventildrift, og dette kan medføre skade på eiendom.

1. Sjekk at dekkplatepakningen er i god stand. Hvis pakningen er revnet eller slitt, skift den ut med en ny pakning fra Victaulic.



2. Innrett hullene til dekkplatepakningen med hullene i dekkplaten.
 3. Sett inn en dekkplatebolt gjennom dekkplaten og dekkplatepakningen for å forenkle innrettingen. **MERK:** På 1 ½-tommer/48,3 mm og 2 tommers/60,3 mm ventilstørrelser skal det re-installeres en skive under hodet på hver dekkplatebolt.

⚠ FORSIKTIG

- IKKE overstram dekkplateboltene.

Unnlattelse av å følge denne instruksjonen kan føre til skade på dekkplatepakningen, noe som kan forårsake ventillekkasje.

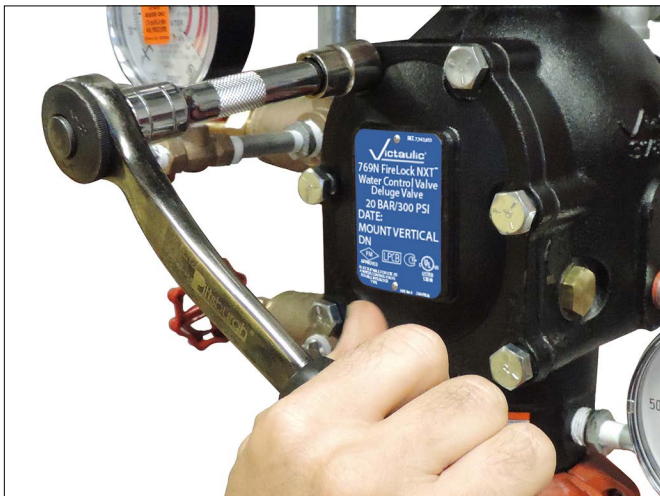

- Innrett dekkplaten/dekkplatepakningen med ventilen. Sjekk at klaff- fjærens armer roteres til den installerte posisjonen. Stram alle dekkplateboltene i dekkplaten/ventillegemet.
- Stram alle dekkplateboltene i et jevnt, kryssmønster. Se tabellen "Nødvendige strammemomenter for dekkplatebolter" nedenfor for strammemomentene som skal brukes. IKKE overstram dekkplateboltene.

NØDVENDIGE STRAMMEMOMENTER FOR DEKKPLATEBOLTER

Nominell størrelse tommer eller mm	Nødvendig strammemoment ft-lbs/N•m
1 ½	30 41
2	30 41
2 ½	60 81
76,1 mm	60 81
3	60 81
4	100 136
165,1 mm	115 156
6	115 156
8	100 136

- Sett anlegget tilbake i drift ved å følge seksjonen "Tilbakestilling av anlegget".

FJERNE OG SETTE PÅ PLOSS MEMBRANEN

- Ta anlegget ut av drift ved å følge trinnene 1 – 10 i seksjonen "Obligatorisk intern inspeksjon".
- Bryt unionene som kobler trimmen til membrandekslet. Se den aktuelle trimtegningen for mer informasjon.

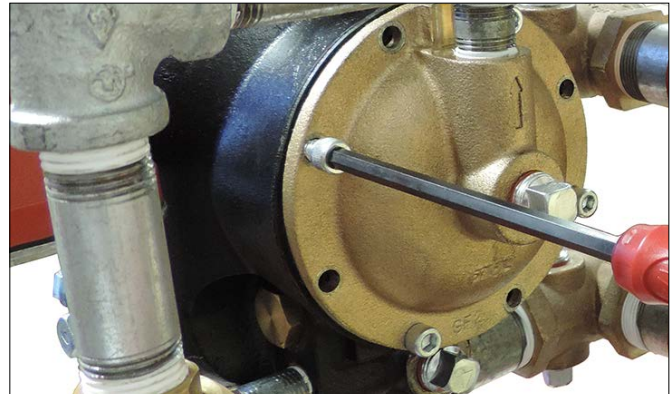

- Fjern hetteskruene fra membrandekslet og trekk membrandekslet/trimmen av ventilen.



- Fjern membranen fra ventillegemet. Kast membranen.

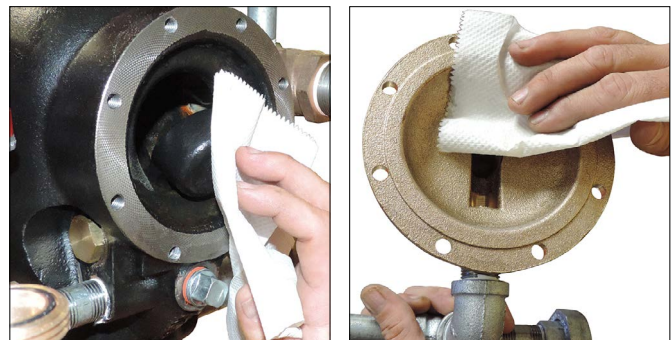

- Rengjør baksiden av ventillegemet for å fjerne eventuelt rusk som kan forstyrre riktig membranfeste.
- Rengjør innsiden av membrandekslet.

⚠ FORSIKTIG

- Utvis forsiktighet ved installering av en ny membran i ventillegemet.

Unnlattelse av å følge denne instruksjonen kan forårsake skade på membranen, og dette kan føre til feil ventildrift og ventillekkasje.

6. Skift ut membranen med en ny membran fra Victaulic. Innrett hullene i membranen med hullene i ventilleget. Vær forsiktig for å forhindre skade på membranen under installasjon.
7. Innrett hullene i membranekslet med hullene i membranen/ventilleget. Stram alle hetteskruer i membranekslet/ventilleget i et jevnt kryssmønster til et moment på 10 ft-lbs/14 N•m. Gjenta denne strammesekvensen for å sjekke at alle hetteskruer er strammet til 10 ft-lbs/14 N•m.
8. Sett på trimmen ved unionkoblingene som ble løsnet i trinn 2. Se den aktuelle trimtegningen for mer informasjon. **SJEKK AT ALLE UNIONKOBLINGER SOM BLE LØSNET FOR Å GJØRE DET MULIG MED TILGANG TIL MEMBRANDEKSLET, ER STRAMMET PÅ NYTT FØR DET GJØRES FORSØK PÅ Å SETTE ANLEGGET TILBAKE I DRIFT.**
9. Sett anlegget tilbake i drift ved å følge seksjonen "Tilbakestilling av anlegget". Undersøk alle trimkomponenter for å bekrefte at det ikke er lekkasjer. Eventuelle lekkasjer må korrigeres umiddelbart ved å trykkavlaste anlegget og stramme eventuelt berørte komponenter.

RENGJØRING AV PATRONEN I LUFT- OG PÅFYLLINGSMANIFOLD-ENHETENE

1. Ta anlegget ut av drift ved å følge trinnene 1 – 10 i seksjonen "Obligatorisk intern inspeksjon".

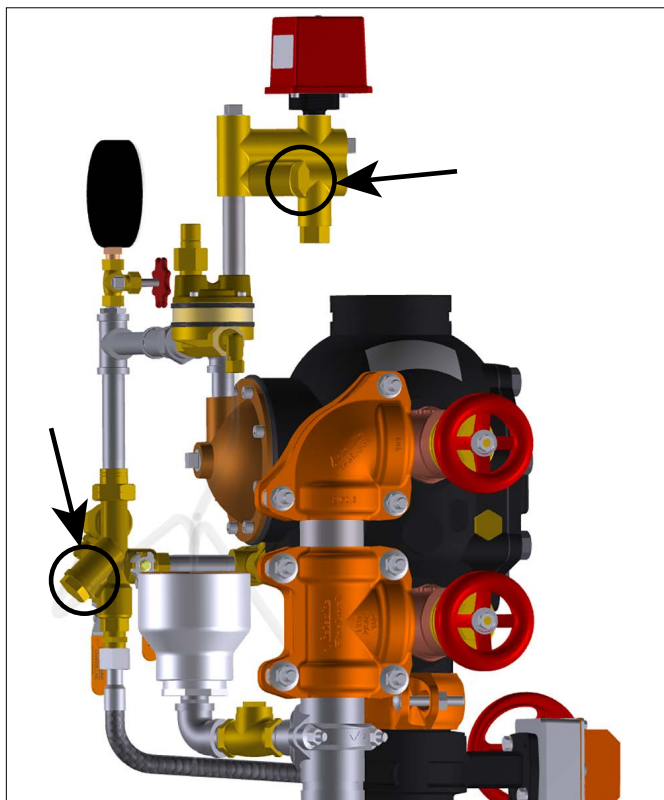

2. Fjern den eksisterende patronen fra luftmanifolden (anlegg med tørrpilot utløser) og oppfyllingsmanifold-enhetene, vist ovenfor. Skyll patronene for å fjerne eventuelle rester.
3. Installer tilhørende patron i luftmanifolden og oppfyllingsmanifold-enhetene. **MERK:** Forsiden på luftmanifoldpatronen er stemplet "AM", og forsiden på oppfyllingsmanifoldpatronen er stemplet "PM."

Disse patronene er designet slik at de ikke kan forveksles.

4. Sett anlegget tilbake i drift ved å følge seksjonen "Tilbakestilling av anlegget".

SKIFTE AV FILTER I SERIE 776 LAVTRYKKSAKTUATORER (ANLEGG MED TØRRPILOT UTLØSER)

1. Ta anlegget ut av drift ved å følge trinnene 1 – 10 i seksjonen "Obligatorisk intern inspeksjon".

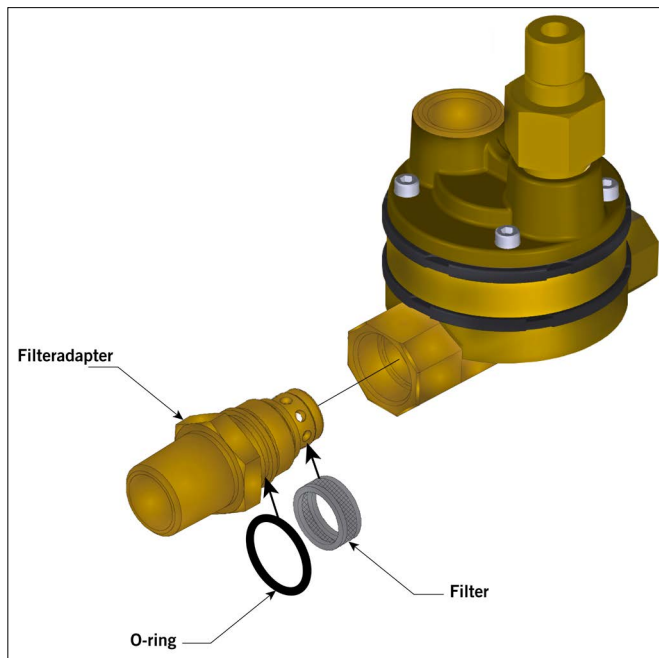

2. Fjern serie 776 lavtrykksaktuator fra trimmen. Se den aktuelle trimtegningen for mer informasjon.
3. Fjern og kast filteret.

⚠ FORSIKTIG

- Filtrene må IKKE brukes om igjen. Etter fjerning må det gamle filteret skiftes ut med et nytt filter fra Victaulic.

Hvis denne instruksjonen ikke følges, kan det forårsake feil ventildrift, og dette kan medføre skade på eiendom.

4. Bruk kun et nytt filter fra Victaulic. Installer det nye filteret på filteradapteren, slik som vist ovenfor. Sjekk at o-ringen er posisjonert på filteradapteren, slik som vist ovenfor.
5. Reinstaller filteradapteren forsiktig i aktuatoren. Vær forsiktig for å unngå skade på o-ringen.
6. Reinstaller aktuatoren i trimmen. Se den aktuelle trimtegningen for mer informasjon.

SEKSJON VII

- **Feilsøking**

FEILSØKING – ANLEGG

Problem	Mulig årsak	Løsning
Ventilen er i drift uten at sprinkleren er aktivert.	Det er et tap av lufttrykk i anlegget eller trimmen. Trykkbryteren på luftkompressoren er stilt for lavt, eller kompressoren fungerer ikke riktig.	Undersøk om det er lekkasjer i anlegget og trimmen. Sjekk at AMTA fungerer riktig. Vurder å installere en pressostatbryter. Øk "PÅ"-innstillingen til luftkompressorens trykkbryter, og sjekk at luftkompressoren fungerer som den skal.
Vannlekkasje fra dryppventilen på alarmmanifold-enheten.	Det kommer vann forbi klaff-tetningen og inn i mellomkammeret på ventilen. Det er vann under klaff-tetningen.	Sjekk om klaff-tetningen og ventilegemes setering har fysiske skader og fremmedlegemer. Undersøk klaff-tetningen for å bekrefte at det ikke er kommet vann under tetningen. Hvis det finnes vann, fjern det og sett på plass tetningen igjen. Se seksjonen "Fjerne og sette på plass klaff-tetningen".
Luftlekkasje fra dryppventilen på alarmmanifold-enheten.	Det kommer luft forbi klaff-tetningen og inn i mellomkammeret på ventilen. Det er vann under klaff-tetningen.	Sjekk om klaff-tetningen og ventilegemes setering har fysiske skader og fremmedlegemer. Undersøk klaff-tetningen for å bekrefte at det ikke er kommet vann under tetningen. Hvis det finnes vann, fjern det og sett på plass tetningen igjen. Se seksjonen "Fjerne og sette på plass klaff-tetningen".
Låsen holder ikke klaffen i stengt posisjon.	Det er ikke noe vanntrykk på membranen. Automatisk avløp er ikke stilt inn.	Sjekk vanntrykket i ladelinjen. Sjekk at restriktoren i påfyllingslinjen er ren. Sett automatisk avløp ved å trekke opp det automatiske avløpets hylse.
Det lekker vann fra membranenheten.	Membranen er skadet.	Kontakt Victaulic.
Det lekker luft fra membranenheten.	Membranen er skadet.	Kontakt Victaulic.

FEILSØKING – SERIE 776 LAVTRYKKSAKTUATOR



Problem	Mulig årsak	Løsning
Serie 776 lavtrykksaktuatoren aktiveres ikke når det frigis luft i anlegget.	Det er en blokkering i røret mellom luftmanifolden og den automatisk ventilasjonen på serie 776 lavtrykksaktuatoren.	Fjern nippelen på lufttilførselen og fjern eventuelt rusk. Rengjør restriktor og sil i luftmanifolden. Sjekk at det ikke det ikke ligger rusk i luftmanifoldportene som kan begrense luftstrømmen.
Skruen holder seg ikke i den innstilte "OPP"-posisjonen når hylsen på den automatiske ventilasjonen på serie 776 lavtrykksaktuatoren er trukket opp.	Serie 776 lavtrykksaktuatoren mottar ikke tilstrekkelig luft. Serie 776 lavtrykksaktuatoren har en brutt tetning.	Øk lufttrykket som går til serie 776 lavtrykksaktuatoren. Hvis prosedyren ovenfor ikke fungerer, ta kontakt med Victaulic.
Det lekker vann gjennom serie 776 lavtrykksaktuatoren.	Luftkammeret til serie 776 lavtrykksaktuatoren er ikke stilt inn. Silen på serie 776 lavtrykksaktuatoren er tett. Serie 776 lavtrykksaktuatur har en revnet membran.	Sjekk at ventilasjonstetningen på serie 776 lavtrykksaktuatoren er i innstilt posisjon og at luftkammeret er trykksatt. Skift ut silens netting på serie 776 lavtrykksaktuatoren. Se seksjonen "Skifte ut filter i serie 776 lavtrykksaktuater (anlegg med tørrpilot utløser)". Hvis det fortsatt lekker vann gjennom serie 776 etter utføring av prosedyrene ovenfor, ta kontakt med Victaulic.
Det renner ikke vann gjennom serie 776 lavtrykksaktuatoren.	Silen i oppfyllingsmanifolden er tett.	Demonter og rengjør silen i oppfyllingsmanifolden. Se seksjonen "Rengjøring av patronen i luft- og oppfyllingsmanifold-enhetene".

FEILSØKING – SOLENOIDVENTIL

Problem	Mulig årsak	Løsning
Det renner ikke vann gjennom solenoidventilen.	Patronen i oppfyllingsmanifolden er tett.	Demonter og rengjør patronen i oppfyllingsmanifolden. Se seksjonen "Rengjøring av patronen i luft- og oppfyllingsmanifold-enhetene".
Solenoidventilen åpnes ikke.	Ingen strømtilførsel til solenoidventilen. Solenoidspolen er fjernet fra ventilen.	Sjekk alle elektriske koblinger for å verifisere at det tilføres strøm til solenoidventilen. Hvis det fremdeles er problemer med strømtilførselen til solenoidventilen, bør en kvalifisert brannalarmspesialist sjekke at alarmens kontrollpanel er riktig konfigurert. Sett spolen tilbake i solenoidventilen.

Serie 769N FireLock NXT™ Deluge-ventil

Anlegg med pneumatisk (tørrpilot) utløser, hydraulisk (våtpilot) utløser og elektrisk utløser

Victaulic Company 4901 Kesslersville Road US 18040 Easton, Pennsylvania Telefon: 001-610-559-3300 Faks: 001-610-250-8817	
Deluge-ventil stasjoner	
Godkjenning nr.:	G4070040
	
Produktets navn:	"NXT S 769" mit hydraulischer Anregung
Godkjenning nr.:	G4070041
	
Produktets navn:	"NXT S 769" mit pneumatischer Anregung
Godkjenning nr.:	G4070042
	
Produktets navn:	"NXT S 769" mit elektrischer Anregung