

# • NOHA MODELL 120



## NOHA BRUKSTROMMEL FOR VARTM VANN INNTIL 80°C

En brukstrommel er konstruert for å sikre langvarig og problemfri bruk, og har en praktisk sveiv som letter innrullingen. Leveres med selvsperrende, isolert strålerør og næringsmiddelsslange som ikke avgir lukt, smak eller partikler til vannet.

For generell rengjøring i næringsmiddelindustri eller storkjøkken hvor det brukes varmt vann inntil 80°C og maksimum 10 bar arbeidstrykk eller hvor det er spesielle hygieniske krav til rengjøringsutstyret. Er ikke beregnet til å føre næringsmidler.

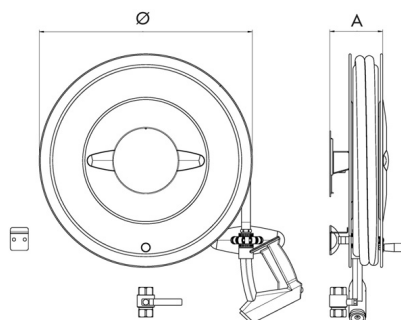

### NOHA MODELL 120 LEVERES MED:

- Slangetrommel med sideplater rustfritt stål lakkert RAL 9010 hvit glans 15
- 1" manuell ventil
- NOHA koblingssystem på trommelutløp
- Strålerør med pistolgrep, selvsperrende, isolert, for varmt vann
- Blå næringsmiddelsslange for varmt vann
- Brakett for montering på vegg
- Slangeføring for utdragning i alle retninger
- Senterdeler i avsinkingsfri messing og spesiell korrosjonsbeskyttelse
- Justerbar brems
- Medurs rotasjonsretning
- NOHA monteringsanvisning

Modell	Slangelengde i meter		Dimensjoner i mm Ø x A	Bestillingsnummer	NRF nummer
	13 mm	19 mm			
120	16		600 x 140	155620	921 43 03
120	25		600 x 140	155621	921 43 05
120		16	600 x 150	155622	921 43 13
120		25	600 x 175	155623	921 43 15