



AVK FLENSBEND

712/0210

Bend 22,5°, PN 10/16

001



AVK' sortiment av fittings består av et bredt utvalg av varianter med mufte-, tyton- og flenseforbindelse. Fittings er produsert i duktiljern min. GJS-400 (GGG-40) og er epoxybelagt iht. DIN 30677-2 og GSK spesifikasjoner - inn- og utvendig.



Produktbeskrivelse:

Flensebend 22.5° type FFK iht. EN 545 for vann, spillvann og nøytrale væsker max. 70° C

Standarder:

- Designet iht. EN 545
- Standard flenseboring iht. EN 1092 (ISO 7005-2), PN 10/16



Funksjoner:

- Duktiljerns fittings iht. EN 545
- Kropp av min. GJS-400-15 (GGG-40)
- Epoxybelegg iht. DIN 30677-2 og GSK spesifikasjoner inn- og utvendig



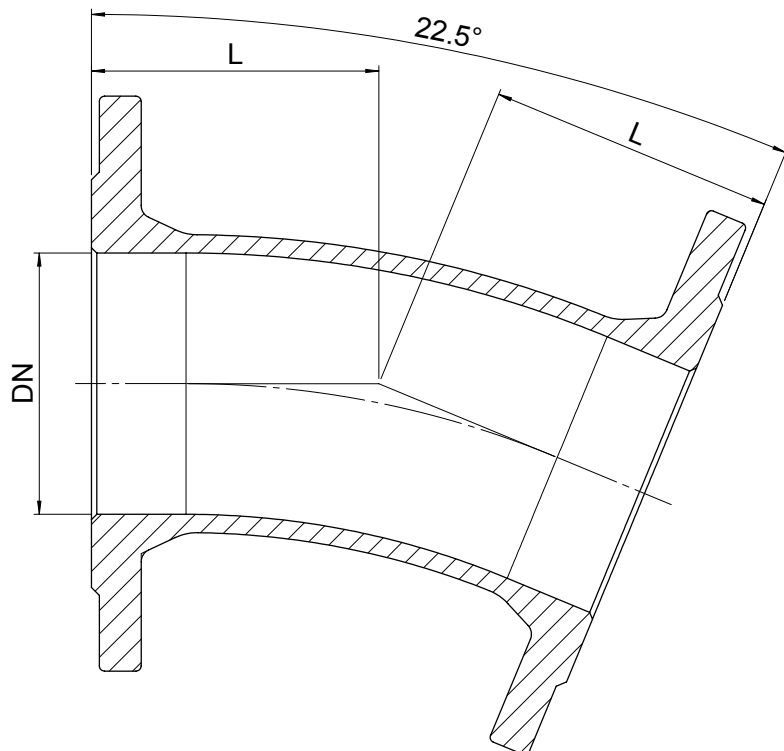

Komponentliste:

1. Fitting Duktiljern

Komponentene kan erstattes med tilsvarende eller høyere klasse materialer.

Generell informasjon:

AVK ref. nr.	NRF nr.	DN mm	Flense-boring	L mm	Teoretisk vekt kg
712-0040-02-101		40	PN10/16	94	5.7
712-0065-02-101		65	PN10/16	119	9.1
712-0080-02-101	2022815	80	PN10/16	105	8.4
712-0100-02-101	2022834	100	PN10/16	110	10
712-0125-02-101		125	PN10/16	105	15
712-0150-02-101	2022859	150	PN10/16	109	15
712-0200-02-100	2022884	200	PN10	131	23
712-0200-02-101		200	PN16	131	23
712-0250-02-100	2022909	250	PN10	190	37
712-0250-02-101	2022911	250	PN16	190	37
712-0300-02-100	2022934	300	PN10	210	51
712-0300-02-101		300	PN16	210	51
712-0350-02-100		350	PN10	210	84
712-0350-02-101		350	PN16	210	84
712-0400-02-100	2022996	400	PN10	239	110
712-0400-02-101		400	PN16	239	110
712-0500-02-100	2023018	500	PN10	185	150
712-0500-02-101		500	PN16	185	150
712-0600-02-100		600	PN10	254	248
712-0600-02-101	2023029	600	PN16	254	248