

INSTRUCTIONS

CONSIGNES DE POSE

- FITTING INSTRUCTIONS
- VERLEGUNGSANLEITUNG
- PLAATSINGSINSTRUCTIES
- INSTRUCCIÓN PARA LA INSTALACIÓN
- INSTRUKCJE INSTRUKCJAMI APLIKACJI
- MONTERINGSANVISNINGAR

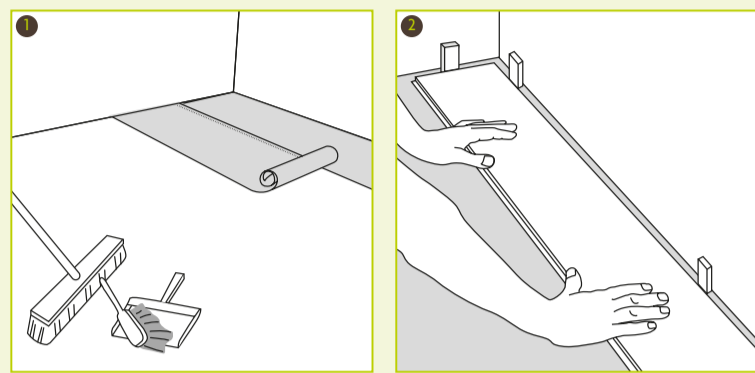

- 1 Pour commencer, assurez-vous que la surface des lames n'a pas été endommagée lors du transport. Après avoir nettoyé la surface du sol, dérouler un film polyane. La sous-couche doit avoir prouvé son aptitude à l'emploi. Les lés doivent se chevaucher sur 20 cm au minimum.
- 2 Posez la première lame contre le mur gauche, le côté de la languette orienté vers le mur. Veillez à ménager un espace de dilataion de 8 à 10 mm (Il doit y avoir un jeu de dilatation autour de tout élément en contact avec le sol). Si le mur n'est pas droit, les lames doivent être scées et adaptées à la forme du mur.

- 3 Deuxième lame, première rangée: installez le côté court de cette lame contre le côté court de la première lame. Inclinez la lame d'un seul mouvement. Pendant l'emboîtement, vérifiez que les lames sont bien jointées. Ensuite, pressez ou tapez délicatement du côté de la lame qui vient d'être installée.

- 4 En bout de rangée, placez la dernière lame face parement orientée vers le bas, et le côté court (avec languette) dirigé vert le mur. Veillez à laisser une espace de dilataion de 8 à 10 mm, et reportez le trait de coupe sur la lame.

- 5 Pour scier les lames, placez la lame côté parement contre la surface de travail et sciez-la au format désiré à l'aide d'une scie sauteuse. S'il s'agit d'une scie à main, utilisez une lame de coupe à denture fine, et dans ce cas, sciez la lame face parement visible.

- 6 Commencez la deuxième rangée en utilisant la chute de lame sciée. Cette chute doit avoir une longueur minimum de 30 cm. Sinon, utilisez une nouvelle lame que vous sciez en deux. Veillez à ce que les joints de tête soient toujours distants entre eux d'au moins 30 cm.

- 7 Deuxième lame, deuxième rangée: installez le côté court de la lame contre le côté court de la lame précédente sans forcer. Inclinez la lame en appuyant légèrement vers la gauche, vers le côté court de la lame précédente. Vérifiez que les lames sont bien jointées.

- 8 Pressez ou tapez délicatement le côté court de la lame installée. Poursuivez ainsi toute la rangée. Assurez-vous que la languette est bien enfoncée dans la rainure et pressez fortement en rabattant les lames vers le sol pour emboîter.

- 9 Avant de placer la dernière rangée: mesurez et sciez la lame. Laissez un espace de dilataion de 8 à 10 mm entre la lame et le mur.

- 10 Chambranles de porte: découper les cadres de porte à l'aide d'une scie en prenant appui sur une lame de façon à ce que la lame puisse passer en dessous. Le parquet doit pouvoir bouger librement autour de tout élément fixé au sol.

- 11 Pour les canalisations: mesurez la position des tuyaux et reportez les mesures en ajoutant un jeu de 10 mm. Après avoir découpé la lame, comme illustré sur le schéma ci-dessus, remettez en place la lame et le morceau taillé. Ne jamais emboîter les lames de force.

Installation particulière des lames minces

- 12 Emboîtement sur le côté court de lames minces. Coupez la languette en même temps que vous coupez la lame sur sa longueur. Installez de la manière décrite ci-dessus. A noter que la largeur minimal de la dernière rangée doit être d'au moins 50 mm. Si ce n'est pas le cas il faut coller le petit côté de la dernière rangée. Démontage des lames avec système d'installation BestLoc X-Treme.

Sans outil

- 13 Séparez l'ensemble de la rangée en soulevant prudemment et frappant doucement juste au-dessus du joint. Inclinez et libérez l'ensemble de la rangée.
- 14 Démontez les lames en les faisant glisser horizontalement. N'inclinez pas!

Avec outil

- 15 Placez la languette de séparation "Valinge" à l'intérieur de l'encastrement.
- 16 Gardez la lame gauche contre le sol et libérez la lame droite en l'inclinant vers le haut.

APRÈS LA POSE

Les conditions hygrométriques de l'air devront être maintenues constantes entre 40 et 65%. Une humidité trop basse provoque des jeux entre les lames, une humidité trop élevée fait gonfler les lames et peut provoquer un relèvement du parquet.

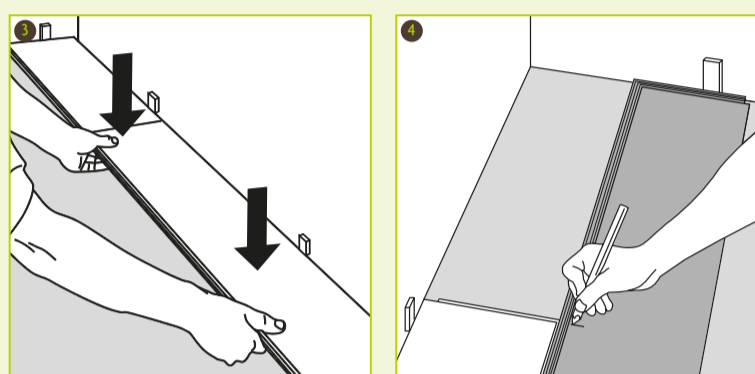

- 1 To start, ensure that no damage has been done to the flooring during transportation. After cleaning the floor surface you can roll out the plastic sheet. Underlayment must have proven its operating requirement. The plastic sheet should overlap by at least 20cm.
- 2 Lay the first board against the left wall, with the tongue-side towards the wall. Make sure you leave a space of 8 to 10 mm, to allow for expansion. If the wall is uneven, the boards should be sawn and adapted to the contour of the wall.

- 3 Second plank, first row: place this plank gently and tight to the short end of the first one. Fold the panel down in a single action movement. During the fold down, make sure the panels are tight against each other. Afterwards press or slightly knock at the short end just installed.

- 4 At the end of the row, place the last board face down, with the short side (tongue side) facing the wall. Mark the floorboard where it has to be cut, making sure to leave a space of 8 to 10 mm to allow for expansion.

- 5 To cut the boards, place them face down against the work surface and cut to the desired shape using a jigsaw. If using a traditional hand saw, place the board face up and use a finetoothed blade.

- 6 Start the second row by using the leftover part of the board you have sawn. It should be at least 30 cm long. If not, use a new board, cutting it into two. Make sure that the end joints are always least 30 cm apart.

- 7 Second plank, second row: lace the panel gently and tight to the short end of the previous panel. Fold the panel down in a single action movement with a slight press to the left to the short end of the previous panel. During the fold down, make sure the panels are tight against each other.

- 8 Press or knock slightly along the short end of the installed panel. Continue in this way with the whole row. Be sure that the strip is driven well into the groove, and press the boards strongly towards the floor so as to fit them together.

- 9 Before laying the final row, measure and saw the board accordingly. Leave an 8 to 10 mm gap between the board and the wall to allow for any expansion.

- 10 Door frames: saw the doorframe, resting the flat edge of the saw against a board so that the board can fit underneath.

- 11 Pipes: Measure the diameter of the pipe and allow for an extra 10 mm leeway. After cutting the board as illustrated in the diagram below, lay the board and the part sawn off. Never fit the boards together using force.

Special installation small panel widths

- 12 Joining at short ends length cut panels. Cut the tongue at the same time you cut the length of the panel and install as shown above. Please note that the smallest width of a panel is ca 50 mm at the last row - if not - the short end of the last row must be glued. Disassembling of the planks with BestLoc X-Treme installation system.

Without tool

- 13 Separate the whole row by carefully lifting up and slightly knocking just above the joint. Fold up and release the whole long side.
- 14 Disassemble the panels by sliding horizontally. (Do not fold up!)

With tool

- 15 Place a special Valinge Release Tool into the joint.
- 16 Keep the left plank down to the floor and release the right plank - fold it up.

AFTER INSTALLATION

The air humidity conditions must be maintained constant between 45 and 65 % after installation. Insufficient humidity causes gaps between boards while excessive humidity can make them swell and cause delamination.

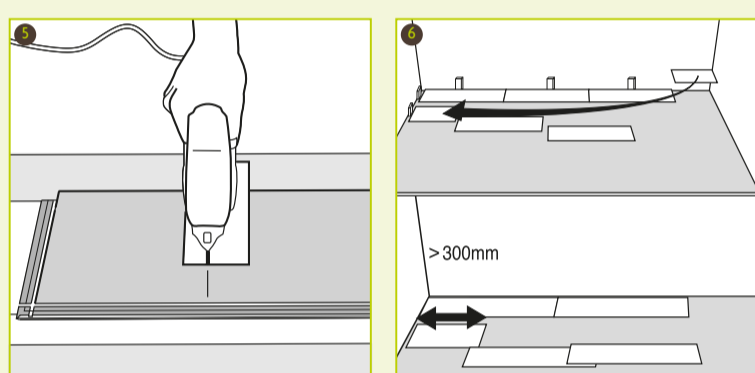

- 1 Prüfen Sie zuerst, ob die Oberfläche der Tafeln während des Transports nicht beschädigt wurde. Nachdem Sie den Unterboden gesäubert haben, rollen Sie eine Kunststofffolie sowie die Unterlage aus. Die Folienschichten müssen sich mindestens 20 cm überlappen. Die Trittschalldämmung muss seine Eignung bewiesen haben.

- 2 Legen Sie die Tafeln in die linke Ecke mit der Messingseite in Richtung Wand. Sorgen Sie dafür, dass die kurze Seite der Platte etwa 8 bis 10 mm von der Wand entfernt liegt. Ist die Wand nicht gerade, so müssen die Fußbodenplatten der Form der Wand angepasst werden.

- 3 Zweite Diele, erste Reihe: Installieren Sie die kurze Seite gegen die kurze Seite der ersten Diele. Drücken Sie die Diele nach unten in einer Bewegung. Stellen sie sicher, dass die Dielen genau liegen. Danach pressen oder klopfen Sie leicht auf die Seite der Diele die gerade installiert wurde. Vervollenden Sie so die erste Reihe.

- 4 Legen Sie die letzten Fußbodenplatten mit der Oberseite nach unten und der kurzen Seite mit der Feder in Richtung Wand. Der Abstand zwischen Tafel und Mauer muss mindestens 8 bis 12 mm betragen. Markieren Sie die Stelle, wo die Tafel abgesägt werden muss.

- 5 Zum Sägen der Fußbodenplatte legen Sie diese mit der oberen Fläche nach unten auf die Arbeitsfläche. Das gewünschte Format wird mit einer Laubsäge ausgesägt. Verwenden Sie eine Handsäge, so muss das Sägeblatt sehr fein sein und in diesem Fall wird die Fußbodenplatte mit der oberen Fläche nach oben gesägt.

- 6 Die zweite Reihe wird mit einer abgesägten Fußbodenplatte der vorigen Reihe begonnen. Dieses Stück muss mindestens 30 cm lang sein. Andernfalls sägen Sie eine neue Tafel in der Mitte durch. Dabei ist darauf zu achten, dass die Endfugen zickzack und mindestens 30 cm voneinander entfernt liegen.

- 7 Zweite Diele, Zweiter Reihen: installieren Sie die kurze Seite der Diele gegen die kurze Seite der ersten Diele ohne zu drücken. Klappen Sie die Diele nach unten indem Sie leicht nach links gegen die kurze Seite der ersten Diele drücken. Kontrollieren Sie nach, dass die Diele richtig gegen einander liegen.

- 8 Drücken oder Pressen Sie vorsichtig die Kurze Seite der installierten Diele. Fahren Sie so bis ans Ende der Reihe fort. Stellen Sie sicher, dass die Feder richtig in die Nut eingeschoben ist. Drücken Sie kräftig, während Sie die Platten nach unten klappen, um alles einrasten zu lassen.

- 9 Bevor Sie die letzte Reihen verlegen, muss die Fußbodentafel gemessen und gesägt werden. Lassen Sie zwischen Tafel und Wand einen Dehnungsraum von 8 bis 10 mm.

- 10 Türzargen: Die Zarge an der Fußbodenplatte entlang absägen und unter die Zarge schieben.

- 11 Für die Leitungen ist zuerst deren Durchmesser zu ermitteln, der mit einem Spielraum von 10 mm zu erweitern ist. Nachdem die Fußbodenplatte wie auf der Zeichnung hier oben illustriert, gesägt worden ist, werden die Tafeln und das abgesägte Stück an der richtigen Stelle verlegt. Schieben Sie die Platten niemals mit Gewalt ineinander.

- 12 Befestigung der Dielen auf der kurzen Seite der schmalen Diele. Schneiden Sie die Feder der langen Seite ab und installieren Sie wie unten beschrieben. Bitte berücksichtigen Sie, dass die letzte Reihe mini. 50mm breit sein muss. Wenn sie nicht so Breit ist, müssen die kurze Seiten von den Dielen von dem letzten Reihen geklebt werden. Demontage der Dielen mit dem BestLoc X-Treme-Montagesystem.

Ohne Werkzeug

- 13 Klicken sie die letzte Reihe nach oben und entfernen Sie die Längsseite der Diele aus der vorherigen Reihe.
- 14 Legen Sie die Dielen flach auf und schieben Sie die Kurze seiten auseinander.

Mit Werkzeug

- 15 Drücken Sie das Valinge Demontage-Werkzeug in die Verbindung.
- 16 Lassen Sie die Linke Diele auf dem Boden und lösen Sie die rechte Diele indem Sie diese nach oben heben.

NACH DEM VERLEGEN

Auch nach dem Verlegen muss die Luftfeuchtigkeit konstant zwischen 45 und 65 % gehalten werden. Eine zu niedrige Luftfeuchtigkeit lässt Fugen zwischen den Dielen entstehen, während die Dielen bei einer zu hohen Luftfeuchtigkeit aufquellen, was zu Decklamenablösungen führen kann.

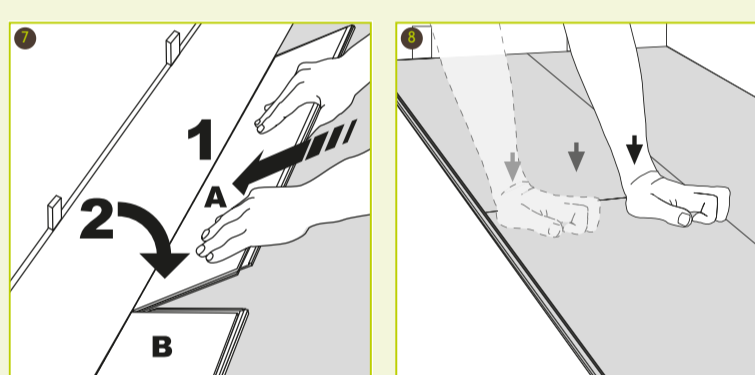

- 1 Vóór u begint, controleert u of het oppervlak van de planken tijdens het transport niet werd beschadigd. Nadat u het vloeroppervlak hebt schoongemaakt, roll u een plasticfolie en de onderlaag uit. De banen moeten elkaar minstens 20 cm overlappen. De onderlaag moet goedgekeurd zijn voor zijn gebruik.

- 2 Leg de eerste plank tegen de linkermuur, de zijde van de messing naar de muur gericht. Zorg ervoor dat u een uitzetrand van 8 tot 10 mm voorziet. Als de muur niet recht is, moeten de planken worden gezaagd en aangepast aan de vorm van de muur.

- 3 Tweede plank, eerste rij: leg de tweede plank neer in de groef van de eerste plank. Vervolledig zo de planken tegen de muur.

- 4 Plaats de laatste plank met de bovenzijde naar beneden en met de korte zijde (met messing) naar de muur gericht. De afstand tussen de plank en de muur moet 8 tot 10 mm bedragen. Markeer waar de plank moet worden afgezaagd.

- 5 Om de planken te zagen plaats u het bovenvlak op het werkvlak en zaagt u hem op maat met een fretzaag. Als u een handzaag gebruikt, dient u een zaag met een fijn zaagblad te nemen. In dat geval zaagt u de plank met het bovenvlak naar boven.

- 6 Begin de tweede rij met een afgezaagd stuk plank van de vorige rij. Dit stuk moet minstens 30 cm lang zijn. Als het stuk kort is, gebruikt u een nieuwe plank die dwarsdoorsnede zaagt. Let er steeds op dat de eindvoegen een onderlinge afstand van minstens 30 cm hebben.

- 7 Tweede plank, tweede rij: ga verder met het leggen van de vloerpanelen: Plaats het vloerpaneel schuin tegen de vorige rij, duw het paneel naar voren en klik het tegelijkertijd neer.

- 8 Druk voorzichtig op de korte kant van de geïnstalleerde plank. Werk zo de volledige rij af. Controleer goed of de messing degelijk in de inklirand ingedruwd zit, en oefen een sterke druk uit, waarbij u de planken tegen de vloer druk om ze in elkaar te klikken.

- 9 Voordat u de laatste rij legt, meet en zaag de plank. Laat een uitzetrand van 8 tot 10 mm tussen de plank en de muur.

- 10 Deurkozijnen: de deurlijsten uitzagen met behulp van een zaag, schuiven op een plank, zodat de plank er onderdoor kan schuiven.

- 11 Voor de leidingen meet de positie van de leidingen en duid aan op de plank, met een speling van 10 mm. Nadat u de plank heet uitgezaagd, zoals in onderstaande afbeelding wordt weergegeven, legt u de plank en het afgezaagde stuk. Klik de planken nooit met geweld in elkaar.

Speciale installatie voor smalle planken

- 12 Bij smalle planken: bevestiging van planken via de korte kant. Snij de lip van de loc af op hetzelfde moment als het snijden van de lange zijde van de plank en installeer zoals hierboven aangegeven. Zorg ervoor dat het laatste stukje plank minimum 50 mm is. Zonet moet de korte kant gelijnd worden. Voor het uit elkaar halen van de planken BestLoc X-Treme.

Zonder werk materiaal

- 13 Klik de laatste rij omhoog, en haal de lange kant uit de vorige rij.
- 14 Leg neer en schuif de korte kanten uit elkaar

Met werk materiaal

- 15 Plaats het daartoe voorziene "Valinge" lipje in het locsysteem
- 16 Laat de linker plank op de grond liggen en maak de rechtplank los door deze voorzichtig naar boven te heffen

NA DE PLAATSING

De vochtigheidsomstandigheden van de lucht moeten constant tussen de 45 en 65 % gehouden worden. Een te lage vochtigheid veroorzaakt spelingen tussen de planken, terwijl een te hoge vochtigheid de planken doet zwellen en de parketvloer kan doen omhoogkomen.

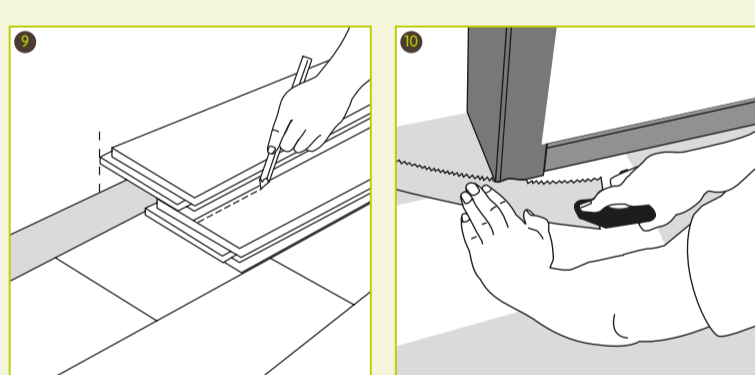

- 1 Para empezar, asegúrese de que la superficie de las lamas no se ha dañado durante el transporte. Después de limpiar la superficie del suelo, extienda una lámina de plástico y la subcapa. Los empalmes de la lámina deben superponerse al menos 20 cm. La subcapa tiene que ser técnicamente válido para este tipo de usos.

- 2 Coloque la primera lama contra la pared izquierda, con la lengüeta orientada hacia la pared. Debe dejar una junta de dilatación de 8 a 10 mm. Si la pared es irregular, las lamas deben serrarse y adaptarse a la forma de la misma.

- 3 Segunda lamina, primera fila: situe la segunda lamina en la anterior. Complete la primera la hilera de igual modo.

- 4 Cuando llegue al extremo de la fila, coloque la última lama boca abajo y con el extremo corto (con la lengüeta) mirando hacia la pared. Marque en la lama la línea de corte, siempre dejando una junta de dilatación de 8 a 10 mm.

- 5 Para serrar las lamas, coloque la lama boca abajo sobre la superficie de trabajo y córtela con el formato deseado mediante una sierra de calar. Si se trata de una sierra manual, utilice una hoja de dientes finos y, en ese caso, cólquela boca arriba.

- 6 Comience la segunda fila utilizando el trozo sobrante de lama. Esta pieza deberá medir 30 cm como mínimo. En caso contrario, utilice una nueva lama cortada por la mitad. Las juntas de los extremos deberán quedar a una distancia mínima de 30 cm.

- 7 Segunda lamina, segunda fila continue el montaje de los tableros: Coloque el tablero haciendo angulo contra la fila anterior, empuje hacia delante y colóquelo al mismo tiempo.

- 8 Presione de forma delicada el lado corto de la tabla. Continúe de la misma manera hasta el final de la fila. Compruebe que la lengüeta está bien encajada en la ranura y empuje firmemente las lamas hacia el suelo para encajarlas.

- 9 Antes de colocar la última fila, mida y corte el tablero. Deje una junta de dilatación de 8 a 10 mm entre el tablero y la pared.

- 10 Marcos de las puertas: cortar con la sierra apoyada en una lama de modo que ésta pueda pasar por debajo.

- 11 Muecas para el paso de tuberías: mida la posición de las tuberías y trasládelas a los tableros añadiendo una holgura de 10 mm. Después de cortar el tablero tal y como se indica en el esquema, vuelva a colocar el tablero y el trozo cortado. No se pueden encajar nunca las lamas forzándolas.

Instalación especial de las lamas estrechas

- 12 Ensamblar las tablas por el lado corto. Cortar la lengüeta al mismo tiempo de cortar el lado largo de la tabla. Tomar nota que el ancho mínimo de la última fila de tablas tiene que ser superior a 50mm. En el caso que sea inferior, usar cola blanca para pegar la junta del lado corta de la tabla. Para desensamblar las planchas con el sistema de instalación de BestLoc X-Treme.

Sin utensilio

- 13 Eche hacia arriba la última fila y extraiga el borde largo de la plancha de la fila anterior.
- 14 Deposite las planchas en el suelo y desensamblelas deslizandolas por el borde corto.

Con utensilio

- 15 Eche hacia arriba la última fila y extraiga el borde largo de la plancha de la fila anterior.
- 16 Deposite las planchas en el suelo y desensamblelas deslizandolas por el borde corto.

DESPUÉS DE LA INSTALACIÓN

Después de la instalación, la humedad del aire debe mantenerse constante entre 40 y 65 %. Un nivel de humedad demasiado bajo provoca holguras entre las láminas. Una humedad demasiado elevada dilata las láminas, pudiendo dar lugar a que se levante el parquet.

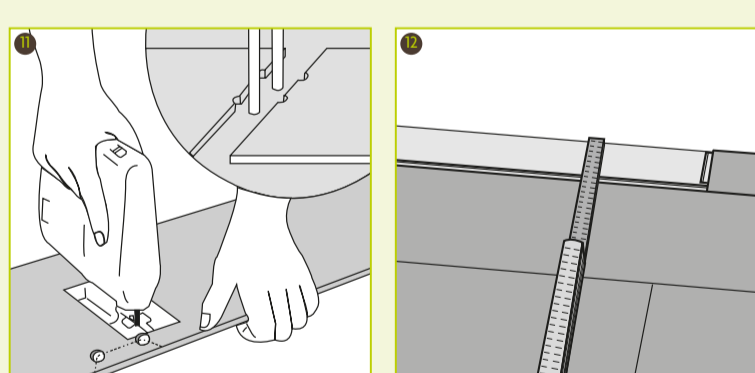

- 1 Prace należy rozpocząć od sprawdzenia, czy powierzchnia klepek nie została uszkodzona podczas transportu. Po dokładnym wyczyszczeniu podłoża, rozwinąć folię z materiału polianowego. Warstwa podkładowa musi być odpowiednia dla przewidzianego zastosowania. Nakładka poszczególnych pasów powinna wynosić co najmniej 20 cm.

- 2 Ułożyć pierwszą klepkę przy lewej ścianie w taki sposób, aby pióro było skierowane do ściany. Należy pamiętać o pozostawieniu szczeliny dyfuzyjnej o szerokości od 8 do 10 mm (szczelina dyfuzyjna musi zostać pozostawiona dookoła każdego elementu pozostającego w kontakcie z podłogą). Jeżeli ściana nie jest prosta, klepki muszą zostać przycięte i dopasowane do kształtu ściany.

- 3 Druga klepka w pierwszym rzędzie – ułożyć krótkim bokiem przy krótkim boku pierwszej klepki. Nachylić klepkę pojedynczym ruchem. Podczas montażu klepek metodą na wpust należy za każdym razem upewnić się, że zostały połączone prawidłowo. Docisnąć lub lekko uderzyć od strony klepki, która została właśnie ułożona.

- 4 Na końcu rzędu należy ułożyć ostatnią klepkę licem skierowanym do dołu, krótkim bokiem (z piórem) w stronę ściany. Pozostawić szczelną dyfuzyjną o szerokości od 8 do 10 mm i zaznaczyć miejsce przycięcia na klepce.

- 5 Aby przyciąć klepkę należy ułożyć ją stroną licza skierowaną do biału roboczego i przyciąć za pomocą wyrzynarki. W razie korzystania z piły ręcznej należy użyć ostrza z drobnymi zębami – w takim przypadku w celu przycięcia należy ułożyć klepkę w taki sposób, aby lico było widoczne.

- 6 Rozpocząć wykonywanie drugiego rzędu, wykorzystując przycięty kawałek klepki. Jego długość musi wynosić co najmniej 30 cm. Jeżeli tak nie jest, należy przyciąć na dwie części nową klepkę. Należy uważać, aby odległość pomiędzy kolejnymi złączkami końcowymi wynosiła co najmniej 30 cm.

- 7 Druga klepka w pierwszym rzędzie – przyłożyć krótki bok klepki do krótkiego boku poprzedniej klepki, nie dociskając go na siłę. Nachylić klepkę, lekko dociskając w lewą stronę, do krótkiego boku poprzedniej klepki. Sprawdzić, czy klepki zostały połączone prawidłowo.

- 8 Docisnąć lub lekko uderzyć od strony klepki, która została właśnie zmontowana. Postępować w taki sam sposób, układając cały rząd. Należy za każdym razem upewniać się, że pióro zostało prawidłowo połączone z wpustem – aby zamontować, należy mocno docisnąć klepkę w stronę podłoża.

- 9 Przed ułożeniem ostatniego rzędu, należy zmierzyć i przyciąć ostatnią klepkę. Należy pamiętać o pozostawieniu pomiędzy klepką a ścianą szczeliny dyfuzyjnej o szerokości od 8 do 10 mm.

- 10 Obramienia otworów drzwiowych – przyłożyć obramienia za pomocą piły, wiskając klepkę w taki sposób, aby zmieściła się pod drzwiami. Dookoła każdego elementu pozostającego w kontakcie z podłogą należy pozostawić szczelną umożliwiająca swobodne rozszerzanie się parkietu.

- 11 Rury kanalizacyjne – zmierzyć położenie rur i ułożyć parkiet zgodnie z wykonanymi pomiarami, pozostawiając luz wynoszący 10 mm. Po przyściu klepki w sposób pokazany na poniższym schemacie należy ułożyć klepkę i przyciąć kawałek. Nie wolno w żadnym przypadku wkładać klepek na siłę.

Zalecenia szczególne dotyczące montażu klepek cienkich

- 12 Montaż jest wykonywany przy krótkim boku klepek cienkich. Należy przyciąć pióro wraz z klepką na całej długości. Zmontować w sposób opisany powyżej. Należy pamiętać, że minimalna szerokość każdego rzędu powinna wynosić co najmniej 50 mm. Jeżeli tak nie jest, należy przyciąć krótki bok każdego rzędu. Demontaż klepek może zostać wykonany przy użyciu specjalnego systemu instalacyjnego BestLoc X-Treme.

Bez narzędzi

- 13 Zdemonstować całość rzędu, ostrożnie podnosząc klepki i lekko uderzając tuż nad złączem. Nachylić i zwolnić cały rząd.
- 14 Zdemonstować klepki, przesuwając je w poziomie. Nie należy ich nachylać!

Przy użyciu narzędzi

- 15 Umieścić pióro rozdzielające „Valinge” wewnątrz wpustu.
- 16 Przytymając klepkę znajdującą się z lewej strony przy podłożu, zwolnić prawą klepkę, odchylając ją w górę.

PO UŁOŻENIU

Wilgotność powietrza powinna być utrzymywana w zakresie od 40 do 65%. Zbyt niska wilgotność spowoduje powstanie luzu pomiędzy klepkami, a zbyt wysoka może być przyczyną napęcznienia klepek i podniesienia się parkietu.

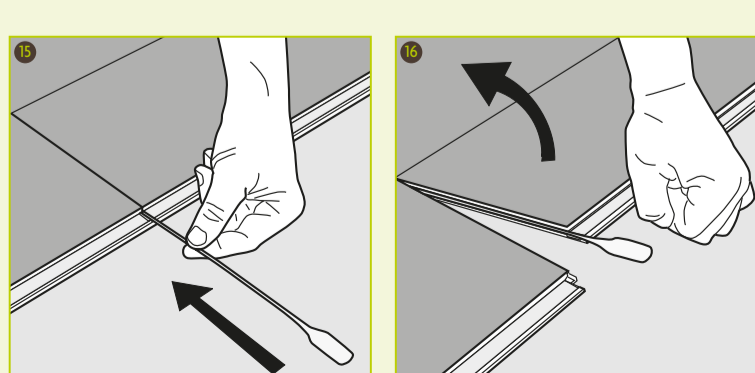

- 1 Börja med att se till att golvet inte har skadats under transporten. Efter rengöring av golvet kan du rulla ut ett plastfilen. Underlaget måste uppfylla funktionskraven. Plastfilen bör överlappa med minst 20 cm.

- 2 Lägg den första brädan mot den vänstra väggen, med flädersidan mot väggen. Se till att du lämnar ett utrymme på 8 till 10 mm för att möjliggöra expansion. Om väggen är ojäm ska brädorna sägas till och anpassas efter väggen.

- 3 Andra brädan i första raden: placera denna bräda försiktigt och tätt intill den första brädans kortsida. Vik ner brädan i en enda rörelse. Kontrollera under nedvikningen att brädorna är tätt intill varandra. Tryck eller knacka sedan lätt på den kortsida som precis har monterats.

- 1 I slutet av raden ska du placera den sista brädan nedåt, med den korta sidan (fläders) mot väggen. Markera på golvet brädan var den ska kapas och se till att lämna ett utrymme på 8 till 10 mm för att möjliggöra expansion.

- 2 För att kapa brädorna ska de placeras upp och ner mot arbetsytan och kapas till lämplig form med en sticksåg. Om du använder en vanlig handsåg ska du placera brädan med ovsansidan upp och använda ett fintandad blad.

- 3 Börja den andra raden med den överblivna delen av brädan som du har sågat till. Den bör vara minst 30 cm lång. Använd annars en ny bräda som du delar i två delar. Se till att slutfogarna alltid är minst 30 cm ifrån varandra.

- 1 Andra brädan i andra raden: placera denna bräda försiktigt och tätt intill den första brädans kortsida. Vik ner brädan i en enda rörelse med ett lätt tryck åt vänster mot den övergående brädans kortsida. Kontrollera att brädorna är nära varandra när du viker ner.

- 2 Tryck eller knacka sedan lätt på den monterade brädans kortsida. Fortsätt på samma sätt med hela raden. Se till att fläders drivs in ordentligt i noten och tryck brädorna hårt mot golvet för att sätta ihop dem.

- 3 Innan du lägger den sista raden ska du mäta och såga till brädan. Lämna ett mellanrum på 8 till 10 mm mellan brädan och väggen för att möjliggöra expansion.

- 1 Dörkkarmar: såga av dörkkarmen med den platta änden av sågen mot en bräda så att brädan passar under.

- 1 Rör: Mät rörets diameter och lämna 10 mm extra utrymme. Efter att brädan har kapats som i figuren ovan ska brädan läggas och delen sågas av. Använd aldrig kraft för att passa ihop brädorna.

Särskild montering av smala brädor

- 12 Foga smala brädor på kortsidorna. Kapa flädem samtidigt som du kapar brädan på längden och montera enligt ovan. Observera att minsta bredden på en bräda i sista raden är ca 50 mm. Annars måste kortsidan på den senast lagda brädan limmas. Avlägsna brädor med monteringsystemet BestLoc X-Treme.

Utän verktyg

- 13 Separera hela raden genom att försiktigt lyfta upp och knacka lätt precis över fog. Vik upp och lossa hela längsidan.
- 14 Demontera brädorna genom att skjuta dem horisontellt. (Vik inte uppåt!)

Med verktyg

-