

**Roth QuickBox™**

Installation

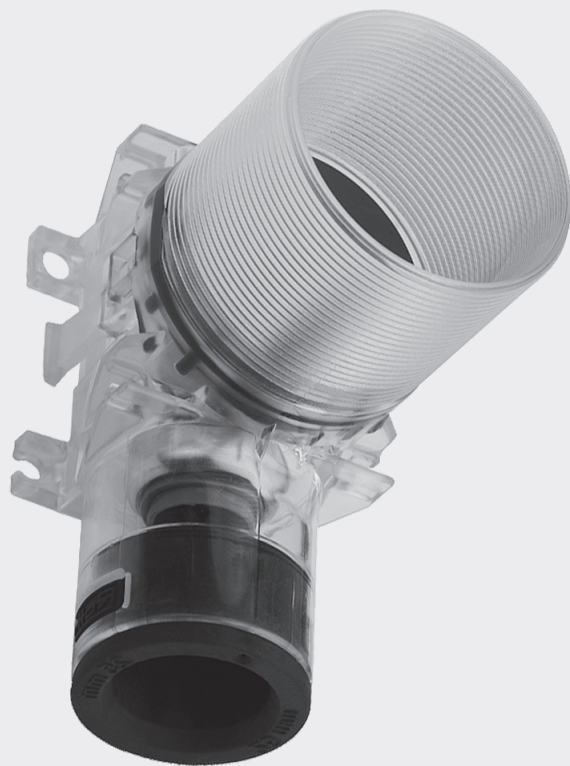

*Living full of energy*

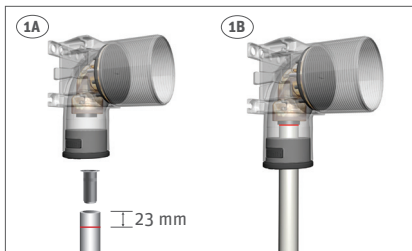

**(DK)**

**1A + 1B**

Røret klippes med PEX saks og tomrøret skæres 30 mm kortere end PEX røret. Tomrøret skal skæres vinkelret i rillen. Monter støttebøsning og marker røret 23 mm fra enden. Stik røret ind i koblingen med en roterende bevægelse og kontroller indstiksdybden. Træk i røret for at sikre at det sidder fast.

**2A + 2B**

Stik tomrøret ind i gummิตætningen på koblingsdåsen med en let roterende bevægelse til 1 rille er synlig i koblingsdåsen. Der må ikke anvendes glidemedel.

**3A + 3B**

Plastarmaturfixet anvendes til fastgørelse af koblingsdåsen til pladevægge. To plastarmaturfix samles og bruges som dobbelte armaturfix, husk at anvende C/C 150 mm.

**(NO)**

**1A + 1B**

Røret kuttet rett med PEX saks, og varerøret kuttet 30 mm kortere enn PEX røret. Varerøret skal kuttet vinkelrett i rillen. Monter støttehylsen og marker 23 mm fra enden. PEX røret stikkes inn i koblingen med en stødig, noe roterende håndbevegelse til stopp (kontroller merket for innstikksdybde på 23 mm). Trekk i røret for å kontrollere at det sitter fast.

**2A + 2B**

Stikk varerøret inn i gummipakningen i veggboxen med en lett roterende håndbevegelse til 1 rille er synlig i veggboxen. Det må ikke brukes glidemedel.

**3A + 3B**

Plastbraketten brukes for å få best mulig feste og støtte mot plateveggen. To plastbraketter settes sammen og brukes som en dobbelt plastbrakett. Kan vendes slik at den passer for både C/C 150 og 160 mm.

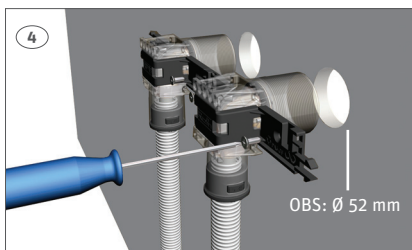

**(DK)**

**4**

QuickBox koblingsdåsen er beregnet for pladetykkelser fra 10-45 mm. Ved anvendelse af forlænger VVS-nr. 087274.495 kan længden øges med 30 mm.

**5+6**

Forflangen spændes forsigtigt med en vandpumpetang. Trykprøvning foretages i maksimalt 2 timer med den premonterede prop og dokumenteres jævnfør branchereglerne. Efter trykprøvning skal anlægget være trykløst eller proppen udskiftes til en prop beregnet for et kontinuerligt tryk. Koblingsdåsens hals kan afkortes med Roth fræser VVS-nr. 087289.210, dog maksimalt med 20 mm, hvis halsen skal afkortes yderligere anvendes fintandet sav.

**(NO)**

**4**

QuickBox veggbox er beregnet for platetykkelse fra 10 - 45 mm. Ved bruk av forlenger NRF nr. 511 812 8 kan lengden økes med 30 mm.

**5A + 6**

Tetningsflensen skrues forsiktig fast med en vannpumpetang. Trykprøvning gjøres i maksimalt 2 timer med den premonterte trykprøvningsplugg og dokumenteres i henhold til bransjereglerne. Etter trykprøvning skal anlegget være trykløst eller pluggen skiftes ut til en plugg som er beregnet for kontinuerlig trykk. Koblingsboksens hals kan freses ned med fræser NRF nr. 511 83 47, men maksimalt ned 20 mm, hvis halsen skal kuttet ytterligere skal det brukes en fintannet baufil.

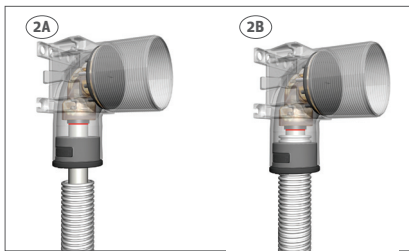

**(SE)**

**1A + 1B**

Røret kapas med en PEX sax och tomrøret kapas vinkelrätt 30 mm kortare än PEX røret. Montera stödhylsa och markera insticksdjupet 23 mm på røret. Tryck in røret i kopplingen med en lätt roterande rörelse och kontrollera att røret är intryckt hela vägen i kopplingen. Dra i røret för att säkerställa att det sitter fast.

**2A + 2B**

Tryck in skyddsøret i gummibussningen med en lätt roterande rörelse tills 1-2 rillor på skyddsøret är synliga i Quickboxen. Glidmedel ska inte användas.

**3A + 3B**

Ett Ø52 mm hål borras i skivorna och plastarmaturen används till att fästa Quickboxen på baksidan av en skivvägg. Två armaturer kan kopplas samman för att uppnå C/C 150 mm eller C/C 160 mm. Om baksidan av en skivvägg inte är åtkomlig används Roth Quickbox Monteringsskena RSK nr. 187 67 74.

**(FI)**

**1A + 1B**

Putki katkaistaan PEX-leikkurilla ja suojauputki leikataan 30mm lyhyemmäksi kuin PEX putki. Suojauputki katkaistaan kohtisuoraan poikki rengaskuvion mukaan. Laita tukiholkki putkeen ja tee merkki 23mm putken päästä. Työnnä putki liittimeen kiertävällä liikkeellä ja tarkista putken asennus syvyys. Varmista putken kiinnittyminen liittimeen vetämällä putkesta.

**2A + 2B**

Paina suojauputki hanakulmarasian kumitiivisteeseen läpi kiertävällä liikkeellä, niin pitkälle että yksi suojauputken renkaista tulee näkyviin hanakulmarasian sisällä. Liukuainetta ei saa käyttää.

**3A + 3B**

Muovisella pidikkeellä kiinnitetään hanakulmarasia seinälevyyn. Yhdistämällä kaksi pidikettä saadaan hanakulmarasioille oikea asennusväli suihkusekoittajalle, k/k 150mm.

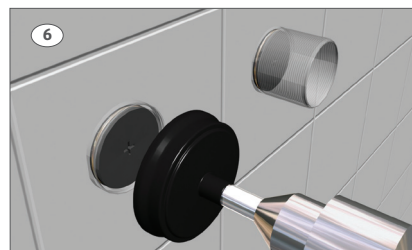
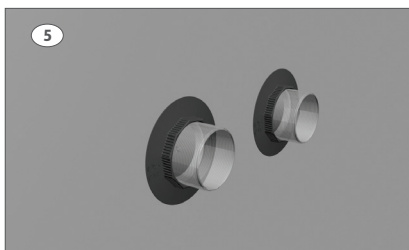

**(SE)**

**4**

Roth Quickbox är gjord för skivtjocklekar mellan 10-45 mm. Med hjälp av Quickbox stofsörlängare RSK 187 81 99 kan halsen förlängas med ytterligare 30 mm.

**5+6**

Tättningsflänsen dras med maximal handkraft utanpå sista skivan, gängen mellan Quickbox och tättningsfläns är fuktät så ev. tätskikt appliceras upp på flänsen men inte hela vägen upp på Quickboxens hals. OBS! Tätskikt ska alltid appliceras enligt tätskiktsleverantörens anvisningar! Provtryckning utförs under max 2 timmar med den förmonterade provtryckningsproppen och dokumenteras enligt branschreglerna. Vid trycksättning längre än 2 timmar ska proppen bytas mot en propp som är avsedd för kontinuerligt tryck. Quickboxens hals fräses avslutningsvis ner till nivå med väggbeklädnad med Roth Färs RSK nr. 187 27 87 innan lämplig Quickbox Väggbrička monteras. Fräsen kan användas för att korta halsen max 20 mm, i annat fall rekommenderas en fintandad såg.

**(FI)**

**4**

QuickBox hanakulmarasia on suunniteltu seinälevylle 10-45 mm. Jatkoholkilla, LVI nro 2016391, saadaan hanakulmarasialle 30 mm lisä pituutta.

**5+6**

Laippa kiristetään varovasti pihdillä levyä vasten. Koepaine pidetään enintään 2 tuntia tehdasasetetulla koepainetulpalla ja dokumentoidaan voimassaolevien määräysten mukaisesti. Koepaineen jälkeen pitää järjestelmästä poistaa paine tai koepainetulpalla on vaihdettava tulppaan, joka kestää järjestelmän jatkuvan paineen. Hanakulmarasian holkkia voidaan lyhentää Roth jyrsimellä, LVI nro 2016506, kuitenkin enintään 20mm:n kaulukselle. Jos holkkia halutaan lyhentää lisää, käytetään hienohampaista sahatööriä.

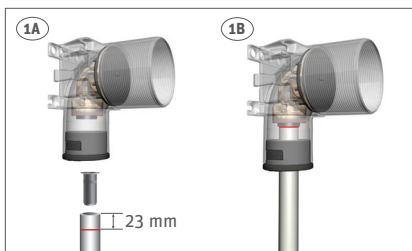

**(DK)**

**1A + 1B**

Røret klippes med PEX saks og tomrøret skæres 30 mm kortere end PEX røret. Tomrøret skal skæres vinkelret i rillen. Monter støttebøsning og marker røret 23 mm fra enden. Stik røret ind i koblingen med en roterende bevægelse og kontroller indstiksdybden. Træk i røret for at sikre at det sidder fast.

**2A + 2B**

Stik tomrøret ind i gummิตætningen på koblingsdåsen med en let roterende bevægelse til 1 rille er synlig i koblingsdåsen. Der må ikke anvendes glidemedel.

**3A + 3B**

Dobbelt QuickBox koblingsdåser leveres med armaturfix der enkelt monteres på koblingsdåserne ved et lille tryk og sikrer en afstand mellem de to koblingsdåser på C/C 150 mm. Ved montering af dobbelt QuickBox koblingsdåser kan man med fordel anvende Roth monteringsbeslag VVS-nr. 0872289.225 Beslaget sikrer en hurtig, enkel og korrekt montage.

**(NO)**

**1A + 1B**

Røret kuttes rett med PEX saks, og varerøret kuttes 30 mm kortere enn PEX røret. Varerøret skal kuttes vinkelrett i rillen. Monter støttehylsen og marker 23 mm fra enden. PEX røret stikkes inn i koblingen med en stødig, noe roterende håndbevegelse til stopp (kontroller merket for innstikksdybde på 23 mm). Trekk i røret for å kontrollere at det sitter fast.

**2A + 2B**

Stikk varerøret inn i gummipakningen i veggboxen med en lett roterende håndbevegelse til 1 rille er synlig i veggboxen. Det må ikke brukes glidemedel.

**3A + 3B**

Med Armaturfix NRF nr. 511 86 11 kan man enkelt montere sammen to veggboxer til en dobbeltboks med C/C 150 mm. Ved montering av dobbel veggbox kan man med fordel bruke Roth Veggbrakett NRF nr. 511 86 81 som sikrer en rask, enkel og korrekt montasje.

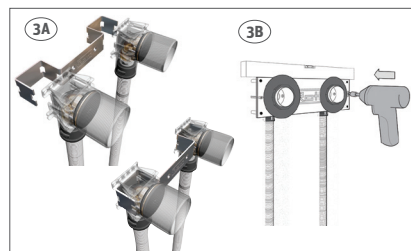
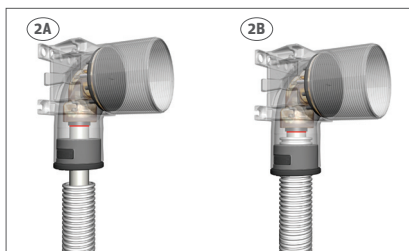

**(SE)**

**1A + 1B**

Røret kapas med en PEX sax och tomrøret kapas vinkelrätt 30 mm kortare än PEX røret. Montera stödhylsa och markera insticksdjupet 23 mm på røret. Tryck in røret i kopplingen med en lätt roterande rörelse och kontrollera att røret är intryckt hela vägen i kopplingen. Dra i røret för att säkerställa att det sitter fast.

**2A + 2B**

Tryck in skyddsøret i gummibussningen med en lätt roterande rörelse tills 1-2 rillor på skyddsøret är synliga i Quickboxen. Glidmedel ska inte användas.

**3A + 3B**

Vid montering av dubbla Quickboxar för blandare finns återanvändningsbara fixturer som ger en exakt och enkel fixering tills väggdosorna och rören är inmurade. Fixturen finns med C/C 150 mm RSK nr. 187 89 98 och med C/C 160 mm RSK nr. 187 89 99.

**(FI)**

**1A + 1B**

Putki katkaistaan PEX-leikkurilla ja suojauputki leikataan 30mm lyhyemmäksi kuin PEX putki. Suojauputki katkaistaan kohtisuoraan poikki rengaskuvion mukaan. Laita tukiholkki putkeen ja tee merkki 23mm putken päästä. Työnnä putki liittimeen kiertävällä liikkeellä ja tarkista putken asennus syvyys. Varmista putken kiinnittyminen liittimeen vetämällä putkesta.

**2A + 2B**

Paina suojauputki hanakulmarasian kumitiivisteen läpi kiertävällä liikkeellä, niin pitkälle että yksi suojauputken renkaista tulee näkyviin hanakulmarasian sisällä. Liukuainetta ei saa käyttää.

**3A + 3B**

Kiviseinä asennuksessa suihkusekoittajalle käytetään kiviseinän kiinnityskoskia, LVI nro 2016379, kahdelle QuickBox hanakulmarasialle, k/k 150mm. Vaihtoehtoisesti voidaan käyttää seinäkiinnikettä, LVI nro 2016406, muuraustukena. Seinäkiinnike varmistaa oikean asennuksen ja on helppo ja nopea käyttää.



**(DK)**

**4**

Trykprøvning foretages i maksimalt 2 timer med den premonterede prop og dokumenteres jævnfør branchereglerne. Efter trykprøvning skal anlægget være trykløst eller proppen udskiftes til en prop beregnet for et kontinuerligt tryk.

**5+6**

Er koblingsdåserne monteret i vådrumszone skal der monteres QuickBox™ Coatingsmanschet VVS-nr. 087289.290. Koblingsdåsens hals kan afkortes med Roth fræser VVS-nr. 087289.210, dog maksimalt med 20 mm, hvis halsen skal afkortes yderligere anvendes fintandet sav.

**(NO)**

**4**

Trykprøvningen foretas i maksimalt 2 timer med den ferdigmonterte trykprøvingspluggen. Husk å dokumentere trykprøvningen i henholdt til gjeldene regler! Etter trykprøvningen skal anlegget være trykløst eller at trykprøvingspluggen skiftes til en plugg beregnet for kontinuerlig trykk.

**5+6**

Hvis veggboxene er montert i våt sone skal det monteres Quickbox Mansjett for mur NRF nr. 511 86 44. Veggboxens hals kan freses ned med maksimalt 20mm med Roth Fres NRF nr. 511 83 47. Skal halsen senkes mere gjøres det med en fintannet sag.

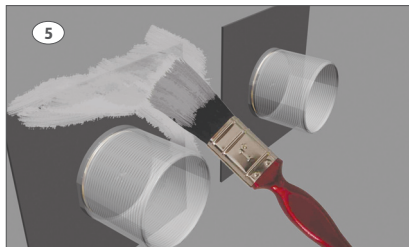

**(SE)**

**4**

Provtryckning utförs under max 2 timmar med den förmonterade provtryckningsproppen och dokumenteras enligt branschreglerna. Vid trycksättning längre än 2 timmar ska proppen bytas mot en propp som är avsedd för kontinuerligt tryck.

**5+6**

Om väggboxarna är monterade i ett våtrum ska tätskikt appliceras enligt tätskiktsleverantörens anvisningar. Roth erbjuder tätningsmanschett RSK 187 67 76. Quickboxens hals fräses avslutningsvis ner till nivå med väggbeklädnad med Roth Färs RSK nr. 187 27 87 innan lämplig Quickbox Väggbrička monterar. Fräsen kan användas för att korta halsen max 20 mm, i annat fall rekommenderas en fintandad såg.

**(FI)**

**4**

Koepaine pidetään enintään 2 tuntia tehdasasettelulla koepainetulpalla ja dokumentoidaan voimassaolevien määräysten mukaisesti. Koepaineen jälkeen pitää järjestelmästä poistaa paine tai koepainetulppa on vaihdettava tulppaan, joka kestää järjestelmän jatkuvan paineen.

**5+6**

Jos hanakulmarasia asennetaan märkätilaan pitää siihen asentaa QuickBox tiivistysmansetti, LVI nro 2016385. Hanakulmarasian holkkia voidaan lyhentää Roth jyrsimellä, LVI nro 2016506, kuitenkin enintään 20mm:n kauluksella. Jos holkkia halutaan lyhentää lisää, käytetään hienohampaista sahaterää.

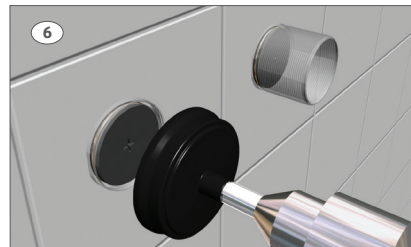

### (DK) Tekniske data

Roth QuickBox™ til pladevæg 12 mm.  
Roth QuickBox™ til pladevæg 15 mm.  
Roth QuickBox™ til pladevæg 15 mm.  
Roth QuickBox™ til mur, 12 mm.  
Roth QuickBox™ til mur, 15 mm.  
Roth QuickBox™ til mur, 18 mm.  
Roth QuickBox™ til pladevæg, dobbelt 15 mm.  
Roth QuickBox™ til mur, dobbelt 15 mm.  
Anvendelses område

Maks. temperatur  
Maks. tryk  
Materiale, vinkel

Materiale, dåse  
Materiale, tætningsflange og forlænger

### Tilbehør

QuickBox™ armaturfix til mur C/C 150 mm  
QuickBox™ montagesæt for pladevæg  
QuickBox™ monteringskinn for regler  
QuickBox™ coatningsmanchet  
QuickBox™ flange til vægge med vinyl / PVC  
Roth monteringsbeslag  
Quick Vinkel ventil 1/2" x 10 mm  
Quick Forskrunding m. afspærring 3/4" x 1/2"

VVS-nr. 087277.212  
VVS-nr. 087277.215  
VVS-nr. 087277.218  
VVS-nr. 087274.212  
VVS-nr. 087274.215  
VVS-nr. 087274.218  
VVS-nr. 087277.315  
VVS-nr. 087274.315  
Vand og varmeinstalla-  
tioner  
95 °C  
10 bar  
DZR messing, EPDM  
gummi  
Polycarbonat  
ABS

**OBS: QuickBox™ koblingsdåser må ikke udsættes for lækagegasser og stærkt korrosive miljøer og må kun anvendes på Pex-rør!**

### (NO) Tekniske data

Roth QuickBox™ til platevegg 12 mm.  
Roth QuickBox™ til platevegg 15 mm.  
Roth QuickBox™ til platevegg 15 mm.  
Roth QuickBox™ til mur, 12 mm.  
Roth QuickBox™ til mur, 15 mm.  
Roth QuickBox™ til mur, 18 mm.

Bruksområde

Maks. temperatur  
Maks. trykk  
Materiale albue

Materiale boks  
Materiale tetningsflens og forlenger

### Tilbehør

QuickBox™ armaturfix til mur C/C 150 mm.  
QuickBox™ mont.sett for platevegg  
QuickBox™ monteringskinn for stendere  
QuickBox™ mansjett for mur  
QuickBox™ tetningsring  
Roth veggbrakett  
Quick Albue 1/2" x 10 mm m/avst  
Quick Rett nippel 1/2" x 3/4" utv.gj./mavst

NRF nr. 511 86 06  
NRF nr. 511 86 07  
NRF nr. 511 86 08  
NRF nr. 511 86 06  
NRF nr. 511 86 07  
NRF nr. 511 86 08

Vann og varmeinstal-  
lasjoner  
95 °C  
10 bar  
DZR messing, EPDM  
gummi  
Polycarbonat  
ABS

**OBS: QuickBox™ veggboks må ikke utsettes for lekkasjesprayer og sterkt korrosive miljøer. Må kun brukes på PEX rør!**

### (SE) Tekniske data

Roth QuickBox™ 12 mm  
Roth Quickbox™ 15 mm  
Roth Quickbox™ 18 mm

Användningsområde  
Max. temperatur  
Max. tryck  
Material vinkelkoppling

Material dosa  
Material tätningsslans och stösförlängare

### Tillbehör

QuickBox™ armaturfix för inmurning C/C 150 mm  
QuickBox™ armaturfix för inmurning C/C 160 mm  
QuickBox™ monteringskenna för regelvägg  
QuickBox™ tätningssmanschett för inmurning  
QuickBox™ tätningsslans för våtrumstapet  
Fräs för Quickbox™  
Väggbrickor i flera olika modeller från M26 lekande  
mutter till 10 mm vinkel.

RSK nr. 187 67 70  
RSK nr. 187 67 70  
RSK nr. 187 67 71

Tappvatten  
95 °C  
10 bar  
DZR mässing, EPDM  
gummi  
Polycarbonat  
ABS

**OBS: Quickbox™ väggdosa får inte utsättas för farliga ämnen från märkning eller läckagetest och starkt korrosiva miljöer. Endast Roth MultiPex rör ska användas.**

### (FI) Tekniset tiedot

Roth QuickBox™ levyseinä 12 mm TT  
Roth QuickBox™ levyseinä 15 mm TT  
Roth QuickBox™ levyseinä 18 mm TT  
Roth QuickBox™ kiviseinä 12 mm TT  
Roth QuickBox™ kiviseinä 15 mm TT  
Roth QuickBox™ kiviseinä 18 mm TT  
Roth QuickBox™ levyseinä 15 mm TT 2-os  
Roth QuickBox™ kiviseinä 15 mm TT 2-os  
Käyttöalue

Maks. lämpötila  
Maks. paine  
Materiaali kulmakappale

Materiaali rasia  
Materiaali laippa ja jatkoholkki

LVI nro 2016375  
LVI nro 2016376  
LVI nro 2016377  
LVI nro 2016367  
LVI nro 2016368  
LVI nro 2016370  
LVI nro 2016378  
LVI nro 2016371  
Käyttövesi- ja lämpö-  
asennuksiin  
95 °C  
10 baaria  
DZR messinki, EPDM  
kumi  
Polykarbonaatti  
ABS

### Tarvikkeet

Roth QuickBox™ kiinnityskisko C/C 150mm  
Roth QuickBox™ asennussarja  
Roth QuickBox™ asennuskisko  
Roth QuickBox™ tiivistysmansetti  
Roth QuickBox™ asennussarja (kiristysrengas  
QB hanakulmarasian seinäkiinnike)  
Roth Kulmaliitin suluiin 1/2" x 10 mm  
Roth Suoraliitin suluiin 1/2" x 3/4"

LVI nro 2016379  
LVI nro 2016383  
LVI nro 2016381  
LVI nro 2016385  
LVI nro 2016388  
LVI nro 2016406  
LVI nro 2016398  
LVI nro 2016392

**HUOM: QuickBox™ hanakulmarasiaa ei saa alistaa vuotovahaintokaasuille ja vahvasti korrosoituviin ympäristöihin. Vain PEX putkelle!**



1.22/19348  
Testet af SBI iht. NT Build 448 og op-  
fylder kravene i SBI anvisning 180.



Denna produkt är anpassad till branschregler  
Säker Vatteninstallation. Roth Nordic AB garan-  
terar produktens funktion om branschreglerna  
och monteringsanvisningen följs.

### ROTH NORDIC A/S

Centervej 5  
3600 Frederikssund  
Tel. +45 4738 0121  
Fax +45 4738 0242  
E-mail: service@roth-nordic.dk  
roth-nordic.dk  
facebook.com/RothNordicDK

### ROTH NORDIC AB

Hanögatan 9  
211 24 Malmö  
Tel. +46 40534090  
Fax +46 40534099  
E-mail: service@roth-nordic.se  
roth-nordic.se  
facebook.com/RothNordicSE

### ROTH NORDIC AS

Jongsåsveien 4  
1338 Sandvika  
Tel. +47 67 57 54 00  
Fax +47 67 57 54 09  
E-mail: service@roth-nordic.no  
roth-nordic.no  
facebook.com/RothNordicNO

### ROTH NORDIC OY

Kauppiaankatu 11  
10300 Karjaa  
Puh. +358 19 440 330  
Faksi +358 (0) 19 233 193  
E-mail: service@roth-nordic.fi  
roth-nordic.fi  
facebook.com/RothNordicFI