



AVK FLENSEBEND

712/0310

Bend 30°, PN 10/16

001



AVK' sortiment av fittings består av et bredt utvalg av varianter med muffe-, tyton- og flenseforbindelse. Fittings er produsert i duktiljern min. GJS-400 (GGG-40) og er epoxybelagt iht. DIN 30677-2 og GSK spesifikasjoner - inn- og utvendig.



Produktbeskrivelse:

Flensebend 30° type FFK iht. EN 545 for vann, spillvann og nøytrale væsker max. 70° C

Standarder:

- Designet iht. EN 545
- Standard flenseboring iht. EN 1092 (ISO 7005-2), PN 10/16



Funksjoner:

- Duktiljerns fittings iht. EN 545
- Kropp av min. GJS-400-15 (GGG-40)
- Epoxybelegg iht. DIN 30677-2 og GSK spesifikasjoner inn- og utvendig



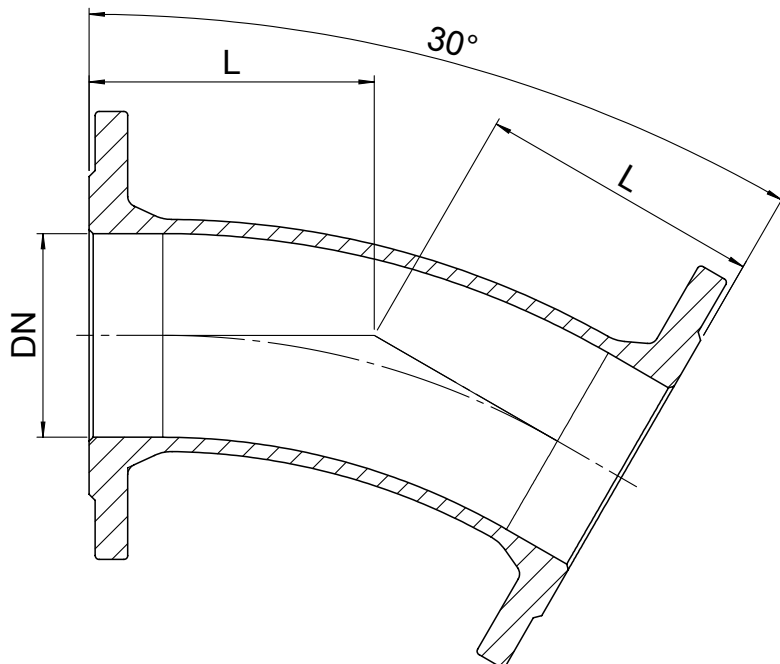

Komponentliste:

1. Fitting Duktijern

Komponentene kan erstattes med tilsvarende eller høyere klasse materialer.

Generell informasjon:

AVK ref. nr.	NRF nr.	DN mm	Flense-boring	L mm	Teoretisk vekt kg
712-0040-03-101		40	PN10/16	140	7.0
712-0050-03-101		50	PN10/16	150	8.0
712-0065-03-101		65	PN10/16	165	11
712-0080-03-101	2022814	80	PN10/16	130	9.1
712-0100-03-101	2022839	100	PN10/16	140	11
712-0125-03-101	2022851	125	PN10/16	150	15
712-0150-03-101	2022864	150	PN10/16	160	18
712-0200-03-100	2022889	200	PN10	180	26
712-0200-03-101		200	PN16	180	26
712-0250-03-100	2022914	250	PN10	210	39
712-0250-03-101	2022915	250	PN16	210	39
712-0300-03-100	2022939	300	PN10	255	56
712-0300-03-101	2022941	300	PN16	255	56
712-0350-03-100		350	PN10	217	85
712-0350-03-101		350	PN16	217	85
712-0400-03-100	2022998	400	PN10	324	130
712-0400-03-101	2022999	400	PN16	324	130
712-0500-03-100		500	PN10	273	178
712-0500-03-101		500	PN16	273	178
712-0600-03-100		600	PN10	279	255
712-0600-03-101		600	PN16	279	255