

Manual

ESSVE Kompressor C 5/10





ESSVE Kompressor C 16/10

Oljefri





ESSVE[®]

**DE Warnsymbole – DK Advarselsymboler – EE Hoiatussümbolid – FI Varoitussymbolit –
FR Symboles d'avertissement – GB Warnings Symbols – GR Προειδοποιητικά οήματα
– IT Simboles d'avertissement – LT Įspėjamię ženklaі – LV Brīdinājuma simboli –
NL Waarschuwingssymbolen – NO Varselsymboler – PL Symbole ostrzegawcze –
PT Símbolos de aviso – RU Предписывающие символы – SE Varningssymboler**

- W1**  DE Warnung / DK Advarsel / EE Hoiatus / ES Aviso / FI Varo / FR Avertissement / GB Warning / GR Κίνδυνος / IT Avvertimento / LT Įspėjimas / LV Brīdinājums / NL Opgepast / NO Advarsel / PL Ostrzeżenie / PT Aviso / RU Предупреждение / SE Varning
- DE Warnung vor rotierende Gegenständen / DK Advarsel, roterende genstande / EE Hoiatus - pöörlev objekt / ES Aviso de objetos giratorios / FI Varo pyöriviä osia / FR Avertissement: obets en rotation / GB Warning - Rotating object / GR Κίνδυνος, περιστρεφόμενα αντικείμενα / IT Avvertimento oggetti in rotazione / LT Įspėjimas - besisukantis objektas / LV Brīdinājums - rotējošs objekts / NL Opgepast: draaiende voor/werpen / NO Advarsel om roterende gjenstand / PL Ostrzeżenie - obracający się przedmiot / PT Aviso, objecto em rotação / RU Опасность соприкосновения с вращающимся предметом / SE Varning för roterande föremål
- W2**  DE Warnung vor Strom / DK Advarsel, strøm / EE Hoiatus - elekter / ES Aviso de corriente / FI Sähkö-virta / FR Avertissement: courant / GB Warning - Electricity / GR Κίνδυνος ηλεκτροπληξίας / IT Avvertimento corrente elettrica / LT Įspėjimas - elektra / LV Brīdinājums - elektrība / NL Opgepast: stroom / NO Advarsel om strøm / PL Ostrzeżenie - elektryczność / PT Aviso, corrente eléctrica / RU Опасность лeктрического напряжения / SE Varning för ström
- DE Warnung vor heißen Oberflächen / DK Advarsel, varm overflade / EE Hoiatus - kuum pind / ES Aviso de superficie muy caliente / FI Varo kuumia pintoja / FR Avertissement: surface chaude / GB Warning - Hot surface / GR Κίνδυνος, πολύ θερμή επιφάνεια / IT Avvertimento superficie calda / LT Įspėjimas - karštas paviršius / LV Brīdinājums - karsta virsma / NL Opgepast: heet oppervlak / NO Advarsel om varm overflate / PL Ostrzeżenie - gorąca powierzchnia / PT Aviso, superficie quente / RU Горячая поверхность / SE Varning för het yta
- W3**  DE Warnung vor heißen Oberflächen / DK Advarsel, varm overflade / EE Hoiatus - kuum pind / ES Aviso de superficie muy caliente / FI Varo kuumia pintoja / FR Avertissement: surface chaude / GB Warning - Hot surface / GR Κίνδυνος, πολύ θερμή επιφάνεια / IT Avvertimento superficie calda / LT Įspėjimas - karštas paviršius / LV Brīdinājums - karsta virsma / NL Opgepast: heet oppervlak / NO Advarsel om varm overflate / PL Ostrzeżenie - gorąca powierzchnia / PT Aviso, superficie quente / RU Горячая поверхность / SE Varning för het yta
- W8** 

**DE Gebotssymbole – DK Påbudssymboler – EE Kohustusmärgid – ES Símbolos de obligación -
FI Määräyssymbolit – FR Symboles obligatoires – GB Mandatory Signs – GR Σήματα υποχρέωσης
– IT Simboli di obbligo – LT Privalomieji ženklai – LV Obligātāa zīmes – NL Gebodssymbolen –
NO Påbudssymboler – PL Znaki obowiązkowe – PT Símbolos obrigatórios –
RU Предписывающие символы – SE Påbudssymboler**

- M2**  DE Schutzbrille / DK Beskyttelsesbriller / EE Kaitseprillid / ES Gafas de protección / FI Suojalasit / FR Lunettes de protection / GB Protective glasses / GR Γυαλιά προστασίας / IT Occhiali prote/ttivi / LT Apsauginiai akiniai / LV Aizsargbrilles / NL Veiligheidsbril / NO Beskyttelsesbriller / PL Okulary ochronne / PT Óculos de protecção / RU Защитные очки / SE Skyddsglasögon
- M3**  DE Gehörschultz / DK Høreværn / EE Kõrvakaitesmed / ES Protección auricular / FI Kuulonsuojain / FR Protection d'oreilles / GB Ear defenders / GR Προστασία ακοής / IT Protezione acustiche / LT Ausu apsaugos / LV Ausu aizsargi / NL Gehoorbescherming / NO Høreværn / PL Nauszniki ochronne / PT Protecção auricular / RU Защита слуха / SE Hörselskydd
- M4**  DE Schutzmaske / DK Beskyttelsesmaske / EE Kaitsemask / ES Mascarilla de protección / FI Suojanaamari / FR Masque de protection / GB Protective mask / GR Μάσκα προστασίας / IT Mascherina protettiva / LT Apsauginė kaukė / LV Aizsargmaska / NL Veiligheidsmasker / NO Beskyttelsesmaske / PL Maska ochronna / PT Máscara de protecção / RU Защитная маска / SE Skyddsmask

Svenska (Översättning av ursprunglig bruksanvisning)	3
Norsk (Oversettelse av den opprinnelige instruksjonene)	7
Suomi (Käännös alkuperäisten ohjeiden)	11
Dansk (Oversættelse af den originale brugsanvisning)	15
English (Based on original instructions)	19
Eesti (Tõlge algupärase kasutusjuhendi)	23
Latviski (Originālo instrukciju tulkojums)	27
Lietuviškai (Vertimas originali instrukcija)	31
Polski (Tłumaczenie instrukcji oryginalnej)	35
По-русски (Переведено из оригинальной инструкции на английском языке)	39
Deutsch (Übersetzung der englischen Originalanleitung)	43
Français (Traduction des instructions originales en anglais)	47
Netherlands (Vertaling vanuit originele Engelse richtlijnen)	51
Italiano (Traduzione delle istruzioni originali in inglese)	55
Espanõl (Traducción de instrucciones originales en inglés)	59
Português (Tradução das instruções originais do inglês)	63
Ελληνικά (Μετάφραση των πρωτότυπων οδηγιών στην Αγγλική γλώσσα)	67

Svenska

Översättning av ursprunglig bruksanvisning

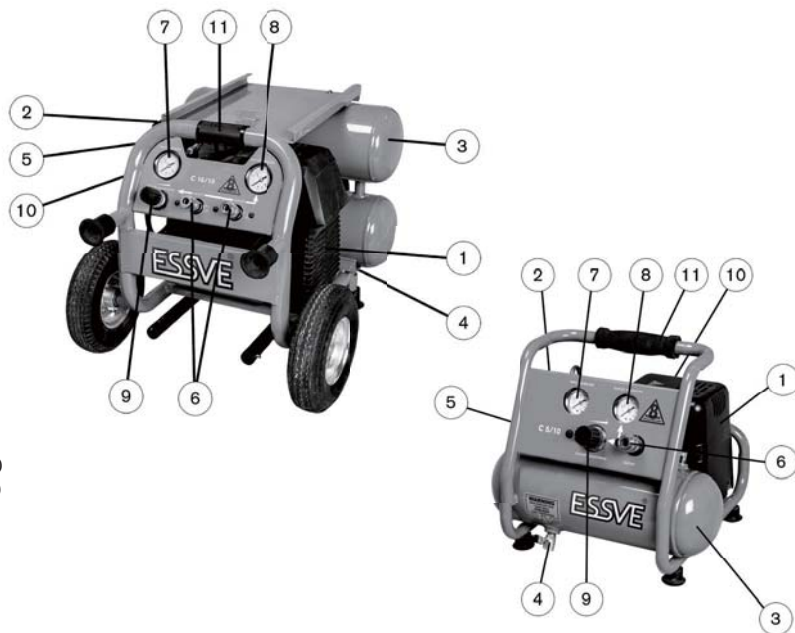

1. Kompressorblock
2. Tryckströmbrytare
3. Luftbehållare
4. Kondenskran
5. Säkerhetsventil
6. Tryckluftsuttag
7. Manometer (behållare)
8. Manometer (regulator)
9. Regulator
10. Backventil
11. Lyfthandtag

Art.nr

Art.nr	713940	713942
Typ.....	C 16/10	C 5/10
Kompressorblock.....	1	1
Motorspänning..... V	230	230
Säkring (trög)..... A	12	1.5
Genomlupen cylindervolym.....l/min	296	34
Genomlupen cylindervolym.....l/sek	x	x
Fri avgiven luftmängd*.....l/min	165	12
Fri avgiven luftmängd*.....l/sek	x	x
Max. arbetstryck.....bar	10	8.8
Luftbehållare volym.....liter	16	4
Ljudnivå.....dB (A)	85	75
Motoreffekt.....kW (hk)	2,5 Hp	0,5 Hp
Kompressorblockets varvtal.....r/min	2830 r.p.m.	2850 r.p.m.
Dimensioner LxBxH.....mm	670 x 520 x 530	370 x 370 x 340
Vikt.....kg	39	11

*Vid 6.2 bar

Beskrivning

Helautomatisk kolvkompressor med enstegs kompression monterad på luftbehållaren.

En backventil i kombination med tryckströmbrytarens avluftningsventil tillser att kompressorn alltid startar avlastad (inget lufttryck i tryckröret mellan tank och kompressordel).

Utrustad med automatsäkring

Kolvkompressorn är avsedd för intermittert drift, vilket innebär att belastningsgraden ej bör överstiga 50%. Kompressorns tryckströmbrytare är inställd på $P = 6-8$ bar.

OBS! Den elektriska motorn är utrustad med automatsäkring som utlöser när motortemperaturen når maxvärdet. Har motorskyddet utlöst återställes det automatiskt efter ca: 2 min och kompressorn kan åter startas.

Installation

Elanslutning:

Anslut alltid kompressorn till jordad kontakt. Ge akt på att nätet är korrekt uppsäkrat. Se behov i tabellen. Motorn har kapslingsklass IP 20. Vid användning av lång förlängningskabel tänk på risken med spänningsfall och att rätt elkabelarea används. Installera kompressorn i ett svalt (min. 0°C) och välventilerat utrymme med så ren luft som möjligt.

Före start

- Låt kompressorn gå några minuter med kondenskranen (Nr 4) helt öppen. Detta för att bl.a. få en fördelning av smörjoljan.
- Justera regulatorn (Nr. 9) till önskat tryck.
- Kompressorns operativsystem är fullständigt automatiskt, tryckströmställaren stoppar motorn när trycket i trycklufts behållaren når inställt maxvärde. Motorn startar automatiskt igen när trycket i trycklufts-behållaren sjunker till det fastställda minimivärdet.
- Tryckströmställaren (Nr. 2) är försedd med en manuell tryckknapp vilket möjliggör att stänga av motorn och att öppna luft- blåsningsventilen när som helst.
- Stanna aldrig motorn direkt med kontakten. Använd alltid tryckströmbrytarens start och avstängningsknapp för att avluftningen av tryckröret mellan kompressorn och tanken skall fungera.

Felkällor

Om kompressorn inte arbetar tillfredsställande - undersök följande saker:

1. Luftläckage från tryckströmbrytarens ventil, när kompressorn inte arbetar.

Det här läckaget härrör sig troligtvis till backventilen (Nr 10). Avlufta först luftbehållaren. Skruva av backventilens mutter och rengör försiktigt både basen och det lilla tätningsgummit. Skruva sedan ihop backventilen igen. Om inte detta hjälper byt ut backventilen.

2. När kompressorn stannar och ej startar igen.

- a. Bryt strömmen.
- b. Kontrollera om automatsäkringarna har löst ut. Avvakta 2 min och starta igen.
- c. Kontrollera att el-nätets säkringar är hela.
- d. Kontrollera att kompressoraggregatet inte är blockerat, genom att föra fläkthjulet fram och tillbaka.
- e. Kontrollera tryckströmbrytaren (Nr 2) – om något elektriskt fel föreligger.

3. När kompressorn inte stannar.

- a. Bryt strömmen.
- b. Kontrollera tryckströmbrytaren (Nr 2) - om något elektriskt fel föreligger.

4. När kompressorn inte komprimerar och det värmer allt för mycket.

Packningen eller en ventil är trasig. Montera bort topplocket (när kompressorn är kall) och byt ut den trasiga delen mot en ny. Rengör även ventilplattan försiktigt.

Vid tveksamheter kontakta närmaste serviceverkstad.

Skötselinstruktion

1. Varje dag:

a. Avtappa kondensvatten genom att öppna kondenskranen (Nr 4).

2. Månadsvis (eller 50 driftstimmar):

a. Rengör kompressorns yttre delar.

3. 2-årsintervall (eller 2000 driftstimmar):

Kontrollera och rengör ventilerna (vid behov bytes ev. ventilerna).

OBS! Bryt strömmen vid servicearbeten.

Hälsorisker

- Ge akt på att kompressorblock och rörledningar blir mycket varma när kompressorn är igång och kan förorsaka brännskador vid ovarsam beröring.
- Användaren av maskinen måste alltid sörja för sin egen och andras säkerhet. Använd alltid personlig skyddsutrustning.
- Skyddsglasögon måste användas för att minska risken att skada ögonen genom kringflygande spån-, damm- och gnistsprut.
- Inandning av dammpartiklar kan medföra ohälsa. Använd munskydd eller andningsmask i dammiga miljöer.
- Vid längre arbetspass skall skyddshandskar mot kalluft användas.
- För att undvika ev. hörselskador skall alltid hörselskydd användas vid användandet av maskinen.
- Användaren skall alltid ge akt på att vibrationskador kan uppstå vid långvarig användning av roterande och slående handmaskiner. Vibrationer med risk för skador på känsel, nerver, leder och bindvävnader som följd.
- Ergonomiska belastningar: Maskinarbete som genomförs med upprepade, ensidiga rörelser och obehäva arbetsställningar kan leda till skador i rygg, nacke, skuldror, knän och andra leder.

Viktigt

Undvik läckage. Undvik läckage i luftsystemet. Använd alltid gängtejp vid nippelns anslutning i maskinen. Se till att de slangar och slangklämmor som används är korrekta.

Håll tryckluften torr. Ju renare och torrare tryckluften kan hållas, desto längre blir livslängden på verktygen. För ändamålen re-kommenderas Luna luftfilter som tar bort vatten ur tryckluften och därmed förhindrar korrisionsskador på verktyg och anslutningar.

Kondensvatten. Glöm inte att före eller efter varje arbetsdag tömma kompressor och tryckluftsledningar på kondensvatten.

Norsk

Oversettelse av den opprinnelige instruksjonene

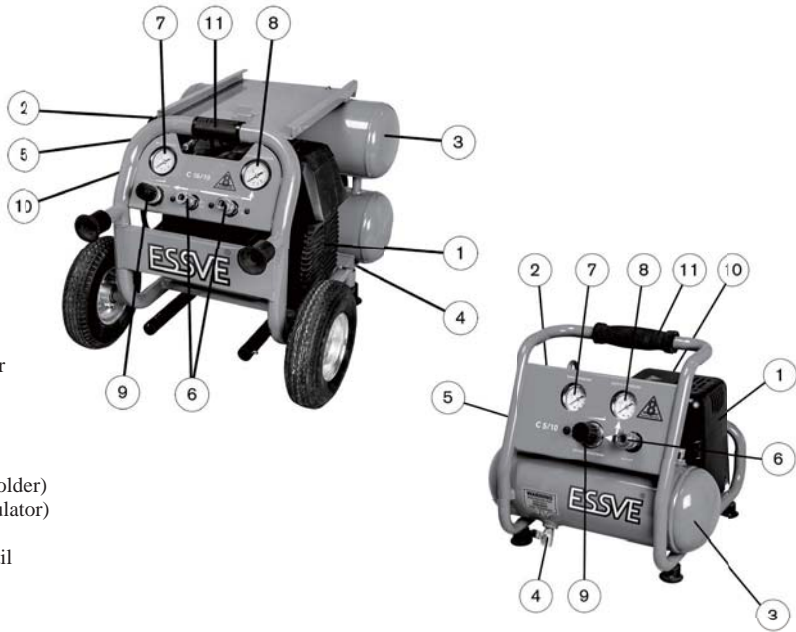

1. Kompressor
2. Trykkstrømbryter
3. Luftbeholder
4. Kondenskran
5. Sikkerhetsventil
6. Trykklufttak
7. Manometer (beholder)
8. Manometer (regulator)
9. Regulator
10. Tilbakeslagventil
11. Løftehåndtak

Art.nr	713940	713942
Type	C 16/10	C 5/10
Kompressorblokk	1	1
Motorspenning.....V	230	230
Sikring (treg).....A	12	1.5
Gjennomløpet sylindervolum.....l/min	296	34
Gjennomløpet sylindervolum.....l/sek	x	x
Fri avgitt luftmengde*.....l/min	165	12
Fri avgitt luftmengde*.....l/sek	x	x
Maks. arbeidstrykk.....bar	10	8.8
Luftbeholder volum.....liter	16	4
Lydnivå.....dB (A)	85	75
Motoreffekt.....kW (hk)	2,5 Hp	0,5 Hp
Kompressorblokkens turtall.....o/min	2830 r.p.m.	2850 r.p.m.
Dimensjon LxBxH.....mm	670 x 520 x 530	370 x 370 x 340
Vekt.....kg	39	11

*Vid 6.2 bar

Beskrivelse

Helautomatisk stempelkompressor med 1-trinns kompresjon montert på luftbeholderen.

En tilbakeslagsventil i kombinasjon med trykkstrømbryterens utluftingsventil gjør at kompressoren alltid starter avlastet (ikke lufttrykk i trykkørret mellom tank og kompressordel).

Utstyrt med automatsikring

Stempelkompressoren er beregnet for intermittert drift, noe som innebærer at belastningsgraden ikke skal overskride 50%. Kompressorens trykkstrømbryter er innstilt på P=6-8 bar.

OBS! Elektromotoren er utstyrt med automatsikring som utløses når motortemperaturen når maks. verdi. Er motorvernet løst ut, tilbakestilles det automatisk etter ca. 2 minutter, og kompressoren kan igjen startes.

Installasjon

El.tilkopling:

Kople alltid kompressoren til jordet kontakt. Sørg for at det er tilstrekkelig sikring. Se i tabellen. Motor har isolasjonsklass IP 20. Ved bruk av lange skjøteledninger - tenk på fare for spenningsfall. Bruk riktig dimensjonert el.kabel. Plasser kompressoren i et kjølig (min. 0°C) og godt ventilert rom med så ren luft som mulig.

Før start

- La kompressoren gå noen minutter med kondenskranen (Nr 4) helt åpen. Dette for bl.a. å få en fordeling av smørjeoljen.
- Juster regulatoren (nr. 9) til ønsket trykk.
- Kompressoren opererer automatisk, trykkstrømbryteren stopper motoren når trykket i beholderen når innstilt maks. verdi. Motoren starter automatisk igjen når trykket i trykkluftbeholderen synker til den faststilte minimumsverdien.
- Trykkstrømbryteren (nr. 2) er utstyrt med manuell trykknapp som tillater å stenge av motoren og åpne utluftingsventilen når som helst
- Stans aldri motoren ved å trekke ut støpslet. Bruk alltid knappen på trykkstrømbryteren ved start og stopp, slik at utluftingsautomatikken for trykkørret mellom kompressor og tank skal fungere.

Feilkilder

Dersom kompressoren ikke arbeider tilfredsstillende - undersøk følgende:

1. Luftlekkasje fra trykkstrømbryterens ventil, når kompressoren ikke arbeider:

Denne lekkasjen skriver seg mest sannsynlig fra tilbakeslagventilen (Nr 10). Avluft først trykktanken. Skru av tilbakeslagsventilens mutter og rengjør forsiktig, både basen og den lille tetningsgummien. Monter ventilen igjen. Hjelper ikke dette, skift ventilen.

2. Når kompressoren stopper og ikke starter igjen.

- a. Kople fra strømmen
- b. Sjekk om automatsikringen har løst ut. Vent 2 minutter og start igjen.
- c. Kontroller at sikringene er i orden.
- d. Kontroller at kompressorenheten ikke er blokkert, ved å føre sving-/viftehjulet fram og tilbake.
- e. Kontroller trykkstrømbryteren (Nr 2) - om det her foreligger en elektrisk feil. Om nødvendig byttes denne.

3. Når kompressoren ikke stopper.

- a) Kople fra strømmen.
- b) Kontroller trykkstrømbryteren (Nr 2) - om det her foreligger en elektrisk feil. Om nødvendig byttes denne.

4. Når kompressoren ikke komprimerer og blir unormal varm.

Toppakning eller en ventil er defekt. Demonter topplokket (når kompressoren er kald) og bytt ut den defekte delen med en ny. Rengjør samtidig forsiktig ventilplaten.

Hjelper ikke dette - kontakt nærmeste serviceverksted.

Vedlikeholdsinstruksjon

1. Hver dag:

a. Åpne kondenskranen og slipp ut kondensvannet (Nr. 4).

2. Hver måned (eller 50 driftstimer):

a. Rengjør kompressorenhetens ytre deler.

3. 2-årsintervall (eller 2000 driftstimer):

Kontrollere og rengjøre ventilene. (Ved behov skifte disse).

OBS! Kople fra strømmen ved servicearbeider.

Helserisiko

- Husk på at kompressorblokken og rørledninger meget varme når kompressoren er igang, og kan forårsake brannskader ved uvarsom berøring.
- Bruken av maskinen må alltid sørge for sin egen og andres sikkerhet. Bruk alltid personlig verneutstyr.
- Vernebriller må brukes for å minske risikoen for partikkelsprut fra evt. slipeverktøy.
- Innånding av støvpartikler kan være helseskadelig. Bruk filtermasker i støvete miljøer.
- Ved langtidsarbeide skal det anvendes beskyttelseshansker mot kaldluft.
- Bruk hørselsvern for å forhindre hørselsskader.
- Bruker skal alltid være klar over farer for vibrasjonsskader som kan inntreffe ved arbeide med roterende og slående verktøy.
- Ergonomiske belastninger: Maskinarbeid som utføres med hyppige, ensidige bevegelser og ubekvemme arbeidsstillinger kan føre til skader i rygg, nakke, skuldre, knær og andre leddpartier.

Viktig

Unngå lekkasje

Unngå lekkasje i trykkluftsystemet. Bruk gjengetape på trykkluftforbindelser til kompressor og verktøy. Sjekk at slanger og slangeklemmer som anvendes er riktige.

Hold trykkluften tørr

Livslengden på verktøyet øker ved tørr og ren trykkluft. For oppgavene anbefales Luna luftfilter, som tar bort vann fra trykkluften og dermed forhindrer korrosjonsskader på verktøy og koblinger.

Kondensvann

Glem ikke å tømme trykklufttank og ledninger for kondensvann, før eller etter arbeidsdagen.

Suomi

Käännös alkuperäisten ohjeiden

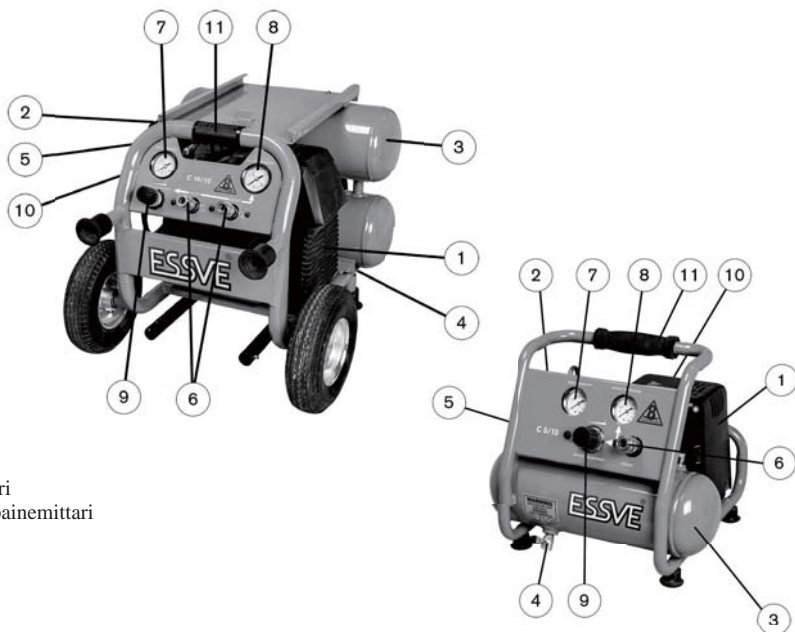

1. Kompressoriosa
2. Painekytkin
3. Paineilmasäiliö
4. Lauhdehana
5. Turvaventtiili
6. Paineilmaliitäntä
7. Säiliön painemittari
8. Paineensäätimen painemittari
9. Paineensäädin
10. Takaiskuventtiili
11. Nostokahva

Tuotento

	713940	713942
Tyyppi.....	C 16/10	C 5/10
Kompressorilohko.....	1	1
Moottorin jännite.....V	230	230
Sulake (hidas).....A	12	1.5
Sylinteri(e)n läpivirtaus.....l/min	296	34
Sylinteri(e)n läpivirtaus.....l/sek	x	x
Antokapasiteetti (vapaata ilmaa)*.....l/min	165	12
Antokapasiteetti (vapaata ilmaa)*.....l/sek	x	x
Max. työpaine.....bar	10	8.8
Ilmansäiliön tilavuus.....litraa	16	4
Äänitaso.....dB (A)	85	75
Moottorin teho.....kW (hk)	2,5 Hp	0,5 Hp
Kompressorin väkipöyrän kiertonopeus.....kierr./min	2830 r.p.m.	2850 r.p.m.
Mitat PxLxK.....mm	670 x 520 x 530	370 x 370 x 340
Paino.....kg	39	11

*Vid 6.2 bar

Kuvaus

Täysautomaattinen, paineilmasäiliön päälle asennettu, yhdessä vaiheessa kokoonpuristava mäntäkompressori.

Takaiskuventtiilin ja painekeytkimen yhdistelmä huolehtii, että kompressori käynnistyy aina kuormittamattomana (säiliön ja kompressoriosan välisen yhdysputken ollessa paineettomassa tilassa).

Varustuksena moottorinsuojakytkin

Mäntäkompressori on tarkoitettu keskeytyvään käyttöön, jossa käyntiaikasuhte ei saa ylittää arvoa 50%. Kompressorin painekeytkimen säätöalue on $P = 6-8$ bar.

HUOM! Sähkömoottori on varustettu suojakytkimellä, joka laukaisee moottorin lämpötilan saavuttaessa määrätyn maksimiarvon. Jos moottorisuojus on lauennut, se palautuu automaattisesti noin 2 minuutin kuluttua ja kompressori voidaan käynnistää uudelleen.

Asennus

Sähköliitäntä:

Liitä kompressori aina maadoitettuun pistorasiaan. Huolehdi verkon suojaamisesta asianmukaisesti sulakkeella. Sulakkeen arvo: ks. taulukko. Laitteen moottorilla on IP 20 eristysluokka. Käytettäessä pitkää jatkojohtoa huomioi jännitehäviön riski ja käytä poikkileikkauspinta-alaltaan riittävän vahvaa kaapelia. Asenna kompressori viileään (min. 0°C), hyvin tuuletettuun ja mahdollisimman puhdasilmaiseen tilaan.

Käynnistystä edeltävät toimenpiteet

- Anna kompressorin käydä joitakin minutteja lähtevän ilman venttiilin (nr. 4) ollessa täysin auki mm. voiteluöljyn tasai sen jakautumisen edistämiseksi.
- Säädä paineensäätimen (nr. 9) paine halutuksi.
- Kompressori toimii täysin automaattisesti. Painekeytkin pysäyttää moottorin painesäiliön paineen noustessa säädetyyn maksimiarvoonsa. Kun paine säiliössä laskee määrättyyn minimitasoon moottori automaattisesti käynnistyy uudestaan.
- Painesäätimessä (nr. 2) on käsikäyttöinen painike, jonka avulla moottori voidaan pysäyttää ja paineenpäästöventtiili avata milloin tahansa .
- Älä koskaan pysäytä moottoria suoraan virtakytkimestä. Käytä moottorin käynnistämiseen ja pysäyttämiseen painekeytkimen vastaavia painikkeita, jotta kompressorin ja säiliön välisen yhdysputken paineenpoisto toimisi asianmukaisesti.

Vikojen syyt

Mikäli kompressori ei toimi tyydyttävästi, tutki seuraavat kohteet:

1. Paineilmavuotoa painekeytkimen venttiilistä kompressorin ollessa pysähdyksissä

Tämä vuoto johtuu luultavasti takaiskuventtiilistä (No 10). Päästä paineilmasäiliö ensin tyhjäksi. Ruuvaa irti poistolämpän mutteri ja puhdista väkipyörän osa ja pieni kuminen tiivistin. Ruuvaa takaiskuventtiili sitten uudelleen okoon. Ellei tämä auta, vaihda takaiskuventtiili.

2. Kompressori pysähtyy eikä käynnisty uudelleen

- a. Katkaise virta
- b. Tarkista, ettei moottorinsuojakytkin ole lauennut. Odota 2 min ja käynnistä uudelleen.
- c. Tarkista, että verkkosulakkeet ovat ehjät.
- d. Tarkista vauhtipyörästä edestakaisin pyöryttämällä, ettei kompressoriosa ole jumissa.
- e. Tarkista, ettei painekeytkimessä (No 2) ole mitään sähköistä vikaa.

3. Kompressori ei pysähdy

- a. Katkaise virta.
- b. Tarkista, ettei painekeytkimessä (No 2) ole mitään sähköistä vikaa.

4. Kompressori ei tuota paineilmaa ja kuumenee liiaksi

Tiiviste- tai venttiilivika. Irrota yläpuolinen suojuksen (kompressorin jäädyttyä) ja vaihda vioittunut osa uuteen. Puhdista myös venttiilin läppä varovasti.

Ota epäselvissä tapauksissa yhteyttä lähimpään huoltokorjaamoon

Hoito-ohje

1. Päivittäin

a. Lauhteen poisto (avaamalla lauhdehana) (No. 4).

2. Kuukausittain

a. Kompressorin ulkoisten osien puhdistus

3. Joka 2. vuosi (tai 2000 käyttötunnin välein)

Venttiilien tarkistus ja puhdistus (tarvittaessa venttiilien vaihto)

HUOM! Katkaise virta huoltotoimien ajaksi.

Terveysriskit

- Kiinnitä huomiota siihen että kompressorin toiminnan aikana sen väkipyörä ja putket kuumenevat ja huolemattomuuden tapauksessa voivat aiheuttaa palohaavoja.
- Laitteen käyttäjän täytyy itselleen huolehtia omasta ja muiden läsnäolijoiden vaarattomuudesta. Käytä aina henkilökohtaisia turvavarusteita.
- Silmien suojaamiseksi lentäviltä lastuilta, pölyltä ja kipinäsuihkuilta on käytettävä suojalaseja.
- Pölyhiukkasten sisäänhengittäminen saattaa olla terveydelle vahingollista. Käytä pölyisissä olosuhteissa hengityssuojainta.
- Pidempään yhtäjaksoisesti työskenneltäessä on kädet suojattava kylmältä paineilmalta käyttämällä suojakäsineitä.
- Mahdollisten kuulovammojen välttämiseksi on kuulosuojaimia käytettävä aina koneella työskenneltäessä.
- Käyttäjän tulee aina huomioida tuntoaistiin, hermostoon, ihoon ja sidekudoksiin kohdistuvien värinävammojen syntymismahdollisuus pyöriä ja iskeviä käsityökaluja pidempään käytettäessä.
- Ergonominen kuormitus: Koneita käyttäen, toistuvien ja yksipuolisten liikkeitä ja/tai epämuodellisia työasentoja suoritettavat työt voivat aiheuttaa selkä-, hartia-, polvi- tms. vammoja.

Tärkeää

Ehkäise vuodot. Estä paineilmavuotojen muodostuminen järjestelmään. Tiivistä kierrelitokset tiivistysteipillä. Huolehdi käytettävien letkujen ja letkunkiristimien asianmukaisuudesta.

Pidä paineilma puhtaana. Paineilmatyökalut kestävät sitä pidempään, mitä puhtaampana ja kuivempana paineilma kyetään pitämään. Tarpeen vaatiessa suosittelme Luna ilmansuodattimen käyttöä joka erottaa paineilman vedestä ja näin suojelee laitetta ja sen liitoksia ruosteelta.

Lauhdevesi. Älä unohda tyhjentää kompressoria ja paineilmajohtoja lauhdevedestä jokaisen työpäivän päätteeksi.

Dansk

Oversættelse af den originale brugsanvisning

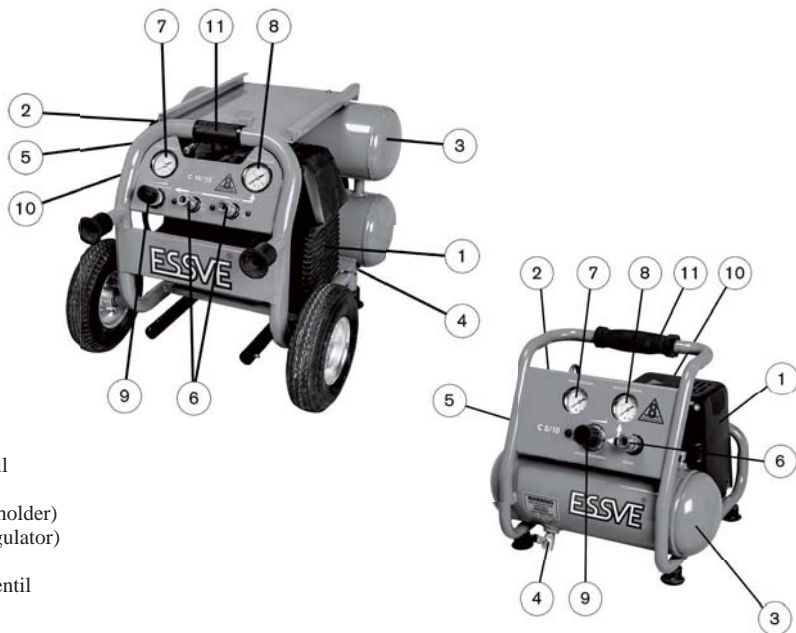

1. Kompressorødel
2. Trykafbryder
3. Luftbeholder
4. Kondensshane
5. Sikkerhedsventil
6. Trykluftudtag
7. Manometer (beholder)
8. Manometer (regulator)
9. Regulator
10. Tilbageslagsventil
11. Bærehåndtag

Art.nr	713940	713942
Type.....	C 16/10	C 5/10
Kompressorblockk.....	1	1
Motorspænding.....V	230	230
Sikring (træg).....A	12	1.5
Gennemløbet cylindervolumen.....l/min	296	34
Gennemløbet cylindervolumen.....l/sek	x	x
Fri afgivet luftmængde*.....l/min	165	12
Fri afgivet luftmængde*.....l/sek	x	x
Maks. arbejdsdruk.....bar	10	8.8
Luftbeholder volumen.....liter	16	4
Lydniveau.....dB (A)	85	75
Motoreffekt.....kW (hk)	2,5 Hp	0,5 Hp
Kompressor blokstens omdrejningstal.....r/min.	2830 r.p.m.	2850 r.p.m.
Mål LxBxH.....mm	670 x 520 x 530	370 x 370 x 340
Vægt.....kg	39	11

*Vid 6.2 bar

Beskrivelse

Helautomatisk stempelkompressor med 1-trins kompression monteret på luftbeholderen. Kompressoren er forsynet med stænksmøring, hvilket betyder, at kompressoren skal placeres horisontalt ved drift. En tilbageslagsventil i kombination med trykafbryderens afluftningsventil sørger for, at kompressoren altid starter aflastet (uden lufttryk i trykrøret mellem tank og kompressor-del).

Udstyret med automatsikring

Stempelkompressoren er beregnet til intermitterende drift, hvilket betyder, at belastningsgraden ikke bør overstige 50%. Kompressorens trykafbryder er indstillet på $P = 6-8$ bar.

OBS! Den elektriske motor er udstyret med automatsikring, som udløser, når motortemperaturen når maksimumsværdien. Hvis motorværnet er blevet udløst, resettes det automatisk efter ca. 2 minutter, hvorefter kompressoren kan startes igen.

Installation

Eltilslutning:

Tilslut altid kompressoren til jordet kontakt. Sørg for, at nettet er korrekt afsikret. Se behov i tabellen. Motor har kapslingsklasse IP 20. Brug korrekt elkabel. Installér kompressoren i et køligt (min. 0°C) og godt ventileret rum med så ren luft som muligt.

Inden start

- Lad kompressoren gå nogle minutter med luftudløbshanen (Nr 4) helt åben for bl.a. at få fordelt smøreløse.
- Justér regulatoren (Nr. 9) til det ønskede tryk.
- Kompressorens styresystem er fuldautomatisk, trykafbryderen stopper motoren, når trykket i trykluftbeholderen når den indstillede maksimumsværdi. Motoren starter automatisk igen, når trykket i trykluftbeholderen synker til den fastsatte minimalværdi.
- Trykafbryderen (Nr. 2) er forsynet med en manuel trykknop, hvilket gør det muligt at stoppe motoren og åbne for luftindblæsningsventilen når som helst.
- Afbryd aldrig motoren direkte med kontakten. Brug altid trykafbryderens start- og stopknop, for at afluftningen af trykrøret mellem kompressoren og tanken kan fungere.

Fejlkilder

Hvis kompressoren ikke arbejder tilfredsstillende, undersøg følgende ting:

1. Luftlækage fra trykafbryderens ventil, når kompressoren ikke arbejder.

Denne lækage kommer normalt fra tilbageslagsventilen (Nr 10).

Afluft først luftbeholderen. Skru udstømningsventilens møtrik af og rengør forsigtigt både basen og den lille tætningsgummi. Skru dernæst tilbageslagsventilen sammen igen. Hvis dette ikke hjælper, udskiftes tilbageslagsventilen.

2. Når kompressoren stopper og ikke starter igen.

- a. Afbryd strømmen
- b. Kontrollér, om automatsikringen er udløst. Vent i 2 minutter og start igen.
- c. Kontrollér, at elnettets sikringer er intakte.
- d. Kontrollér, at kompressoraggregatet ikke er blokeret ved at føre svinghjulet frem og tilbage.
- e. Kontrollér trykafbryderen (Nr 2) for elektrisk fejl.

3. Når kompressoren ikke stopper.

- a. Afbryd strømmen.
- b. Kontrollér trykafbryderen (Nr 2) for elektrisk fejl.

4. Når kompressoren ikke komprimerer og den bliver alt for varmt.

Pakningen eller en ventil er slidt. Afmonter topstykket (når kompressoren er kold) og udskift den slidte del. Rengør også ventilpladen forsigtigt.

Ved tvivl kontakt nærmeste serviceværksted.

Vedligeholdelsesvejledning

1. Hver dag

- a. Aftap kondensvand ved at åbne kondenshanen (Nr. 4).

2. Månedligt (eller for hver 50 driftstimer).

- a. Rengør kompressorens ydre dele.

3. Hvert andet år (eller for hver 2000 driftstimer)

- a. Kontrollér og rengør ventilerne (ved behov udskiftes evt. ventilerne).

OBS! Afbryd strømmen ved servicearbejden!

Sundhedsrisiko

- Vær opmærksom på, at kompressor blok og rørledninger bliver meget varmt, nr kompressoren er i gang og kan forårsage brændeskader ved uforsigtig berøring.
- Brugeren af maskinen skal altid sørge for sin egen og andre sikkerhed. Anvend altid personlig beskyttelsesdragt.
- Brugeren af maskinen skal altid tage vare på sin egen og andres sikkerhed. Brug altid personlige værne-midler.
- Beskyttelsebriller skal bruges for at mindske risikoen for øjenskader som følge af flyvende spåner, støv og gnister.
- Det kan være forbundet med sundhedsfare at indånde støv-partikler. Brug mundbeskytter eller iltmaske i støvfyldte miljøer.
- Ved længere arbejdsforløp skal der bruges beskyttelseshandsker mod kold luft.
- For at undgå evt. skader på hørelsen skal der ved brug af maskinen altid bruges høreværn.
- Brugeren skal altid være opmærksom på, at der kan opstå vibrationsskader ved langvarig brug af bærbare rotations- og slagmaskiner. Vibrationer giver risiko for følgeskader på følesansen samt på nerver, led og bindevæv.
- Ergonomiske belastninger: Arbejde ved maskiner, der udføres med ensidige, gentagne bevægelser og i ubekvemme arbejdsstillinger, kan give skader på ryg, nakke, skuldre, knæ og andre leder.

Vigtigt

Undgå lækage. Undgå lækage i luftsyste-met. Brug altid tape til gevind ved niplens tilslutning til maski-nen. Sørg for, at de benyttede slanger og slangeklemmer er korrekte.

Hold tryklufften tør. Jo mere ren og tør tryklufften kan holdes, desto længere bliver levetiden for værktø-jet. Hvis det er nødvendigt rekommanderes det Luna luftfilter, som tager vandet bort ud af tryklufften og dermed forhindrer korrosionsskader på værktøj og dets forbindelser.

Kondensvand. Glem ikke før eller efter hver arbejdsdag at tømme kompressor og trykluffsledninger for kondensvand.

English

Based on original instructions

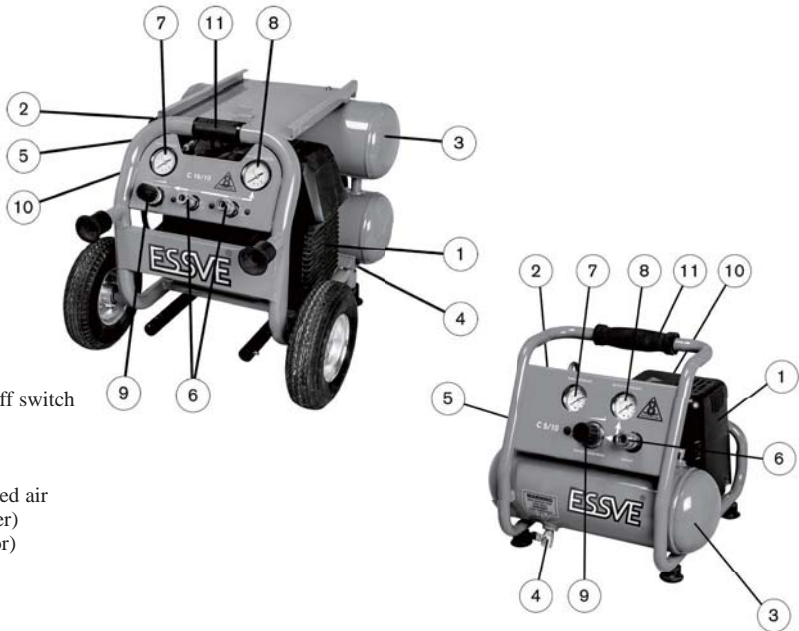

1. Compressor device
2. Switch-on / switch-off switch
3. Air container
4. Condensate crane
5. Security valve
6. Exhaust of compressed air
7. Manometer (container)
8. Manometer (regulator)
9. Regulator
10. Ebbing valve
11. Lifting handle

Art. No	713940	713942
Type.....	C 16/10	C 5/10
Compressor pump.....	1	1
Motor voltage.....V	230	230
Fuse.....A	12	1.5
Displacement.....lit/min	296	34
Displacement.....cfm	x	x
Free air displacement*.....lit/min	165	12
Free air displacement*.....cfm	x	x
Working pressure max.....bar	10	8.8
Tank receiver.....litre	16	4
Sound level.....dB (A)	85	75
Motor power.....kW (hp)	2,5 Hp	0,5 Hp
Motor speed.....r.p.m.	2830 r.p.m.	2850 r.p.m.
Dimensions LxWxH.....mm	670 x 520 x 530	370 x 370 x 340
Weight.....kg	39	11

*At 6.2 bar

Description

Completely automatic piston compressor with one compression level, mounted on air container. A return valve in combination with the valve of the air pressure switch ensures that the compressor always starts to operate without loading (without air pressure between the container and compressor device).

Equipped with automatic fuses

Piston compressor is designed for intermittent running, as a result the loading level does not exceed 50%. The air pressure switch is adjusted for $P = 6-8$ bars.

Note! Electric engine is equipped with automatic fuses, which activate, when the engine temperature reaches its maximal value. If engine protection has delayed, it will automatically be reset within approx. 2 min, and the compressor can be switched on again.

Installation

Electricity:

Always connect to a grounded electrical outlet and pay attention to the fact that the electrical system has appropriate fuses. Look for the required parameters in the table. Motor isolation class is IP 20. If a long cable extension is used, one has to pay attention to the risk of voltage loss and that the correct cable diameter is used. Store the compressor in a cool (at least 0°C) and well ventilated environment with as clean air as possible.

Before switching

- It is advisable to run the compressor a few minutes with the drain plug (No 4) open. This will ensure a more even distribution of the oil.
- The necessary pressure has to be adjusted with regulator (No 9).
- Compressor management system operates completely automatically. The air pressure switch stops the engine when the pressure has reached max adjustable level. When the pressure decreases to minimum adjustable level, the engine will automatically switch on again.
- The air pressure switch (No 2) has an on/off button to be pressed manually, which provides an opportunity to switch off the engine and open the air exhaust valve completely at any time.
- Never stop the compressor by taking out the socket from the electrical outlet in the wall. Always use the on/off function of the pressure switch in order to release the high-pressure pipe from air pressure, which is located between the compressor and the container.

Source of errors

If the compressor doesn't operate satisfactory following points have to be checked:

1. Air leakage by the air pressure switch when compressor is not operating:

It is possible, that the reason of such a leakage is connected with ebbing valve (No 10). Open the drain plug (No 4) and release the tank from all compressed air. Unscrew the nut to the return valve and clean the base device, as well as the small rubber pugging. Assemble again. If this not help replace the return valve.

2. If the compressor stops and will not start again:

- a. Disconnect the electric power.
- b. Check if the automatic fuse has cut out. Wait approx. 2 min and start again.
- c. Check the fuses of electrical supply system.
- d. Check that the compressor pump is not blocked by moving the fan wheel around.
- e. Check the pressure switch (No 2) - if there is any electrical errors.

3. If the compressor doesn't stop:

- a. Disconnect the electric power.
- b. Check the pressure switch (No 2) - if there is any electrical errors.

4. If the compressor doesn't compress any air and is overheating:

The gaskets or some of the valves have been damaged. Disassemble the motor top (when the compressor has cooled down) and change the damaged devices for the new ones. Also the valve plate has to be cleaned carefully.

If necessary, ask for help in the nearest service work-shop.

Maintenance instructions

1. Each day:

- a. Open the drain plug (No 4) and empty the condensed water from the tank.

2. Once a month (or after each 50 working hours):

- a. The compressor has to be cleaned from outside.

3. Every two years period (or after each 2000 working hours):

- Check and clean the valves (if necessary, valves have to be changed).

Note! Before any maintenance works the compressor must be disconnected from the electrical supply.

Health hazards

- One has to pay attention to the fact that during compressor operation period the compressor block and pipes get very hot and in case of careless action it may cause burns.
- The compressor user always has to take care of his/her own and other persons' security. Individual protection equipment always has to be used.
- Wear safety goggles, in order to reduce risk of eye injuries that could be caused by flying sawdust, dust and sparkles.
- Inhalation of dust can be harmful to health. Wear a suitable visor or breathing apparatus, when working in a dusty environment.
- In case of continuous work wear safety gloves protecting against the cold air.
- In order to avoid damage to hearing, always use ear protection when running the compressor.
- The user must always pay attention to the fact that continuous use of rotating and impact producing manual tools could result in joint and health injuries caused by the vibration.
- Ergonomic load: Repeated work related to monotonous movements and unfavorable body positions may cause back, neck, arm and other joint injuries.

Important

Prevention of leak. One has to provide that there would not occur leakages in the air system. When assembling the nipples to the tools, spire isolation band should always be used. One should also ensure that the air hoses and hose couplings are in perfect conditions.

The compressed air has to be dry. The more clean and dry the air is kept, the longer the life time of the machine. Use a Luna air filter is recommended to keep the compressed air more clean from condensed water which can cause corrosion damages on tools and applications.

Water condensation. One has to remember in the beginning or at the end of each working day to release the condensed water from the compressor tank and pressure pipes.

Eesti

Tõlge algupärase kasutusjuhendi

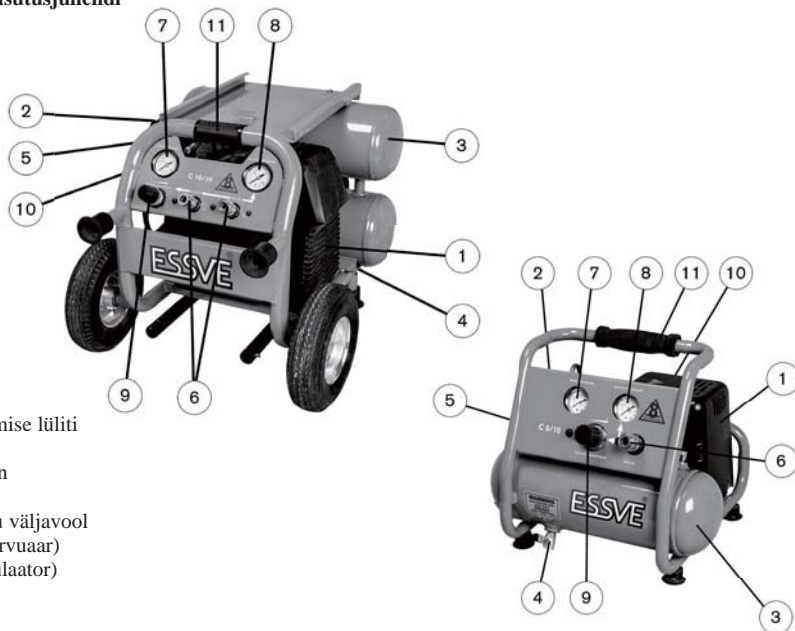

1. Kompressori osa
2. Sisse-/ väljalülitamise lülit
3. Õhu reservuaar
4. Kondensaadi kraan
5. Ohutusventiil
6. Kokkusurutud õhu väljavool
7. Manomeeter (reservuaar)
8. Manomeeter (regulaator)
9. Regulaator
10. Äravoolu ventiil
11. Tõstekäepide

Art.nr	713940	713942
Tüüp.....	C 16/10	C 5/10
Kompressori blokk.....	1	1
Mootori toitepinge.....V	230	230
Kaitsmed (inertsed).....A	12	1.5
Voolu kiirus silindris.....l/min.	296	34
Voolu kiirus silindris.....l/sek.	x	x
Õhu väljavoolu kiirus *.....l/min	165	12
Õhu väljavoolu kiirus *.....l/sek.	x	x
Maks. töö rõhk.....bar	10	8.8
Õhu reservuaari maht.....liitrit	16	4
Müra tase.....dB (A)	85	75
Mootori võimsus.....kW (hk)	2,5 Hp	0,5 Hp
Kompressori bloki pöördekiirus.....p/min	2830 r.p.m.	2850 r.p.m.
Mõõtmed pikkus x laius x kõrgus.....mm	670 x 520 x 530	370 x 370 x 340
Kaal.....kg	39	11

* 6.2 baaride juures

Kirjeldus

Täisautomaatne kolvi kompressor ühe kompressiooni tasemega, monteeritud õhureservuaarile. Äravoolu ventiil kombinatsioonis sisse- / väljalülitamise lüliti õhutamise ventiiliga tagab selle, et kompressor alustab alati tööd ilma koormuseta (reservuaari ja kompressori osa vahel pole rõhku).

Varustatud automaatsete kaitsmetega

Kolvi kompressor on ettenähtud katkestustega tööks, mille tulemusel koormuse tase ei ületa 50%. Kompressori sisse- /väljalülitamise lüliti on reguleeritud $P = 6-8$ baarile.

Ettevaatust! Elektrimootor on varustatud automaatsete kaitsmetega, mis aktiveeruvad siis, kui mootori temperatuur saavutab maksimaalse väärtuse. Kui kaitsse on masina välja lülitanud, siis umbes 2 minutiga taastab see automaatselt lähteseisundi ja võimaldab kompressorit uuesti käivitada.

Paigaldamine

Ühendus elektrivõrguga:

Kompressor tuleb alati ühendada maandatud kontaktpesaga. Tuleb pöörata tähelepanu sellele, et võrgul oleksid vastavad kaitsmed. Vajalikud parameetrid leiad tabelist. Mootori isolatsiooni klass on IP 20.

Kui kasutatakse pikka kaabli pikendust, tuleb pöörata tähelepanu pingelangemise ohule ja sellele, et kasutatakse sobiva läbilõikega elektrikaablit. Kompressor tuleb paigaldada jahedasse (vähemalt 0°C) ja hästi ventileeritud ruumi, kus on võimalikult puhas õhk.

Enne sisselülitamist

- Kompressor peab alguses töötama mõni minut täielikult avatud kondensaadi kraaniga (Nr 4). See tagab ka õli ühtlase jaotumise.
- Vajalik rõhk reguleeritakse (Nr. 9) vastava regulaatoriga.
- Kompressori juhtimissüsteem töötab täisautomaatselt, kõrge rõhu voolu regulaator peatab mootori siis, kui rõhk saavutab maksimaalse taseme. Kui rõhk langeb reservuaaris määratud minimaalse väärtuseni, lülitub mootor automaatselt sisse.
- Sisse- / väljalülitamise lüliti on käega vajutatav nupp, mis tagab võimaluse lülitada mootor välja ja avada täielikult õhu äravoolu ventiil (Nr. 2).
- Mootorit ei tohi mitte mingil juhul peatada, kasutades otsekontakti. Alati tuleb kasutada sisse- / väljalülitamise lülitit, et tagada kompressori ja reservuaari vahel oleva kõrgrõhu torustike töö.

Töö häirete põhjused

Kui kompressori töös esinevad häired, tuleb kontrollida järgmisi võimalikke põhjusi:

1. Õhu lekkimine sisse- / väljalülitamise ventiilist, kui kompressor ei tööta:

Sellise lekkimise põhjus võib olla seotud äravoolu ventiiliga (Nr. 10). Kõigepealt tuleb õhutada õhu reservuaar. Äravoolu ventiili mutter tuleb lahti kruvida ja puhastada baasi osa ja väike kummitihend.

2. Kui kompressor lülitub välja ja enam sisse ei lülitu:

- a. Toide tuleb lahti ühendada.
- b. Tuleb kontrollida, kas ei ole aktiveerunud automaatsed. Oota umbes 2 minutit ja käivita kompressor uuesti.
- c. Tuleb kontrollida elektrivõrgu kaitsmeid.
- d. Liigutades ventilaatori ratast edasi-tagasi tuleb kontrollida, kas kompressori agregaat ei ole blokeeritud.
- e. Tuleb kontrollida sisse- / väljalülitamise lülitit (Nr. 2) – kui on elektrihäired.

3. Kui kompressor ei lülitu välja:

- a. Toide tuleb lahti ühendada.
- b. Tuleb kontrollida sisse- / väljalülitamise lülitit (Nr. 2) – kui on elektrihäired.

4. Kui kompressor ei tooda kokkusurutud õhku ja kuumeneb üle:

Vigastatud on tihend või mõni ventiilidest. Tuleb eemaldada ülemine kate (kui kompressor on jahtunud) ja vahetada vigastatud osad uute vastu. Ettevaatlikult tuleb puhastada ka ventiili plaadikest.

Vajadusel tuleb pöörduda lähimasse hoolduskeskusesse.

Hooldamise eeskirjad

1. Iga päev:

a. Tuleb avada kondensaadi kraan (Nr. 4) ja valada vee kondensaat välja.

2. Kord kuus (või iga 50 kasutamistunni järel):

a. Kompressor tuleb puhastada väljastpoolt.

3. Kord 2 aasta jooksul (või iga 2000 kasutamistunni järel):

Tuleb kontrollida ja puhastada ventiilid (vajadusel tuleb ventiilid ära vahetada).

Ettevaatust! Enne hooldustööde teostamist tuleb seade elektrivõrgust lahti ühendada.

Tervisele ohtlik

- Tuleb pöörata tähelepanu sellele, et kompressori töö ajal kuumenevad tugevalt kompressori blokk ja torujuhtmed ning hoolimatu käitumise puhul võivad need põhjustada põletusi.
- Seadme kasutaja peab ise alati hoolitsema enda ja teiste inimeste ohutuse eest. Alati tuleb kasutada individuaalset kaitsevarustust.
- Kanna ohutusprille, et vähendada lendavast saepurust, tolmust ning sädemetest tulenevat silmavigastuste riski.
- Tolmu sissehingamine võib olla tervisele kahjulik. Tolmuses keskkonnas töötades kanna sobivat näokaitet või hingamisaparaati.
- Pideva töö puhul kanna ohutuskindaid, mis kaitsevad külma õhu eest.
- Tööriista kasutades kasuta alati kõrvade kaitset, et vältida kõrvavigastusi
- Kasutaja peaks alati tähelepanu pöörama sellele, et pidev pöörlevate ning pörkuvate tööriistade kasutamine ning vibratsioon võib tuua hukutava mõju tervisele.
- Ergonoomiline last: korduvate ning monotoonsete liigutustega masinatega töötamine ning ebasoodsad kehahoiakud võivad põhjustada selja-, turja-, käe-, üdikondi- ja muid liigesevigastusi.

Oluline

Lekete kõrvaldamine. Tuleb tagada, et õhusüsteemis ei oleks leket. Ühendades seadmele otsikuid, tuleb alati kasutada keermes isoleerteipi. Tuleb pöörata tähelepanu sellele, et kasutatavad voolikud ja voolikute klambrid oleksid heas korras.

Kokkusurutud õhk peab olema kuiv. Mida puhtam ja kuivem on õhk, seda kauem seade töötab. Vajadusel on soovitatav kasutada Luna õhufiltrit, mis vabastab kokkusurutud õhu veest ja kaitseb nii viisi seadet ja selle ühendusi korrosiooni eest.

Vee kondensaat. Ei tohi unustada iga tööpäeva alguses või lõpus kompressorist ja kõrgrõhu torustikest välja valada vee kondensaati.

Latviski

Originālo instrukciju tulkojums

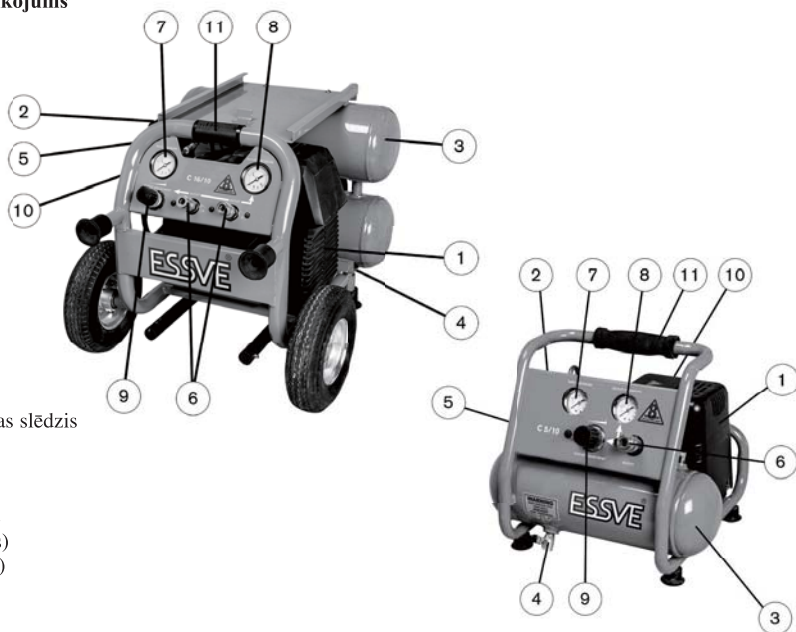

1. Kompresora daļa
2. Ieslēgšanas / izslēgšanas slēdzis
3. Gaisa rezervuārs
4. Kondensāta krāns
5. Drošības vārsts
6. Saspiestā gaisa izplūde
7. Manometrs (rezervuārs)
8. Manometrs (regulators)
9. Regulators
10. Atplūdes vārsts
11. Celšanas rokturis

Art. Nr	713940	713942
Tips.....	C 16/10	C 5/10
Kompresora bloks	1	1
Motora barošanas spriegums	230 V	230
Drošinātāji (inertie).....	12 A	1.5
Plūsmas apjoms cilindrā.....	296 l/min.	34
Plūsmas apjoms cilindrā.....	x l/sek.	x
Izplūdes gaisa daudzums*.....	165 l/min	12
Izplūdes gaisa daudzums*.....	x l/sek.	x
Maks. darba spiediens.....	10 bar	8.8
Gaisa rezervuāra tilpums.....	16 litri	4
Trokšņa līmenis.....	85 dB (A)	75
Motora jauda.....	2,5 Hp	0,5 Hp
Kompresora bloka rotācijas ātrums.....	2830 r.p.m.	2850 r.p.m.
Izmēri garums x platums x augstums.....	670 x 520 x 530 mm	370 x 370 x 340
Svars.....	39 kg	11

*Pie 6.2 bāriem

Apraksts

Pilnībā automātisks virzuļa kompresors ar vienu kompresijas pakāpi, uzmontēts uz gaisa rezervuāra. Atplūdes vārsts kombinācijā ar ieslēgšanas / izslēgšanas slēdža atgaisošanas vārstu nodrošina, lai kompresors vienmēr uzsāktu darboties bez slodzes (bez gaisa spiediena starp rezervuāru un kompresora daļu).

Aprīkots ar automātiskiem drošinātājiem

Virzuļa kompresors ir paredzēts darbībai ar pārtraukumiem, kā rezultātā noslogojuma līmenis nepārsniedz 50%. Kompresora ieslēgšanas / izslēgšanas slēdzis ir noregulēts uz $P = 6-8$ bāriem. Uzmanību! Elektromotors ir aprīkots ar automātiskiem drošinātājiem, kas aktivējas, kad motora temperatūra sasniedz maksimālo vērtību. Ja dzinēja aizsardzība ir aizkavējusies, pēc apt. 2 minūtēm tā automātiski atjaunojas, un kompresoru var atkal ieslēgt.

Instalācija

Pieslēgums elektriskajam tīklam:

Kompresors vienmēr jāpieslēdz sazemētai kontaktligzdai. Jāpievērš uzmanība tam, lai tīklam būtu atbilstoši drošinātāji. Vajadzīgos parametrus skat. tabulā. Motora izolācijas klase ir IP 20.

Ja tiek izmantots garš kabeļa pagarinājums, jāpievērš uzmanība sprieguma krituma riskam un tam, lai tiktu izmantots piemērota šķērsriezuma elektriskais kabelis. Kompresors jāuzstāda vēsā (vismaz 0°C) un labi vēdināmā telpā, kurā ir pēc iespējas tīrs gaiss.

Pirms ieslēgšanas

- Dažas minūtes jāļauj kompresoram padarboties ar pilnībā atvērtu kondensāta krānu (Nr 4). Tas nodrošinās arī vienmērīgāku eļļas sadalīšanos.
- Ar regulatoru (Nr. 9) jānoregulē nepieciešamais spiediens.
- Kompresora vadības sistēma darbojas pilnībā automātiski, augstspiediena plūsmas regulators apstādina motoru, kad spiediens rezultātā sasniedz noregulēto maksimālo līmeni. Kad spiediens rezervuārā nokrītas līdz noteiktajai minimālajai vērtībai, motors automātiski ieslēdzas no jauna.
- Ieslēgšanas / izslēgšanas slēdzim ir ar roku nospiežama poga, kas nodrošina iespēju izslēgt motoru un pilnībā atvērt gaisa izplūdes vārstu.
- Motora apstādinašanu nekādā gadījumā nedrīkst veikt, izmantojot tieši kontaktu. Vienmēr jālieto ieslēgšanas / izslēgšanas slēdzis, lai nodrošinātu starp kompresoru un rezervuāru esošās augstspiediena caurules funkcijas.

Traucējumu cēloņi

Ja kompresora darbībā rodas traucējumi, jāpārbauda sekojoši iespējamie cēloņi:

1. Gaisa sūce pie ieslēgšanas / izslēgšanas slēdža vārsta, kad kompresors nedarbojas:

Iespējams, ka šādas sūces iemesls ir saistīts ar atplūdes vārstu (Nr. 10). Vispirms jāatgaiso gaisa rezervuārs. Jānoskrūvē atplūdes vārsta uzgrieznis un jānoņirā bāzes daļa un nelielais gumijas blīvējums.

2. Ja kompresors izslēdzas un vairs neieslēdzas:

- a. Jāatvieno barošana.
- b. Jāpārbauda, vai nav aktivējušies automātiskie drošinātāji. Apt. 2 minūtes nogaidīt un atkal iedarbināt.
- c. Jāpārbauda elektriskā tīkla drošinātāji.
- d. Pakustinot ventilatora ratu turp un atpakaļ, jāpārbauda, vai nav bloķēts kompresora agregāts.
- e. Jāpārbauda ieslēgšanas / izslēgšanas slēdzis (Nr. 2) – ja ir elektriska rakstura traucējumi.

3. Ja kompresors neizslēdzas:

- a. Jāatvieno barošana.
- b. Jāpārbauda ieslēgšanas / izslēgšanas slēdzis (Nr. 2) – ja ir elektriska rakstura traucējumi.

4. Ja kompresors neražo saspiesto gaisu un pārmērīgi sakarst:

Bojāts blīvējums vai kāds no vārstiem. Jānoņem augšējais pārsegs (kad kompresors ir atdzisis) un jānoņem bojātās daļas pret jaunām. Uzmanīgi jānoņirā arī vārsta plāksne.

Ja nepieciešams, jāgriežas pie tuvākās servisa darbnīcas.

Apkopes instrukcijas

1. Katru dienu:

a. Jāatver kondensāta krāns (Nr. 4) un jāizlej ūdens kondensāts.

2. Reizi mēnesī (vai ik pa 50 ekspluatācijas stundām):

a. Jānotīra kompresors no ārpusē.

3. Reizi 2 gados (vai ik pa 2000 ekspluatācijas stundām):

Jāpārbauda un jāiztīra vārsti (ja nepieciešams, vārsti jānomaina).

Uzmanību! Pirms apkopes darbu veikšanas iekārta jāatvieno no elektriskā tīkla.

Bīstamība veselībai

- Jāpievērš uzmanība tam, ka kompresora darbības laikā kompresora bloks un cauruļvadi stipri sakarst un neuzmanīgas rīcības gadījumā var kļūt par cēloni apdegumiem.
- Iekārtas lietotājam vienmēr jārūpējas pašam par savu un par citu cilvēku drošību. Vienmēr jālieto individuālās aizsardzības aprīkojums.
- Jāvalkā aizsargbrilles, lai samazinātu acu traumas risku, ko izraisa lidojošas skaidas, putekļi un dzirksteles.
- Putekļu ieelpošana var būt kaitīga veselībai. Strādājot putekļainā vidē, jāvalkā sejse vai elpošanas maska.
- Ilgstoša, nepārtraukta darba gadījumā jāvalkā cimdi, kas pasargā no aukstā gaisa.
- Lai izvairītos no iespējamiem dzirdes bojājumiem, lietojot iekārtu, vienmēr jāvalkā ausu aizsardzības aprīkojums.
- Lietotājam vienmēr jāpievērš uzmanība tam, ka ilgstošas rotējošu un triecienus radošu manuālo iekārtu izmantošanas rezultātā var rasties vibrācijas izraisīta ietekme uz veselību. Šādas vibrācijas izraisītās sekas var būt taustes, nervu, locītavu un saistaudu bojājumi.
- Ergonomiska slodze: darbs ar iekārtām, kas ir saistīts ar atkārtotām, vienaspusējām kustībām un neērtu pozu var kaitēt mugurai, sprandai, pleciem, ceļgaliem un citām locītavām.

Svarīgi

Sūču novēršana. Jānodrošina, lai gaisa sistēmā nebūtu sūču. Pievienojot iekārtai savienojuma uzgaļus, vienmēr jālieto vītņu izolācijas lenta. Jāpievērš uzmanība tam, lai izmantotās šļūtenes un šļūteņu skavas būtu nevainojamā stāvoklī.

Saspiestajam gaisam jābūt sausam. Jo tīrāks un sausāks būs gaiss, jo ilgāk iekārta kalpos. Vajadzības gadījumā ieteicams izmantot Luna gaisa filtru, kas saspiesto gaisu atbrīvo no ūdens un tādējādi pasargā iekārtu un tās pieslēgumus no korozijas.

Ūdens kondensāts. Nedrīkst aizmirst katras darba dienas sākumā vai beigās izliet no kompresora un augstspiediena cauruļvadiem ūdens kondensātu.

Lietuviškai

Vertimas originali instrukcija

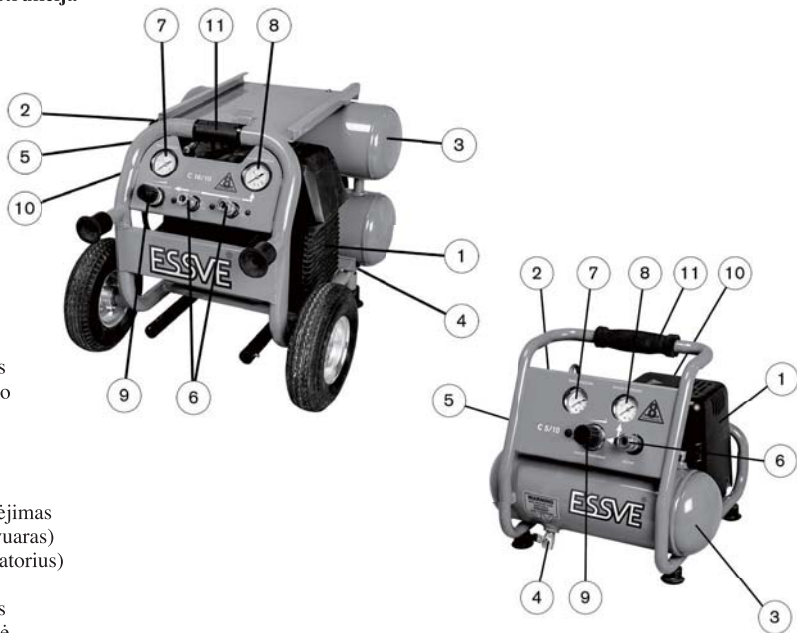

1. Kompresoriaus dalis
2. Įjungimo / išjungimo jungiklis
3. Oro rezervuaras
4. Kondensato kranas
5. Saugumo vožtuvas
6. Suspausto oro ištekėjimas
7. Manometras (rezervuaras)
8. Manometras (regulatorius)
9. Regulatorius
10. Atoslūgio vožtuvas
11. Pakėlimo rankenėlė

Art. Nr

Art. Nr	713940	713942
Tipas.....	C 16/10	C 5/10
Kompresoriaus blokas.....	1	1
Motora maitinimo įtampa.....V	230	230
Saugikliai (inertiški).....A	12	1.5
Srauto apimti cilindre.....l/min.	296	34
Srauto apimti cilindre.....l/sek.	x	x
Išmetimo oro kiekis *.....l/min	165	12
Išmetimo oro kiekis *.....l/sek.	x	x
Maks. darbo slėgis.....barai	10	8.8
Oro rezervuaro talpa.....litrai	16	4
Triukšmo lygis.....dB (A)	85	75
Motora galingumas.....kW (hk)	2,5 Hp	0,5 Hp
Kompresoriaus bloko sukimosi greitis.....r/min	2830 r.p.m.	2850 r.p.m.
Matmenys ilgis x plotis x aukštis.....mm	670 x 520 x 530	370 x 370 x 340
Svoris.....kg	39	11

*Esant 6.2 barams

Aprašymas

Visiškai automatizuotas stūmoklinis kompresorius su viena kompresijos pakopa, sumontuotas ant oro rezervuaro. Atoslūgio vožtuvas kartu su įjungimo / išjungimo jungiklio oro pašalinimo vožtuvu užtikrina, kad kompresorius visuomet pradėtų veikti be krūvio (be oro slėgio tarp rezervuaro ir kompresoriaus dalies).

Turi automatinius saugiklius

Stūmoklinis kompresorius skirtas veikimui su pertraukomis, todėl apkrovimo lygis neviršija 50%. Kompresoriaus įjungimo / išjungimo jungiklis nureguliuotas $P = 6-8$ barai.

Dėmesio! Elektromotoras turi automatinius saugiklius, kurie aktyvuojasi, kai motoro temperatūra pasiekia maksimalią vertę. Jeigu suveikė variklio apsauginis įtaisas, tai maždaug po 2 minučių apsauginis įtaisas sugrįš į pradinę būseną ir kompresorių vėl bus galima įjungti.

Instaliacija

Prijungimas elektros tinklui:

Kompresorius visuomet prijungiamas prie įžeminto kontaktinio lizdo. Atkreiptinas dėmesys į tai, kad tinkle būtų atitinkami saugikliai. Reikalingus parametrus žiūr. lentelėje. Motoro izoliacijos klasė yra IP 20. Jeigu naudojamas ilgas kabelių prailgintuvas, atkreiptinas dėmesys į įtampos kritimo riziką ir į tai, kad būtų naudojamas tinkamo skersinio pjūvio elektros kabelis. Kompresorius montuojamas vėsioje (bent 0°C) ir gerai vėdinamoje patalpoje, kur būtų kaip galima švaresnis oras.

Prieš įjungimą

- Kelias minutes leidžiama kompresoriui veikti su visiškai atidaryti kondensato kranu (Nr 4). Tai užtikrina ir tolygų tepalo pasiskirstymą.
- Reguliatoriumi (Nr. 9) nureguliuojamas reikalingas spaudimas.
- Kompresoriaus valdymo sistema veikia visiškai automatiškai, aukšto slėgio srauto reguliatorius sustabdo motorą, kai slėgis rezultate pasiekia nureguliuotą maksimalų lygį. Kai slėgis rezervuare nukrenta iki nustatytos minimalios vertės, motoras įsijungia iš naujo.
- Įjungimo / išjungimo jungiklis turi ranka nuspaudžiamą mygtuką, kuris užtikrina motoro išjungimo ir visiško oro išleidimo vožtuvo atidarymo.
- Motoro jokiū būdu negalima sustabdyti, naudojant tiesioginį kontaktą. Visuomet naudojamas įjungimo / išjungimo jungiklis, siekiant užtikrinti tarp kompresoriaus ir rezervuaro esančio aukšto slėgio vamzdžio funkcijas.

Gedimų priežastys

Jeigu kompresoriaus veikloje atsiranda gedimų, patikrinamos sekančios galimos priežastys:

1. Oro protėkis prie įjungimo / išjungimo jungiklio vožtuvo, kai kompresorius nedirba:

Gali būti, kad toks protėkis susijęs su atoslūgio vožtuvu (Nr. 10). Pirmiausia pašalinamas oras iš oro rezervuaro. Atsukama atoslūgio vožtuvo veržlė ir nuvaloma bazės dalis ir nedidelis guminis kamšalas.

2. Jeigu kompresorius išsijungė ir daugiau neįsijungia:

- a. Atjungiamas maitinimas.
- b. Patikrinama, ar nėra suaktyvėję automatiniai saugikliai. Palaukite maždaug 2 minutes ir įjunkite.
- c. Patikrinami elektros tinklo saugikliai.
- d. Pajudinant ventiliatoriaus ratą pirmyn ir atgal, patikrinama, ar neužblokuotas kompresoriaus agregatas.
- e. Patikrinamas įjungimo / išjungimo jungiklis (Nr. 2) – jeigu yra elektrinio pobūdžio gedimai.

3. Jeigu kompresorius neišsijungia:

- a. Atjungiamas maitinimas.
- b. Patikrinamas įjungimo / išjungimo jungiklis (Nr. 2) – jeigu yra elektrinio pobūdžio gedimai.

4. Jeigu kompresorius negamina suspausto oro ir pernelyg įkaista:

Sugadintas kamšalas arba kuris nors iš vožtuvų. Nuimamas viršutinis apdangalas (kai kompresorius atvėsęs) ir sugedusios dalys pakeičiamos naujomis. Atsargiai nuvaloma ir vožtuvo plokštelė.

Jeigu būtina, kreipkitės į artimiausią serviso dirbtuvę.

Priežiūros instrukcijos

1. Kiekvieną dieną:

a. Atidaromas kondensato kranas (Nr. 4) ir išpilamas vandens kondensatas.

2. Kartą per mėnesį (arba kas 50 eksploatacijos valandų):

a. Nuvalomas kompresorius iš išorės.

3. Kartą per 2 metus (arba kas 2000 eksploatacijos valandų):

Patikrinami ir išvalomi vožtuvai (jeigu būtina, vožtuvai pakeičiami).

Dėmesio! Prieš vykdant priežiūros darbus įrenginys atjungiamas iš elektros tinklo.

Pavojinga sveikatai

- Atkreiptinas dėmesys į tai, kad kompresoriaus veikimo metu blokas ir vamzdynas stipriai įkaista ir neat-sargiai elgiantis gali būti apsideginimo priežastimi.
- Įrenginio vartotojas visuomet turi rūpintis savo ir kitų žmonių saugumu. Visuomet naudojama individu-alios apsaugos įranga.
- Turi būti dirbama su apsauginiais akiniais, kad sumažinti akių traumos riziką nuo skraidančių skiedrų, dulkių ir kibirkščių.
- Kvėpuoti dulkėmis gali būti kenksminga sveikatai. Dirbant dulkinoje aplinkoje reikia naudoti veido apdangalą arba kvėpavimo kaukę.
- Ilgo, nepertraukiamo darbo atveju reikia vilkėti pirštines, apsaugančias nuo šalto oro.
- Kad išvengtų galimo klausos pažeidimo, naudojant įrengimą visuomet naudokitės ausų apsauga.
- Naudotojas visuomet turi atsiminti, kad ilgalaikių rotacinių ir smūginių manualinių įrengimų panaudoji-mo rezultate gali atsirasti vibracijos sukeltas poveikis sveikatai. Tokios vibracijos sukeltos pasekmės gali būti lytėjimo, nervų, sąnarių ir jungiamųjų audinių pažeidimai.
- Ergonominis krūvis: darbas su įrengimais, kai dirbama pasikartojančiais, vienpusiais judesiais nepatogi-oje pozijoje, gali būti kenksminga nugarai, sprandui, pečiams, keliams ir kitiems sąnariams.

Svarbu

Nuotėkio pašalinimas. Užtikrinama, kad oro sistemoje nebūtų nuotėkio. Prijungiant prie sistemos sujung-imo antgalius, visuomet naudojama sriegių izoliacijos juosta. Atkreipiamas dėmesys į tai, kad panaudotos žarnos ir žarnų sankabos būtų nepriekaištingoje būklėje.

Suspaustas oras turi būti švarus. Kuo švaresnis ir sausesnis bus oras, tuo ilgiau įrenginys tarnaus. Esant būtinumui rekomenduojama naudoti Luna oro filtrą, kuris iš suspausto oro pašalina vandenį ir tokiu būdu apsaugo įrenginį ir jo prijungimus nuo korozijos.

Vandens kondensatas. Nepamirškite kiekvienos darbo dienos pradžioje arba pabaigoje išpilti iš kompre-soriaus ir aukšto slėgio vamzdyno vandens kondensatą.

Polski

Tłumaczenie instrukcji oryginalnej

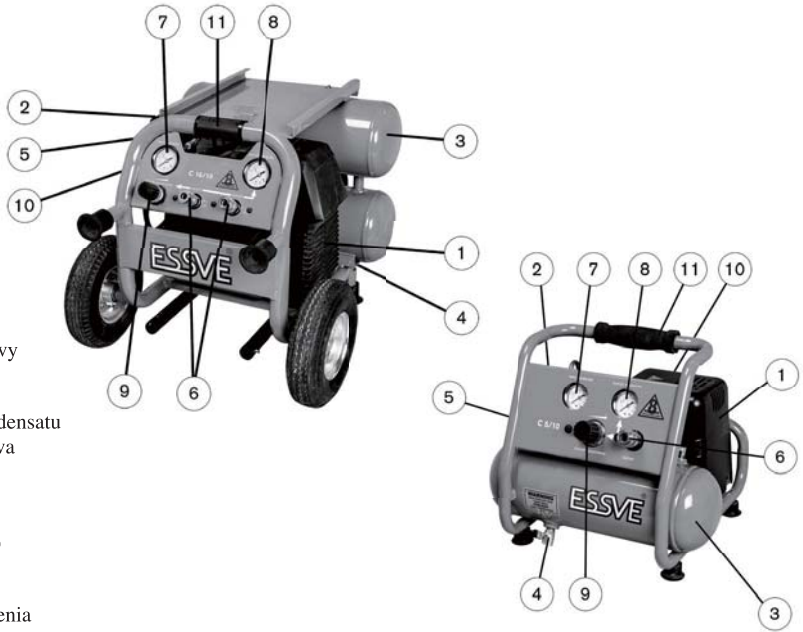

1. Blok sprężarki
2. Wyłącznik ciśnieniowy
3. Zbiornik sprężonego powietrza
4. Zawór spustowy kondensatu
5. Zawór bezpieczeństwa
6. Wyjście sprężonego powietrza
7. Manometr (zbiornik)
8. Manometr (regulator)
9. Regulator
10. Zawór zwrotny
11. Uchwyt do podnoszenia

Nr art.	713940	713942
Typ.....	C 16/10	C 5/10
Blok sprężarki.....	1	1
Napięcie zasilania.....V	230	230
Bezpiecznik (zwłoczny).....A	12	1.5
Pojemność przepływową cylindra.....l/min	296	34
Pojemność przepływową cylindra.....l/s	x	x
Wydajność biegu jałowego*.....l/min	165	12
Wydajność biegu jałowego*.....l/s	x	x
Maks. ciśnienie robocze.....bar	10	8.8
Objętość zbiornika powietrza.....l	16	4
Poziom hałasu.....dB (A)	85	75
Moc silnika.....kW (KM)	2,5 Hp	0,5 Hp
Prędkość obrotowa sprężarki.....obr/min	2830 r.p.m.	2850 r.p.m.
Wymiary LxBxH.....mm	670 x 520 x 530	370 x 370 x 340
Masa.....kg	39	11

*Prz. 6.2 bar

Opis

W pełni automatyczna sprężarka tłokowa jednostopniowa zamontowana na zbiorniku sprężonego powietrza. odpowietrzającego wyłącznika ciśnieniowego, rozruch sprężarki zawsze odbywa się bez obciążenia (w chwili startu nie ma ciśnienia w przewodzie łączącym zbiornik powietrza z blokiem sprężarki).

Zabezpieczenie automatyczne

Niniejsza sprężarka tłokowa przeznaczona jest do pracy przerywanej, przy czym współczynnik pracy nie powinien przekraczać 50%. Wyłącznik ciśnieniowy sprężarki ustawiony jest na $P = 6-8$ bar.

UWAGA! Silnik elektryczny posiada automatyczny bezpiecznik, który wyzwalany jest samoczynnie gdy temperatura silnika przekroczy dopuszczalną wartość. Jeżeli zabezpieczenie silnika zadziała, po upływie około 2 min zostanie automatycznie zresetowane i wówczas sprężarka będzie mogła być ponownie załączona.

Instalacja

Podłączenie zasilania

Sprężarkę należy dołączać tylko do gniazdka z uzziemieniem. Sprawdzić, czy w instalacji zastosowano właściwe bezpieczniki. Wymagania odnośnie zabezpieczenia – patrz dane techniczne. Silnik elektryczny posiada klasę szczelności obudowy IP 20. Jeżeli do zasilania sprężarki używa się długiego przedłużacza, należy zwrócić uwagę na przekrój żył kabla, ze względu na wartość spadku napięcia. Sprężarkę należy zainstalować w chłodnym pomieszczeniu (o temperaturze nie niższej niż 0°C), dobrze przewietrzanym, o możliwie czystym powietrzu.

Przed uruchomieniem sprężarki

- Pozwolić, by sprężarka pracowała kilka minut z zaworem spustowym kondensatu (nr 4) całkowicie otwartym. Ma to na celu m.in. rozprowadzenie oleju smarującego.
- Ustawić przy pomocy regulatora (nr 9) żądane ciśnienie.
- Sterowanie pracą sprężarki jest w pełni automatyczne: wyłącznik ciśnieniowy zatrzymuje silnik w chwili gdy ciśnienie w zbiorniku osiąga nastawioną wartość maksymalną; ponowne włączenie silnika następuje w chwili, gdy ciśnienie w zbiorniku spada do nastawionej wartości minimalnej.
- Wyłącznik ciśnieniowy wyposażony jest w przycisk, który umożliwia ręczne zatrzymanie silnika oraz otwarcie zaworu wydmuchowego powietrza w dowolnym momencie.
- Nie należy nigdy zatrzymywać sprężarki przez wyjęcie wtyczki z gniazdka. Zawsze należy używać przycisku włączania i wyłączania, przy wyłączniku ciśnieniowym, dzięki czemu przy wyłączeniu zostanie spuszczone sprężone powietrze z przewodu łączącego blok sprężarki ze zbiornikiem.

Usuwanie usterek

Jeżeli działanie sprężarki nie jest prawidłowe należy sprawdzić następujące punkty:

- 1. Uchodzenie powietrza poprzez wyłącznik ciśnieniowy w czasie, gdy sprężarka nie pracuje.**

Powietrze najprawdopodobniej uchodzi przez zawór zwrotny (nr 10). Najpierw należy wypuścić powietrze ze zbiornika. Następnie odkręcić nakrętkę zaworu zwrotnego i starannie oczyścić zarówno podstawę zaworu, jak i niewielką uszczelkę gumową. Przykręcić zawór z powrotem. Jeżeli to nie pomoże należy zawór zwrotny wymienić.
- 2. Sprężarka się zatrzymała i nie startuje ponownie**
 - a. Odłączyć zasilanie.
 - b. Sprawdzić, czy nie został wyzwolony bezpiecznik automatyczny. Dlatego przed ponownym włączeniem odczekać 2 min.
 - c. Sprawdzić, czy nie jest stopiony bezpiecznik w instalacji zasilającej.
 - d. Przez poruszenie kółka wentylatora sprawdzić, czy agregat sprężarki nie jest zablokowany.
 - e. Sprawdzić wyłącznik ciśnieniowy (nr 2), czy usterka nie jest natury elektrycznej.
- 3. Sprężarka się nie zatrzymuje**
 - a. Odłączyć zasilanie.
 - b. Sprawdzić wyłącznik ciśnieniowy (nr 2), czy usterka nie jest natury elektrycznej.
- 4. Sprężarka nie wytwarza odpowiedniego ciśnienia i za bardzo się grzeje**

Uszkodzona jest uszczelka lub któryś z zaworów. Zdemontować głowicę (po ostygnięciu sprężarki) i wymienić uszkodzoną część na nową. Starannie oczyścić płyty zaworów.

W przypadku wątpliwości należy skontaktować się z najbliższym punktem serwisowym.

Zalecenia eksploatacyjne

1. Codziennie:

a. Spruszczać wodę pochodzącą z kondensacji, przez zawór spustowy (nr 4).

2. Co miesiąc (albo po każdym 50 godz. pracy):

a. Oczyszczyć zewnętrzne części sprężarki.

3. Co dwa lata (albo po każdym 2000 godz. pracy):

Skontrolować i oczyścić zawory (w razie potrzeby – wymienić).

UWAGA! Na czas prac serwisowych odłączać zasilanie.

Zalecenia BHP

- Blok sprężarki i przewody łączące mogą być w czasie pracy bardzo gorące, dlatego nie wolno ich dotykać, aby nie ulec poparzeniu.
- Użytkownik urządzenia zawsze musi dbać o bezpieczeństwo swoje i innych osób. Zawsze należy używać sprzętu ochrony osobistej.
- Wdychanie kurzu może być szkodliwe dla zdrowia. Pracując w zakurzonej atmosferze, należy używać osłony do twarzy lub maskę przeciwpyłową.
- W czasie długotrwałej pracy należy używać rękawice, chroniące przed zimnym powietrzem.
- W celu uniknięcia ewentualnych uszkodzeń słuchu, w czasie użytkowania urządzenia, obowiązkowo należy używać środków do ochrony uszu.
- Użytkownik zawsze powinien zwrócić uwagę na fakt, że w wyniku długotrwałego używania rotacyjnych oraz uderzeniowych narzędzi ręcznych na stan zdrowia mają wpływ skutki wywołane wibracją. Skutki te mogą wywołać uszkodzenia słuchowe, nerwowe, stawowe oraz tkankowe.
- Obciążenie ergonomiczne: praca przy urządzeniach, związana z powtarzającymi się, jednostronnymi ruchami oraz niewygodną postawą ciała mogą zaszkodzić kręgosłupowi, karkowi, barkom, kolanom oraz innym stawom.

Ważne wskazówki

Nie dopuszczać do wycieków powietrza. Nie dopuszczać do uchodzenia powietrza przez nieszczelności układu pneumatyki. Przy wykonywaniu połączeń gwintowanych przewodów i złączy należy zawsze używać taśmy uszczelniającej. Zwracać uwagę, by węże i opaski zaciskowe były w dobrym stanie.

Dbać by sprężone powietrze było suche. Im bardziej czyste i suche jest sprężone powietrze, tym większa będzie żywotność narzędzia. Dlatego zaleca się stosowanie filtrów powietrza marki Luna, usuwających wodę ze sprężonego powietrza, i dzięki temu nie dopuszczających do korozji narzędzi i połączeń.

Kondensująca się woda. Pamiętać, by zawsze przed rozpoczęciem pracy, lub po jej ukończeniu, opróżnić obwody sprężarki i przewodów pneumatyki z kondensującej się wody.

По-русски

Переведено из оригинальной инструкции на английском языке

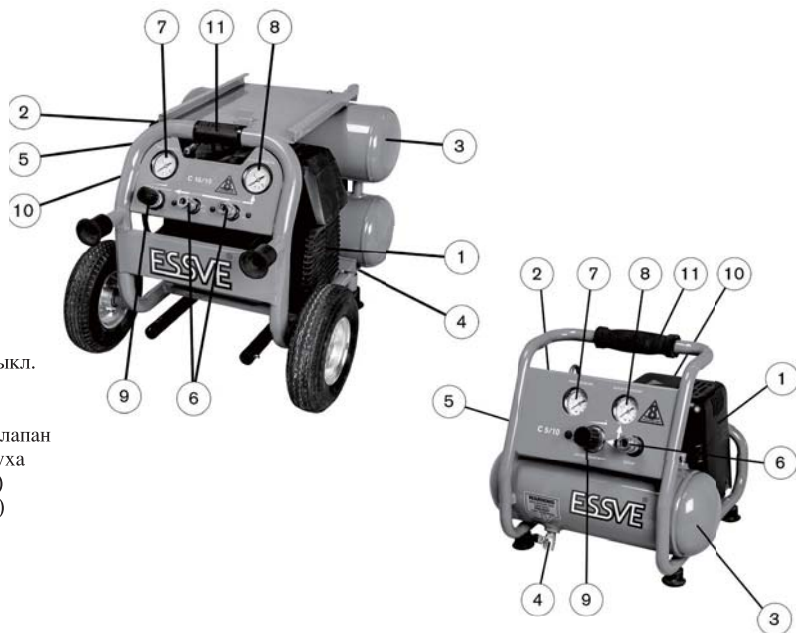

1. Компрессорная часть
2. Выключатель вкл. / выкл.
3. Воздушный резервуар
4. Кран конденсата
5. Предохранительный клапан
6. Выпуск сжатого воздуха
7. Манометр (резервуар)
8. Манометр (регулятор)
9. Регулятор
10. Выпускной клапан
11. подъемная рукоятка

Арт. №	713940	713942
Тип.....	C 16/10	C 5/10
Компрессорный блок	1	1
Напряжение питания мотора	230	230
Предохранители (инертные).....	12	1.5
Объем потока в цилиндре.....л/мин.	296	34
Объем потока цилиндра.....л/сек.	x	x
Количество выпускаемого воздуха *.....л/мин	165	12
Количество выпускаемого воздуха *.....л/сек.	x	x
Макс. рабочее давление.....бар	10	8.8
Объем воздушного резервуара.....литры	16	4
Уровень шума.....dB (A)	85	75
Мощность мотора.....kW (hk)	2,5 Hp	0,5 Hp
Скорость вращения компрессорного блока.....г/мин.	2830 г.р.м.	2850 г.р.м.
Размеры: длина x ширина x высота.....мм	670 x 520 x 530	370 x 370 x 340
Вес.....кг	39	11

*При 6.2 бар

Описание

Полностью автоматический поршневой компрессор с одной степенью нагнетания, смонтированный Выпускной клапан в комбинации с клапаном деаэрации выключателя включения / выключения обеспечивает, чтобы компрессор всегда начинал работать без нагрузки (без давления воздуха между резервуаром и компрессорной частью).

Оборудован автоматическими предохранителями.

Поршневой компрессор предусмотрен для работы с перерывами, в результате чего уровень нагрузки не превышает 50%. Выключатель включения/выключения отрегулирован на $P = 6-8$ бар.

Внимание! Электромотор оборудован автоматическими предохранителями, активизирующимися при достижении мотором максимального температурного значения. Если защитное устройство выключило компрессор, то примерно через 2 минуты оно вернется в исходное состояние.

Инсталляция

Подключение к электросети:

Компрессор всегда подключается к заземленному гнезду контакта. Необходимо обратить внимание на то, чтобы сеть была оснащена соответствующими предохранителями. Нужные параметры см. в таблице. Класс изоляции мотора – IP 20. Если используется длинный удлинитель кабеля, необходимо обратить внимание на риск падения давления и на то, чтобы использовался электрический кабель подходящего поперечного сечения. Компрессор установить в прохладном (по меньшей мере, 0°C) и хорошо проветриваемом помещении, воздух в котором по возможности чистый.

Перед включением

- Дать компрессору поработать несколько минут с полностью открытым краном конденсата (№ 4). Это обеспечит также и более равномерное распределение масла.
- Отрегулировать (№ 9) необходимое давление регулятором.
- Система управления компрессора работает полностью автоматически, регулятор потока высокого давления останавливает мотор, когда давление в результате достигает отрегулированного максимального уровня. Когда давление в резервуаре падает до установленного минимального значения, мотор автоматически включается снова.
- Выключатель включения / выключения имеет нажимаемую ручную кнопку, которая обеспечивает возможность выключить мотор и полностью открыть клапан для выпуска воздуха.
- Остановку мотора ни в коем случае нельзя производить, используя непосредственно контакт. Всегда необходимо пользоваться выключателем включения / выключения для обеспечения функций находящейся между компрессором и резервуаром трубы.

Причины неисправностей

При появлении неисправностей в работе компрессора необходимо проверить следующие возможные причины:

1. Утечка воздуха в клапане выключателя включения / выключения, при неработающем компрессоре:

Возможно, что причина такой утечки связана с выпускным клапаном (№ 10). В первую очередь необходимо выпустить воздух из воздушного резервуара. Отвинтить гайку выпускного клапана и прочистить базовую часть и небольшой резиновый уплотнитель.

2. Если компрессор выключается и больше не включается:

- a. Отключить питание.
- b. Проверить, не активизировались ли автоматические предохранители. Подождите примерно 2 минуты; теперь вы можете повторно включить компрессор.
- c. Проверить предохранители электросети.
- d. Покрутив колесо вентилятора вперед и назад, проверить, не заблокирован ли агрегат компрессора.
- e. Проверить выключатель включения / выключения (№ 2) – нет ли помех электрического характера.

3. Если компрессор не включается:

- a. Отсоединить питание.
- b. Проверить включения / выключения (№ 2) – нет ли помех электрического характера.

4. Если компрессор не производит сжатый воздух и чрезмерно нагревается:

Повреждено уплотнение или какой-либо из клапанов. Снять верхний кожух (когда компрессор остыл) и заменить неисправные детали на новые. Осторожно протереть также пластину клапана.

При необходимости обращаться в ближайшие мастерские обслуживания.

Инструкции по уходу

1. Ежедневно:

а. Открыть кран конденсата (№ 4) и выпустить водяной конденсат.

2. Раз в месяц (или через каждые 50 часов эксплуатации):

а. Протереть компрессор снаружи.

3. Раз в 2 года (или после каждых 2000 часов эксплуатации):

проверить и прочистить клапаны (при необходимости клапаны заменить).

Внимание! Перед производением работ по обслуживанию отсоединить установку от электросети.

Опасность для здоровья

- Обратит внимание на то, что во время работы компрессора компрессорный блок и трубопроводы сильно нагреваются, и в случае невнимательного обращения могут стать причиной ожогов.
- Пользователь установки обязан постоянно заботиться о своей безопасности и безопасности других людей. Необходимо всегда пользоваться индивидуальными средствами защиты.
- Во время работы следует надевать защитные очки, чтобы уменьшить опасность возникновения травм глаз, вызываемую разлетающимися осколками, пылью и искрами.
- Вдыхание пыли может оказаться вредным для здоровья. При работе в пыльной среде следует надевать маску респиратор или маску для дыхания.
- При продолжительной непрерывной работе с устройством следует надевать перчатки, защищающие руки от холодного воздуха.
- Для того, чтобы предотвратить возможные нарушения слуха, при эксплуатации устройства всегда следует надевать средства защиты ушей.
- Пользователь всегда должен принимать во внимание, что при продолжительной работе с вращающимся устройством, передающим удары, может возникнуть вредное влияние на здоровье, вызванное вибрацией. Последствиями воздействия вибрации на ступни ног могут быть повреждения рецепторов, нервов, суставов и соединительных тканей.
- Эргономическая нагрузка: работа с устройством, связанная с повторяющимися односторонними движениями и неудобным положением может вызвать повреждение спины, шеи, плеч, колен и других суставов.

Важно

Устранение S__u. Необходимо обеспечить отсутствие утечки в воздушной системе. При подсоединении к установке соединительных наконечников всегда пользуйтесь изоляционной лентой для резьбы. Обратите внимание на то, чтобы используемые шланги и скобы шлангов находились в безупречном состоянии.

Сжатый воздух должен быть сухим. Чем чище и суше будет воздух, тем дольше прослужит установка. При необходимости рекомендуется пользоваться воздушным фильтром Luna, освобождающим сжатый воздух от воды и таким образом предохраняющий установку и ее подключения от коррозии.

Водяной конденсат. Не забывайте в начале или в конце каждого рабочего дня спустить из компрессора и трубопроводов высокого давления водяной конденсат.

Deutsch

Übersetzung der englischen Originalanleitung

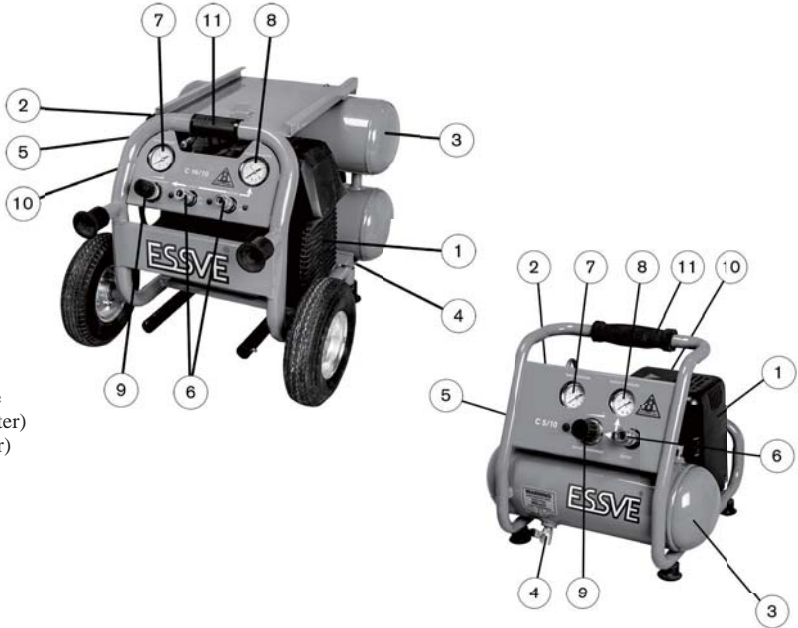

1. Kompressorblock
2. Druckschalter
3. Luftbehälter
4. Kondenshahn
5. Sicherheitsventil
6. Druckluftentnahme
7. Manometer (Behälter)
8. Manometer (Regler)
9. Regler
10. Rückventil
11. Hebegriff

Art. Nr	713940	713942
Typ.....	C 16/10	C 5/10
Kompressorblock.....	1	1
Motorspannung.....V	230	230
Sicherung (träge).....A	12	1.5
Gesamtes Zylindervolumen.....l/min	296	34
Gesamtes Zylindervolumen.....l/sek	x	x
Abgegebene freie Luftmenge*.....l/min	165	12
Abgegebene freie Luftmenge*.....l/sek	x	x
Max. Arbeitsdruck.....bar	10	8.8
Volumen des Luftbehälters.....Liter	16	4
Geräuschniveau.....dB (A)	85	75
Motoreffekt.....kW (hk)	2,5 Hp	0,5 Hp
Rotationsgeschwindigkeit des Kompressors.....U/min	2830 r.p.m.	2850 r.p.m.
Dimensionen LxBxH.....mm	670 x 520 x 530	370 x 370 x 340
Gewicht.....kg	39	11

*Bei 6.2 bar

Beschreibung

Vollautomatischer Kolbenkompressor mit einstufiger Kompression, montiert auf einem Luftbehälter. Ein Rückventil in

Kombination mit dem Entlüftungsventil des Druckschalters gewährleistet, daß der Kompressor immer unbelastet startet (kein Luftdruck im Druckrohr zwischen dem Behälter und dem Kompressoranteil).

Ausgerüstet mit automatischer Sicherung

Der Kolbenkompressor ist für einen Betrieb mit Pausen vorgesehen, was bedeutet, daß die Laststufe nie 50% übersteigen muß. Der Druckschalter des Kompressors ist auf $P = 6-8$ bar eingestellt.

Achtung! Der Elektromotor ist mit einer automatischen Sicherung ausgerüstet, die ausgelöst wird, wenn die Motortemperatur den Maximalwert erreicht. Bei einer Verspätung des Motorschutzes wird dessen Betrieb nach ca. 2 Minuten wiederhergestellt, und der Kompressor kann eingeschaltet werden.

Installation

Elektroanschluß:

Für den Anschluß des Kompressor muß immer eine geerdete Steckdose benutzt werden. Das Netz muß korrekt geschützt sein. Im Notwendigkeitsfall siehe die Tabelle. Die Schutzklasse des Motors ist IP 20.

Bei der Anwendung von langen Verlängerungskabeln muß man das Risiko der Spannungssenkung denken und die richtigen Elektrokabel wählen. Der Kompressor muß in einem kühlen Raum (mind. 0°C) mit guter Lüftung und möglichst hoher Luftreinheit installiert werden.

Vor der Inbetriebnahme

- Den Kompressor einige Minuten mit ganz geöffnetem Kondenshahn (Nr. 4) lassen. Es fördert u.a. die gleichmäßige Verteilung des Schmieröls.
- Am Regler (Nr. 9) den gewünschten Druck einstellen.
- Das Steuerungssystem des Kompressors ist vollautomatisch, der Druckschalter stoppt den Motor, wenn der Druck im Luftbehälter den Maximalwert erreicht. Der Motor schaltet automatisch wieder ein, wenn der Druck im Luftbehälter unter dem festgesetzten Mindestwert fällt.
- Der Druckschalter (Nr. 2) ist mit einem manuellen Druckknopf ausgerüstet, der das Ausschalten des Motors und das vollständige Öffnen des Luftventils ermöglicht.
- Den Motor nie direkt mit Hilfe des Steckers abschalten. Man muß immer den Start- und Stoppknopf des Druckschalters anwenden, damit die Entlüftung des Druckrohres zwischen dem Kompressor und dem Behälter funktionierte.

Störungsursachen

Wenn der Kompressor nicht einwandfrei funktioniert – folgende Ursachen kontrollieren:

1. Luftausfluß am Ventil des Druckschalters, wenn der Kompressor nicht in Betrieb ist.

Vermutlich stammt dieses Leck vom Rückventilen (Nr. 10). Zuerst das Luftbehälter entlüften. Die Mutter des Rückventils lösen und mit Vorsicht die beiden Grundplatten und die kleine Gummidichtung reinigen. Danach das Rückventil wieder zusammenbauen. Wenn es nicht hilft, das Rückventil austauschen.

2. Der Kompressor schaltet sich nach dem Abschalten nicht wieder ein.

- a. Die Anlage vom Stromnetz trennen.
- b. Kontrollieren, ob die automatische Sicherung nicht ausgelöst ist. Ca. 2 Minuten warten und erneut einschalten.
- c. Kontrollieren, ob die Sicherung des Stromnetzes in Ordnung ist.
- d. Kontrollieren, ob das Kompressoraggregat nicht blockiert ist; dazu das Lüfterrad hin und zurück bewegen.
- e. Den Druckschalter (Nr. 2) kontrollieren – ob es sich um keine elektrische Störung handelt.

3. Der Kompressor schaltet sich nicht aus.

- a. Die Anlage vom Stromnetz trennen.
- b. Den Druckschalter (Nr. 2) kontrollieren – ob es sich um keine elektrische Störung handelt.

4. Der Kompressor erzeugt keine Kompression und erhitzt zu stark.

Defekte Dichtung oder Ventil. Den Oberdeckel demontieren (bei kaltem Kompressor) und den defekten Teil durch einen neuen ersetzen. Vorsichtig die Ventilplatte reinigen.

Wenn notwendig, wenden Sie sich an die nächste Servicewerkstatt.

Wartungsanleitung

1. Täglich:

- a. Den Kondenshahn (Nr. 4) öffnen und das Kondenswasser herauslassen.

2. Monatlich (oder nach jeden 50 Betriebsstunden):

- a. Außenteile des Kompressors reinigen.

3. jede 2 Jahre (oder nach jeden 2000 Betriebsstunden):

- Ventile kontrollieren und reinigen (wenn notwendig, evtl. Ventile austauschen).

Achtung! Vor der Wartungsarbeit das Gerät vom Stromnetz trennen.

Gesundheitsgefährdung

- Berücksichtigen, daß der Kompressor und die Rohrleitung während des Betriebs sehr heiß werden und beim fahrlässigen Handeln Verbrennungen hervorrufen können.
- Der Anwender des Geräts muß sich immer für seine eigene Sicherheit und die Sicherheit der anderen Menschen sorgen. Immer muß die persönliche Schutzausrüstung getragen werden.
- Der Benutzer der Winde muß sich immer für seine eigene Sicherheit und die der anderen sorgen. Immer die persönliche Schutzausrüstung tragen.
- Zur Verminderung der Gefahr von Augenschaden durch fliegende Späne, Staubteilchen und Funken muß man immer die Schutzbrille tragen.
- Das Einatmen von Staubpartikeln kann Gesundheitsstörungen hervorrufen. In staubiger Umgebung muß man einen Mundschutz bzw. eine Atemschutzmaske tragen.
- Bei kontinuierlicher Arbeit müssen Schutzhandschuhe getragen werden.
- Zur Vermeidung eventueller Gehörschaden muß man während der Anwendung von Maschinen einen Gehörschutz tragen.
- Der Benutzer muß immer berücksichtigen, daß bei einer andauernden Benutzung von rotierenden und schlagenden Handmaschinen mit der Vibration verbundene Gefahren auftreten können. Die Vibrationen können Störungen des Tastsinns hervorrufen und die Nerven, die Haut und die Bindegewebe beschädigen.
- Ergonomische Belastungen: Arbeit mit Maschinen, die mit wiederholten, einseitigen Bewegungen und unbequemen Arbeitsstellungen verbunden sind, können Rücken-, Genick-, Schulter-, Knieschaden und Schaden anderer Gliedmaßen hervorrufen.

Wichtig

Undichtheiten vermeiden. Immer Undichtheiten im Luftsystem vermeiden. Beim Nippelanschluß muß immer entsprechendes Klebeband benutzt werden. Für die Anwendung der richtigen Schläuche und Schlauchklemmen sorgen.

Die Druckluft muß trocken sein. Je sauberer und trockener die Druckluft sein wird, desto länger wird die Betriebszeit des Geräts sein. Unter Umständen wird „Luna“ Luftfilter empfohlen, um die Druckluft vom Wasser befreien und dadurch Korrosionsschäden am Werkzeug und an den Anschlüssen zu vermeiden.

Kondenswasser. Nicht vergessen, daß nach oder vor jedem Arbeitstag aus dem Kompressor und dem Luftbehälter das Kondenswasser entleert werden muß.

Français

Traduction des instructions originales en anglais

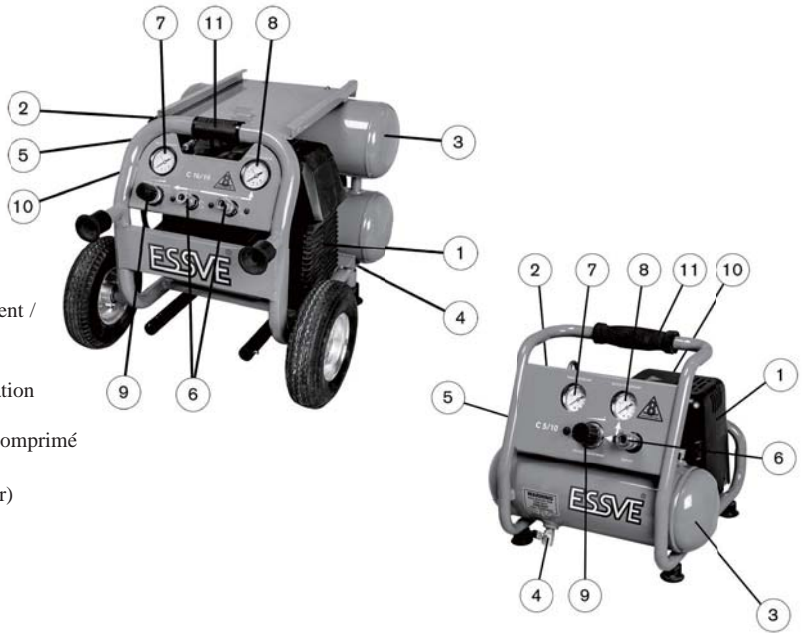

1. Partie du compresseur
2. Interrupteur du lancement / coupepage
3. Réservoir à l'air
4. Robinet de la condensation
5. Soupape de sécurité
6. Echappement de l'air comprimé
7. Manomètre (réservoir)
8. Manomètre (Régulateur)
9. Régulateur
10. Soupape de reflux
11. Poignée de levage

Nr d'article

	713940	713942
Type.....	C 16/10	C 5/10
Poulie du compresseur.....	1	1
Tension d'alimentation du moteur.....V	230	230
Disjoncteurs (inertes).....A	12	1.5
Volume de courant dans le cylindre.....l/min.	296	34
Volume de courant dans le cylindre.....l/sek.	x	x
Quantité d'échappement de l'air*.....l/min	165	12
Quantité d'échappement de l'air *.....l/sek.	x	x
Pression maximale de la charge.....bar	10	8.8
Capacité du réservoir à l'air.....litres	16	4
Niveau du bruit.....dB (A)	85	75
Capacité du moteur.....kW (hk)	2,5 Hp	0,5 Hp
Vitesse de rotation de la poulie du compresseur.....r/min	2830 r.p.m.	2850 r.p.m.
Dimension longueur x largeur x hauteur.....mm	670 x 520 x 530	370 x 370 x 340
Poids.....kg	39	11

Description

Le compresseur automatique entièrement du piston avec un degré de la compression, est fixé sur le réservoir à l'air.

Le soupape de reflux en combinaison avec le soupape de l'air de l'interrupteur du lancement / coupage assure que le compresseur toujours commençait le fonctionnement sans charge (sans la pression de l'air entre le réservoir et la partie du compresseur).

Equipé avec des disjoncteurs automatiques

Le compresseur du piston est prévu pour le fonctionnement avec des interruptions, alors le niveau de la charge ne dépasse pas 50%. L'interrupteur du lancement / coupage du compresseur est adapté à P = 6-8 bars.

Attention! Le moteur électrique est adapté à disjoncteurs automatiques qui s'activent lorsque la température du moteur atteint la valeur maximale. Si la protection du moteur est retardée, elle se renouvelle automatiquement dans 2 min env., et le compresseur peut être redémarré.

Installation

Branchement au réseau électrique:

Le compresseur doit être toujours branché dans la prise de courant mis à la terre. Il faut faire l'attention pour que le réseau ait des disjoncteurs appropriées. Des paramètres nécessaires voir dans le tableau. La classe d'isolation du moteur est IP 20. Si on utilise l'allongement long du câble, il faut faire l'attention à risque de la chute de la tension et que soit utilisé le câble électrique de la section transversale appropriée. Le compresseur doit être fixé dans l'espace frais (au moins 0°C) et bien aéré, où l'air est le plus possible propre.

Avant la mise en marche

- Quelques minutes il faut laisser le compresseur en marche avec le robinet entièrement ouvert (Nr 4). C'assure la décomposition plus régulière de l'huile.
- Avec le régulateur (Nr. 9) on règle la pression nécessaire.
- Le système du gestion du compresseur fonctionne automatiquement, le régulateur du courant de l'haute pression arrête le moteur, des que la pression atteint le niveau maximal réglé. Des que la pression dans le réservoir baisse jusqu'à la valeur minimale déterminé, le moteur de nouveau se met en marche automatiquement.
- L'interrupteur de lancement / coupage a le bouton appuyé à la main qui assure la possibilité de couper le moteur et entièrement ouvrir le soupape d'échappement à l'air (Nr. 2).
- Dans aucun de cas on ne peut pas arrêter le moteur utilisant le contact direct. Toujours il faut utiliser l'interrupteur de lancement / coupage pour assurer les fonctions du tube de l'haute pression qui se trouve entre le compresseur et le réservoir.

Causes de perturbations

Si dans le fonctionnement du compresseur apparaissent des perturbations, il faut vérifier des causes suivantes:

1. La fuite de l'air près de soupape de l'interrupteur de lancement / coupage, quand le compresseur ne fonctionne pas :

Il est possible que la cause de cette fuite soit liée avec la soupape de reflux (Nr. 10). Tout d'abord il faut vider de l'air le réservoir de l'air. Il faut dévisser l'écrou de soupape de reflux et nettoyer la partie de base et le petit compact en gomme.

2. Si le compresseur se coupe et ne se lance plus:

- a. Débrancher l'alimentation.
- b. Vérifier si des disjoncteurs automatiques ne se sont activés. Attendre 2 min env. et embrayer de nouveau.
- c. Vérifier des disjoncteurs du réseau électrique.
- d. En remuant la roue de ventilateur aller et venir, vérifier si l'agrégat du compresseur n'est pas bloqué.
- e. Vérifier l'interrupteur de lancement / coupage (Nr. 2) – si existent des perturbations de nature électrique.

3. Si le compresseur ne s'arrête pas:

- a. Débrancher l'alimentation.
- b. Vérifier l'interrupteur de lancement / coupage (Nr. 2) – si existent des perturbations de nature électrique.

4. Si le compresseur ne produit pas l'air comprimé et s'échauffe excessivement:

Soit le compact soit une de soupapes est endommagé. Il faut retirer la couverture supérieure (le compresseur doit être refroidi), et après changer des parties endommagés contres des parties nouvelles. La plaque de la soupape est nettoyée avec prudence.

Si il est nécessaire, il faut rendre au service le plus proche.

Instructions d'entretien

1. Chaque jour:

a. Ouvrir le robinet du condensation (Nr. 4) et vider le l'eau condensé.

2. Une fois par mois (ou après chaque 50 heures d'exploitation):

a. Nettoyer le compresseur de l'extérieur.

3. Une fois par 2 ans (ou après chaque 2000 heures d'exploitation):

Vérifier et nettoyer des soupapes (si il est nécessaire changer des soupapes).

Attention! Avant le commencement des travaux d'entretien l'appareil doit être débranché de réseau électrique.

Dangereux pour la santé

- Il faut faire l'attention que pendant le fonctionnement du compresseur la poulie du compresseur et les tuyauteries s'échauffent beaucoup et peuvent provoquer des brûlures.
- L'utilisateur d'appareil lui même doit être vigilant sur sa propre sécurité et sécurité des autres. Utiliser toujours l'équipement de protection individuelle.
- Porter des lunettes de protection afin de réduire le risque de blessures aux yeux pouvant être causées par la sciure, la poussière et les étincelles.
- L'inhalation de poussière peut être dangereuse pour la santé. Lors du travail dans un environnement poussiéreux, porter une visière ou un appareillage de respiration adéquats.
- En cas de travail continu, porter des lunettes de protection contre l'air froid.
- Lors de l'utilisation de l'outil, toujours porter des protections auditives afin d'éviter tout risque de blessures aux oreilles.
- L'utilisateur doit toujours rester attentif au fait que l'utilisation continue d'outils manuels entraînant des vibrations et des impacts risque d'être nuisible à la santé et d'entraîner des problèmes dus aux vibrations.
- Charge ergonomique: Le travail avec des outils entraînant des mouvements répétitifs et monotones et des positions corporelles désagréables peut causer des blessures au dos, à la nuque, aux épaules, aux genoux et autres articulations.

Important

Prévention contre la fuite. Assurer que dans le système de l'air n'est pas la fuite. En joindre à l'appareil des protège – pointes de jonction, utiliser toujours la bande d'isolation en filet. Faites l'attention pour que des boyaux et des embrassements de boyaux sont en bon état.

L'air comprimé doit être sec. Si l'air sera plus sec et propre, l'appareil va servir le plus longtemps. Dans le cas de nécessité utiliser le filtre de l'air Luna qui dégage l'air comprimé de l'eau et de cette façon protège l'appareil et ses connexions contre la corrosion.

Condensation à l'eau. Au début et au fin de chaque jour de travail il ne faut pas oublier vider le compresseur et des tuyauteries d'haute pression de condensation à l'eau.

Netherlands

Vertaling vanuit originele Engelse richtlijnen

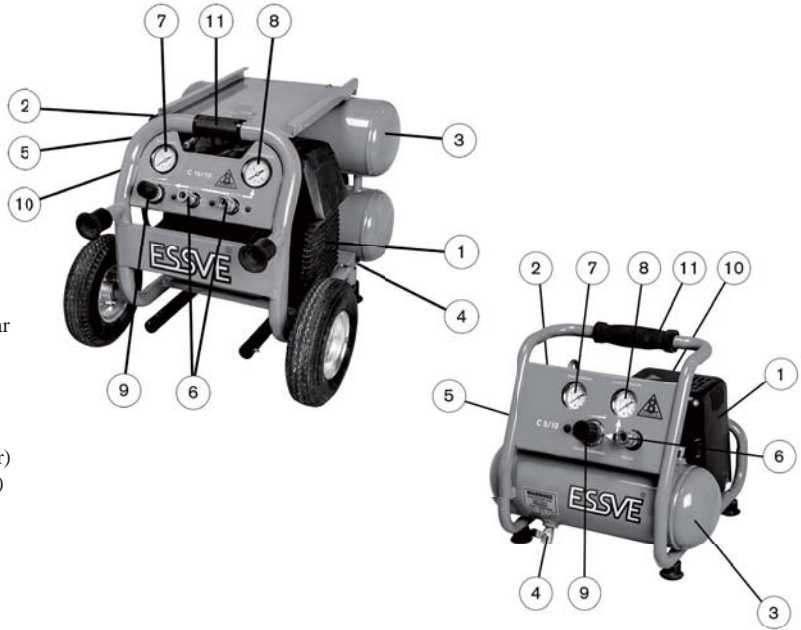

1. Compressor gedeelte
2. Drukstroomschakelaar
3. Luchtreservoir
4. Condenskraan
5. Veiligheidsklep
6. Persluchtaansluiting
7. Manometer (reservoir)
8. Manometer (regelaar)
9. Regelaar
10. Terugslagklep
11. Hefhandel

Art.nr.	713940	713942
Type.....	C 16/10	C 5/10
Compressorblok	1	1
Motorspanning	230 V	230
Zekering (traag).....	12 A	1.5
Effectieve cilinderinhoud.....	296 l/min	34
Effectieve cilinderinhoud.....	x l/sec	x
Vrij afgegeven luchtvolume*.....	165 l/min	12
Vrij afgegeven luchtvolume*.....	x l/sec	x
Max. werkdruk.....	10 bar	8.8
Volume van luchtreservoir.....	16 liter	4
Geluidsniveau.....	85 dB (A)	75
Motorvermogen.....	2,5 Hp	0,5 Hp
Toerental van compressorblok.....	2830 r.p.m.	2850 r.p.m.
Afmetingen LxBxH.....	670 x 520 x 530 mm	370 x 370 x 340
Gewicht.....	39 kg	11

*Bij 6.2 bar

Beschrijving

Volautomatische zuigercompressor met centraps compressie gemonteerd op het luchtreservoir.

Het kleppensysteem bestaat uit bladkleppen van roestvrij staal, die in een klepzitting tussen de cilinder en het cilinderdeksel zijn geplaatst. Een terugslagklep gecombineerd met de ontluichtingsklep van de drukstroomschakelaar zorgt ervoor dat de compressor altijd ontladen start (geen luchtdruk in de drukkuis tussen de tank en het compressordeel).

Uitgerust met automatische zekering

De zuigercompressor is bedoeld voor intermitterend gebruik. Dat betekent dat hij niet meer dan 50% mag worden belast. De drukstroomschakelaar van de compressor is afgesteld op $P = 6\text{--}8$ bar.

N.B. De elektromotor is uitgerust met een automatische zekering die doorslaat wanneer de motor de maximumtemperatuur bereikt. Indien machinebeveiliging vertraagd is, volgt automatisch een reset na ongeveer 2 min. en de compressor kan opnieuw worden ingeschakeld.

Installeren

Elektrische aansluiting

Sluit de compressor altijd op een met de massa verbonden contact aan. Let erop dat het elektriciteitsnet correct beveiligd is. Zie tabel. De motor heeft beschermingsklasse IP 20. Denk bij gebruik van een lange verlengkabel aan het risico van spanningsval en gebruik een kabel met de juiste dikte. Installeer de compressor in een koele (min. 0°), goed geventileerde ruimte met zo schoon mogelijke lucht.

Vooraf

- Laat de compressor enkele minuten werken met de condenskraan (nr. 4) volledig open – dit o.a. om de smeerolie te verdelen.
- Zet de spanningsregelaar (nr. 9) op de gewenste druk.
- Het besturingssysteem van de compressor is volledig automatisch: de drukstroomschakelaar stopt de motor wanneer de druk in het drukluchtreservoir de ingestelde waarde bereikt. De motor start automatisch opnieuw wanneer de druk in het drukluchtreservoir tot de gekozen minimumwaarde daalt.
- De drukstroomschakelaar (Nr. 2) is voorzien van een manuele drukknop waarmee u steeds de motor kunt uitschakelen en de luchtblaasklep kunt openen.
- Schakel nooit de motor direct met het contact uit. Gebruik altijd de in- en uitschakelknop van de drukstroomschakelaar. Anders werkt de ontluifting van de drukkuis tussen de compressor en de tank niet.

Storingsbronnen

Als de compressor niet naar behoren werkt, onderzoek dan het volgende:

1. Luchtlekkage uit de klep van de drukstroomschakelaar, wanneer de compressor niet werkt.

Deze lekkage komt waarschijnlijk uit de terugslagklep (nr. 10). Ontlucht eerst het luchtreservoir. Draai de moer van de terugslagklep los en maak voorzichtig de basis en het afdichtrubbertje schoon. Schroef ten slotte de terugslagklep weer vast. Als dit niet helpt, vervang dan de terugslagklep.

2. De compressor stopt, maar start niet meer..

- a. Schakel de stroom uit.
- b. Controleer of de automatische zekering doorgeslagen is. Wacht ongeveer 2 min. en start opnieuw op.
- c. Controleer of de zekeringen van het elektriciteitsnet nog intact zijn.
- d. Controleer of het compressoraggregaat niet geblokkeerd is, door het ventilatorwiel heen en weer te draaien.
- e. Controleer de drukstroomschakelaar (nr. 2) op elektrische storingen.

3. De compressor stopt niet.

- a. Schakel de stroom uit.
- b. Controleer de drukstroomschakelaar (nr. 2) op elektrische storingen.

4. De compressor comprimeert niet en de temperatuur is te hoog.

De pakking of één van de kleppen is defect. Maak het cilinderdeksel los (wanneer de compressor koud is) en vervang het defecte onderdeel. Maak ook de klepplaat voorzichtig schoon.

Neem bij twijfel contact op met uw dichtstbijzijnde servicewerkplaats.

Onderhoudsinstructies

1. Dagelijks:

- a. Tap het condenswater af met behulp van de condenskraan (nr. 4).

2. Maandelijks (of na 50 bedrijfsuren):

- a. Maak de buitenkant van de compressor schoon.

3. Elke twee jaar (of na 2.000 bedrijfsuren):

- Controleer en reinig de kleppen (of vervang ze indien nodig).

N.B. Schakel de stroom uit bij servicewerkzaamheden.

Gevaar voor de gezondheid

- Wanneer de compressor werkt, kunnen het compressorblok en de leidingen zeer heet worden en bij aanraking brandwonden veroorzaken.
- De gebruiker van de machine moet altijd voor zijn eigen veiligheid en de veiligheid van anderen zorgen. Draag altijd persoonlijke veiligheidsuitrusting.
- Draag een veiligheidsbril om het gevaar van oogletsel als gevolg van rondvliegend zaagsel, stof en vonken te verminderen.
- Het inademen van stof kan schadelijk voor de gezondheid zijn. Draag een geschikt gezichtsscherm of ademhalingstoestel wanneer u in een stoffige omgeving werkt.
- In het geval van continu werk dient u veiligheidshandschoenen te dragen ter bescherming tegen de koude lucht.
- Om gehoorbeschadiging op de lange termijn te voorkomen dient u altijd oorbeschermers te gebruiken wanneer u het gereedschap gebruikt.
- De gebruiker dient er zich altijd van bewust te zijn dat continu gebruik van draaiende of schokkracht veroorzakende gereedschappen een negatieve invloed op de gezondheid kan hebben, vanwege de trillingen.
- Ergonomische belasting: de werkzaamheden met het gereedschap kunnen gepaard gaan met zich herhalende, monotone bewegingen of een ongunstige lichaamshouding, waardoor letsel aan de rug, nek, armen, knieën of andere gewrichten kan ontstaan.

Waarschuwing

Vermijd lekkage. Vermijd lekkage in het luchtsysteem. Gebruik altijd afdicht-tape bij de nippelaansluiting op de machine. Zorg ervoor dat de gebruikte slangen en slangklemmen correct zijn aangebracht.

Houd de perslucht droog. Hoe schoner en droger u de perslucht houdt, hoe langer het gereedschap meegaat. Hiervoor bevelen wij een Luna-luchtfILTER aan, dat het water uit de perslucht haalt en daardoor corrosie op het gereedschap en de aansluitingen voorkomt.

Condenswater. Vergeet niet voor of na elke werkdag het condenswater uit de compressor en de persluchtleidingen te verwijderen.

Italiano

Traduzione delle istruzioni originali in inglese

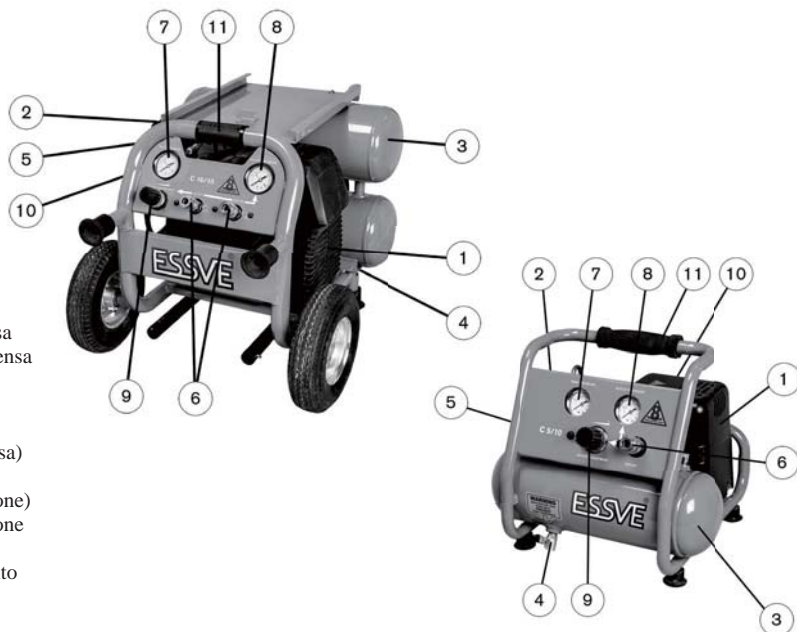

1. Vano compressore
2. Pressostato
3. Serbatoio aria compressa
4. Rubinetto scarico condensa
5. Valvola di sicurezza
6. Scarico aria compressa
7. Manometro (serbatoio aria compressa)
8. Manometro (regolatore della pressione)
9. Regolatore della pressione
10. Valvola di spurgo
11. Manico di sollevamento

Art. Nr	713940	713942
Tipo.....	C 16/10	C 5/10
Gruppo compressore.....	1	1
Tensione di alimentazione motore.....V	230	230
Sicurezze ad azione ritardata.....A	12	1.5
Portata volumetrica del cilindro.....l/min.	296	34
Portata volumetrica del cilindro.....l/sek.	x	x
Portata aria compressa *.....l/min	165	12
Portata aria compressa*.....l/sek.	x	x
Max. pressione di lavoro.....bar	10	8.8
Capacità del serbatoio.....litri	16	4
Livello di rumore.....dB (A)	85	75
Potenza motore.....kW (c.v.)	2,5 Hp	0,5 Hp
Velocità di rotazione compressore.....giri/min	2830 r.p.m.	2850 r.p.m.
Dimensioni lung. x largh. x alt.....mm	670 x 520 x 530	370 x 370 x 340
Peso.....kg	39	11

*Pressione 6.2 bar

Descrizione

Il compressore monostadio a pistoni completamente automatico montato sul serbatoio di aria compressa. Integrazione della valvola di scarico con la valvola di spurgo del gruppo pressostato sempre garantisce l'avvio del compressore senza il carico (cioè senza la pressione dell'aria tra il serbatoio e il compressore).

Dotato con sicurezze magnetotermiche. Il compressore a pistoni adatto al lavoro in modo intermittente, di che risulta il livello di carico non superiore del 50%. Il pressostato del compressore è tarato sulla pressione pari a $P = 6-8$ bar.

Attenzione! Il motore del compressore protetto con gli interruttori magnetotermiche che scattano al momento, quando la temperatura del motore raggiunge il livello massimo ammissibile. La protezione motore dopo lo scatto va automaticamente resettata in 2 minuti ed il compressore può essere di nuovo avviato.

Installazione

Connessione alla rete di alimentazione:

Utilizzare sempre la presa di corrente con terra per allacciamento del compressore alla rete elettrica. Verificare che la rete è protetta con interruttori/fusibili di adeguata portata. Per le caratteristiche tecniche vedi la tabella. Il grado di isolamento motore corrisponde a IP 20. Utilizzando il cavo di notevole lunghezza per allacciamento da prendere in considerazione il rischio della caduta di tensione. La sezione di tale cavo deve corrispondere alla potenza del impianto allacciato. Ci consigliamo installare il compressore nell'ambiente fresco (almeno 0°C) ben ventilato con aria possibilmente pulita.

Prima di avviare il compressore

- Lasciar girare il compressore con il rubinetto scarica condensa (4) totalmente aperto. In tale modo si facilita la distribuzione dell'olio più uniforme.
- Aggiustare il pressostato (9) a una pressione dell'aria desiderato.
- Il sistema di controllo del compressore funziona completamente automatico: il pressostato ferma il motore quando la pressione nel serbatoio raggiunge un livello massimo e lo riavvia, quando la pressione cade fino a un livello minimo ammissibile.
- Il pulsante installato sul pressostato permette fermare il motore del compressore in qualsiasi momento con simultanea totale apertura della valvola di scarico (2).
- È categoricamente proibito fermare il motore scollegando il cavo di alimentazione dalla rete elettrica. Utilizzare sempre il pulsante sul pressostato per garantire il funzionamento corretto dei tubi di alta pressione tra il compressore ed il serbatoio.

Inconvenienze e loro cause

Incontrando malfunzione del compressore verificare eventuale cause secondo l'elenco:

1. Fuga dell'aria nella valvola di pressostato al compressore fermo:

È possibile che la causa della fuga si trova nella valvola di spurgo (10). Prima di tutto scaricare l'aria dal serbatoio. Svitare il dado della valvola di spurgo, pulire attentamente la base e la guarnizione di gomma.

2. Il compressore si ferma e non si avvia più:

- a. Interrompere alimentazione elettrica del compressore.
- b. Verificare eventuale scatto di un interruttore magnetotermico. Attendere ca. 2 minuti ed avviare il motore.
- c. Verificare gli interruttori e i fusibili della rete di alimentazione.
- d. Girando a mano la ventola in due direzioni verificare se il compressore non sia bloccato.
- e. Verificare il funzionamento del pressostato (2) – nel caso dei problemi di natura elettrica.

3. Il compressore non si ferma:

- a. Interrompere alimentazione elettrica del compressore.
- b. Verificare il funzionamento del pressostato (2) – nel caso dei problemi di natura elettrica.

4. Il compressore non produce l'aria compressa e surriscalda:

Guastata la guarnizione o uno dei pistoni. Attendere finché il compressore si raffredda, togliere il coperchio superiore e sostituire la parte danneggiata. Pulire attentamente la piastra della valvola.

Nel caso di necessità rivolgersi a un centro di assistenza più vicino.

Manutenzione

1. Giornaliera:

a. Aprire il rubinetto (4) e scaricare la condensa.

2. Mensile (oppure ogni 50 ore di esercizio):

a. Pulire la parte esterna del compressore.

3. Ogni 2 anni (oppure dopo ogni 2000 ore di esercizio):

Verificare e pulire le valvole (sostituire se necessario).

Attenzione! Prima di iniziare qualsiasi intervento di manutenzione scollegare il compressore dalla rete di alimentazione elettrica.

Pericoli residui

- Durante l'esercizio il gruppo compressore ed i suoi tubi si riscaldano fortemente e possono causare le scottature nel caso di tocco accidentale.
- Gli utenti del compressore devono rispettare le norme della sicurezza industriale ed operare salvaguardando la propria e altrui sicurezza. E' obbligatorio utilizzare individuali mezzi di protezione adatti alla situazione.
- Indossare sempre occhiali protettivi per ridurre il rischio di lesioni agli occhi dovute a segatura, polvere e scintille.
- L'inalazione della polvere può essere pericolosa per la salute. Durante i lavori in ambienti polverosi, indossare una mascherina oppure un dispositivo respiratorio adeguati.
- In caso di lavoro prolungato, indossare guanti protettivi per proteggere le mani dall'aria fredda.
- Per evitare eventuali lesioni all'udito, indossare sempre protezioni acustiche durante l'uso dell'utensile.
- L'utente deve sempre considerare il fatto che l'uso prolungato di utensili manuali rotanti ed a percussione può avere effetti negativi sulla salute per effetto delle vibrazioni.
- Carico ergonomico: I lavori con gli utensili con movimenti ripetuti e monotoni e posizioni del corpo inappropriate possono avere effetti negativi su schiena, nuca, braccia, colonna vertebrale e articolazioni.

Importante

Prevenire le fughe dell'aria. Assicurare l'assenza delle fughe di aria compressa nel sistema di alta pressione. Collegando i utenti alla rete di aria compressa utilizzare sempre il nastro per guarnire i raccordi filettati. Tutti i tubi flessibili e raccordi di alta pressione devono essere mantenuti in stato perfetto.

L'aria compressa deve essere secca. Più pulita e più secca è aria, più lungo vi serviranno impianti a valle del compressore. Nel caso di necessità utilizzare il filtro Luna, che permette deumidificare aria e proteggere gli connessioni ed impianti collegati al compressore dalla corrosione.

Condensa dell'acqua. Non dimenticate scaricare la condensa dal compressore e dai tubi di alta pressione ogni giorno iniziando il lavoro, oppure alla fine della giornata.

Español

Traducción de instrucciones originales en inglés

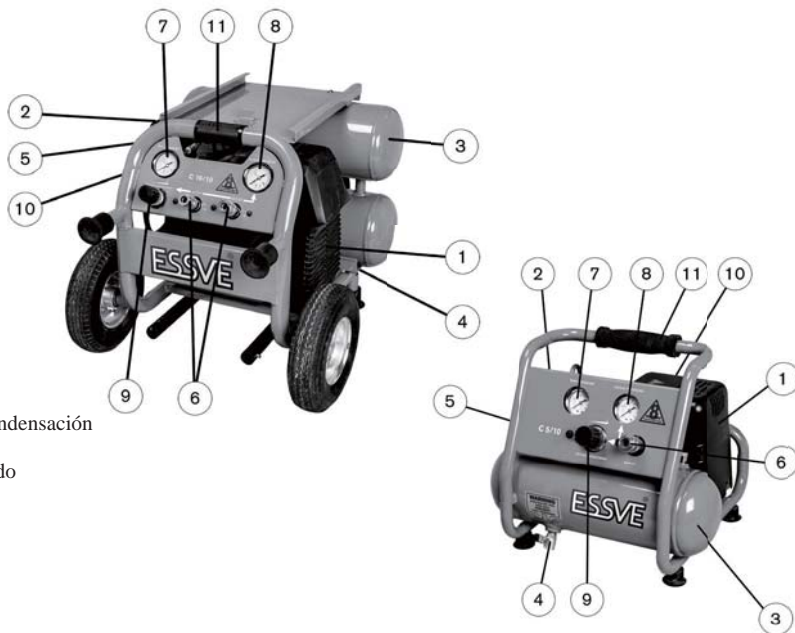

1. Compresor
2. Interruptor liga / desliga
3. Embalse del aire
4. Válvula de escape de condensación
5. Válvula de seguridad
6. Salida de aire comprimido
7. Manómetro (embalse)
8. Manómetro (regulador)
9. Regulador
10. Válvula del escape
11. Manopla para levantar

Art.N.

Art.N.	713940	713942
Tipo.....	C 16/10	C 5/10
Modulo del compresor.....	1	1
Alimentación del motor.....V	230	230
Fusibles (inertes).....A	12	1.5
Capacidad del cilindro.....l/min.	296	34
Capacidad del cilindro.....l/sec.	x	x
Capacidad del escape*.....l/min	165	12
Capacidad del escape*.....l/sec.	x	x
Presión máxima de trabajo.....bar	10	8.8
Capacidad del embalse de aire.....litros	16	4
Nivel de ruido.....dB (A)	85	75
Capacidad del motor.....kW (hk)	2,5 Hp	0,5 Hp
Rotaciones del modulo del compresor.....r/min	2830 r.p.m.	2850 r.p.m.
Dimensiones largo x anchura x altura.....mm	670 x 520 x 530	370 x 370 x 340
Peso.....kg	39	11

*A 6.2 bar

Informaciones

El compresor de pistón es totalmente automático con una etapa de compresión, montado sobre el embalse de aire.

La válvula del escape combinada con la válvula del interruptor liga / desliga asegura que el compresor siempre inicie el funcionamiento sin esfuerzo (sin presión de aire en el embalse y el compresor).

Equipado con fusibles automáticos

El compresor de pistón es previsto para el funcionamiento sin interrupción, y por esto motivo no es utilizada más de 50% de su capacidad total de trabajo. El interruptor liga / desliga del compresor es regulado en $P = 6-8$ bar.

Atención! El motor eléctrico es equipado con fusibles automáticos, que entran en funcionamiento cuando la temperatura del motor atinge su nivel máximo. Si la protección del motor atrasó, después de aproximadamente 2 minutos esta irá se renovar automáticamente, y el compresor podrá ser ligado otra vez.

Instalación

Conectar-se a la red eléctrica:

El compresor siempre debe ser ligado a una toma de corriente aterrada. Debe se tomar cuidado para que la red tenga fusibles apropiados. Para más informaciones necesarias mire la tabla. La clase de aislamiento del motor es IP 20. Se tiene necesidad de una extensión larga, debe ser considerado el riesgo de pérdida de corriente eléctrica como también debe ser utilizado un cable con diámetro suficiente. El compresor debe ser instalado en un sitio fresco (por lo menos 0° C) y bien ventilado donde hay aire puro.

Antes de utilizarlo

- Se debe dejar el compresor funcionando algunos minutos con la válvula de escape de condensación (N.4) completamente abierta. Esto también ayudará dispersar el aceite de manera mas uniforme.
- La presión necesaria debe ser regulada con el regulador (N. 9).
- El sistema de control del compresor es completamente automático, el regulador de alta presión desliga el compresor cuando el nivel máximo deseado de presión se hay atingido. Cuando el nivel de presión en el embalse atingir el nivel mínimo, el motor entra en funcionamiento automáticamente.
- El interruptor / desliga es equipado con un botón manual para que el motor pueda ser desligado y la válvula de escape de condensación sea completamente abierta (N. 2).
- En hipótesis alguna desconecte el cable de la red de alimentación para parar el compresor. Siempre utiliza el interruptor liga / desliga, para que sea activada la función de la tubería de alta presión entre el compresor y el embalse.

Búsqueda de averías

Cuando tiene lugar el malfuncionamiento del compresor verifique las posibles causas:

1. Escape de aire en la válvula del interruptor liga / desliga, cuando el compresor no está en funcionamiento:

Es posible que el motivo de escape es relacionado con la válvula de escape (N. 10). Primeramente agote el embalse de aire. Destornille el tornillo de fijación de la válvula de escape y limpie la base y el sello de caucho.

2. Se el compresor desligó y no liga más:

- a. Desconecte la alimentación eléctrica.
- b. Verifique se no están activados los fusibles de seguridad. Espere aproximadamente 2 minutos y ligue otra vez.
- c. Verifique los fusibles de la red eléctrica.
- d. Volva el ventilador por delante y para atrás, verifique se el compresor no está bloqueado.
- e. Verifique el interruptor liga / desliga (N. 2) – se tiene lugar malfuncionamiento eléctrico.

3. Se el compresor no desliga:

- a. Desconecte la alimentación eléctrica.
- b. Verifique el interruptor liga / desliga (N. 2) – se tiene lugar malfuncionamiento eléctrico.

4. Se el compresor no comprime el aire y es excesivamente caliente:

El sello o alguna válvula está estragada. Retire la protección superior (cuando el compresor enfriar) y cambie las piezas estragadas por nuevas. Limpie también con cuidado la lámina de la válvula.

Se necesario dirija-se a una tienda de servicios.

Instrucciones para manutención

1. Todos los días:

a. Abra la válvula de escape de condensación (N. 4) y deje salir la condensación.

2. Una vez por mes (o después de 50 horas de trabajo):

a. Limpie el cuerpo del compresor.

3. Una vez cada 2 años (o después de 2000 horas de trabajo):

Verifique y limpie las válvulas (se tiene necesidad las cambie).

Atención! Antes de hacer la manutención desconecte el compresor de la red de alimentación eléctrica.

Cuidados especiales:

- Tenga los debidos cuidados para que durante el funcionamiento del compresor no toque en el modulo de pistones y tubería del compresor que están calientes, para evitar quemaduras.
- El usuario del equipamiento siempre debe tener los debidos cuidados para con la su salud así como con la de sus colegas. Utilice siempre equipamiento de protección individual.
- Para que sea disminuido el riesgo con relación a los objetos que pueden se desprender, polvo o daños a la visión causados por centellas, gafas de protección deben ser siempre utilizadas.
- La aspiración de polvo puede ser perjudicial a la salud. Si trabajar en el sitio con alto nivel de polvo, mascarar de protección para la boca e las vías respiratorias deben ser utilizadas.
- En caso de trabajo prolongado guantes de protección deben ser utilizadas.
- Para evitar daños a la audición, si trabajar con el equipamiento, protectores de oídos deben ser utilizados.
- El usuario siempre debe estar precavido para situaciones en que son utilizadas herramientas manuales o equipamientos con funcionamiento relacionado a movimientos de rotación o impacto e que pueden causar daños a la salud. La vibración puede causar daños a el tacto, a los nervios, piel o tejidos.
- Carga ergonómica: El trabajo con equipamientos que necesitan de movimientos uniformes y repetidos, así como posiciones incomodas puede causar traumatismos en partes del cuerpo como espalda, cuello, hombros, rodillas y otras.

Importante

Reparos de escape. Evite escapes en el sistema de aire. Cuando instalar las conexiones utilice siempre cinta de aislamiento. Tenga cuidado para que las mangueras utilizadas así como las abrazaderas están en buenas condiciones.

El aire comprimido siempre debe estar libre de condensación. Cuanto más limpio y seco el aire, más grande será el tiempo de vida útil del equipamiento. En caso de necesidad se recomienda lo uso de filtros de aire del tipo Luna, que libra el aire comprimido de la condensación y así protege el equipamiento y sus conexiones evitando la corrosión.

Condensación. No se olvide de en el inicio o término de cada día de trabajo agotar la condensación del compresor y tubería de alta presión.

Português

Trradução das instruções originais do inglês

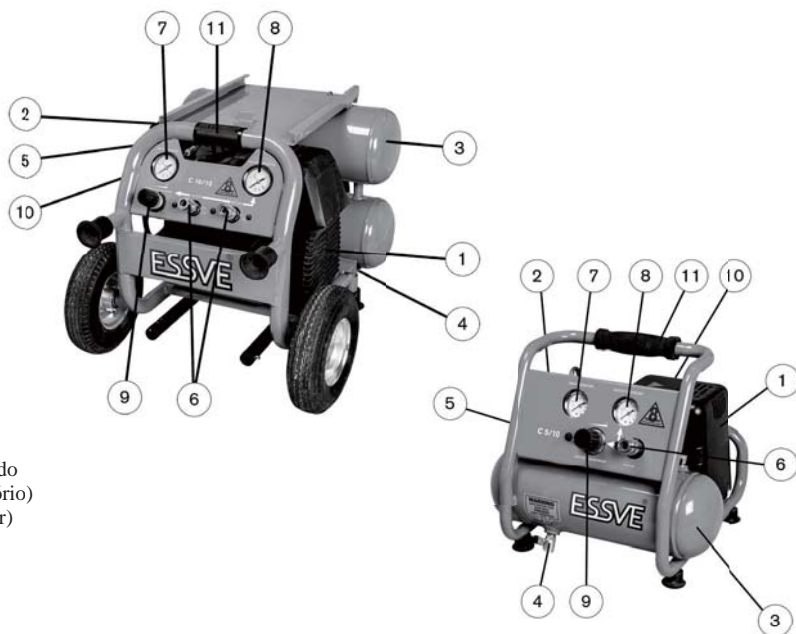

1. Compressor
2. Chave liga / desliga
3. Reservatório de ar
4. Válvula de escape de condensação
5. Válvula de segurança
6. Saída de ar comprimido
7. Manómetro (reservatório)
8. Manómetro (regulador)
9. Regulador
10. Válvula de escape
11. Alça para levantar

Art.N°	713940	713942
Tipo.....	C 16/10	C 5/10
Bloco do compressor	1	1
Alimentação do motor.....V	230	230
Fusíveis (inertes).....A	12	1.5
Capacidade do cilindro.....l/min.	296	34
Capacidade do cilindro.....l/sec.	x	x
Capacidade de vazão*.....l/min	165	12
Capacidade de vazão*.....l/sec.	x	x
Pressão máxima de trabalho.....bar	10	8.8
Capacidade do reservatório de ar.....litros	16	4
Nível de ruído.....dB (A)	85	75
Capacidade do motor.....kW (hk)	2,5 Hp	0,5 Hp
Rotações do bloco do compressor.....r/min	2830 r.p.m.	2850 r.p.m.
Dimensões compr. x largura x altura.....mm	670 x 520 x 530	370 x 370 x 340
Peso.....kg	39	11

*À 6.2 bar

Informações

O compressor de pistão é totalmente automático com um estágio de compressão, montado sobre o reservatório de ar.

O sistema de válvulas é de lâminas de aço inoxidável, que estão posicionadas no bloco entre o cilindro e a cobertura superior. A válvula de escape combinada com a válvula da chave liga / desliga garante que o compressor sempre comece a funcionar sem esforço (sem pressão de ar entre o reservatório e o compressor).

Equipado com fusíveis automáticos

O compressor de pistão é previsto para funcionamento ininterrupto, e por este motivo não é usada mais de que 50% de sua capacidade total de trabalho. A chave liga / desliga do compressor está regulada em P = 6-8 bar.

Atenção! O motor elétrico está equipado com fusíveis automáticos, que entram em funcionamento quando a temperatura do motor atinge o seu nível máximo. Se a proteção do motor atrasou, após aproximadamente 2 minutos esta vai se renovar automaticamente, e o compressor poderá ser ligado novamente.

Instalação

Ligação à rede elétrica:

O compressor sempre deve ser ligado a uma tomada aterrada. Deve ser tomado cuidado para que a rede tenha fusíveis apropriados. Para mais informações necessárias ver tabela. A classe de isolamento do motor é IP 20. Se for necessária um extensão longa, deve ser considerado o risco de perda de corrente elétrica como também deve ser utilizado um cabo com diâmetro suficiente. O compressor deve ser instalado em um local fresco (pelo menos 0°C) e bem ventilado onde haja ar puro.

Antes de ligar

- Deve-se deixar o compressor funcionar por alguns minutos com a válvula de escape de condensação (N^o 4) completamente aberta. Isto também ajudará a dispersar o óleo de maneira mais uniforme.
- A pressão necessária deve ser regulada com o regulador (N^o 9).
- O sistema de controle do compressor é completamente automático, o regulador de alta pressão desliga o compressor quando o nível máximo desejado de pressão for atingido. Quando o nível de pressão no reservatório atingir o nível mínimo, o motor entra em funcionamento automaticamente.
- A chave / desliga é equipada com um botão manual para que o motor possa ser desligado e a válvula de escape de condensação seja completamente aberta (N^o 2).
- Em hipótese alguma desconecte o cabo da rede de alimentação para parar o compressor. Sempre use a chave liga / desliga, para que seja ativada a função da tubulação de alta pressão entre o compressor e o reservatório.

Localização de defeitos

Quando ocorrer malfuncionamento do compressor verifique as possíveis causas:

1. Vazamento de ar na válvula da chave liga / desliga, quando o compressor não está em funcionamento:

É possível que o motivo de vazamento esteja relacionado com a válvula de escape (Nº 10). Primeiramente esvazie o reservatório de ar. Desparafuse o parafuso de fixação da válvula de escape e limpe a base e a vedação de borracha.

2. Se o compressor se desligou e não liga mais:

- a. Desconecte a alimentação elétrica.
- b. Verifique se não estão ativados os fusíveis de segurança. Espere aproximadamente 2 minutos e ligue novamente.
- c. Verifique os fusíveis da rede elétrica.
- d. Mova o ventilador para frente e para trás, verifique se o compressor não está bloqueado.
- e. Verifique a chave liga / desliga (Nº 2) – se houver malfuncionamento elétrico.

3. Se o compressor não desliga:

- a. Desconecte a alimentação elétrica.
- b. Verifique a chave liga / desliga (Nº 2) – se houver malfuncionamento elétrico.

4. Se o compressor não comprime o ar e superaquitece:

A vedação ou alguma válvula está estragada. Retire a proteção superior (quando o compressor esfriar) e troque a peças estragadas por novas. Limpe também com cuidado a lâmina da válvula.

Se necessário dirija-se a uma oficina de serviços.

Instruções para manutenção

1. Todos os dias:

a. Abra a válvula de escape de condensação (Nº 4) e deixe sair a condensação.

2. Uma vez por mês (ou após 50 horas de trabalho):

a. Limpe o lado externo do compressor.

3. Uma vez a cada 2 anos (ou após 2000 horas de trabalho):

Verifique e limpe as válvulas (se for necessário troque-as).

Atenção! Antes de fazer a manutenção desligue o compressor da rede de alimentação elétrica.

Danos à saúde

- Tome os devidos cuidados para que durante o funcionamento do compressor não encoste no bloco de pistões e tubulação do compressor que estão quentes, para evitar queimaduras.
- O usuário do equipamento sempre deve tomar os devidos cuidados para com a sua saúde assim como a de seus colegas. Use sempre equipamento de proteção individual.
- Para que seja diminuído o risco com relação a objetos que possam se desprender, poeira ou danos à visão causados por faíscas, óculos de proteção devem ser sempre usados.
- A ingestão de poeira pode ser prejudicial à saúde. Ao trabalhar em ambiente com alto nível de poeira, máscaras de proteção para a boca e vias respiratórias devem ser usadas.
- Em caso de trabalho prolongado luvas de proteção devem ser usadas.
- Para evitar danos à audição, ao trabalhar com o equipamento, protetores de ouvido devem ser usados.
- O usuário deve sempre estar precavido para situações quando são utilizadas ferramentas manuais ou equipamentos cujo funcionamento está relacionado a movimentos de rotação ou impacto e que podem causar danos à saúde. A vibração pode causar danos ao tato, aos nervos, pele ou tecidos.
- Carga ergonômica: O trabalho com equipamentos que necessitam de movimentos uniformes e repetidos, assim como posições desconfortáveis pode causar traumatismos em partes do corpo como costas, pescoço, ombros, joelhos e outras.

Importante

Conserto de vazamentos. Evite vazamentos no sistema de ar. Quando instalar as conexões utilize sempre fita de isolamento. Tome cuidado para que as mangueiras utilizadas assim como as abraçadeiras estejam em boas condições.

O ar comprimido sempre deve estar livre de condensação. Quanto mais limpo e seco o ar, maior será o tempo de vida útil do equipamento. Em caso de necessidade recomenda-se o uso de filtros de ar do tipo Luna, que livra o ar comprimido da condensação e assim protege o equipamento e suas conexões evitando a corrosão.

Condensação. Não se esqueça de no início ou término de cada dia de trabalho esvaziar a condensação do compressor e da tubulação de alta pressão.

Ελληνικά

Μετάφραση των πρωτότυπων οδηγιών στην Αγγλική γλώσσα

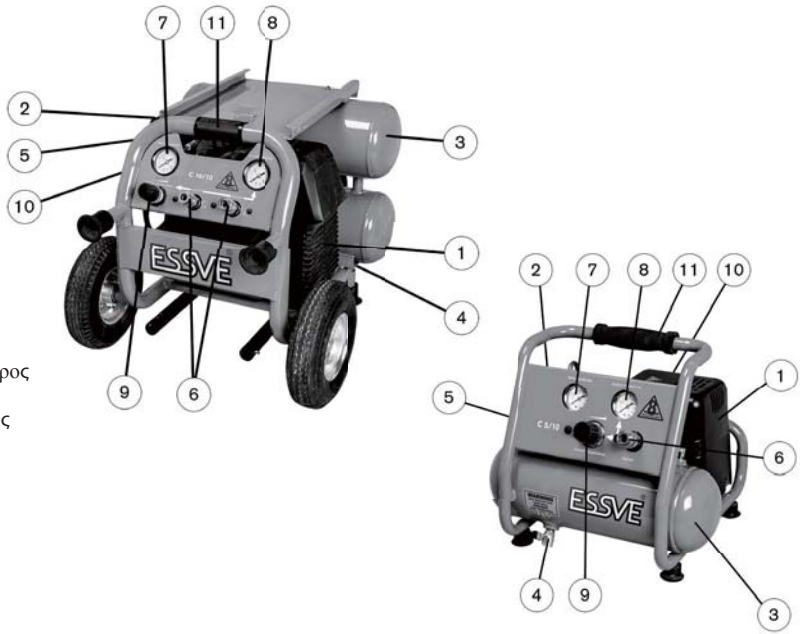

1. Συμπιεστική αντλία
2. Διακόπτης πίεσης αέρος
3. Δοχείο αέρος
4. Πώμα αποστράγγισης
5. Βαλβίδα ασφαλείας
6. Γρήγορη σύνδεση
7. Μανόμετρο δοχείων
8. Μανόμετρο ρυθμιστή
9. Ρυθμιστής
10. Βαλβίδα επιστροφής
11. Λαβή ανύψωσης

Νο.Τεμ.	713940	713942
Τνπ.....	C 16/10	C 5/10
Αντλία συμπιεστή	1	1
Τάση μηχανής..... V	230	230
Ασφάλεια..... A	12	1.5
Εκτόπισμα.....l/min.	296	34
Εκτόπισμα.....l/sec.	x	x
Εκτόπισμα ελευθ.αερα*.....l/min	165	12
Εκτόπισμα ελευθ.αερα*.....l/sec.	x	x
Ανώτατη πίεση εργασίας.....bar	10	8.8
Χωρητικότητα δοχείου αέρος.....litros	16	4
Επίπεδο ήχου.....dB (A)	85	75
Ισχύς μηχανής.....kW (hk)	2,5 Hp	0,5 Hp
Ταχύτητα μηχανής.....r/min	2830 r.p.m.	2850 r.p.m.
Διαστάσεις Μήκος Πλάτος Ύψος.....mm	670 x 520 x 530	370 x 370 x 340
Βάρος.....kg	39	11

*Στα 6.2 bar

ΠΕΡΙΓΡΑΦΗ

Συμπιεστής εμβόλου εντελώς αυτόματος με ένα επίπεδο συμπίεσης, τοποθετημένο πάνω σε δοχείο αέρος. Η βαλβίδα επι-στροφής σε συνδιασμό με την βαλβίδα του διακόπτη πίεσης αέρος εξασφαλίζουν πάντα την έναρξη της λειτουργίας του συμπιεστή χωρίς φόρτωση (χωρίς πίεση αέρος μεταξύ δοχείου και μηχανισμού συμπίεσης).

Εφοδιασμένο με αυτόματες ασφάλειες

Ο συμπιεστής πιστοποιημένος είναι σχεδιασμένος για διακοπόμενη ροή, που έχει σαν αποτέλεσμα το επίπεδο φόρτωσης να μην ξεπερνάει το 50%. Ο διακόπτης πίεσης αέρος είναι σχεδιασμένος για P=6-8 bars (Π= 6-8 βαρίδες).

Σημείωση! Η ηλεκτρική μηχανή είναι εφοδιασμένη με αυτόματες ασφάλειες οι οποίες ενεργοποιούνται όταν η θερμοκρασία της μηχανής φτάσει στο ανώτατο της όριο. Αν υπάρξει καθυστέρηση στην προστασία της μηχανής, θα ξαναρυθμιστεί αυτόματα σε περίπου 2 λεπτά και ο συμπιεστής θα μπορέσει να ξανατεθεί σε λειτουργία.

ΕΓΚΑΤΑΣΤΑΣΗ

Ηλεκτρισμός:

Συνδέετε πάντα τον συμπιεστή σε μια γειωμένη ηλεκτρική έξοδο και προσέξτε ώστε το ηλεκτρικό σύστημα να διαθέτει τις κατάλληλες τηκτασφάλειες. Κοιτάξτε στον πίνακα για τις απαιτούμενες παραμέτρους. Η κατηγορία της μόνωσης του κινητήρα είναι IP 20. Αν χρησιμοποιείτε καλώδιο μεγάλης επέκτασης, λάβετε υπόψη τον κίνδυνο απώλειας τάσης. Χρησιμοποιείτε καλώδιο με την κατάλληλη διάμετρο. Αποθηκεύετε τον συμπιεστή σε δροσερό περιβάλλον (ελαχιστο 0°C) με καλό αερισμό και καθαρή ατμόσφαιρα.

ΠΡΙΝ ΤΗΝ ΛΕΙΤΟΥΡΓΙΑ

- Συνηστάται η λειτουργία του συμπιεστή για μερικά λεπτά με το πώμα αποστράγγισης (No 6) ανοιχτό. Με αυτόν τον τρόπο εξασφαλίζεται μια πιο ομαλή κατανομή λαδιού. Η αναγκαία πίεση πρέπει να προσαρμοστεί με τον ρυθμιστή.
- Το σύστημα χειρισμού (No 12) του συμπιεστή λειτουργεί αυτόματα. Ο διακόπτης πίεσης αέρος σταματάει την μηχανή όταν η πίεση έχει φτάσει στο ανώτατο προκαθορισμένο όριο. Όταν η πίεση μειωθεί στο κατώτατο προκαθορισμένο όριο η μηχανή θα ξανατεθεί αυτόματα σε λειτουργία.
- Ο διακόπτης πίεσης αέρος έχει ένα κουμπί on/off για χειροκίνητη χρήση, δίνοντας την επιλογή να σταματήσετε την μηχανή και να ανοίξετε την βαλβίδα εξαερισμού (No 4), οποιαδήποτε στιγμή.
- Ποτέ μη σταματάτε τον συμπιεστή βγάζοντας τη πρίζα από την ηλεκτρική έξοδο του τοίχου. Χρησιμοποιείτε πάντα την λειτουργία on/off του διακόπτη πίεσης, ώστε να απελευθερώνεται ο σωλήνας υψηλής πίεσης από την πίεση αέρα, που βρίσκεται μεταξύ συμπιεστή και δοχείου.

ΠΗΓΗ ΛΑΘΩΝ

Αν ο συμπιεστής δεν λειτουργεί ικανοποιητικά πρέπει να ελεγχθούν τα παρακάτω σημεία:

- 1. Διαρροή αέρα από τον διακόπτη πίεσης αέρος όταν ο συμπιεστής βρίσκεται εκτός λειτουργίας:**
Είναι πιθανόν ο λόγος της διαρροής να συνδέεται με την βαλβίδα επιστροφής (No 10).Ανοίξτε το πάμα αποστράγγισης (No 4)και απελευθερώστε το δοχείο από τον συμπιεσμένο αέρα. Ξεβιδώστε το παξιμάδι στη βαλβίδα επιστροφής και καθαρίστε την βάση του μηχανισμού,καθώς επίσης και την μικρή λαστιχένια μόνωση.Συναρμολογήστε ξανά.
Αν συνεχίζεται η διαρροή,αντικαταστήστε την βαλβίδα επιστροφής.
- 2. Αν ο συμπιεστής σταματήσει και δεν ξαναμπαίνει σε λειτουργία:**
 - α) Διακόψτε την ηλεκτρική τροφοδοσία
 - β) Ελέγξτε αν έχει κοπεί η λειτουργία της αυτόματης ασφάλειας.Περιμένετε 2 περίπου λεπτά και ξεκινήστε πάλι.
 - γ) Ελέγξτε τις ασφάλειες του συστήματος ηλεκτρικής τροφοδοσίας.
 - δ) Ελέγξτε αν η αντλία του συμπιεστή δεν εμποδίζεται μετακινώντας την φτερωτή.
 - ε) Ελέγξτε τον διακόπτη πίεσης (No 2)- αν υπάρχουν ηλεκτρικά λάθη.
- 3. Αν ο συμπιεστής δεν σταματάει:**
 - α) Διακόψτε την ηλεκτρική τροφοδοσία
 - β) Ελέγξτε το διακόπτη πίεσης (No 2)- αν υπάρχουν ηλεκτρικά λάθη.
- 4. Αν ο συμπιεστής δεν συμπιέζει τον αέρα και υπερθερμαίνεται:**
Το στεγανωτικό παρέμβυσμα ή μερικές από τις βαλβίδες έχουν υποστεί ζημιά.Αποσυναρμολογήστε το καπάκι του κινητήρα (όταν ο συμπιεστής έχει κρυώσει)και αντικαταστήστε τα χαλασμένα μέρη με καινούργια.Επίσης πρέπει να καθαριστεί προσεχτικά η φλάντζα του συστήματος βαλβίδων.

Αν είναι απαραίτητο απευθυνθείτε στο κοντινότερο συνεργείο τεχνικής εξυπηρέτησης.

ΟΔΗΓΙΕΣ ΣΥΝΤΗΡΗΣΗΣ

1. Καθημερινά:

α) Ανοίξτε το πόμα αποστράγγισης (No 4) και αδειάστε το συμπηκνωμένο νερό από το δοχείο.

2. Μηνιαίως (ή μετά από 50 ώρες χρήσης):

α) Ο συμπιεστής πρέπει να καθαριστεί εξωτερικά

3. Κάθε 2 χρόνια (ή μετά από κάθε 2000 εργάσιμες ώρες):

Ελέγξτε και καθαρίστε τις βαλβίδες (αν είναι απαραίτητο, αλλάξτε τις).

Σημείωση! Αποσυνδέετε από το ηλεκτρικό ρεύμα τον συμπιεστή κάθε φορά πριν ξεκινήσετε την εργασία συντήρησης.

ΚΙΝΔΥΝΟΙ ΓΙΑ ΤΗΝ ΥΓΕΙΑ

- Δώστε προσοχή στο γεγονός ότι κατά τη διάρκεια λειτουργίας του συμπιεστή, η συμβατική μονάδα του εμβόλου και οι σωλήνες είναι πολύ ζεστοί και σε περίπτωση επαφής, μπορεί να προκαλέσουν εγκαύματα.
- Ο χρήστης του συμπιεστή πρέπει να παίρνει πάντα τις απαραίτητες προφυλάξεις για την προσωπική του ασφάλεια καθώς και για την ασφάλεια των υπολοίπων ατόμων. Πρέπει πάντα να χρησιμοποιείται ατομικός προστατευτικός εξοπλισμός.
- Φοράτε πάντα προστατευτικά γυαλιά για να μειώσετε τον κίνδυνο τραυματισμού των ματιών, που μπορεί να προκληθεί από σκόνη, σπινθήρες και αιωρούμενα πριονίδια.
- Η εισπνοή της σκόνης είναι βλαβερή για την υγεία. Όταν εργάζεστε σε σκονισμένο περιβάλλον, χρησιμοποιείτε πάντα κατάλληλη προστατευτική μάσκα για την προφύλαξη των αναπνευστικών οδών.
- Σε περίπτωση μεγάλης διάρκειας της εργασίας φορέστε γάντια για προστασία από το κρύο.
- Για την αποφυγή βλάβες στην ακοή, χρησιμοποιείτε πάντα προστατευτικές ωτοασπίδες κατά τη διάρκεια της εργασίας.
- Ο χρήστης πρέπει να λάβει υπόψιν ότι η συνεχής χειρονακτική χρήση εργαλείων που απαιτούν περιστροφικές κινήσεις ή προσκροσεις, μπορεί να έχει αρνητικές συνέπειες στην υγεία λόγω των κραδασμών.
- Εργονομικό φορτίο: Επαναλαμβανόμενη εργασία που απαιτεί μονότονες κινήσεις και λανθασμένες σωματικές στάσεις, μπορεί να προκαλέσει τραυματισμούς σε πλάτη, αυχένα, χέρια και συνδέσμους.

ΣΗΜΑΝΤΙΚΟ

Αποφυγή διαρροής. Διασφαλίστε την αποφυγή διαρροών στο σύστημα αέρος. Όταν συναρμολογείτε τους γρασαδόρους στα εργαλεία, χρησιμοποιείτε πάντα μονωτική ταινία. Σιγουρευτείτε ότι οι ελαστικοί σωλήνες αέρα και οι σφιγκτήρες βρίσκονται σε τέλεια κατάσταση.

Ο συμπιεσμένος αέρας πρέπει να είναι ξηρός. Όσο πιο καθαρός και ξηρός διατηρείται ο αέρας τόσο μεγαλύτερη θα είναι η διάρκεια ζωής της μηχανής. Συνηιστάται η χρήση φίλτρου αέρος Luna, το οποίο διατηρεί το συμπιεσμένο αέρα καθαρό από το συμπηκνωμένο νερό που μπορεί να προκαλέσει διάβρωση και φθορές στο μηχανισμό και τις συνδέσεις του.

Συμπηκνωση του νερού. Πριν την έναρξη της εργασίας ή στο τέλος της, θυμηθείτε να αδειάσετε το συμπηκνωμένο νερό από το δοχείο και τους σωλήνες πίεσης.

ESSVE C 5/10 Art: 713942.

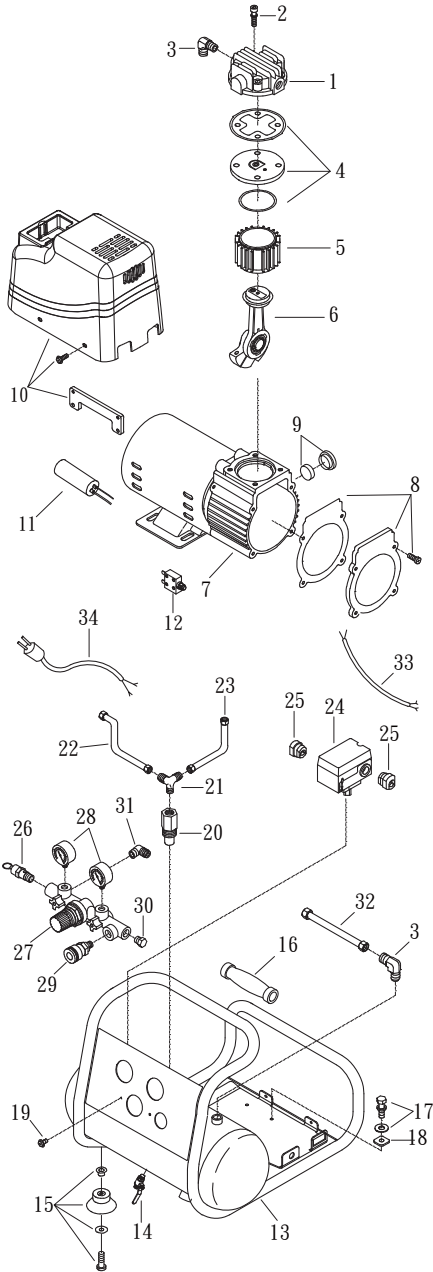

Compressor ESSVE C 5/10			
Ref. Nr.	DESCRIPTION	ESSVE Art No:	Pcs/Pack:
1	Cylinder head	CS	1
2	Allen bolt set	CS	4
3	Exhaust elbow	CS	2
4	Exhaust valve seat	901325	1
5	Cylinder	901305	1
6	Rod set	CS	1
7	Motor set	CS	1
8	Front cover	901321	1
9	Air filter set	901299	1
10	Shroud	CS	1
11	Running capacitor	901319	1
12	Circuit breaker	901317	1
13	Air tank	CS	1
14	Ball valve	901303	1
15	Rubber pad	901323	4
16	Grip	CS	1
17	Hexagon bolt set	CS	4
18	Body seat block	CS	4
19	Bolt	CS	2
20	Check valve	901311	1
21	Unloading 3-way pipe	CS	1
22	Unloading tube	CS	1
23	Unloading tube	CS	1
24	Pressure switch	901315	1
25	Strain relief bushing	CS	2
26	Pressure relief valve	901309	1
27	Regulator	901301	1
28	Pressure gauge	901313	2
29	Quick coupler	CS	1
30	Plug	CS	1
31	Exhaust elbow	CS	1
32	Unloading tube	901327	1
33	Cable	CS	1
34	Power cable	CS	1

CS=Contact ESSVE's Customer service

ESSVE C 16/10 Art: 713940.

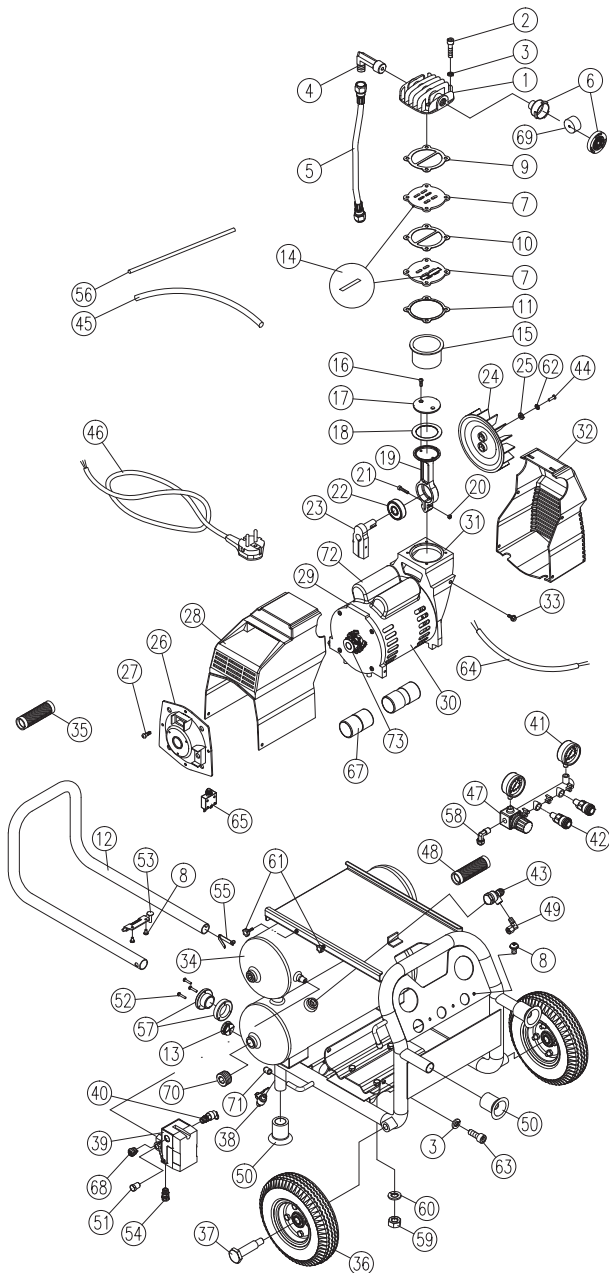

Compressor ESSVE C 16/10			
Ref. Nr.	DESCRIPTION	ESSVE Art No:	Pcs/Pack:
1	Cylinder head	CS	1
2	In six-angle bolt	901249	4
3	Spring washer	CS	8
4	Exhaust elbow	CS	1
5	Exhaust tube ass'y	901235	1
6	Air filter	901337	1
7	Inlet & exhaust valve seat	901201	2
8	Bolt	CS	5
9	Cylinder head packing	901221	1
10	Inlet & exhaust valve seat packing	901225	1
11	Valve seat packing	901227	1
12	Handle	CS	1
13	Tube plug	CS	2
14	Inlet & exhaust valve plate	901203	2
15	Cylinder	901209	1
16	Round-head bolt	901251	2
17	Ring press plate	901199	1
18	Piston ring plate	901307	1
19	Piston rod	901245	1
20	Nut	CS	1
21	In six-angle bolt	CS	1
22	Bearing	901241	1
23	Crankshaft	CS	1
24	Fan	901273	1
25	Plate washer	CS	1
26	Rear cover	CS	1
27	Round-head bolt	CS	4
28	Plastic cover	901277	1
29	Motor rear	CS	1
30	Motor	CS	1
31	Crankcase	CS	1
32	Plastic front cover	901271	1
33	Six-head bolt	CS	2
34	Air tank	CS	1
35	Rubber handle	CS	1
36	Tank wheel	901255	2
37	Six-head bolt	901247	2
38	Drain cock	901269	1
39	Pressure switch	901267	1
40	Safety valve	901257	1
41	Pressure gauge	901265	2
42	Quick coupler	CS	2
43	Check valve	901261	1
44	In six-angle bolt	CS	1
45	Nylon unloading tube	901239	1
46	Power wire	CS	1
47	Regulator valve	901263	1
48	Rubber handle	CS	1
49	Unloading elbow	CS	1
50	Tank feet	901279	2
51	Plug	CS	1
52	Thread cutting screw	CS	12
53	Spring nips	CS	1
54	Nipple	CS	1
55	Spring nips	901291	1
56	Unloading tube assembly (1/4)	901339	1
57	Flex cover	CS	4
58	Elbow	CS	1
59	Nut	CS	4
60	Spring washer	CS	4
61	Out six-angle bolt	CS	2
62	Spring washer	CS	1
63	In six-angle bolt	CS	4
64	Cable wire	CS	1
65	Overload switch	901281	1
66	Start capacitor	901285	1
67	Run capacitor	901289	1
68	Strain relief clip	CS	1
69	Air filter (element only)	901205	1
70	Plug	CS	2
71	Cup	CS	2
72	Capacitor cover	CS	2
73	Centrifugal switch	CS	1

CS = Contact ESSVE's Customer service

The certificate of conformity is archived at ESSVE produkter AB
Esbogatan 14, 164 74 Kista. SWEDEN.



Applicable Standards:

EN ISO 14121-2007
EN 1012-1:2010
EN 60204-1:2006+A1:2009



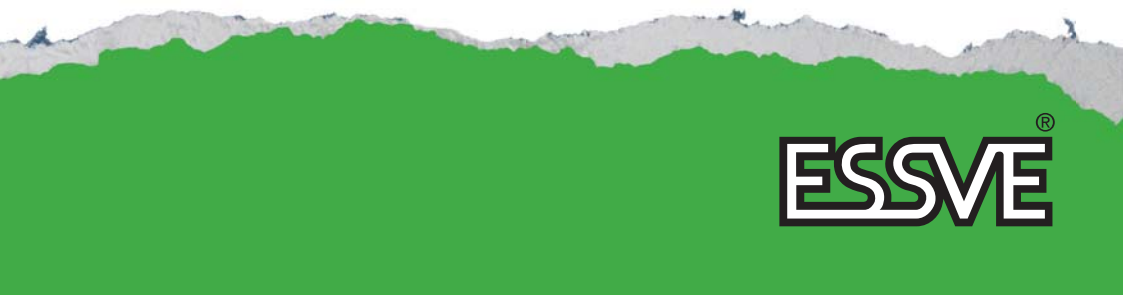

ESSVE[®]