

• NOHA MODELL 100SW OG 100SWA



NOHA BRUKSTROMMEL MED SVINGARM FOR MONTERING PÅ VEGG

Brukstrommel montert på en vannfylt arm som svinger 180°. Automatventilen på modell 100SWA åpner for full vanntilførsel etter maks. to omdreininger av trommelen.

En brukstrommel er konstruert for daglig bruk og har en praktisk sveiv som letter innrullingen. Strålerøret kan leveres med klokopling slik at det lett kan tas av når slangen skal brukes til andre formål.

For generelle spyle- og vedlikeholdsaktiviteter i industri, næringsbygg, parkanlegg eller idrettsanlegg. Bestilles rød lakkert for å godkjennes som brannslangetrommel.

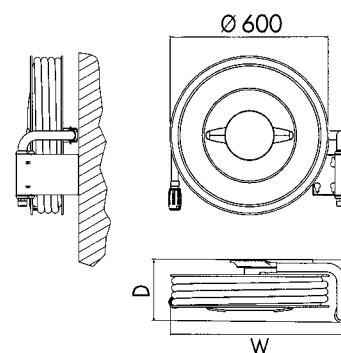

NOHA MODELL 100SW OG 100SWA LEVERES MED:

- Slangetrommel med sideplater lakkert RAL 6024 grønn glans 70
- Integrert NOHA automatventil (modell 100SWA)
- 1" manuell ventil (modell 100SW)
- NOHA koblingssystem på trommelutløp
- NOHA strålerør med messingspindel, regulerbart for stengt/ dusj/samlet stråle
- NOHA svart spesialslange, ifølge EN694 for brannslanger
- NOHA svingarm, høyrehengslet, vannfylt
- Senterdeler i avsinkingsfri messing
- Justerbar brems
- NOHA monteringsanvisning

Modell	Slangelengde i meter		Dimensjoner i mm W x H x D	Bestillingsnummer	NRF nummer
	19 mm	25 mm			
100SW	25		675 x 660 x 235	155106	921 42 23
100SW	30		675 x 660 x 235	155271	921 42 24
100SW		25	675 x 660 x 235	155107	921 42 33
100SW		30	675 x 660 x 235	155272	921 42 34

Modell	Slangelengde i meter		Dimensjoner i mm W x H x D	Bestillingsnummer	NRF nummer
	19 mm	25 mm			
100SWA	25		675 x 660 x 235	155108	921 42 43
100SWA	30		675 x 660 x 235	155273	921 42 44
100SWA		25	675 x 660 x 235	155109	921 42 53
100SWA		30	675 x 660 x 235	155274	921 42 54

VALGMULIGHETER

- Light slange
- Trommel RAL 3001 rød
- Venstre hengsling