

S-2186 Ulefos Bakkekran Esco Sit PN10
S-2187 Ulefos Servisventil Esco Sit PN10

MV 05-06/1001030099910

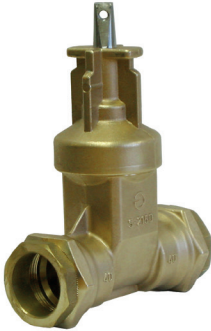

DN/Dy	Om-dreininger	Lysåpning i mm	Stengemoment
DN/Dy	Antal varv åpen/stängd	Ventilens innerdiameter	Normalt stängmoment
20/25	7	22	20
25/32	8	28	20
32/40	8	28	20
40/50	10	38	25
50/63*	13	50	30

Teknisk beskrivelse

- Trykkklasse: PN 10
- S-2186 Sluse i EPDM
- S-2187 Sluse i NBR
- Maks arbeidstemperatur: 70°C for ventil, eller lik rørtypen som benyttes. For drikkevann 20°C.
- Maks tillatt manøvernoment: 120 Nm.

Se vårt datablad på ulefos.com for ytterligere informasjon om produktet.

Teknisk beskrivning

- Tryckklass: PN 10
- S-2150 Sluss i EPDM
- S-2152 Sluss i NBR
- Max arbetstemperatur: 700C för ventilen, eller motsvarande temperatur på rörtyp. 200C för dricksvatten.
- Manövermoment: Max 120 Nm på servisventiler.

Se vårt datablad på ulefos.se eller ulefos.com för ytterligare information om produkten.

S-2186 Ulefos Bakkekran Esco Sit PN10
S-2187 Ulefos Servisventil Esco Sit PN10

MV 05-06/1001030099910

- NO**
1. Kapp PE-røret rett, rengjør og lag en fas på røret.
 2. Løsne mutter for å unngå press på klemring/tetningsring.
 3. Merk av innstikksdybde (på røret).
 4. Før røret rett inn i ventilen til det stopper.
 5. Mutter dras til i låst posisjon.

OBS! Dersom det er kaldt under montering anbefales det at røret varmes opp før monteringen starter slik at låseringen får et bedre grep/feste.

- SE**
1. Kapa røret rakt och rengör. Fasa rörändan.
 2. Lossa muttern för att undvika tryck på klämring/tätningssring.
 3. Markera instickasdjupet (på røret).
 4. För in røret i ventilen til det stoppar.
 5. Mutter drags till i låst läge.

OBS! Är det kallt vid monteringsstillfallet rekommenderas att røret värms upp innan monteringen för att låseringen ska få ett bättre fäste.

Pos. nr.	Betegnelse	Detaljer
1	Hus	Hus
2	Tetningsring	Tätningssring
3	Låsering	Låsering
4	Låsemutter	Låsmutter
5	PE-rør	PE-rør

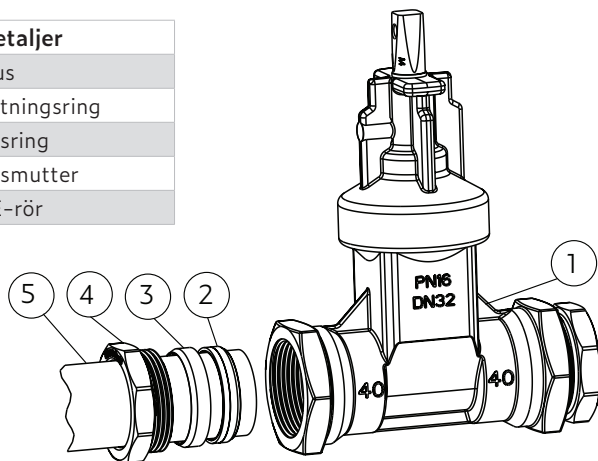

NB! Pakning, klemring og trykmutter skal byttes hver gang ved eventuell flytting av bakkekran.

Ulefos AS påtar seg ikke ansvar for eventuelle feil i sine datablader, brosjyrer eller annet trykket materiale. Ulefos AS forbeholder seg rett til konstruksjonsendringer av sine produkter uten forvarsel. Dette gjelder også produkter som inngår i allerede definerte ordre under forutsetning av at avtalte spesifikasjoner ikke endres.