

# TS 83 2 - 6 EN

## Montage och justering

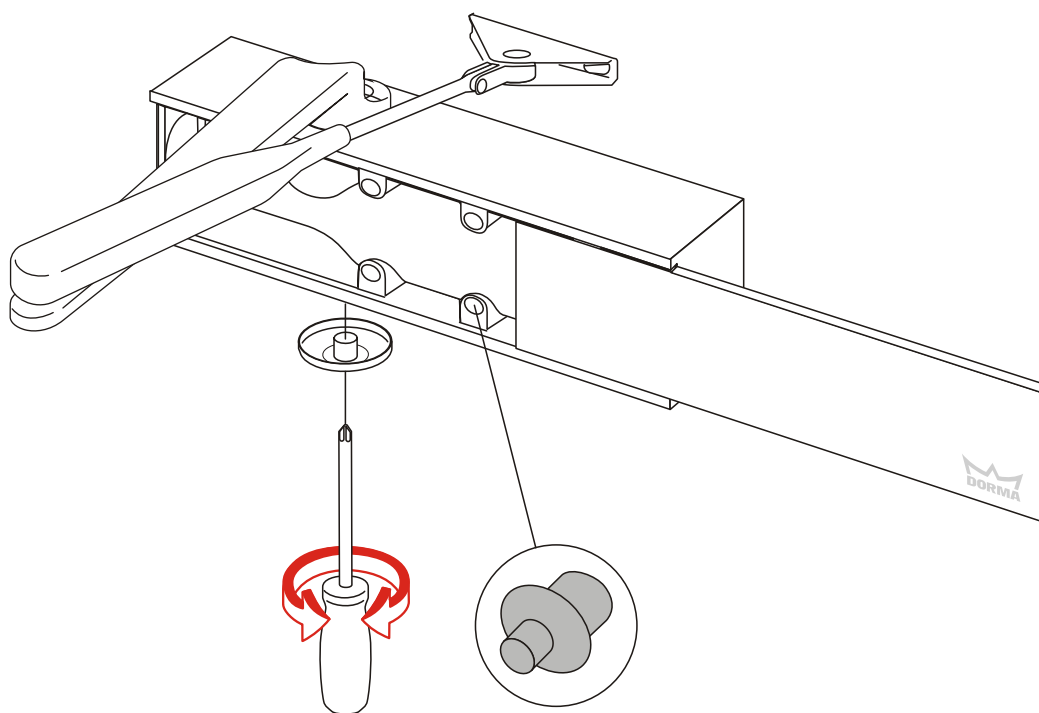

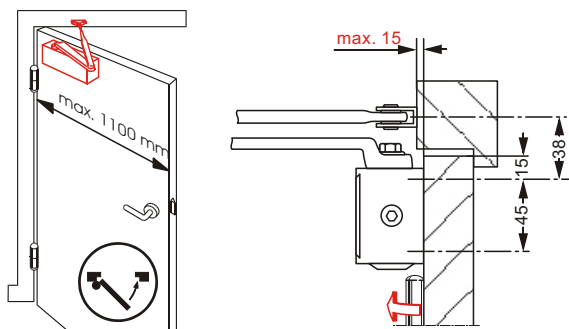

### Montering av TS 83 2-6:

Montering på gångjärnssidan, dörrstängare på dörrbladet, dörrstängararm på karmen.

X-mått:

Max. X-mått 15 mm.

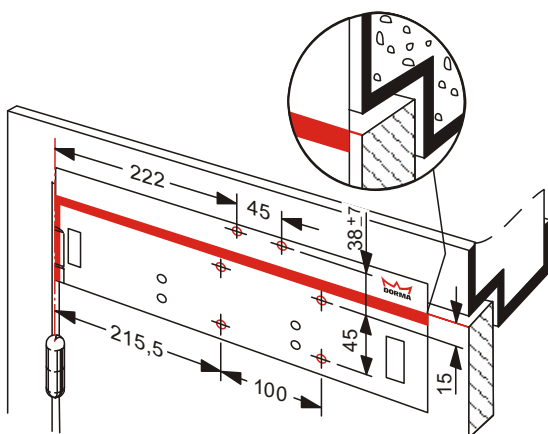

### Placering av mallen:

Lägg mallen på dörren. Var noga med att det avbildade gångjärnet på mallen ligger i linje med dörrens gångjärn och att mallen följer dörrens överkant. Märk ut fästhål för stängare och arm och borra hål. För montering utan monteringsplatta används hålen som är märkta med ring och svart/vit färg. Med monteringsplatta används de hål som är märkta med svart/röd färg.

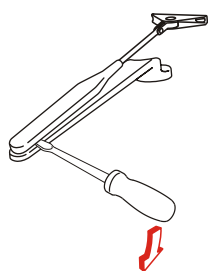

### Delning av armen:

Dela armsystemet med en skruvmejsel.

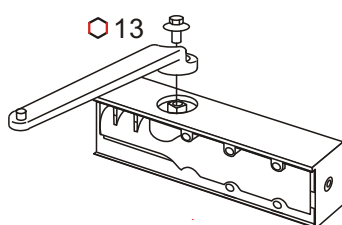

### Montering av armsystemet:

Tag dörrstängaren ur kartongen, fäst huvudarmen på stängaren. Om armen är trög att få på kan man använda en hammare och knacka lätt på armen. Det måste vara mothåll för axeln så att den inte slås ut ur dörrstängaren.

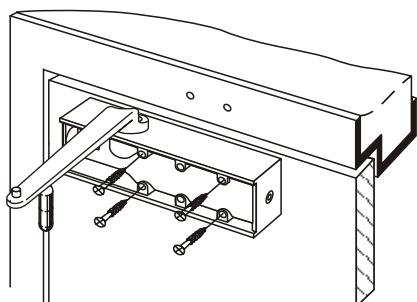

Montering av dörrstängaren på dörren:

Dörrstängaren skruvas fast på dörrbladet. Om monteringsplatta används måste man först fästa monteringsplattan på dörrbladet med medföljande skruvar, därefter fästs dörrstängaren på monteringsplattan.

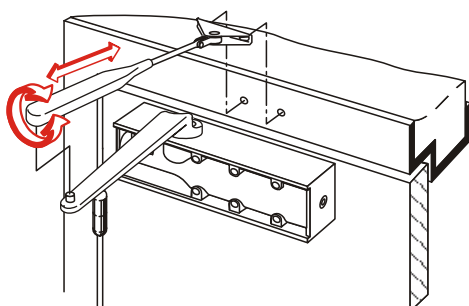

Sammankoppling av arm och dörrstängare:

Fäst därefter länkarmen på karmen. Koppla ihop armarna. I utgångsläget sätts armsystemet så att länkarmen står i 90 grader ut från karmen.

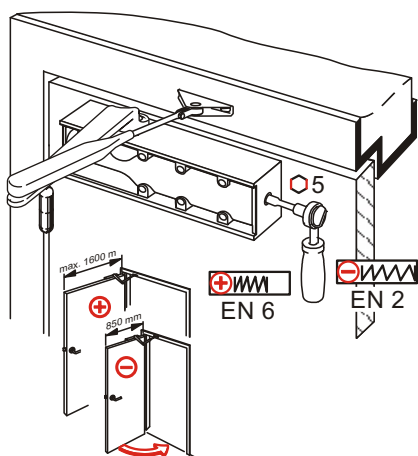

Justering av stängningskraft:

TS 83 har justerbar stängningskraft 2-6 EN. Stängningskraften justeras på stängarens kortsida med en 5 mm insexnyckel. Skruva medurs för kraftigare stängning och moturs för svagare stängning.

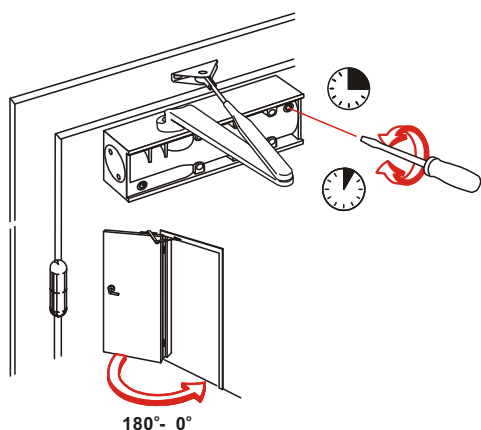

Justering av stängningshastighet:

Stängningshastigheten från 180-0 grader regleras med hjälp av en ventil under täcklocket på framsidan av stängaren. Om man skruvar medurs stänger dörren långsammare och om man skruvar moturs stänger dörren fortare. Stängningshastigheten ska vara ca. 5 sekunder från 90 graders öppning till helt stängt läge.

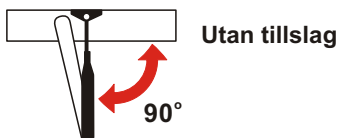
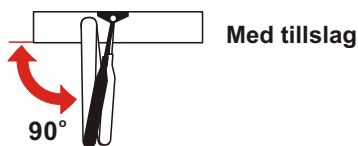

#### Justering av tillslag:

Önskas tillslag skall huvudarmen stå 90 grader mot stängarhuset när dörren är stängd. Om inte tillslag önskas ska länkarmen (den som fästs på karmen) stå i 90 grader mot karmen. Detta uppnås genom att man förlänger eller förkortar länkarmen.

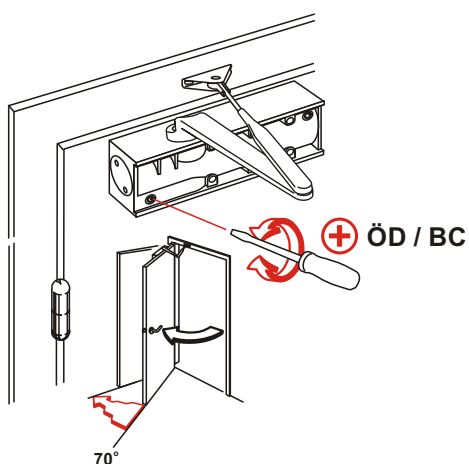

#### Justering av öppningsbroms:

Öppningsbromsen är standard på TS 83, den ventilen är märkt med ÖD/BC. När ventilen är helt utskruvad, det vill säga lika långt ut som godset runt ventilen, så är öppningsbromsen urkopplad. När ventilen är helt inskruvad är öppningsbromsen på max. Öppningsbromsen träder i funktion när dörren öppnas mer än 70 grader.

Vid långsam öppning av dörren = svag öppningsbroms  
Vid snabb öppning av dörren = stark öppningsbroms

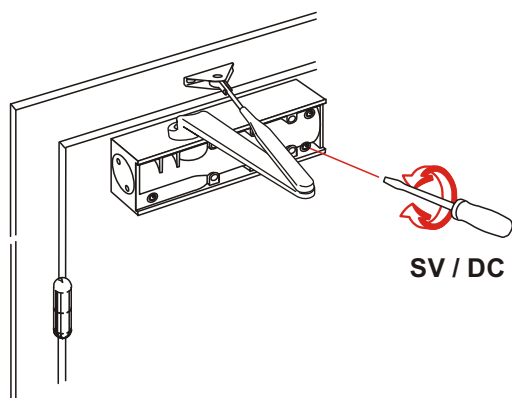

#### Justering av stängningsfördröjning:

Det finns en variant av TS 83 som har en funktion extra jämfört med de andra varianterna och det är stängningsfördröjning (SV/DC). Stängningsfördröjning används på dörrar, där det finns behov av att fördröja stängningen, tex. dörrar på sjukhus, entrédörrar osv. Denna fördröjning fungerar från 120-70 grader och är steglös. Om ventilen är helt inskruvad uppnås maximal stängningsfördröjning, om ventilen är helt utskruvad (ventilen går jäms med stängarhuset) finns det ingen stängningsfördröjning. Stängningsfördröjning kan användas på branddörrar (ref. SS - EN 1154).

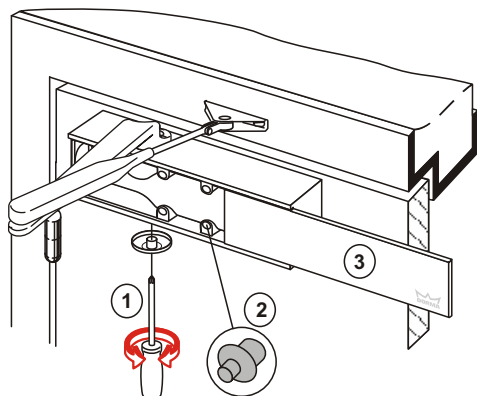

När monteringen är färdig:

1. Sätt fast täckkåpan på axeln på motsatt sida av armen med en skruvmejsel.
2. Det följer med en liten gummipropp i skruvpåsen, den fästs i ett av de lediga hålen på dörrstängarhuset för att förhindra att frontkåpan glider åt sidan under användning.
3. Skjut frontkåpan på plats.

Tänk på att DORMA-märket på täckkåpan ska sitta åt rätt håll.

Tips vid justering av stängningskraft på TS 83:

1. Skruva insexskruven för stängningskraften moturs tills du känner att skruven släpper.
2. Skruva in ventilen för stängningshastighet nästan helt. (Dörren stänger sakta igen).
3. Dörrstängaren är nu så svag att stängaren inte klarar av att stänga dörren. Använd insexnyckel och skruva in skruven för stängningskraften gradvis så att dörrstängaren blir kraftigare. Vid rätt styrka kommer låsen att gå i lås. Dörrstängaren är nu kraftig nog för dörren.
4. På grund av tryckskillnader i byggnader rekommenderar vi ventiler för att utjämna tryckskillnaderna i byggnader.
5. Ventilen för stängningshastigheten justeras så att dörren stänger på ca. 5 sekunder från en öppning på 90 grader.

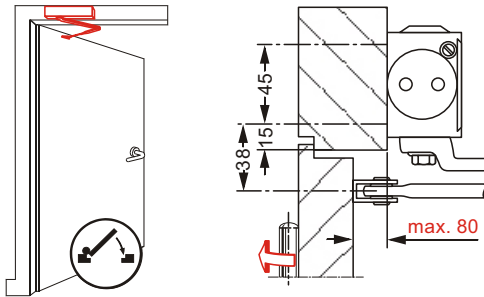

### Montering av TS 83 2-6:

Montering på anslagssidan, dörrstängaren på karmen och stängararmen på dörren.

X-mått:

Max. X-mått 80 mm.

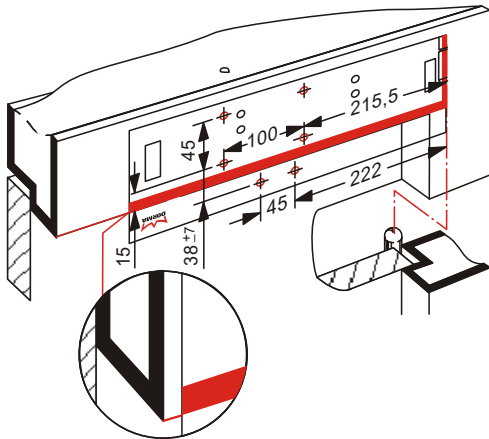

### Placering av mallen:

Lägg mallen på karmen. Var noga med att det avbildade gångjärnet på mallen ligger i linje med gångjärnet på dörren och att mallen följer karmens underkant. Märk ut fästhål för stängaren och armen och borra hål. För montering utan monteringsplatta används hålen som är märkta med ring och svart/vit färg. Med monteringsplatta används de hål som är märkta med svart/röd färg.

Vid montering på dörrar med X-mått över 80 mm måste en vinkelkonsol användas.

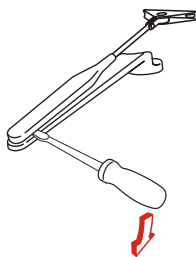

### Delning av armen:

Dela armsystemet med en skruvmejsel.

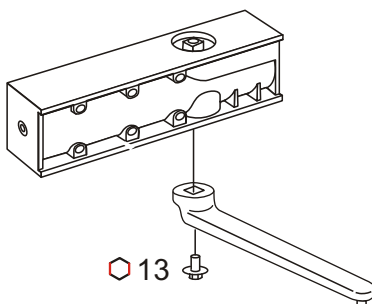

### Montering av armsystemet:

Tag dörrstängaren ur kartongen, fäst huvudarmen på dörrstängaren. Om armen är trög att få på kan man använda en hammare och knacka lite lätt på armen. Det måste vara mothåll för axeln så att den inte slås ut ur stängaren.

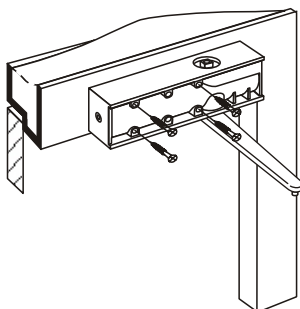

Montering av dörrstängaren på karmen:

Dörrstängaren skruvas därefter fast på karmen. Om monteringsplatta används måste man först fästa monteringsplattan på karmen med medföljande skruvar, därefter fästs stängaren på monteringsplattan.

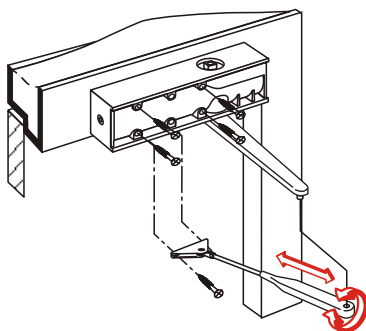

Sammankoppling av arm och dörrstängare:

Fäst därefter länkkarmen på dörren. Koppla samman armarna. I utgångsläget sätts armsystemet så att länkkarmen står i 90 grader ut från dörren.

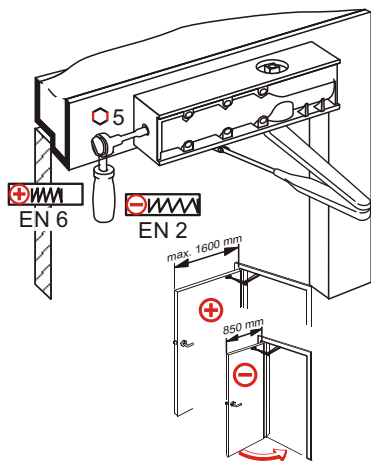

Justering av stängningskraft:

TS 83 har justerbar stängningskraft 2-6 EN. Stängningskraften justeras på stängarens kortsida med en 5 mm insexnyckel. Skruva medurs för kraftigare stängning och moturs för svagare stängning.

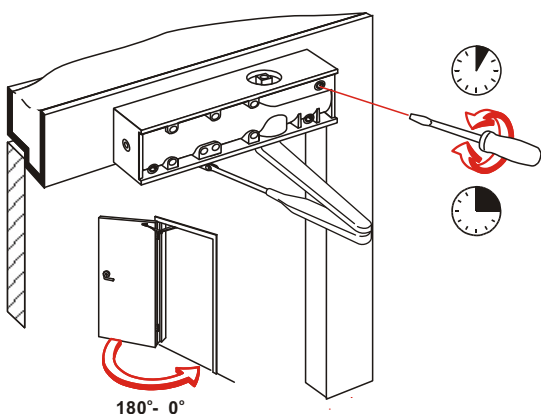

Justering av stängningshastighet:

Stängningshastigheten från 180-0 grader regleras med hjälp av en ventil under täcklocket på framsidan av dörrstängaren. Genom att skruva medurs stänger dörren långsammare och genom att skruva moturs stänger dörren snabbare. Stängningshastigheten ska vara ca. 5 sekunder från 90 graders öppning till stängt läge.

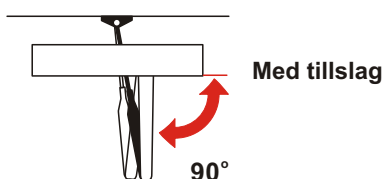
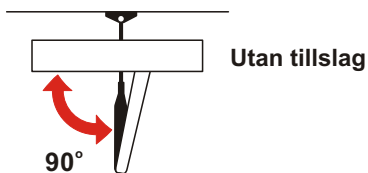

#### Justering av tillslag:

Önskas tillslag ska huvudarmen stå 90 grader mot stängarhuset när dörren är stängd.  
Om tillslag inte önskas ska länkarmen (den som fästs på karmen) stå i 90 grader mot karmen. Detta uppnås genom att förlänga eller förkorta länkarmen.

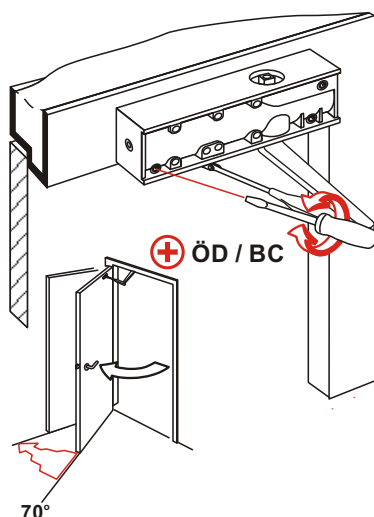

#### Justering av öppningsbroms:

Öppningsbromsen är standard på TS 83, denna ventil är märkt med ÖD/BC.  
När ventilen är helt utskruvad, det vill säga lika långt ut som godset runt ventilen, då är öppningsbromsen urkopplad.  
När ventilen är helt inskruvad är öppningsbromsen på max. Öppningsbromsen träder i funktion när dörren öppnas mer än 70 grader.

Vid långsam öppning av dörren = svag öppningsbroms  
Vid snabb öppning av dörren = stark öppningsbroms

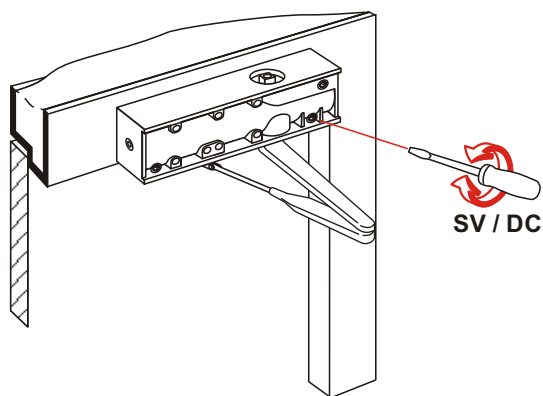

#### Justering av stängningsfördröjning:

Det finns en variant av TS 83 som har ytterligare en funktion jämfört med övriga varianter av TS 83. Den har en funktion som heter stängningsfördröjning (SV/DC). Stängningsfördröjning används på dörrar där behov finns att fördröja stängningen, t ex dörrar på sjukhus, entredörrar osv. Denna fördröjning fungerar från 120-70 grader och är steglös. Om ventilen är helt inskruvad uppnås maximal stängningsfördröjning, om ventilen är helt utskruvad (ventilen är jäms med godset i stängarhuset), finns det ingen stängningsfördröjning. Stängningsfördröjning kan användas på branddörrar (ref. SS-EN 1154).



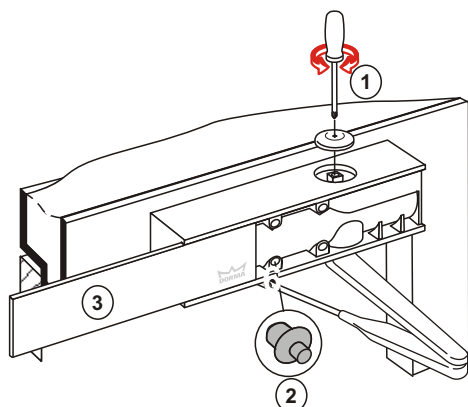

När monteringen är färdig:

1. Sätt fast täckkåpan på axeln på motsatt sida av armen med en skruvmejsel.
2. Det följer med en lite gummiplugg i skruvpåsen, den fästs i ett av de lediga hålen på stängarhuset för att förhindra att frontkåpan glider åt sidan under användning.
3. Skjut frontkåpan på plats.

Tänk på att DORMA-märket på täckkåpan hamnar åt rätt håll.

---

Tips vid justering av stängningskraft på TS 83:

1. Skruva insexskruven för stängningskraften moturs tills du känner att skruven släpper.
2. Skruva in ventilen för stängningshastighet nästan helt (dörren stänger sakta igen).
3. Dörrstängaren kommer nu vara så svag att stängaren inte klarar av att stänga dörren. Använd insexnyckel och skruva in skruven för stängningskraften gradvis så att dörrstängaren blir kraftigare. Vid rätt styrka kommer låsen att gå i lås. Dörrstängaren är nu tillräckligt kraftig för att stänga dörren.
4. På grund av tryckskillnader i byggnader rekommenderar vi att ventiler används för att utjämna tryckskillnaderna
5. Ventilen för stängningshastigheten justeras så att dörren

# TS 83 / 7 EN

## Montage och justering

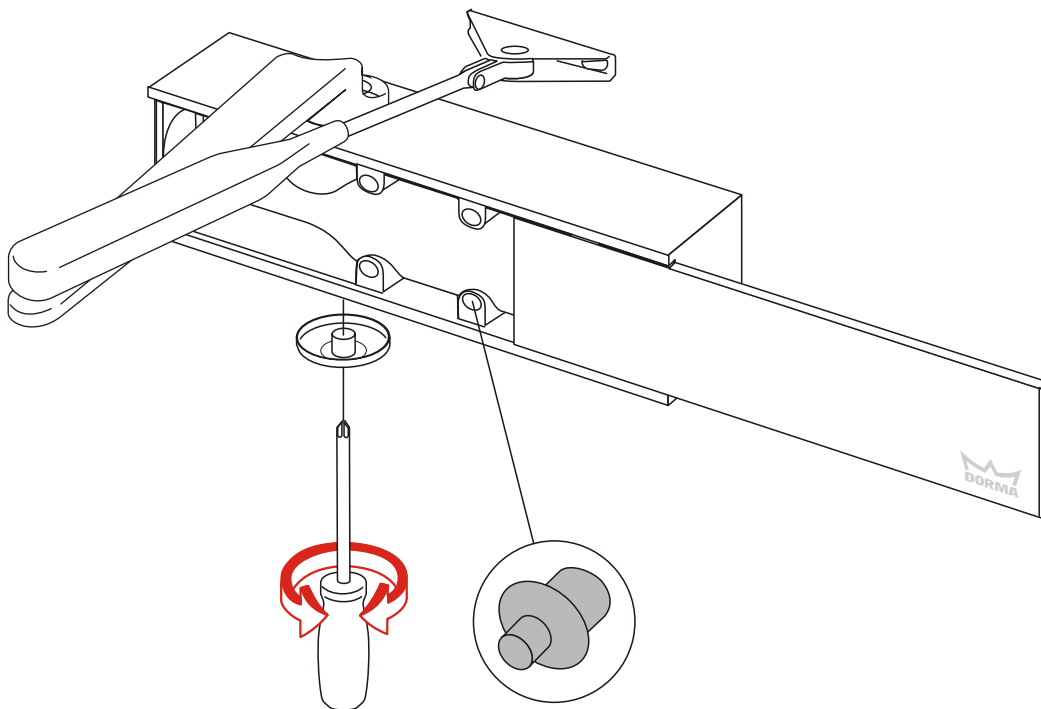

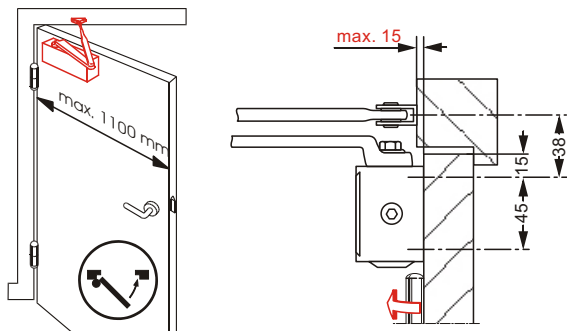

### Montering av TS 83 / 7:

Montering på gångjärnssidan, dörrstängare på dörrbladet, dörrstängararm på karmen.

X-mått:

Max. X-mått 15 mm.

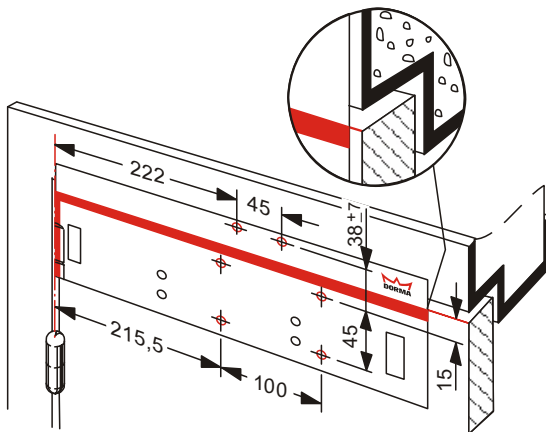

### Placering av mallen:

Lägg mallen på dörren. Var noga med att det avbildade gångjärnet på mallen ligger i linje med gångjärnet på dörren och att mallen följer dörrns överkant. Märk ut fästhål för stängare och arm och borra hål. Vid montering utan monteringsplatta används hålen som är märkta med en ring och svart / vit färg. Om det skall användas monteringsplatta används hålen som är märkta med svart/ röd färg.

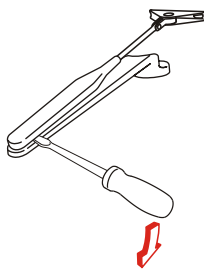

### Delning av armen:

Dela armsystemet med en skruvmejsel.

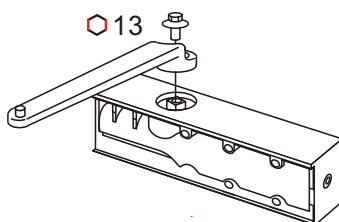

### Montering av armsystemet:

Tag dörrstängaren ur kartongen, fäst huvudarmen på stängaren. Om armen är trög att få på kan man använda en hammare och knacka lite lätt på armen. Det måste vara mothåll för axeln så att den inte slås

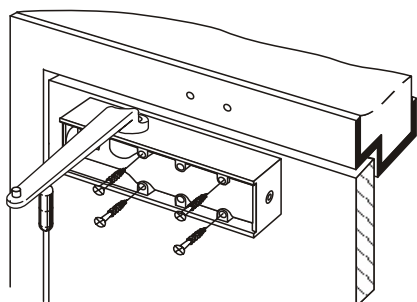

Montering av dörrstängaren på dörren:

Dörrstängaren skruvas därefter fast på dörrbladet. Om monteringsplatta används måste man först fästa monteringsplattan på dörrbladet med medföljande skruvar, därefter fästs stängaren på monteringsplattan.

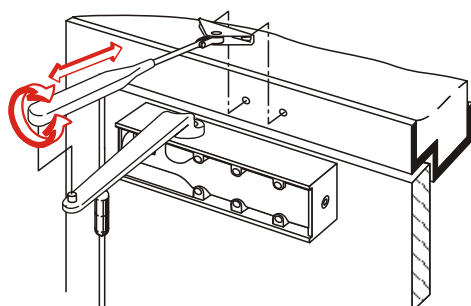

Sammankoppling av arm och dörrstängare:

Fäst därefter länkarmen på karmen. Koppla samman armarna. I utgångsläget sätts armsystemet så att länkarmen står i 90 grader ut från karmen.

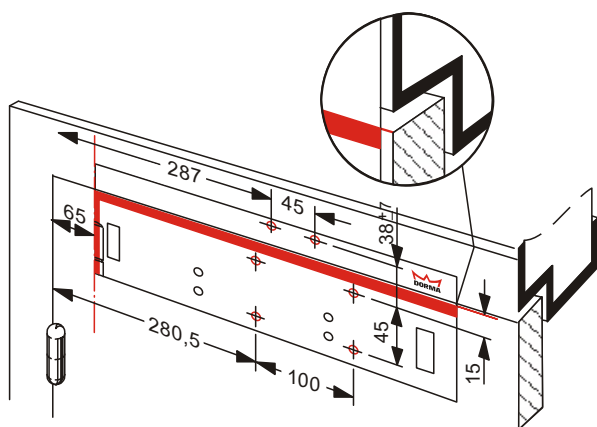

Stängningskraft:

TS 83 / 7 har fast stängningskraft. Vid standardmontage uppnås en stängningskraft på ca. 6 kg. Önskas en kraftigare stängning, monteras den efter de mått som visas här (mallen flyttas 65 mm närmare mitten av dörren i förhållande till standardmontage). Stängningskraften är nu ca. 11 kg.

Detta monteringsalternativ används speciellt på stora/tunga dörrar, dörrar mot rum med högt övertryck, branddörrar på båtar (kravet på självstängning på fartyg/plattformar är att dörren ska stänga vid 3,5 graders lutning).

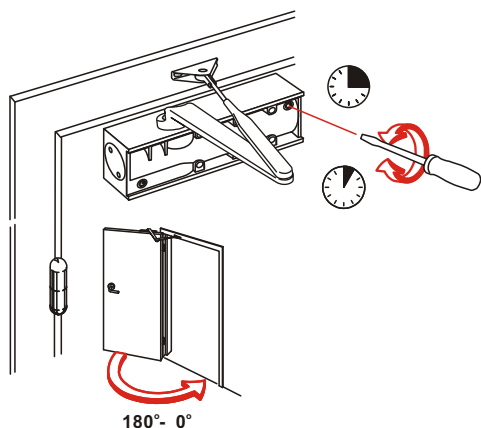

Justering av stängningshastighet:

Stängningshastigheten från 130-0 grader regleras genom en ventil under täckåpan på stängaren. Genom att skruva medurs stänger dörren långsammare och genom att skruva moturs stänger dörren snabbare. Stängningshastigheten skall vara ca. 5 sekunder från 90 graders öppning till stängt läge.

## Justering av tillslag:

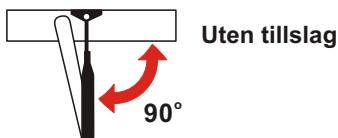
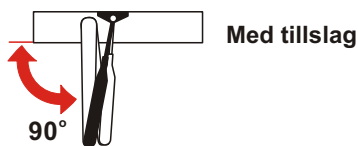

Önskas tillslag ska huvudarmen stå i 90 grader mot stängarhuset när dörren är stängd.

Om det inte önskas tillslag ska länkarmen (den som fästs på karmen) stå i 90 grader mot karmen. Detta uppnås genom att förlänga eller förkorta länkarmen.

## Justering av öppningsbroms:

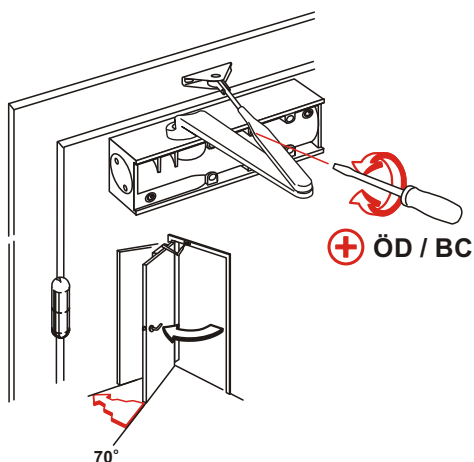

Öppningsbromsen är standard på TS 83 / 7, den ventilen är märkt med ÖD/BC.

När ventilen är helt utskruvad, det vill säga när den är lika långt ut som godset runt ventilen, så är öppningsbromsen urkopplad.

När ventilen är helt inskruvad är öppningsbromsen på max. Öppningsbromsen träder i kraft när dörren öppnas mer än 70 grader.

Vid långsam öppning av dörren = svag öppningsbroms  
Vid snabb öppning av dörren = stark öppningsbroms

## När monteringen är färdig:

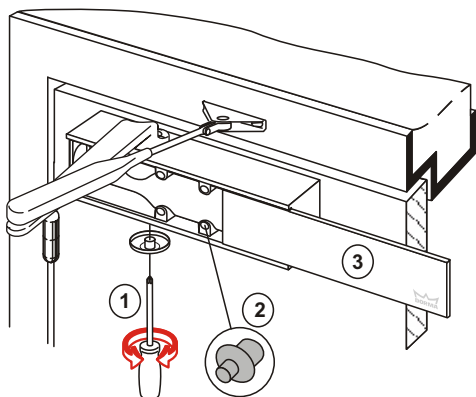

1. Sätt fast täckkåpan på axeln på motsatt sida av armen med en skruvmejsel.
2. Det följer med en liten gummiplugg i skruvpåsen, denna fästs i ett av de lediga hålen på stängarhuset för att förhindra att frontkåpan glider åt sidan under användning.
3. Skjut frontkåpan på plats.

Tänk på att DORMA-märket på täckkåpan hamnar åt rätt håll.

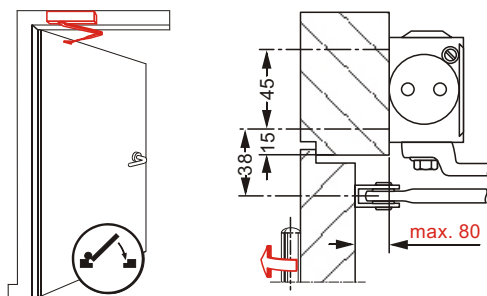

### Montering av TS 83 / 7:

Montering på anslagssidan, dörrstängare på karmen, dörrstängararm på dörren.

X-mått:

Max. X-mått 80 mm

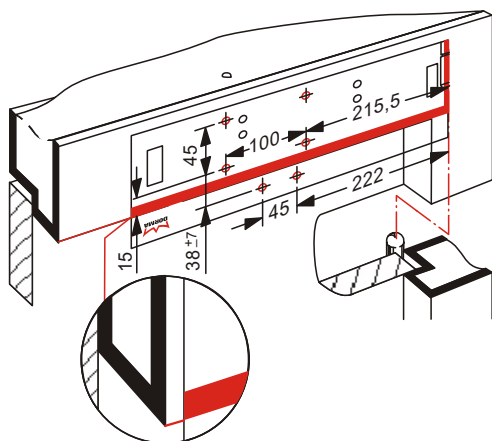

### Placering av mallen:

Lägg mallen på karmen. Var noga med att det avbildade gångjärnet på mallen ligger i linje med dörrens gångjärn och att mallen följer karmens underkant. Märk ut fästhål för stängare och arm och borra hål. Vid montering utan monteringsplatta används de hål som är märkta med en ring och svart/vit färg. Om det ska användas monteringsplatta används de hål som är märkta med svart/röd färg.

Vid montering på dörrar med X-mått över 80 mm måste en vinkelkonsol användas.

### Delning av armen:

Dela armsystemet med en skruvmejsel.

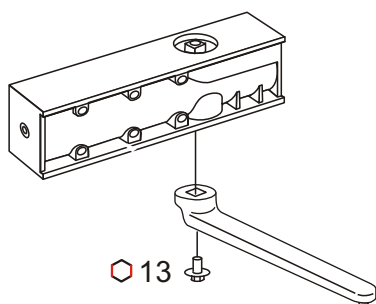
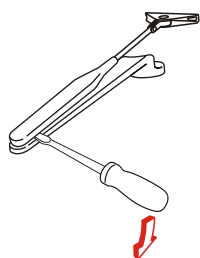

### Montering av armsystemet:

Tag dörrstängaren ur kartongen, fäst huvudarmen på stängaren. Om armen är trög att få på kan man använda en hammare och knacka lite lätt på armen. Det måste vara mothåll för axeln så att den inte slås ur stängaren.

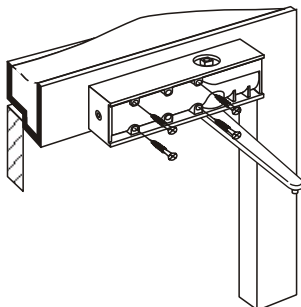

Montering av dörrstängaren på karmen:

Dörrstängaren skruvas därefter fast på karmen. Om monteringsplatta används måste man först fästa monteringsplattan på karmen med medföljande skruvar, därefter fästs stängaren på monteringsplattan.

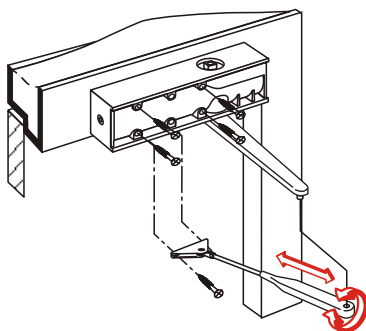

Sammankoppling av arm och dörrstängare:

Fäst därefter länkarmen på dörren. Koppla samman armarna. I utgångsläget sätts armsystemet så att länkarmen står i 90 grader ut från dörren.

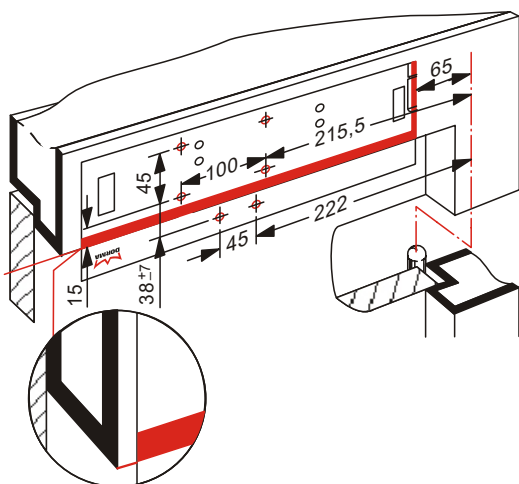

Stängningskraft:

TS 83/7 har en fast stängningskraft. Vid standardmontage uppnås en stängningskraft på ca. 6 kg. Önskas en kraftigare stängning, monteras den efter de mått som visas här (mallen flyttas 65 mm närmare mitten av dörren i förhållande till standard montage). Stängningskraften är nu ca. 11 kg.

Detta monteringsalternativ används speciellt på stora tunga dörrar, dörrar mot rum med högt övertryck, branddörrar på fartyg (kravet på självstängning på fartyg/plattformar är att dörren ska stänga vid 3.5 graders lutning).

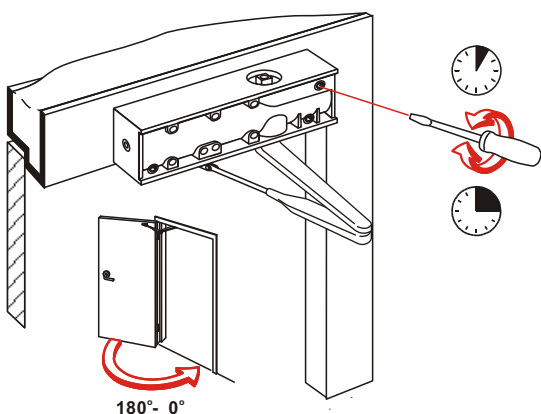

Justering av stängningshastighet:

Stängningshastigheten från 180-0 grader regleras genom en ventil under täckkåpan på stängaren. Genom att skruva medurs stänger dörren långsammare och genom att skruva moturs stänger dörren snabbare. Stängningshastigheten ska vara ca. 5 sekunder från 90 graders öppning till stängt läge.

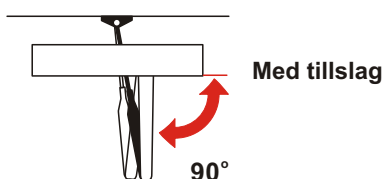
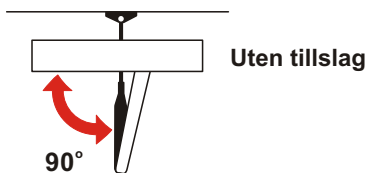

#### Justering av tillslag:

Önskas tillslag ska huvudarmen stå 90 grader mot stängarhuset när dörren är stängd.  
Om tillslag inte önskas ska länkarmen (den som fästs på karmen) stå i 90 grader mot karmen. Detta uppnås genom att förlänga eller förkorta länkarmen.

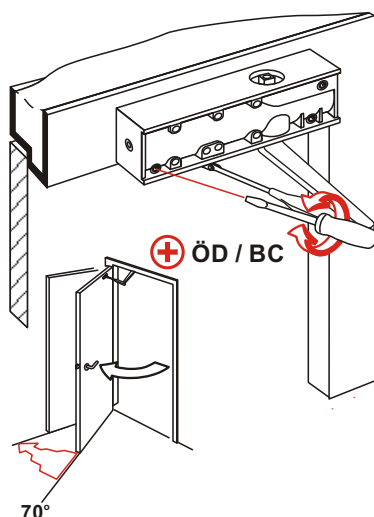

#### Justering av öppningsbroms:

Öppningsbromsen är standard på TS 83, denna ventil är märkt med ÖD/BC.  
När ventilen är helt utskruvad, det vill säga lika långt ut som godset runt ventilen, så är öppningsbromsen urkopplad.  
När ventilen är helt inskruvad är öppningsbromsen på max. Öppningsbromsen träder i kraft när dörren är öppnad mer än 70 grader.

Vid långsam öppning av dörren = svag öppningsbroms  
Vid snabb öppning av dörren = stark öppningsbroms

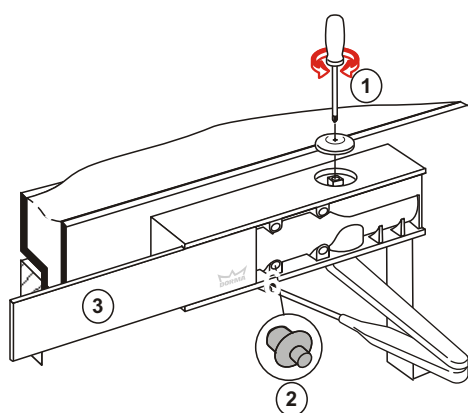

#### När monteringen är färdig:

1. Sätt fast täckkåpan på axeln på motsatt sida av armen med en skruvmejsel.
2. Det följer med en liten gummipropp i skruvpåsen, denna fästs i ett av de lediga hålen på stängarhuset för att förhindra att frontkåpan glider åt sidan under användning.
3. Skjut frontkåpan på plats.

Tänk på att DORMA-märket hamnar åt rätt håll.