

Serie 751 FireLock™ Europeisk tilbakeslagsventilstasjon for alarm



OPPBEVAR DENNE BRUKSANVISNINGEN SAMMEN
MED DEN INSTALLERTE VENTILEN FOR FREMTIDIG BRUK



Skann QR-koden for
å få tilgang til videoer
og flere publikasjoner



SERIE 751 FIRELOCK™ EUROPEISK TILBAKESLAGSVENTILSTASJON FOR ALARM
VDS, CE, UKCA, FM, EAC VERSJON VIST
(LPCB, FG, OG SBSC TRIM OGSÅ INKLUDERT I DENNE HÅNDBOKEN)

⚠ ADVARSEL

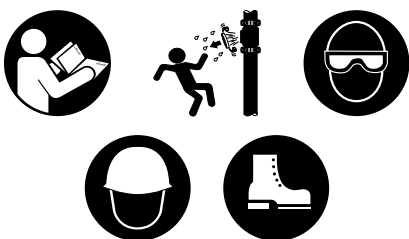

- Les alle instruksjoner slik at du forstår dem før du prøver å installere et Victaulic-produkt.
- Sjekk alltid at rørsystemet er helt trykkavlastet og tømt umiddelbart før installasjon, fjerning, justering eller vedlikehold av alle Victaulic-produkter.
- Bruk vernebriller, hjelm og vernesko.
- Hvis ikke disse instruksjonene overholdes, kan det føre til at noen blir drept eller alvorlig skadet, og til skade på eiendom.

- Serie 751 FireLock NXT™ Europeisk tilbakeslagsventilstasjon for alarm skal kun brukes i brannsikringsanlegg som er designet og installert i samsvar med gjeldende lokale og nasjonale standarder for brannvern, og i samsvar med aktuelle byggeregler og brannforskrifter. Disse standardene og reglene inneholder viktig informasjon om hvordan anlegget skal beskyttes mot kuldegrader, korrosjon, mekanisk skade osv.
 - Disse installasjonsinstruksjonene er beregnet på en erfaren, opplært installatør. Installatøren må forstå bruken av dette produktet og hvorfor det ble spesifisert for dette bestemte bruksområdet.
 - Installatøren må ha kjennskap til vanlige bransjestandarder for sikkerhet og de potensielle konsekvensene av feil produktinstallasjon.
- Dersom disse nødvendige instruksjonene for installasjon samt lokale og nasjonale forskrifter og standarder ikke følges, kan det svekke anleggets integritet eller føre til feilfunksjon i anlegget, noe som kan resultere i død eller alvorlig personskade og skade på eiendom.

SERIE 751 FIRELOCK™ EUROPEISKE TILBAKESLAGSVENTILSTASJONER FOR ALARM

DENNE HURTIGVEILEDNINGEN VISER HVORDAN ANLEGGET SETTES I DRIFT OG HVORDAN MAN TESTER PÅKREVDE VANNSTRØMNINGSALARMER.

EN KVALIFISERT OG ERFAREN INSTALLATØR MÅ LESE OG FORSTÅ HELE INNHOLDET I DENNE HÅNDBOKEN SAMT ALLE ADVARSLER FØR DET GJØRES FORSØK PÅ Å SETTE ANLEGGET I DRIFT.

INNLEDENDE OPPSETT AV ANLEGGET

ADVARSEL

- Serie 751 FireLock™ Europeisk tilbakeslagsventilstasjon for alarm og forsyningsrørene må beskyttes mot frost og mekanisk skade.
- For at alarmer i et våtanlegg skal kunne fungere riktig, er det viktig å fjerne all luft fra anlegget. Det kan være nødvendig å montere ekstra avløp for å slippe ut all luft som er fanget i anlegget.
- Det er ikke mulig å avbryte alarmen og de elektriske panelene som styres av en alarmstrømningsbryter på stigerøret. Hvis det er en mulighet for at alarmen aktiveres, gi beskjed til det lokale brannvesenet om at det utføres vedlikehold på anlegget.

Hvis disse instruksjonene ikke følges, kan det føre til at ventilenfeilfungerer, med personskaade og skade på eiendom som resultat.

Trinn 1:

Åpne anleggets hovedtømmeventil (artikkel 9, side 7). Sjekk at anlegget er tørt.

Trinn 2:

Steng anleggets hovedtømmeventil (artikkel 9, side 7).

Trinn 3:

Sjekk at avløpene i anlegget er stengt og at det er fritt for lekkasjer.

Trinn 3a:

Sjekk at anlegget er trykkavlastet. Målerne skal vise null trykk.

Trinn 4:

Åpne anleggets eksterne testventil (inspektørens testkobling) og eventuelle ekstra avløp for å fjerne all luft fra anlegget.

Trinn 5:

Steng kuleventilen (artikkel 13, side 7) i alarmlinjen for å unngå at alarmene aktiveres mens anlegget fylles opp. **FOR FG- OG SBSC-TRIM:** Steng kuleventilen(e) i alarmlinjen (Artikkel 14a, side 7).

Trinn 6:

Åpne vannforsyningens hovedkontrollventil (artikkel 3, side 7) sakte. La anlegget fylles helt opp med vann. La vannet renne fra anleggets eksterne testventil (inspektørens testkobling) og eventuelle ekstra avløp inntil all luft er fjernet fra anlegget.

Trinn 7:

Lukk anleggets eksterne testventil (inspektørens testkobling) og eventuelle ekstra avløp. **MERKNAD:** Verdien på systemtrykkmåleren (artikkel 7, side 7) skal tilsvare eller være større enn verdien på vanntrykkmåleren (artikkel 5, side 7).

Trinn 8:

Åpne vannforsyningens hovedkontrollventil (artikkel 3, side 7) helt.

ADVARSEL

- Kuleventilen i alarmlinjen eller kuleventilen(e) for overvåking av alarmlinjen skal forbli i åpen posisjon slik at alarmene kan utløses.

Hvis denne instruksjonen ikke følges, forhindrer det at alarmene aktiveres hvis det oppstår brann, og kan føre til personskaade og/eller skade på eiendom.

Trinn 9:

Åpne kuleventilen i alarmlinjen (Artikkel 13, side 7). Lås kuleventilen, om nødvendig. **FOR FG- OG SBSC-TRIM:** Åpne kuleventilen(e) for overvåking av alarmlinjen (artikkel 14a, side 7).

Trinn 10:

Sjekk at alle ventiler står i normal driftsposisjon (se tabellen nedenfor).

Ventil	Normal driftsposisjon
Kuleventil i alarmlinjen (Låsbar)	Åpen
Vannforsyningens hovedkontrollventil	Åpen
Anleggets hovedtømmeventil	Stengt
Systemtestventil	Stengt
Kuleventil(er) for overvåking av alarmlinjen - Kun FG og SBSC Trim	Åpen

Trinn 11:

Varsle myndigheten som har jurisdiksjon, eksterne stasjonsalarmovervåkere og de som befinner seg i det berørte området om at anlegget er i drift.

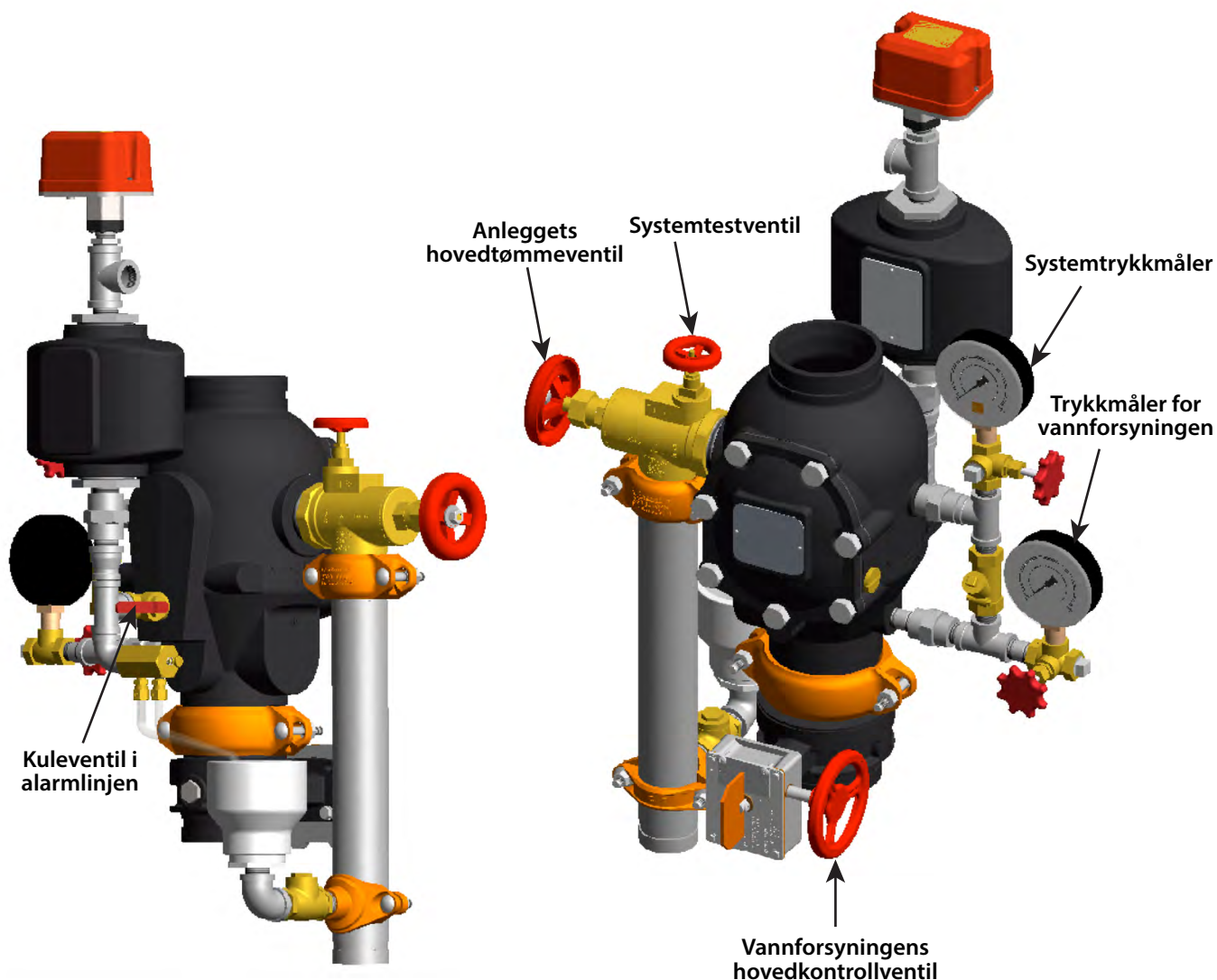

VERSJONENE VdS, CE, LPCB, FM, EAC ER VIST

OBLIGATORISK TEST AV VANNSTRØMNINGSALARM

Se gjeldende lokale og nasjonale standarder for brannvern for å utføre testing av vannstrømningsalarmene. Myndigheten som har jurisdiksjon i området, kan kreve at disse testene gjennomføres på en hyppigere basis. Sjekk disse kravene ved å kontakte myndigheten som har jurisdiksjon i det aktuelle området.

1. Varsle myndigheten som har jurisdiksjon, eksterne stasjonsalarmovervåkere og de som oppholder seg i det aktuelle området om at det vil utføres alarmtest for vannstrømning.
2. Sjekk at kuleventilen i alarmlinjen (Artikkel 13, side 7) er åpen. **FOR FG- OG SBSC-TRIM:** Bekreft at kuleventilen(e) for overvåking av alarmlinjen (artikkel 14a, side 7) er åpen/åpne.
3. Åpne systemtestventilen (artikkel 8, side 7) helt. Sjekk at de mekaniske og elektriske alarmene er aktivert og at eksterne overvåkningsstasjoner, hvis de finnes, mottar et alarmsignal. **MERKNAD:** Det kan være en tidsforsinkelse hvis det er montert en Serie 752 VdS retardasjonskammerenhet.
4. Steng systemtestventilen (artikkel 8, side 7) etter at det er verifisert at alle alarmer fungerer som de skal.
5. Sjekk at alle alarmer har sluttet å lyde, at alarmlinjen ble tømt på riktig måte, og at alarmene på de eksterne stasjonene ble riktig tilbakestilt.
6. Skyv inn stempelet i den begrensede åpningen/alarmlinjens avløp (artikkel 10, side 7) Sjekk at det ikke renner vann fra den begrensede åpningen/alarmlinjens avløp. Hvis det renner vann, se seksjon VIII, Feilsøking.
7. Sjekk at alle ventiler står i sine normale driftsposisjoner (se tabellen til venstre).
8. Varsle myndigheten som har jurisdiksjon, eksterne stasjonsalarmovervåkere og de som er i det berørte området om at ventilen er i drift igjen. Oppgi testresultatene til myndigheten som har jurisdiksjon hvis det kreves.

INNHold

Fareidentifikasjon	1
Sikkerhetsinformasjon for installatøren	1
Viktig informasjon ved installasjon	2
Hydrostatisk testing	2
Mottak av forsendelsen	2
Tegningsnumre for trimenheten	2
Europeiske trimdimensjoner	3-6
Trimkomponenter	
Forstørret tegning	7
Interne ventilkomponenter - Snittvisning og forstørret tegning	8
SEKSJON I	
Innledende oppsett av anlegget	10
SEKSJON II	
Tilbakestilling av anlegget	12
SEKSJON III	
Krav til inspeksjon/testing	14
SEKSJON IV	
Obligatorisk hovedavløpstest	16
SEKSJON V	
Obligatorisk test av vannstrømningsalarm	18
SEKSJON VI	
Obligatorisk intern inspeksjon	20
SEKSJON VII	
Fjerning og utskifting av klaffetningen (alle størrelser)	22
Fjerning og utskifting av klaffenheten (alle størrelser)	24
Installasjon av dekkplatepakningen og dekkplaten	25
SEKSJON VII	
Feilsøking	26

FAREIDENTIFIKASJON



Definisjoner for identifikasjon av de ulike farenivåene er angitt nedenfor. Når du ser dette symbolet, vær oppmerksom på mulighet for personskade. Les nøye gjennom teksten som følger slik at du forstår den riktig.

ADVARSEL

- Bruken av ordet "ADVARSEL" viser til farer eller farlig bruk som kan føre til død eller alvorlig personskade og skade på eiendom dersom instruksjonene ikke følges.

FORSIKTIG

- Bruken av ordet "FORSIKTIG" viser til mulige farer eller farlig bruk som kan føre til personskade og skade på produkt eller eiendom dersom instruksjonene ikke følges.

MERKNAD

- Bruken av ordet "MERKNAD" viser til spesielle instruksjoner som er viktige, men ikke relatert til farer.

SIKKERHETSINFORMASJON FOR INSTALLATØREN

ADVARSEL



- En erfaren, opplært installatør skal installere dette produktet i samsvar med alle instruksjoner. Disse instruksjonene inneholder viktig informasjon.
 - Avlast trykket i rørsystemet og tøm det før du forsøker å installere, fjerne, justere eller vedlikeholde Victaulic rørprodukter.
- Hvis disse instruksjonene ikke følges, kan det føre til at produktet svikter og resultere i dødsfall eller alvorlig personskade og skade på eiendom.

1. Les alle instruksjoner slik at du forstår dem og se trimdiagrammene før du utfører installasjon, vedlikehold og testing på denne Victaulic serie 751 FireLock™ Europeisk tilbakeslagsventilstasjonen for alarm. For riktig drift og godkjenning må alarmventilen og tilbehøret installeres i samsvar med de spesifikke trimdiagrammene som er inkludert i forsendelsen.
2. Bruk kun anbefalt tilbehør. Tilbehør og utstyr som ikke er godkjent for bruk med denne alarmventilen kan forårsake feil funksjon i anlegget og skade på eiendom.
3. Bruk vernebriller, vernehjelm, vernesko og hørselvern. Bruk hørselvern hvis du er utsatt for lange perioder med støy på arbeidststedet.
4. Unngå ryggskader. Ventilenheter krever mer enn én person (eller mekanisk løfteutstyr) når de skal plasseres og installeres. Bruk alltid riktige løfteteknikker.
5. Hold arbeidsområdet rent og ryddig. Hold arbeidsområdet rent og godt opplyst, og sørg for at det er tilstrekkelig med plass til riktig installasjon av ventil, trim og tilbehør.
6. Unngå klempunkter. På grunn av vekten til ventillegetet må det utvises forsiktighet i nærheten av klempunkter og fjærbelastede komponenter (f.eks. klaffenheten) for å unngå legemsskader.

VIKTIG INFORMASJON VED INSTALLASJON

MERKNAD

- Tegninger og/eller bilder i denne håndboken kan være overdrevet for bedre tydelighet.
- Dette produktet og denne håndboken for installasjon, vedlikehold og testing inneholder varemerker, opphavsretter og/eller patentbeskyttede funksjoner som utelukkende tilhører Victaulic.

1. **Sjekk at det finnes tilstrekkelig med plass til ventil, trim og tilbehør.** Se side 3 – 6 for informasjon angående dimensjoner.
2. **Skull vannforsyningsrørene.** Før installering av alarmventilen, skull vannforsyningsrørene grundig for å fjerne alle fremmedlegemer.
3. **Beskytt anlegget mot temperaturer under frysepunktet.** Alarmventilen og tilførselsrørene SKAL IKKE plasseres i et område der ventilen kan utsettes for temperaturer under frysepunktet eller mekanisk skade.
4. **Sjekk at materialet er kompatibelt.** Det er systemdesignerens ansvar å bekrefte materialkompatibilitet for alarmventilen, trimming og tilknyttet tilbehør når det finnes et korrosivt miljø eller tilstedeværelse av kontaminert vann.
5. **Tilfør vann til anlegget.** Tilfør en uavbrutt forsyning av vann oppstrøms fra hovedkontrollventilen.
6. **Installer serie 752 VdS retardsjonskammerer i anlegg med variabelt trykk.** Serie 752 VdS retardsjonskammeret skal installeres i anlegg med variabelt trykk. Se de spesifikke trimdiagrammene som følger med forsendelsen.

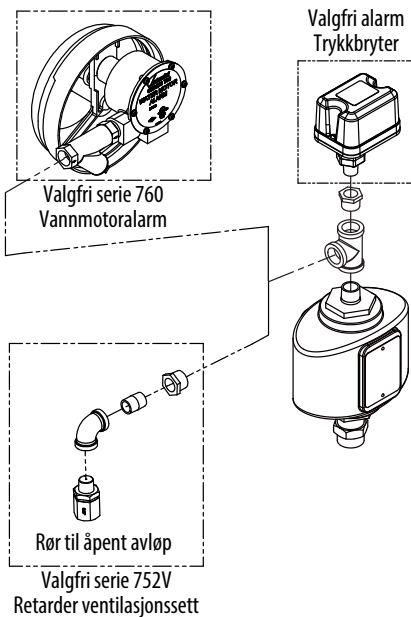

7. **Installer serie 752V retardsjonsventilsett når en luftbrems kreves over serie 752 VdS retardsjonskammeret.** I tillegg er serie 752V retardsjonssettet nødvendig når flere alarmventiler er forbundet med én serie 760 europeisk vannmotoralarm og en tilbakeslagsventil isolerer hver linje. Se de spesifikke trimdiagrammene som følger med forsendelsen.
8. **Installer en uavbrutt alarmtrykkbryter når en serie 760 europeisk vannmotoralarm brukes.** Når alarmventilen brukes med en serie 760 europeisk vannmotoralarm, anbefales det å montere en kontinuerlig alarmtrykkbryter på stedet vist ovenfor.

HYDROSTATISK TESTING

⚠ ADVARSEL



- Hvis lufttestingen er nødvendig, IKKE overskrid et lufttrykk på 50 psi/345 kPa/3,4 bar.
- Hvis denne instruksjonen ikke følges, kan det resultere i at noen blir drept eller alvorlig skadet og skade på eiendom.

Serie 751 FireLock™ europeisk tilbakeslagsventil for alarm er produsert og listeopført for et maksimalt arbeidstrykk på 232 psi/1600kPa/16 bar. Stasjonen kan testes hydrostatisk mot klaffen ved 200 psi/1400 kPa/14 bar og/eller 50 psi/350 kPa/3,5 bar over det normale trykket i vannforsyningen (2-timers begrenset tidsperiode) for godkjenning av myndighetene som har jurisdiksjon.

MOTTAK AV FORSENDELSEN

1. Sjekk at alle komponenter er inkludert i forsendelsen og at alt nødvendig verktøy er tilgjengelig for installasjon. Sjekk at den medfølgende trimtegningen samsvarer med kravene til anlegget.

⚠ FORSIKTIG

- Sjekk at alle beskyttelsesanordninger er fjernet fra innsiden og utsiden av ventillegetet før installasjon.
- Sjekk at ingen fremmedlegemer kommer inn i ventillegetet, rørniplene eller ventilåpningene.
- Hvis det brukes noe annet materiale enn PTFE-gjengetape, vær ekstra forsiktig slik at materialet ikke kommer inn i trimmen.

Hvis disse instruksjonene ikke følges, kan det føre til at ventilen fungerer feil, med personskaade og skade på eiendom som resultat.

2. Fjern alle plasthetter og skumstykker fra ventilen.
3. Installer ventilenheten i stigerøret med to faste Victaulic-koblinger. Se instruksjonene som leveres med koblingen for fullstendige installasjonskrav. **SERIE 751 FIRELOCK™ EUROPEISKE TILBAKESLAGSVENTILSTASJONER FOR ALARM MÅ KUN INSTALLERES I VERTIKAL POSISJON MED PILEN PÅ Huset PEKENDE OPPOVER.** I tillegg må pilen på svingtilbakeslagsventilen i omløpslinjen peke oppover.
4. For komponenter som sendes separat fra ventilen, brukes en liten mengde rørkompositt eller PTFE-gjengetape på de utvendige gjengene på alle gjengede tilkoblinger. Pass på at det IKKE kommer tape, kompositt eller andre fremmedlegemer inn i åpningene på de gjengede tilkoblingene.

TEGNINGSNUMRE FOR TRIMENHETEN

Nominelle tommer DN	Faktisk ytre diameter tommer mm	Vertikal trim tegningsnummer
3 DN80	3.500 88,9	Z-030-751-000
4 DN100	4.500 114,3	Z-040-751-000
	6.500 165,1	Z-060-751-000
6 DN150	6.625 168,3	Z-060-751-000
8 DN200	8.000 203,2	Z-080-751-000

EUROPEISKE TRIMDIMENSJONER: VERSJON VVDS, CE, UKCA, FM, EAC

EN 4-TOMMERS/DN100 FIRELOCK™ EUROPEISK TILBAKESLAGSVENTILSTASJON FOR ALARM MED VALGFRITT EKSTRAUTSTYR ER VIST NEDENFO

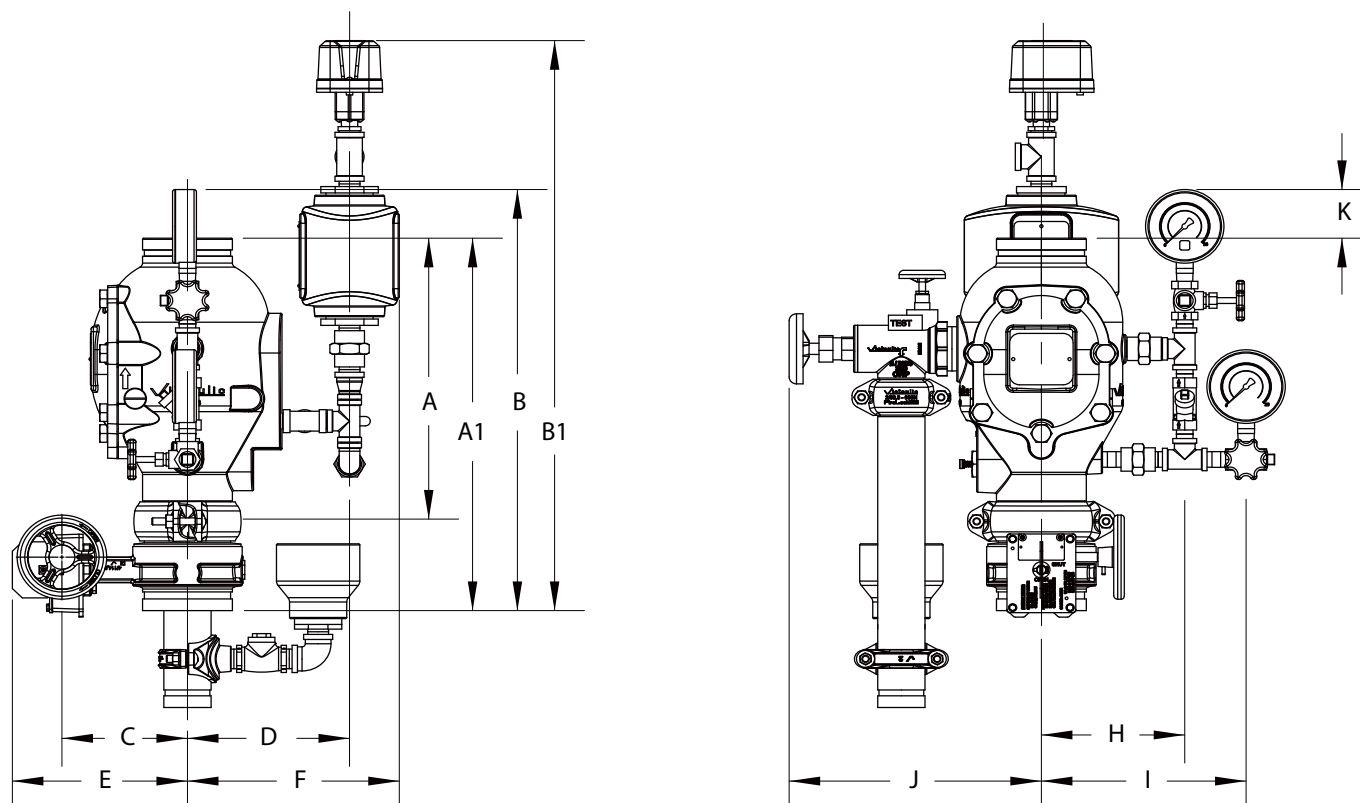

Størrelse		Dimensjoner tommer/mm												Vekt
Nominell tommer DN	Faktisk Utvendig Diameter tommer mm	A*	A1	B	B1	C	D	E	F	H	I	J	K	Ca. Hver kg pund
3 DN80	3.500 88,9	12.61 321	16.51 420	17.22 438	28.88 734	5.50 140	7.71 196	7.47 190	10.21 260	6.72 171	9.76 248	11.41 290	0.67 18	79,0 36,0
4 DN100	4.500 114,3	15.03 382	19.94 507	22.53 573	30.50 775	6.31 161	8.15 208	8.80 224	10.65 271	7.21 184	10.29 262	14.08 358	2.60 67	105,0 47,5
6 DN150	6.625 168,3	16.00 407	22.12 562	24.74 629	32.25 820	8.22 209	9.39 239	10.85 276	11.89 303	7.59 193	10.67 272	14.46 368	2.54 65	140,0 63,5
8 DN200	8.625 219,1	17.50 445	23.02 585	24.09 612	31.08 790	9.47 241	10.40 265	12.07 307	12.90 328	9.33 237	12.41 316	15.83 403	0.83 22	210,0 95,5

* Dimensjonen "A" er målet fra toppen av ventillegetet til bunnen av ventillegetet (uttaksdimensjon).

MERKNAD: Total høyde "B" er den største høyden hvis den valgfrie retardasjonskammerenheten i serie 752 VdS retardasjonskammerenheten ikke er installert.

EUROPEISKE TRIMDIMENSJONER: LPCB-VERSJON

EN 4-TOMMERS/DN100 FIRELOCK™ EUROPEISK TILBAKESLAGSVENTILSTASJON FOR ALARM MED VALGFRITT EKSTRAUTSTYR ER VIST NEDENFO

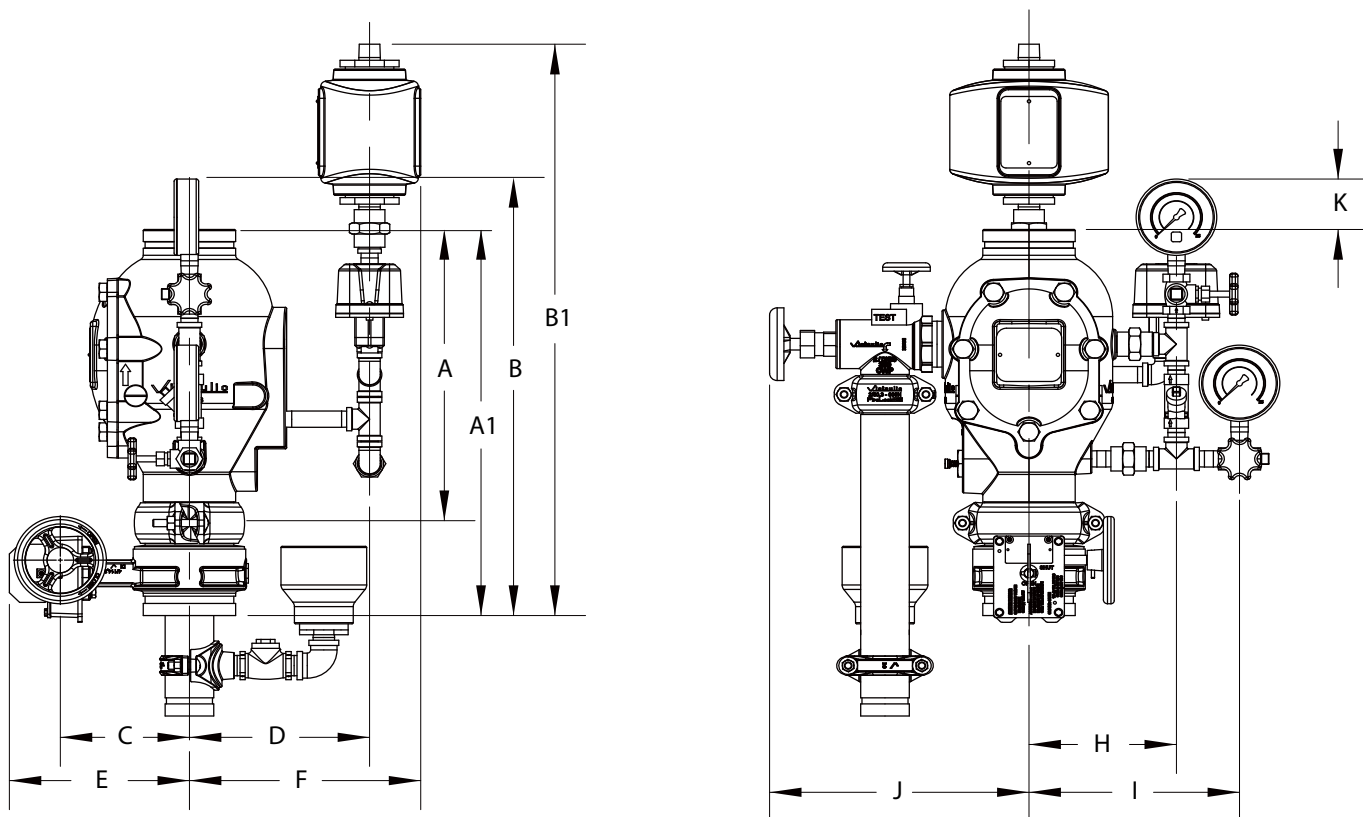

Størrelse		Dimensjoner tommer/mm												Vekt
Nominell tommer DN	Faktisk Utvendig Diameter tommer mm	A*	A1	B	B1	C	D	E	F	H	I	J	K	Ca. Hver kg pund
3 DN80	3.500 88,9	12.61 321	16.51 420	17.22 438	27.87 708	5.50 140	8.36 213	7.47 190	10.86 276	6.72 171	9.76 248	11.41 290	0.67 18	93,0 42,0
4 DN100	4.500 114,3	15.03 382	19.94 507	22.53 573	29.49 749	6.31 161	8.80 224	8.80 224	11.67 297	7.21 184	10.29 262	14.08 358	2.60 67	125,0 56,5
	6.500 165,1	16.00 407	22.12 562	24.74 629	31.24 794	8.22 209	10.04 256	10.85 276	12.54 319	7.59 193	10.67 272	14.46 368	2.54 65	165,0 75,0
8 DN200	8.625 219,1	17.50 445	23.02 585	24.09 612	30.79 783	9.47 241	11.04 281	12.07 307	13.56 345	9.33 237	12.41 316	15.83 403	0.83 22	225,0 102,0

* Dimensjonen "A" er målet fra toppen av ventillegetet til bunnen av ventillegetet (uttaksdimensjon).

MERKNAD: Total høyde "B" er den største høyden hvis den valgfrie retardsjonskammerenheten i serie 752 VdS retardsjonskammerenheten ikke er installert.

EUROPEISKE TRIMDIMENSJONER: FG-VERSJON

EN 4-TOMMERS/DN100 FIRELOCK™ EUROPEISK TILBAKESLAGSVENTILSTASJON FOR ALARM MED VALGFRITT EKSTRAUTSTYR ER VIST NEDENFO

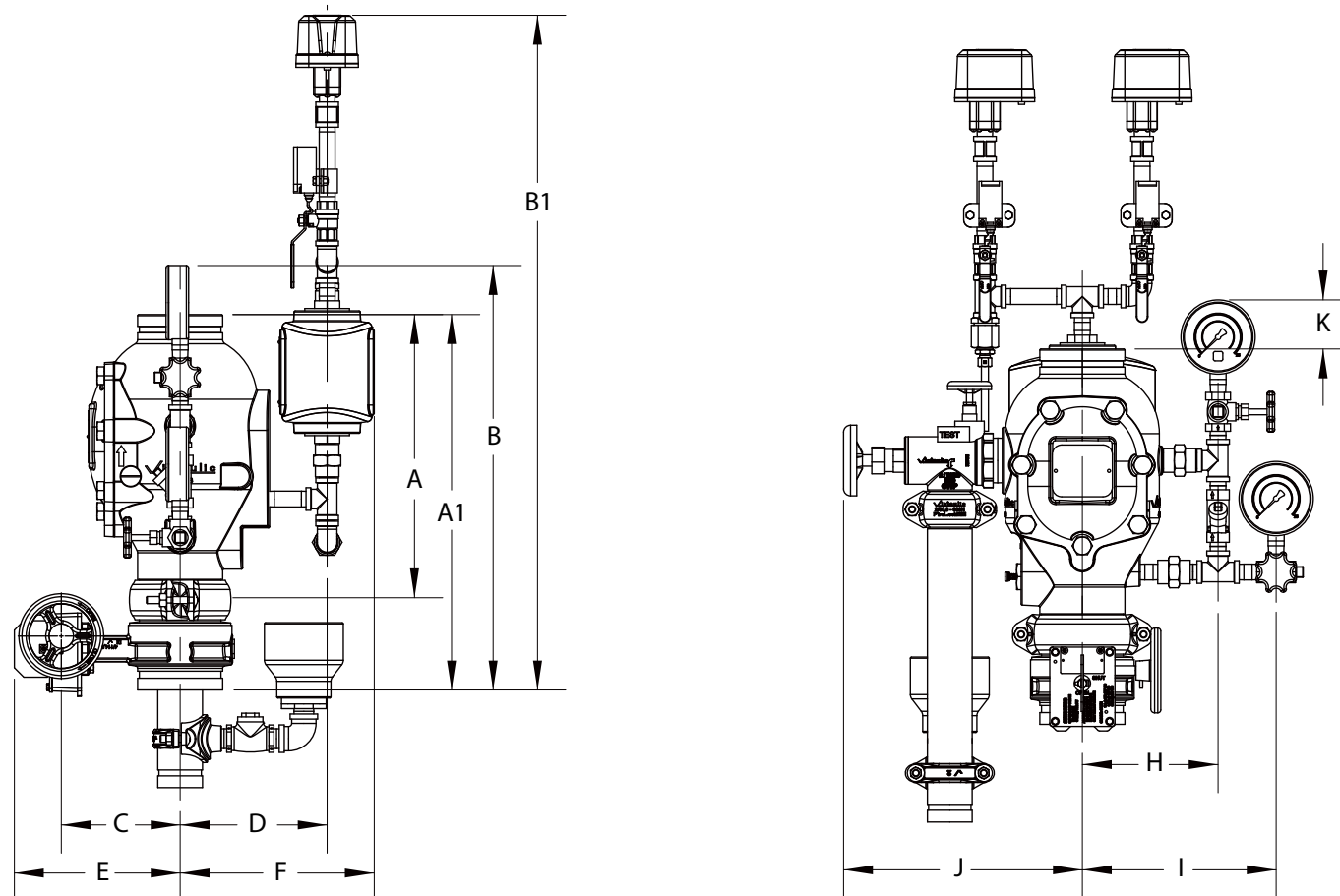

Størrelse		Dimensjoner tommer/mm												Vekt
Nominell tommer DN	Faktisk Utvendig Diameter mm	A*	A1	B	B1	C	D	E	F	H	I	J	K	Ca. Hver kg pund
3 DN80	3.500 88,9	12.61 321	16.51 420	17.22 438	34.20 869	5.50 140	7.36 188	7.47 190	9.86 251	6.72 171	9.76 248	11.41 290	0.67 18	96,0 43,5
4 DN100	4.500 114,3	15.03 382	19.94 507	22.53 573	35.81 910	6.31 161	7.80 199	8.80 224	10.31 262	7.21 184	10.29 262	14.08 358	2.60 67	130,0 59,0
6 DN150	6.625 168,3	16.00 407	22.12 562	24.74 629	35.57 955	8.22 209	10.04 256	10.85 276	11.54 294	7.59 193	10.67 272	14.46 368	2.54 65	165,0 75,0
8 DN200	8.625 219,1	17.50 445	23.02 585	24.09 612	37.12 943	9.47 241	10.05 256	12.07 307	12.55 319	9.33 237	12.41 316	15.83 403	0.83 22	230,0 104,5

* Dimensjonen "A" er målet fra toppen av ventillegetet til bunnen av ventillegetet (uttsaksdimensjon).

For FG-trim, er en ytterligere kopling og en hovedkontrollventil til vannforsyningen tilgjengelige som ekstrautstyr for installasjon over serie 751 FireLock Europeisk tilbakeslagsventil for alarm (systemsiden). Bruken av dette ekstrautstyret vil ikke virke in på B1-dimensjonen som vises.

EUROPEISKE TRIMDIMENSJONER: SBSC-VERSJON

EN 4-TOMMERS/DN100 FIRELOCK™ EUROPEISK TILBAKESLAGSVENTILSTASJON FOR ALARM MED VALGFRITT EKSTRAUTSTYR ER VIST NEDENFO

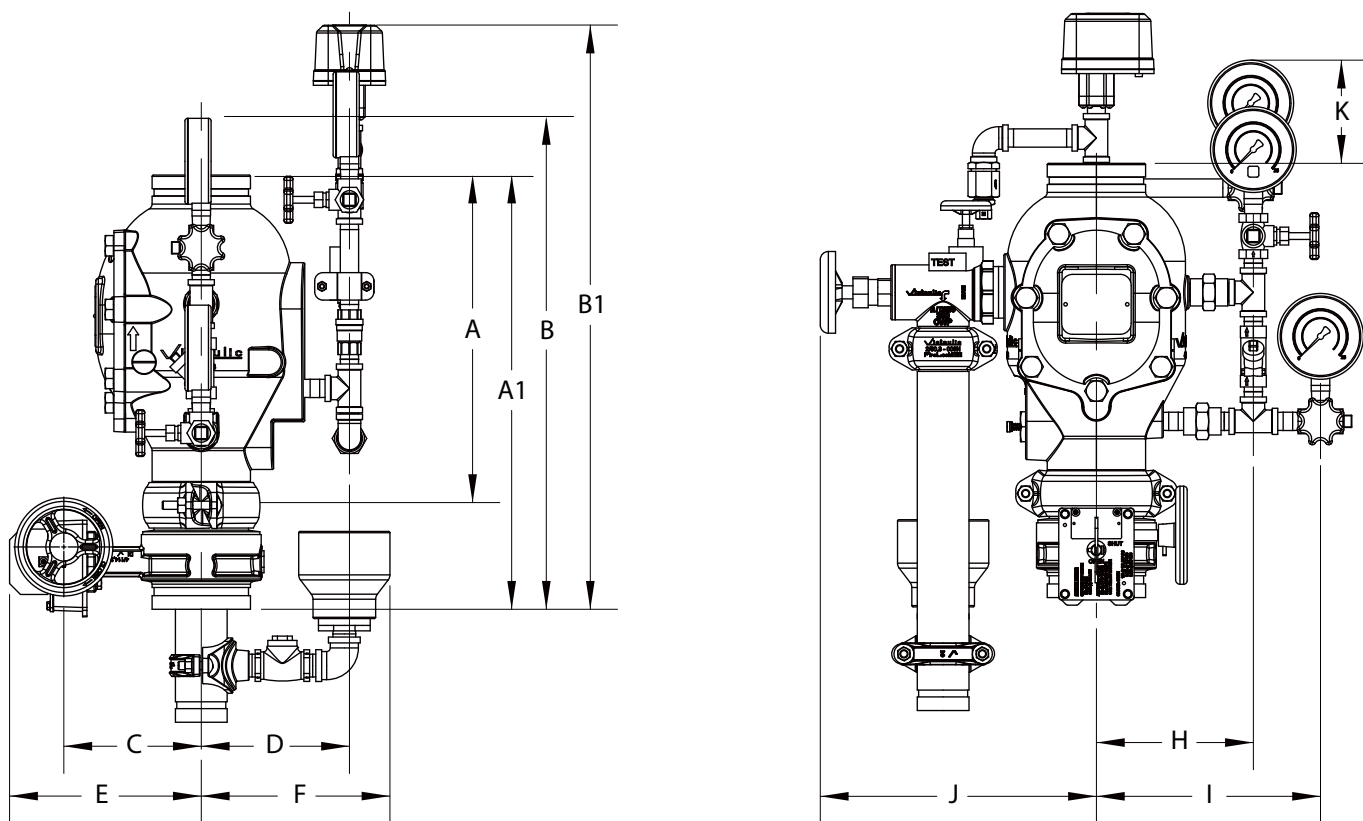

Størrelse		Dimensjoner tommer/mm												Vekt
Nominell tommer DN	Faktisk Utvendig Diameter tommer mm	A*	A1	B	B1	C	D	E	F	H	I	J	K	Ca. Hver kg pund
3	3.500	12.61	16.51	17.22	25.19	5.50	6.36	7.47	6.21	6.72	9.76	11.41	6.50	85,0
DN80	88,9	321	420	438	640	140	162	190	158	171	248	290	165	38,5
4	4.500	15.03	19.94	22.53	26.81	6.31	6.80	8.80	8.66	7.21	10.29	14.08	4.72	115,0
DN100	114,3	382	507	573	681	161	173	224	220	184	262	358	120	52,0
6	6.625	16.00	22.12	24.74	28.56	8.22	8.04	10.85	8.66	7.59	10.67	14.46	4.22	155,0
DN150	168,3	407	562	629	726	209	205	276	220	193	272	368	108	70,5
8	8.625	17.50	23.02	24.09	28.12	9.47	9.05	12.07	8.66	9.33	12.41	15.83	2.71	220,0
DN200	219,1	445	585	612	715	241	230	307	220	237	316	403	69	100,0

* Dimensjonen "A" er målet fra toppen av ventillegetet til bunnen av ventillegetet (uttaksdimensjon).

For SBSC-trim, er en ytterligere kopling og en hovedkontrollventil til vannforsyningen tilgjengelige som ekstrautstyr for installasjon over serie 751 FireLock Europeisk tilbakeslagsventil for alarm (systemsiden). Bruken av dette ekstrautstyret vil ikke virke in på B1-dimensjonen som vises.

TRIMKOMPONENTER – FORSTØRRET TEGNING

De grå skraverte områdene viser komponenter som er standard når VQR-enheten bestilles.

De oransje skraverte områdene viser komponenter som er valgfritt utstyr.

Alle ikke-skraverte områder er standard for sine respektive trimkonfigurasjoner.

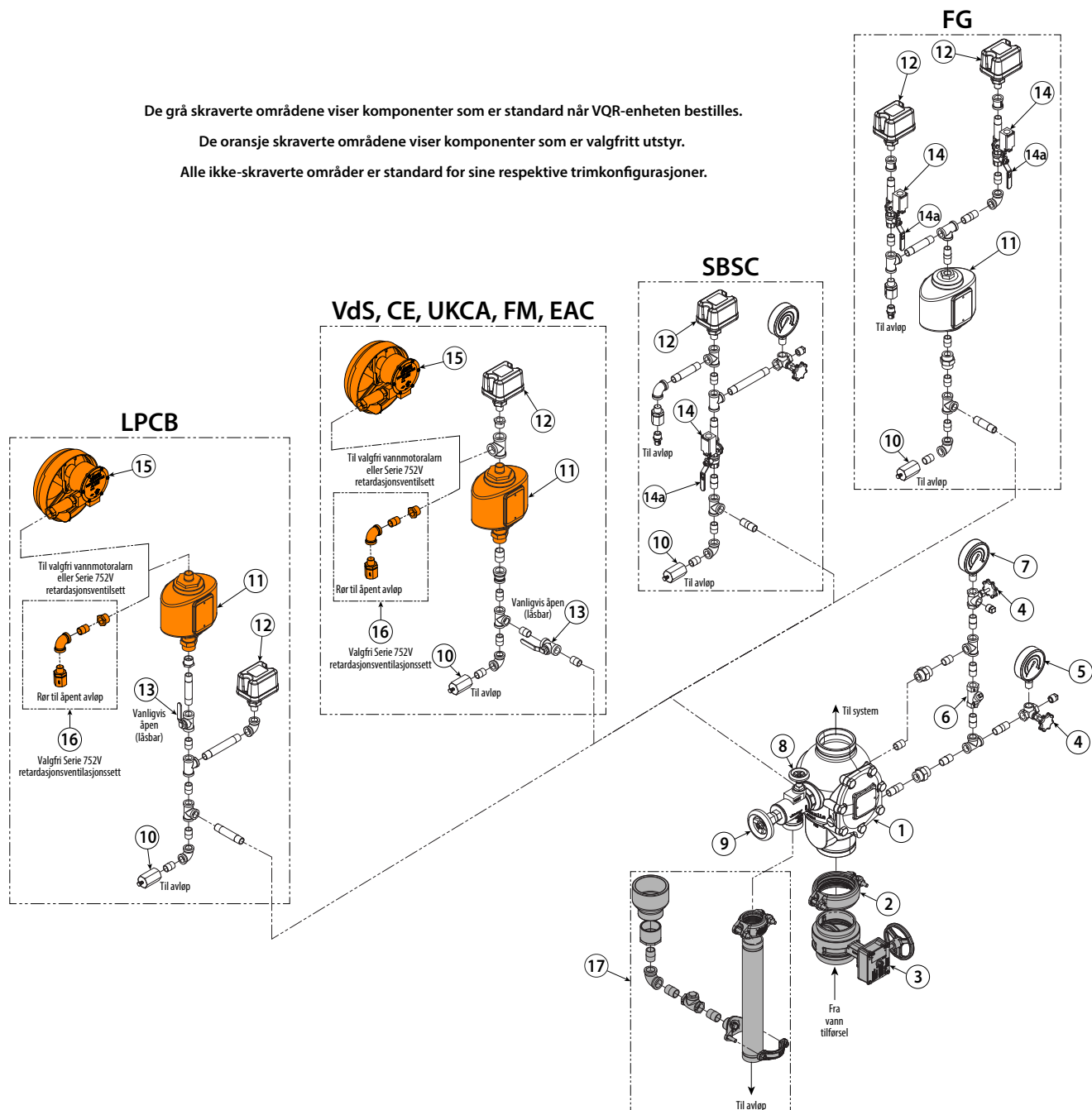

Artikkel	Beskrivelse
1	Serie 751 FireLock™ europeisk tilbakeslagsventil for alarm
2	FireLock™ fast kobling ¹
3	Vannforsynings hovedkontrollventil ¹
4	Målerventil
5	Trykkmåler for vannforsyningen
6	Sving tilbakeslagsventil
7	Systemtrykkmåler
8	Systemtestventil
9	Anleggets hovedtømmeventil

Artikkel	Beskrivelse
10	Begrenset åpning/alarmlinjeavløp
11	Serie 752 VdS retardsjonskammer
12	Trykkbryter for alarm
13	Kuleventil i alarmlinjen
14	Grensebryterenhet for overvåking av alarmlinjen
14a	Kuleventil for overvåking av alarmlinjen
15	Serie 760 vannmotoralarm
16	Serie 752V retardsjonsventilasjonssett ²
17	Tilkoblingssett for drenering

¹ Artiklene 2 og 3 leveres som standard når SBSC og FG-trim bestilles. For SBSC-trim, er en ytterligere kobling og en hovedkontrollventil til vannforsyningen tilgjengelige som ekstrautstyr for installasjon over serie 751 FireLock™ europeisk tilbakeslagsventil for alarm (systemsiden).

² Serie 752V-retardsjonsventilasjonssettet brukes når det er nødvendig med en luftbrems ovenfor serie 752 VdS-retardsjonskammeret. Det er i tillegg nødvendig å bruke serie 752V-retardsjonsventilasjonssettet hvis flere ventiler er knyttet til én vannmotoralarm og en tilbakeslagsventil isolerer hver linje.

INTERNE VENTILKOMPONENTER – SNITTVISNING OG FORSTØRREDE TEGNINGER

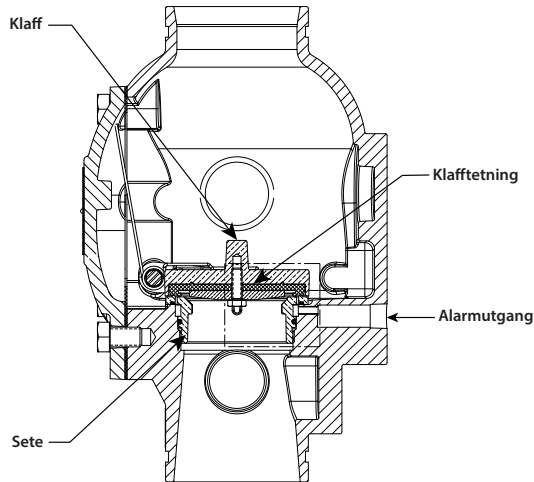

Overdrevet for tydelighet
Ventilen er vist i "innstilt" posisjon

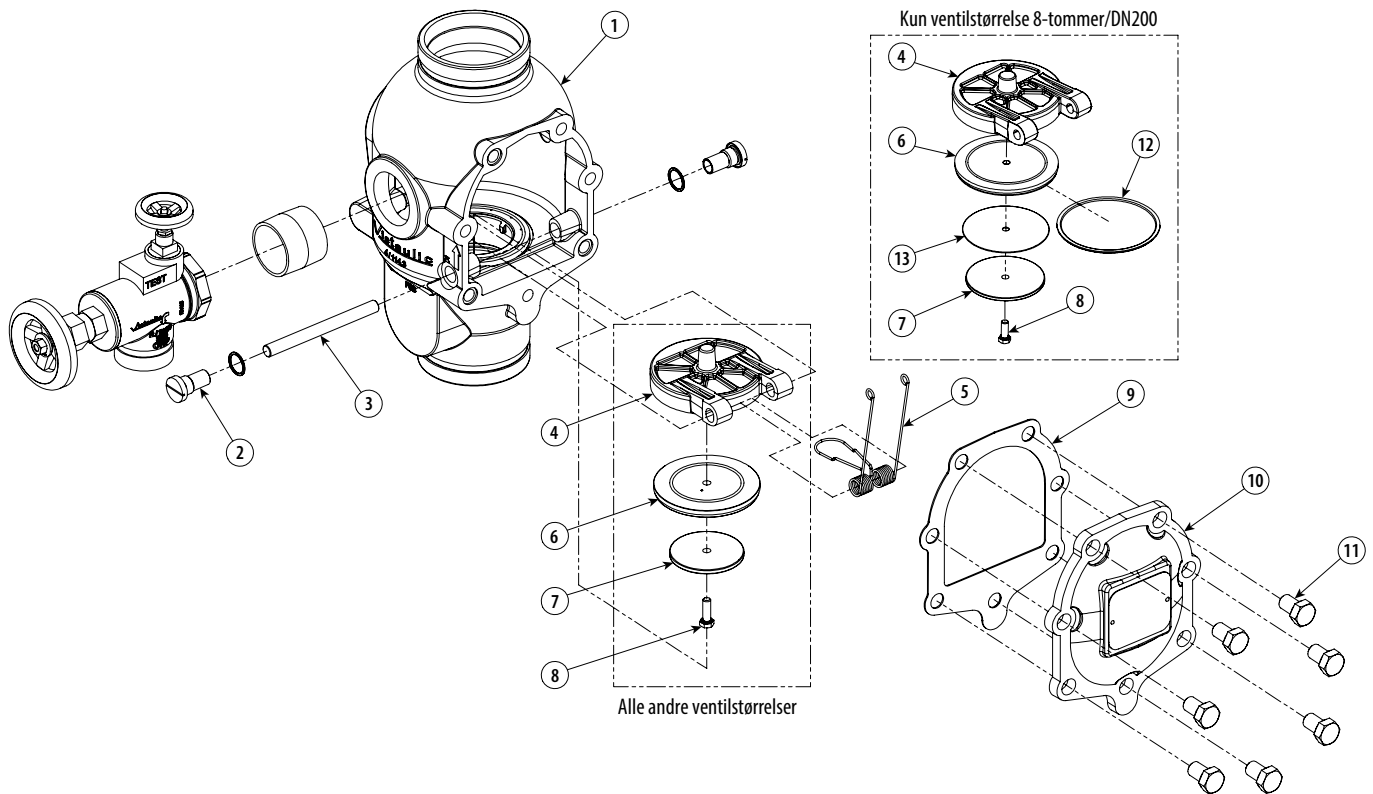

Artikkel	Beskrivelse
1	Ventillegeme
2	Klaff-aksel holdebøssinger
3	Klaffaksel
4	Klaff
5	Klaff-fjær
6	Klafftetning
7	Låsring for klafftetning

Artikkel	Beskrivelse
8	Selvforseglende skrue
9	Dekkplatepakning
10	Dekkplate
11	Dekkplatebolter
12	Klafftetningsring
13	Klafftetningspakning

SEKSJON I

- Innledende oppsett av anlegget

INNLEDENDE OPPSETT AV ANLEGGET

⚠ ADVARSEL

- Serie 751 FireLock™ Europeisk tilbakeslagsventilstasjon for alarm og forsyningsrørene må beskyttes mot frost og mekanisk skade.
- For at alarmer i et våtanlegg skal kunne fungere riktig, er det viktig å fjerne all luft fra anlegget. Det kan være nødvendig å montere ekstra avløp for å slippe ut all luft som er fanget i anlegget.
- Det er ikke mulig å avbryte alarmer og de elektriske panelene som styres av en alarmstrømningsbryter på stigerøret. Hvis det er en mulighet for at alarmer aktiveres, gi beskjed til det lokale brannvesenet om at det utføres vedlikehold på anlegget.

Hvis disse instruksjonene ikke følges, kan det føre til at ventilen feilfungerer, med personskade og skade på eiendom som resultat.

Trinn 1:

Åpne anleggets hovedtømmeventil (artikkel 9). Sjekk at anlegget er tømt.

Trinn 2:

Steng anleggets hovedtømmeventil (artikkel 9).

Trinn 3:

Sjekk at avløpene i anlegget er stengt og at det er fritt for lekkasjer.

Trinn 3a:

Sjekk at anlegget er trykkavlastet. Målerne skal vise null trykk.

Trinn 4:

Åpne anleggets eksterne testventil (inspektørens testkobling) og eventuelle ekstra avløp for å fjerne all luft fra anlegget.

Trinn 5:

Steng kuleventilen (13) i alarmlinjen for å unngå at alarmer aktiveres mens anlegget fylles opp. **FOR FG- OG SBSC-TRIM:** Steng kuleventilen(e) i alarmlinjen - Artikkel 14a, side 7.

Trinn 6:

Åpne vannforsynings hovedkontrollventil (artikkel 3) sakte. La anlegget fylles helt opp med vann. La vannet renne fra anleggets eksterne testventil (inspektørens testkobling) og eventuelle ekstra avløp inntil all luft er fjernet fra anlegget.

Trinn 7:

Lukk anleggets eksterne testventil (inspektørens testkobling) og eventuelle ekstra avløp. **MERKNAD:** Verdien på systemtrykkmåleren (artikkel 7) skal tilsvare eller være større enn verdien på vanntrykkmåleren (artikkel 5).

Trinn 8:

Åpne vannforsynings hovedkontrollventil (artikkel 3) helt.

⚠ ADVARSEL

- Kuleventilen i alarmlinjen eller kuleventilen(e) for overvåking av alarmlinjen skal forbli i åpen posisjon slik at alarmerne kan utløses.

Hvis denne instruksjonen ikke følges, forhindrer det at alarmerne aktiveres hvis det oppstår brann, og kan føre til personskade og/eller skade på eiendom.

Trinn 9:

Åpne kuleventilen i alarmlinjen (Artikkel 13). Lås kuleventilen, om nødvendig. **FOR FG- OG SBSC-TRIM:** Åpne kuleventilen(e) for overvåking av alarmlinjen - Artikkel 14a side 7.

Trinn 10:

Sjekk at alle ventiler står i normal driftsposisjon (se tabellen nedenfor).

Ventil	Normal driftsposisjon
Kuleventil i alarmlinjen (Låsbar)	Åpen
Vannforsynings hovedkontrollventil	Åpen
Anleggets hovedtømmeventil	Stengt
Systemtestventil	Stengt
Kuleventil(er) for overvåking av alarmlinjen - Kun FG og SBSC Trim	Åpen

Trinn 11:

Varsle myndigheten som har jurisdiksjon, eksterne stasjonsalarmovervåkere og de som befinner seg i det berørte området om at anlegget er i drift.

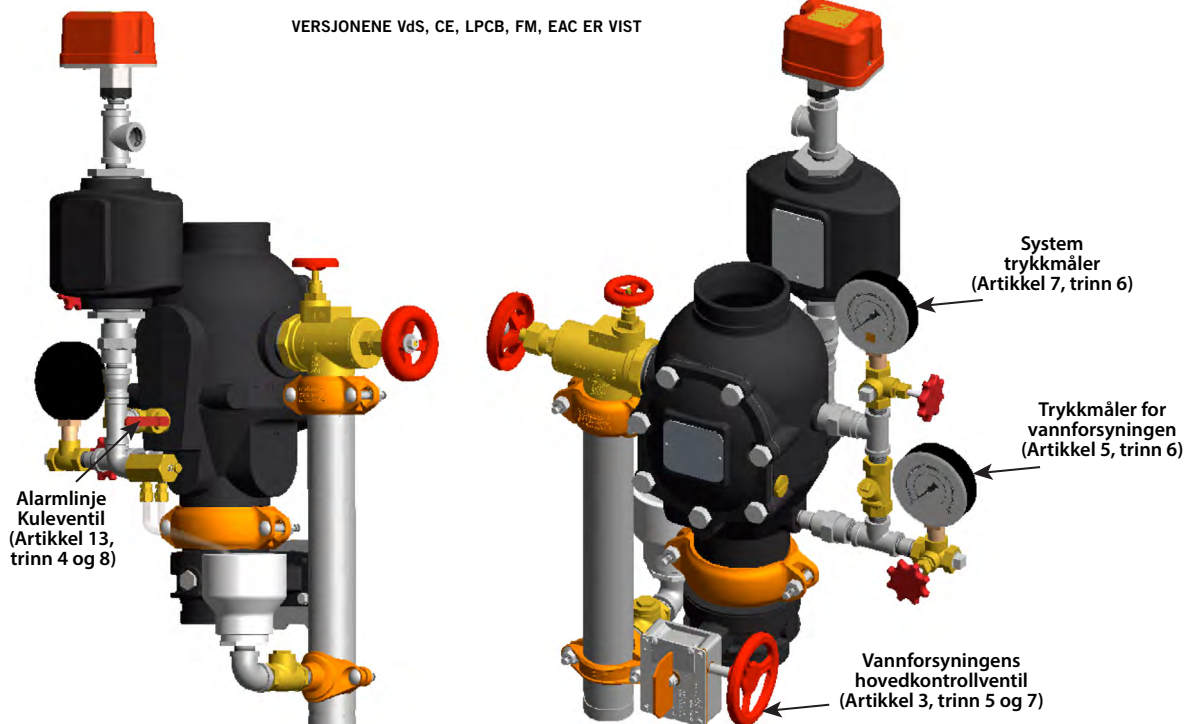

SEKSJON II

- **Tilbakestilling av anlegget**

TILBAKESTILLING AV ANLEGGET

Trinn 1:

Steng vannforsyningens hovedkontrollventil (Artikkel 3).

Trinn 2:

Åpne anleggets hovedtømmeventil (artikkel 9). Sjekk at anlegget er tømt.

Trinn 3:

Steng anleggets hovedtømmeventil (artikkel 9).

Trinn 4:

Sjekk at alle systemavløp er stengt og at anlegget er fritt for lekkasjer.

Trinn 5:

Sjekk at anlegget er trykkavlastet. Målerne (artiklene 5 og 7) skal vise null trykk.

Trinn 6:

Følg trinnene 5 – 11 i seksjon I, Innledende oppsett av anlegget.

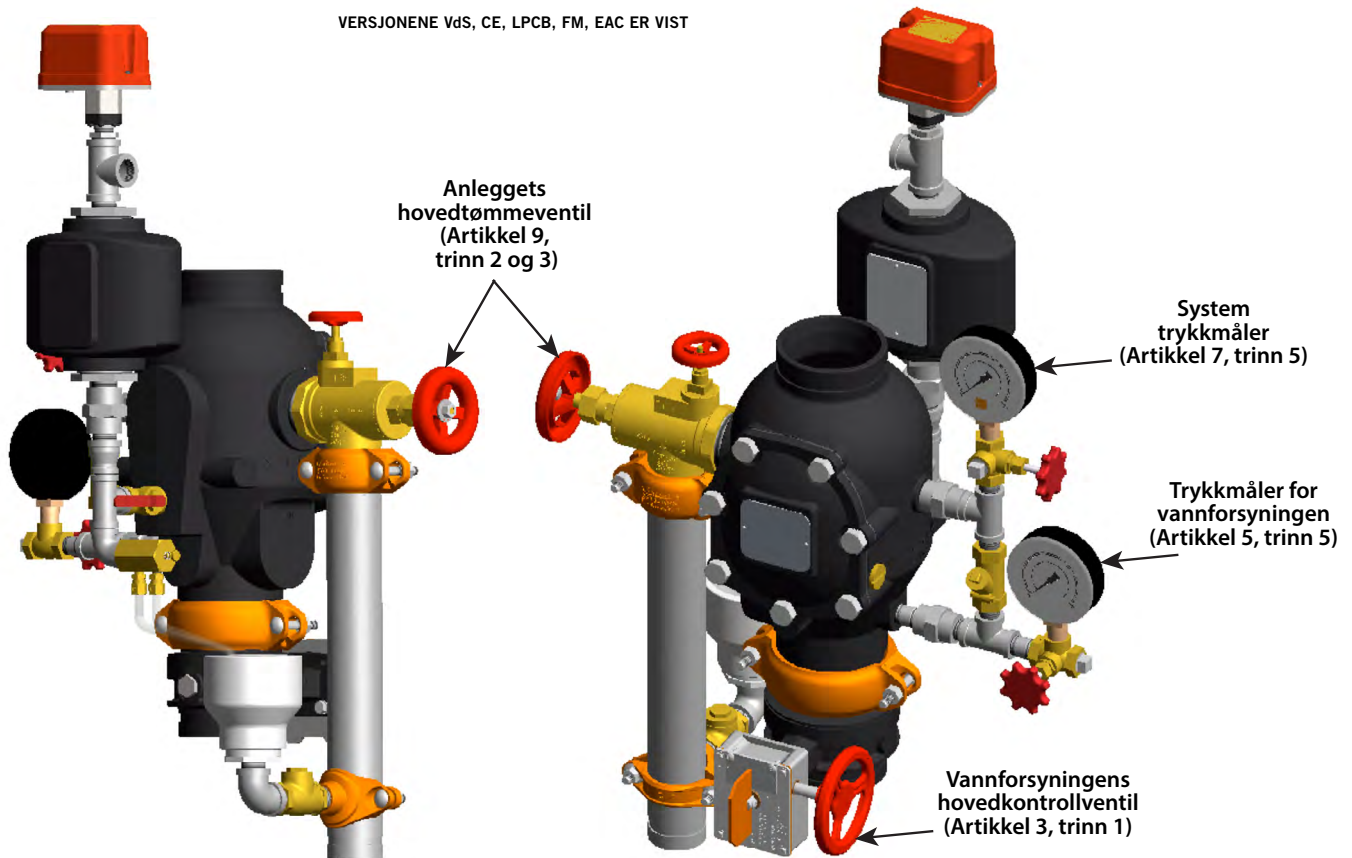

SEKSJON III

- **Krav til inspeksjon/testing**

ADVARSEL

- Bygningens eier eller dennes representant er ansvarlig for å holde brannsikringsanlegget i god driftsmessig stand.
- For å sikre riktig drift av anlegget, se gjeldende lokale og nasjonale standarder for brannvern, sammen med gjeldende bygnings- og brannvernlover, for krav til ventilinspeksjon. Myndigheten som har jurisdiksjon i området, kan kreve at disse inspeksjonene gjennomføres på en hyppigere basis. Sjekk disse kravene ved å ta kontakt med myndighetene som har jurisdiksjon i det aktuelle området, og se alltid instruksjonene i denne håndboken for ekstra krav til inspeksjoner og testing.
- Frekvensen på inspeksjonene skal økes på steder der det er kontaminerte eller korrosive/kalkholdige vannforsyninger og korrosivt miljø.

Hvis disse instruksjonene ikke følges, kan det føre til svikt i anlegget og dødsfall eller alvorlig personskade og skade på eiendom.

DAGLIG/UKENTLIG INSPEKSJON

Se gjeldende lokale og nasjonale standarder for brannvern for å utføre ukentlige/daglige inspeksjoner. Myndigheten som har jurisdiksjon i området, kan kreve at disse inspeksjonene gjennomføres på en hyppigere basis. Sjekk disse kravene ved å kontakte myndigheten som har jurisdiksjon i det aktuelle området.

1. Under kalde værforhold, skal det sjekkes på daglig basis at innetemperaturen holder seg over 40° F/4° C.
2. Sjekk ventilen og trimmen for å se om det finnes mekanisk skade og korrosjon. Skift ut eventuelt skadde eller korroderte deler.

MERKNAD

- Hvis alarmventilen er montert med en lavtrykksalarm, kan månedlige inspeksjoner være tilstrekkelig. Ta kontakt med den lokale myndigheten som har jurisdiksjon for spesifikke krav.

MÅNEDLIG INSPEKSJON

Se gjeldende lokale og nasjonale standarder for brannvern for å utføre månedlige inspeksjoner. Myndigheten som har jurisdiksjon i området, kan kreve at disse inspeksjonene gjennomføres på en hyppigere basis. Sjekk disse kravene ved å kontakte myndigheten som har jurisdiksjon i det aktuelle området.

1. Noter anleggets trykk og vannforsyningstrykk. Sjekk at vannforsyningstrykket er innenfor området for normale trykk som er observert i området. Betydelig tap av vannforsyningstrykk kan indikere en negativ tilstand i vannforsyningen. Alle variasjoner utenfor de normale trykkene skal undersøkes.
2. Sjekk ventilen og trimmen for å se om det finnes mekanisk skade og korrosjon. Skift ut eventuelt skadde eller korroderte deler.
3. Bekreft at ventilen og trimmen finnes i et område som ikke er utsatt for temperaturer under frysepunktet.

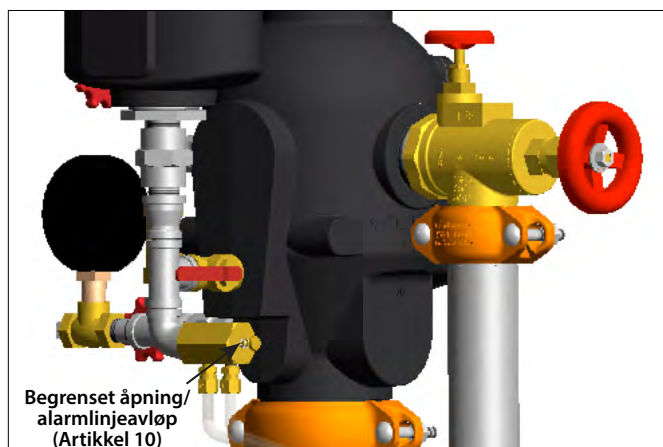

4. Hvis alarmventilen er installert i et anlegg med variabelt trykk, sjekk at det ikke er noen store lekkasjer fra den begrensede åpningen/alarmlinjens avløp (Artikkel 10). **MERKNAD:** Det er normalt at det oppstår lekkasje fra tid til annen fra den begrensede åpningen/alarmlinjens avløp grunnet trykkvariasjoner som løfter klaffen og lar vann slippe inn i mellomkammeret.

5. Sjekk at alle ventiler står i normal driftsposisjon (se tabellen nedenfor).

Ventil	Normal driftsposisjon
Kuleventil i alarmlinjen (Låsbar)	Åpen
Vannforsyningens hovedkontrollventil	Åpen
Anleggets hovedtømmeventil	Stengt
Systemtestventil	Stengt
Kuleventil(er) for overvåking av alarmlinjen - Kun FG og SBSC Trim	Åpen

ÅRLIG INSPEKSJON

Se gjeldende lokale og nasjonale standarder for brannvern for å utføre årlige inspeksjoner. Myndigheten som har jurisdiksjon i området, kan kreve at disse inspeksjonene gjennomføres på en hyppigere basis. Sjekk disse kravene ved å kontakte myndigheten som har jurisdiksjon i det aktuelle området.

1. Utfør den obligatoriske testen av hovedavløpet i henhold til seksjon IV i denne håndboken.
2. Foreta en innvendig inspeksjon av alarmens tilbakeslagsventil i henhold til seksjon VI i denne håndboken.

SEKSJON IV

- **Obligatorisk hovedavløpstest**

ADVARSEL

- Bygningens eier eller dennes representant er ansvarlig for å holde brannsikringsanlegget i god driftsmessig stand.
- For å sikre riktig drift av anlegget, se gjeldende lokale og nasjonale standarder for brannvern, sammen med gjeldende bygnings- og brannvernlover, for krav til ventilinspeksjon. Myndigheten som har jurisdiksjon i området, kan kreve at disse inspeksjonene gjennomføres på en hyppigere basis. Sjekk disse kravene ved å ta kontakt med myndighetene som har jurisdiksjon i det aktuelle området, og se alltid instruksjonene i denne håndboken for ekstra krav til inspeksjoner og testing.
- Frekvensen på inspeksjonene skal økes på steder der det er kontaminerte eller korrosive/kalkholdige vannforsyninger og korrosivt miljø.
- Alle aktiviteter som gjør det nødvendig å ta ventilen ut av drift, kan eliminere brannsikringsfunksjonen. En brannpatrolje anbefales på det sterkeste for de berørte områdene.
- Før det utføres service på eller testing av anlegget, varsle myndigheten som har jurisdiksjon.

Hvis disse instruksjonene ikke følges, kan det føre til svikt i anlegget og dødsfall eller alvorlig personskade og skade på eiendom.

OBLIGATORISK HOVEDAVLØPSTEST

Se gjeldende lokale og nasjonale standarder for brannvern for å utføre testing av hovedavløp. Myndigheten som har jurisdiksjon i området, kan kreve at disse testene gjennomføres på en hyppigere basis. Sjekk disse kravene ved å kontakte myndigheten som har jurisdiksjon i det aktuelle området.

1. Varsle myndigheten som har jurisdiksjon, eksterne stasjonsalarmovervåkere og de som er i det berørte området om at testing av hovedavløpet vil bli gjennomført.
2. Sjekk at tilstrekkelig drenering er tilgjengelig.
3. Registrer verdiene fra trykkmåleren for vannforsyningen (Artikkel 5) og måleren for anleggstrykk (Artikkel 7).

MERKNAD

- Steng kuleventilen i alarmlinjen på dette punktet for å unngå å utløse alarmer under hovedavløpstesten.
- **FOR FG- OG SBSC-TRIM:** Steng kuleventilen(e) i alarmlinjemonitoren på dette punktet for å unngå å utløse alarmer under hovedavløpstesten.

4. Steng kuleventilen i alarmlinjen (Artikkel 13) på dette punktet for å unngå å utløse alarmer under hovedavløpstesten. **FOR FG- OG SBSC-TRIM:** Steng kuleventilen(e) i alarmlinjen - Artikkel 14a, side 7.
5. Åpne anleggets hovedtømmeventil (Artikkel 9) helt. Registrer verdiene fra trykkmåleren for vannforsyningen (Artikkel 5) som resttrykk.
6. Steng anleggets hovedtømmeventil (Artikkel 9) sakte. Registrer verdien for vannforsyningstrykket (Artikkel 5) etter at anleggets hovedtømmeventil er stengt.
7. Sammenlign resttrykkavlesningen med resttrykkavlesningene fra tidligere hovedavløpstester. Hvis det er en forringelse i avlesningen av restvannforsyningen, skal det riktige vannforsyningstrykket gjenopprettes.

⚠ ADVARSEL

- Kuleventilen i alarmlinjen eller kuleventilen(e) for overvåking av alarmlinjen skal forbli i åpen posisjon slik at alarmene kan utløses.

Hvis denne instruksjonen ikke følges, forhindrer det at alarmene aktiveres hvis det oppstår brann, og kan føre til personskade og/eller skade på eiendom.

8. Åpne kuleventilen i alarmlinjen (Artikkel 13). **FOR FG- OG SBSC-TRIM:** Åpne kuleventilen(e) for overvåking av alarmlinjen – Artikkel 14a på side 7.
9. Sjekk at alle ventiler står i normal driftsposisjon (se tabellen nedenfor).

Ventil	Normal driftsposisjon
Kuleventil i alarmlinjen (Låsbar)	Åpen
Vannforsyningens hovedkontrollventil	Åpen
Anleggets hovedtømmeventil	Stengt
Systemtestventil	Stengt
Kuleventil(er) for overvåking av alarmlinjen - Kun FG og SBSC Trim	Åpen

10. Varsle myndigheten som har jurisdiksjon, eksterne stasjonsalarmovervåkere og de som er i det berørte området om at ventilen er i drift igjen. Oppgi testresultatene til myndigheten som har jurisdiksjon hvis det kreves.

VERSJONENE VdS, CE, LPCB, FM, EAC ER VIST

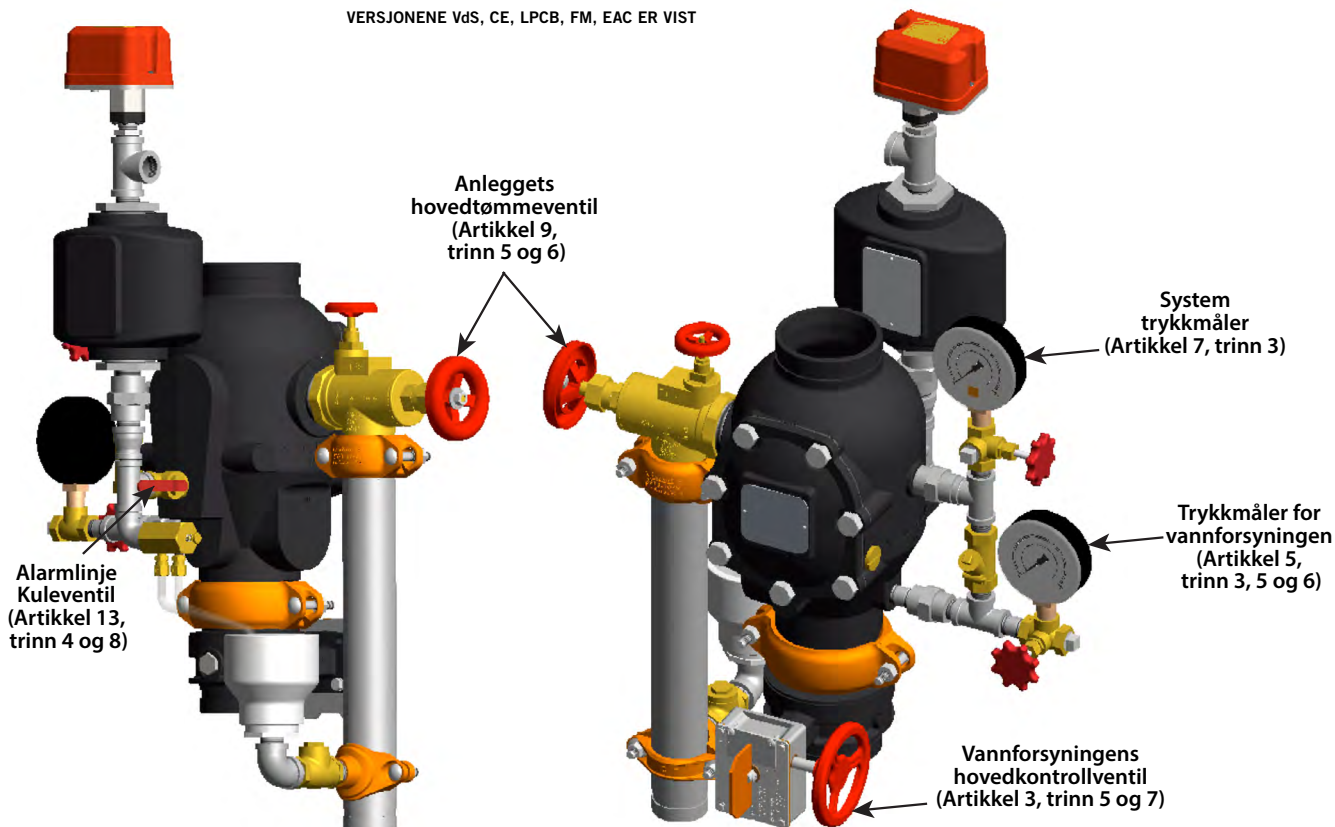

SEKSJON V

- **Obligatorisk alarmtest for vannstrømning**

ADVARSEL

- Bygningens eier eller dennes representant er ansvarlig for å holde brannsikringsanlegget i god driftsmessig stand.
- For å sikre riktig drift av anlegget, se gjeldende lokale og nasjonale standarder for brannvern, sammen med gjeldende bygnings- og brannvernlover, for krav til ventilinspeksjon. Myndigheten som har jurisdiksjon i området, kan kreve at disse inspeksjonene gjennomføres på en hyppigere basis. Sjekk disse kravene ved å ta kontakt med myndighetene som har jurisdiksjon i det aktuelle området, og se alltid instruksjonene i denne håndboken for ekstra krav til inspeksjoner og testing.
- Frekvensen på inspeksjonene skal økes på steder der det er kontaminerte eller korrosive/kalkholdige vannforsyninger og korrosivt miljø.
- Alle aktiviteter som gjør det nødvendig å ta ventilen ut av drift, kan eliminere brannsikringsfunksjonen. En brannpatrolje anbefales på det sterkeste for de berørte områdene.
- Før det utføres service på eller testing av anlegget, varsle myndigheten som har jurisdiksjon.

Hvis disse instruksjonene ikke følges, kan det føre til svikt i anlegget og dødsfall eller alvorlig personskade og skade på eiendom.

OBLIGATORISK TEST AV VANNSTRØMNINGSALARM

Se gjeldende lokale og nasjonale standarder for brannvern for å utføre testing av vannstrømningsalarmene. Myndigheten som har jurisdiksjon i området, kan kreve at disse testene gjennomføres på en hyppigere basis. Sjekk disse kravene ved å kontakte myndigheten som har jurisdiksjon i det aktuelle området.

1. Varsle myndigheten som har jurisdiksjon, eksterne stasjonsalarmovervåkere og de som oppholder seg i det aktuelle området om at det vil utføres alarmtest for vannstrømning.
2. Sjekk at kuleventilen i alarmlinjen (Artikkel 13) er åpen. **FOR FG- OG SBSC-TRIM:** Bekreft at kuleventilen(e) for overvåking av alarmlinjen er åpen/åpne – Artikkel 14a på side 7.
3. Åpne testventilen (Artikkel 8) i anlegget helt. Sjekk at de mekaniske og elektriske alarmene er aktivert og at eksterne overvåkningsstasjoner, hvis de finnes, mottar et alarmsignal. **MERKNAD:** Det kan være en tidsforsinkelse hvis det er montert en Serie 752 VdS retardasjonskammerenhet.
4. Steng testventilen i anlegget (Artikkel 8) etter at det er verifisert at alle alarmer fungerer som de skal.
5. Sjekk at alle alarmer har sluttet å lyde, at alarmlinjen ble tømt på riktig måte, og at alarmene på de eksterne stasjonene ble riktig tilbakestilt.
6. Skyv inn stempelet i den begrensede åpningen/alarmlinjens avløp (Artikkel 10). Sjekk at det ikke renner vann fra den begrensede åpningen/alarmlinjens avløp. Hvis det renner vann, se seksjon VIII, Feilsøking.

7. Sjekk at alle ventiler står i normal driftsposisjon (se tabellen nedenfor).

Ventil	Normal driftsposisjon
Kuleventil i alarmlinjen (Låsbar)	Åpen
Vannforsyningens hovedkontrollventil	Åpen
Anleggets hovedtømmeventil	Stengt
Systemtestventil	Stengt
Kuleventil(er) for overvåking av alarmlinjen - Kun FG og SBSC Trim	Åpen

10. Varsle myndigheten som har jurisdiksjon, eksterne stasjonsalarmovervåkere og de som er i det berørte området om at ventilen er i drift igjen. Oppgi testresultatene til myndigheten som har jurisdiksjon hvis det kreves.

VERSJONENE VdS, CE, LPCB, FM, EAC ER VIST

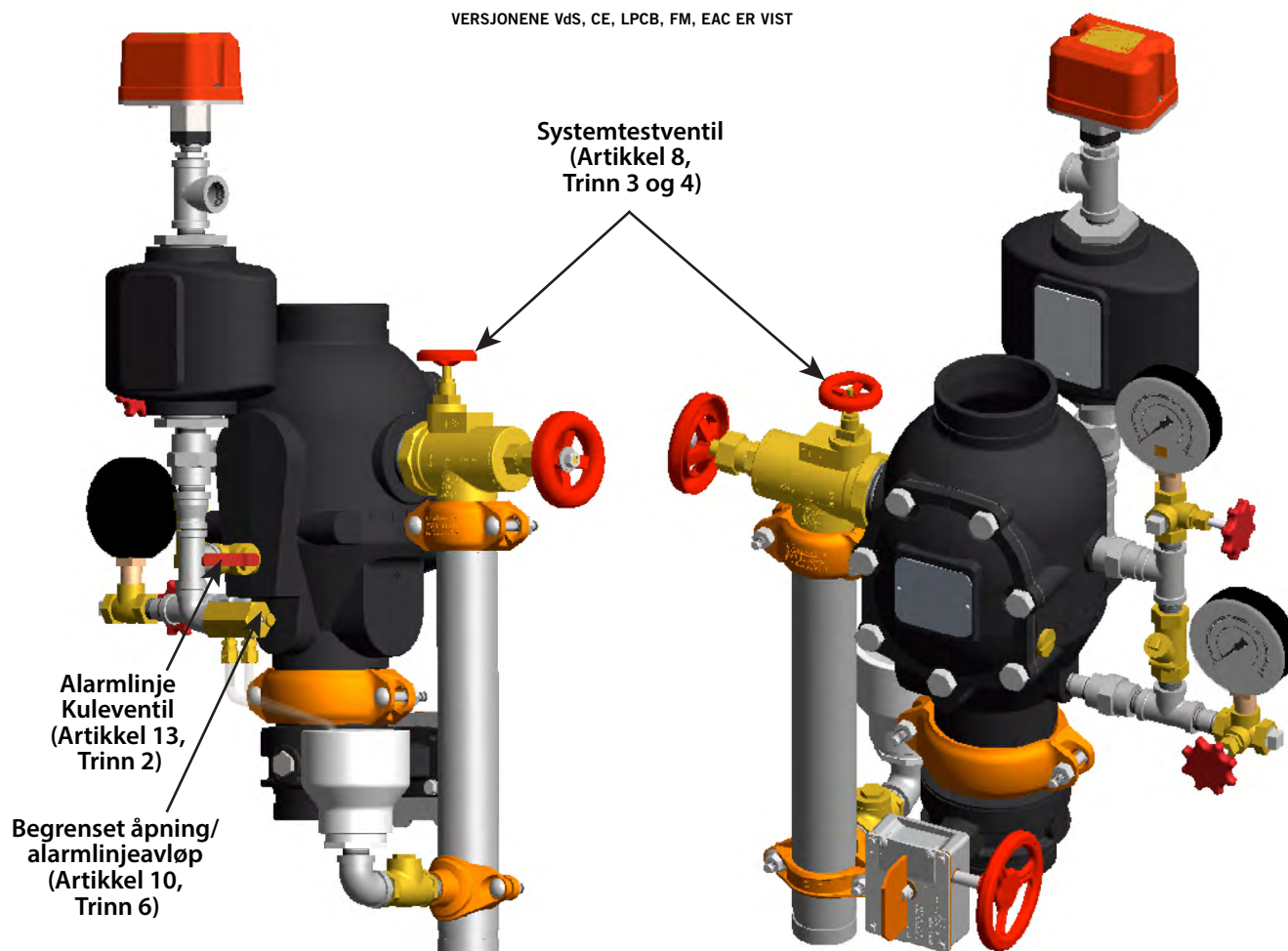

SEKSJON VI

- **Obligatorisk intern inspeksjon**

⚠ ADVARSEL	
	
<ul style="list-style-type: none">• Avlast trykket og tøm rørsystemet før du forsøker å fjerne dekkplaten fra ventilen.• Bygningens eier eller dennes representant er ansvarlig for å holde brannsikringsanlegget i god driftsmessig stand.• For å sikre riktig drift av anlegget, se gjeldende lokale og nasjonale standarder for brannvern, sammen med gjeldende bygnings- og brannvernlover, for krav til ventilinspeksjon. Myndigheten som har jurisdiksjon i området, kan kreve at disse inspeksjonene gjennomføres på en hyppigere basis. Sjekk disse kravene ved å ta kontakt med myndighetene som har jurisdiksjon i det aktuelle området, og se alltid instruksjonene i denne håndboken for ekstra krav til inspeksjoner og testing.• Frekvensen på inspeksjonene skal økes på steder der det er kontaminerte eller korrosive/kalkholdige vannforsyninger og korrosivt miljø.• Alle aktiviteter som gjør det nødvendig å ta ventilen ut av drift, kan eliminere brannsikringsfunksjonen. En brannpatrolje anbefales på det sterkeste for de berørte områdene.• Før det utføres service på eller testing av anlegget, varsle myndigheten som har jurisdiksjon. <p>Hvis disse instruksjonene ikke følges, kan det føre til svikt i anlegget og dødsfall eller alvorlig personskade og skade på eiendom.</p>	

OBLIGATORISK INTERN INSPEKSJON

Se gjeldende lokale og nasjonale standarder for brannvern for å utføre interne inspeksjoner. Myndigheten som har jurisdiksjon i området, kan kreve at disse inspeksjonene gjennomføres på en hyppigere basis. Sjekk disse kravene ved å kontakte myndigheten som har jurisdiksjon i det aktuelle området.

1. Varsle myndigheten som har jurisdiksjon, eksterne stasjonsalarmovervåkere og de som er i det berørte området om at anlegget tas ut av drift.
2. Steng vannforsynings hovedkontrollventil for å ta anlegget ut av drift.
3. Åpne anleggets hovedtømmeventil for å tømme anlegget helt.
MERKNAD: Hvis anlegget har vært i drift, åpne anleggets eksterne testventil (inspektørens testkobling) og eventuelle ekstra tømmeventiler.

⚠ ADVARSEL

- Sjekk at trykket i ventilen er avlastet og at den er helt tømt før dekkplateboltene fjernes.

Hvis denne instruksjonen ikke følges, kan det føre til dødsfall eller alvorlig personskade, samt skade på eiendom.

4. Etter at alt trykk er sluppet ut av anlegget, løsne dekkplateboltene langsomt. **MERKNAD:** IKKE fjern noen av dekkplateboltene før alle dekkplateboltene er løsnet.

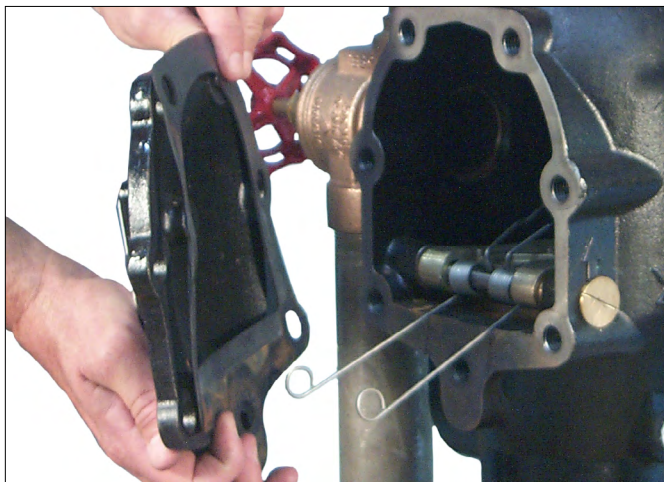

5. Fjern alle dekkplateboltene sammen med dekkplaten og dekkplatepakningen.

⚠ FORSIKTIG

- IKKE bruk løsemidler eller skuremidler på eller i nærheten av ventillegemets setering.

Hvis denne instruksjonen ikke følges, kan det føre til at klaffen mister tetningsevnen og derved resultere i ventillekkasje.



6. Drei klaffen ut av ventillegemet. Undersøk klafftetningen og tetningens låsering. Tørk vekk all forurensning, smuss og mineralavleiringer. Rens ut eventuelle tette hull i ventillegemets setering. **IKKE BRUK LØSEMIDLER ELLER SKUREMIDLER.**
7. Undersøk klaffen med hensyn til fri bevegelse og fysisk skade. Skift ut skadde eller slitte deler ved å følge aktuelle instruksjoner i seksjon VII.
8. Reinstaller dekkplaten ved å følge instruksjonene Installasjon av dekkplatepakningen og dekkplaten i seksjon VII.
9. Sett anlegget tilbake i drift ved å følge seksjon II, Tilbakestilling av anlegget.

SEKSJON VII

- Fjerning og utskifting av klafftetningen
- Fjerning og utskifting av klaffenheten (alle størrelser)
- Installasjon av dekkplatepakningen og dekkplaten

⚠ ADVARSEL	
	
<ul style="list-style-type: none">• Før det utføres service på eller testing av anlegget, varsle myndigheten som har jurisdiksjon.• Avlast trykket og tøm rørsystemet før du forsøker å fjerne dekkplaten fra ventilen.• Bygningens eier eller dennes representant er ansvarlig for å holde brannsikringsanlegget i god driftsmessig stand.• For å sikre riktig drift av anlegget, se gjeldende lokale og nasjonale standarder for brannvern, sammen med gjeldende bygnings- og brannvernlover, for krav til ventilinspeksjon. Myndigheten som har jurisdiksjon i området, kan kreve at disse inspeksjonene gjennomføres på en hyppigere basis. Sjekk disse kravene ved å ta kontakt med myndighetene som har jurisdiksjon i det aktuelle området, og se alltid instruksjonene i denne håndboken for ekstra krav til inspeksjoner og testing.• Frekvensen på inspeksjonene skal økes på steder der det er kontaminerte eller korrosive/kalkholdige vannforsyninger og korrosivt miljø.• Alle aktiviteter som gjør det nødvendig å ta ventilen ut av drift, kan eliminere brannsikringsfunksjonen. En brannpatrolje anbefales på det sterkeste for de berørte områdene. <p>Hvis disse instruksjonene ikke følges, kan det føre til svikt i anlegget og dødsfall eller alvorlig personskade og skade på eiendom.</p>	

FJERNING OG UTSKIFTING AV KLAFFTETNINGEN (ALLE STØRRELSER)

MERKNAD

- Klaffenheten for en 8-tommers/DN200 ventil er vist i bildene i denne seksjonen.

1. Følg trinnene 1 – 6 i seksjon VI, Obligatorisk intern inspeksjon.



2. Fjern den selvforsegkende skruen fra klafftetningen.



3. Fjern tetningens låsering. Ta vare på tetningens låsering for reinnstallasjon.

⚠ FORSIKTIG

- **IKKE** bryt tetningsskiven ut av klafftetningen fra det innvendige hullet (kun for 8-tommers/DN200 ventilstørrelse).

Hvis denne instruksjonen ikke følges, kan det skade tetningsskiven og føre til at klafftetningen ikke tetter slik den skal slik at det oppstår ventillekkasje.



4. **Kun for størrelsen 8-tommer/DN200:** Bryt på kanten av den gamle tetningsskiven innenfra klafftetningen, slik som vist ovenfor.



5. **Kun for størrelsen 8-tommer/DN200:** Fjern og kast den gamle tetningsskiven.



6. Bryt den gamle klafftetningen ut av klaffen. For størrelsen 8-tommer/DN200, kontroller at tetningsringen fjernes med klafftetningen. Hvis den gamle klafftetningen er skadet eller slitt, skift den ut med en ny klafftetning fra Victaulic. Gå til trinn 6a for størrelsen 8-tommer/DN200 eller trinn 7 for alle andre størrelser.

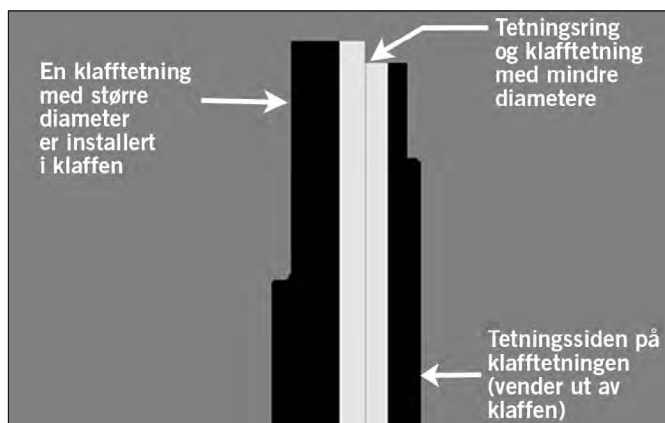

6a. Kun for størrelsen 8-tommer/DN200: Kontroller at tetningsringen er ordentlig installert i den nye klafftetningen, som vist ovenfor. Den minste diameteren på tetningsringen på installeres vendt mot tetningsflaten på klafftetningen. Gå til trinn 7.



7. Kun for størrelsen 8-tommer/DN200: Kontroller at tetningsskiven er satt helt inn under tetningsleppen på pakningen.

⚠ FORSIKTIG

- IKKE bruk løsemidler eller skuremidler på eller i nærheten av ventillegemets setering.
- Bruk kun reservedeler fra Victaulic.

Hvis ikke disse instruksjonene følges, kan det forårsake feil ventildrift, som kan resultere i skade på eiendom.

8. Fjern alt rusk fra klaffen. Undersøk om klaffen har skader som kan påvirke tetningsegenskapene til klafftetningen. Rens ut eventuelle tette hull i ventillegemets setering. **IKKE BRUK LØSEMIDLER ELLER SKUREMIDLER.** Hvis klaffen må skiftes ut, ta kontakt med Victaulic og følg instruksjonene "Fjerne og skifte ut klaffenheten (alle størrelser)" på neste side.



9. Sett klafftetningen forsiktig inn i klaffen. **KUN FOR STØRRELSEN 8-TOMMER/DN200:** Sjekk at tetningsringen smekkes helt inn i klaffen.



10. Sett tetnings låsering (flat side ned) på klaffenheten som vist ovenfor.



11. Sett den selvforseglennde skruen gjennom tetnings låsering og klaffen. Trekk til den selvforseglennde skruen til det tiltrekningsmomentet som er opplistet i tabellen nedenfor for å garantere riktig tetning.

PÅKREVD TILTREKNINGSMOMENT FOR SELVFORSEGLENDE SKRUE STØRRELSE 3 – 6-TOMMER/DN80 – DN150 OG 165,1-MM

Nominelle tommer DN	Faktisk ytre diameter tommer mm	Nødvendig strammemoment tomme-pund/N N•m
3 – 6 DN80 – DN150	3,500 – 6,625 88,9 – 168,3	75 8
	6,500 165,1	75 8

PÅKREVD TILTREKNINGSMOMENT FOR SELVFORSEGLENDE SKRUE FOR STØRRELSENE 3-TOMMER/DN80 OG 8-TOMMER/DN200

Nominelle tommer DN	Faktisk ytre diameter tommer mm	Nødvendig strammemoment tomme-pund/N N•m
8 DN200	8,625 219,1	160 18

12. Reinstaller dekkplaten ved å følge instruksjonene "Installasjon av dekkplatepakningen og dekkplaten" på side 25.

FJERNING OG UTSKIFTING AV KLAFFENHETEN (ALLE STØRRELSER)

1. Følg trinnene 1 – 5 i seksjon VI, Obligatorisk intern inspeksjon.

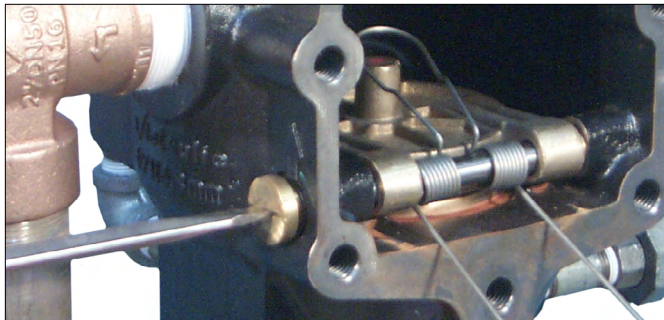

2. Fjern den ene klaffaksselforingen fra ventillegetet.

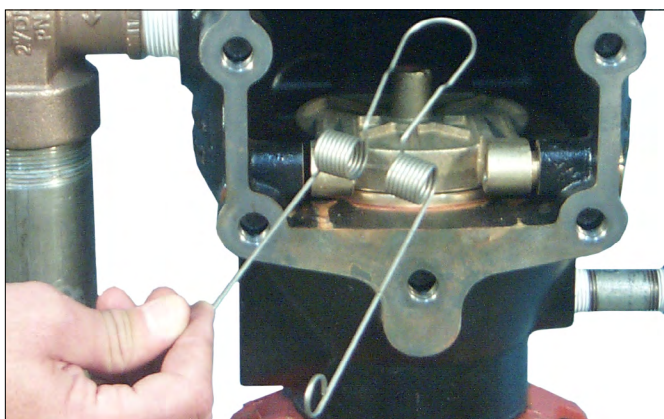
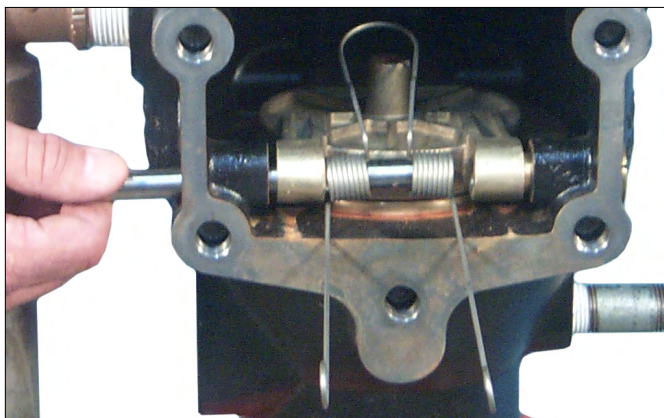

3. Fjern klaffakselen. **MERKNAD:** Når akselen fjernes, vil klaffjæren falle ut av posisjon. Ta vare på klaffjæren for reinnstallasjon.



4. Fjern klaffenheten fra ventillegetets setering. Rens ut eventuelle tette hull i ventillegetets setering. **IKKE BRUK LØSEMIDLER ELLER SKUREMIDLER.**

⚠ FORSIKTIG

- IKKE bruk løsemidler eller skuremidler på eller i nærheten av ventillegetets setering.
- Bruk kun reservedeler fra Victaulic.

Hvis ikke disse instruksjonene følges, kan det forårsake feil ventildrift, som kan resultere i skade på eiendom.

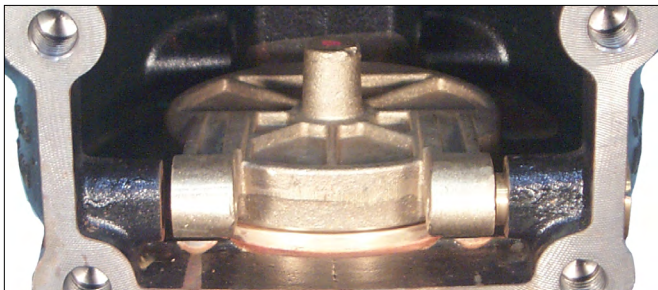

5. Sett den nye klaffenheten på ventillegetets setering. Sjekk at hullene i klaffarmene innrettes med hullene i ventillegetet.

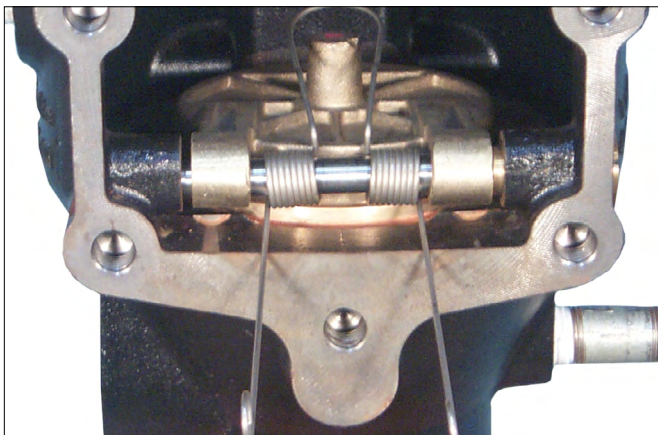

6. Før klaffakselen inn i ventillegetet og installer klaffjæren på klaffakselen. Sjekk at løkken på klaffjæren vender mot klaffen, som vist ovenfor.
7. Fullfør innføringen av klaffakselen gjennom klaffarmen og ventillegetet.

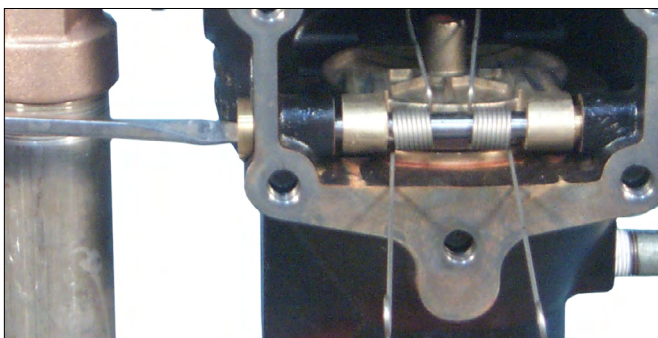

8. Smør gjengetetning på klaffaksselforingen. Sett klaffaksselforingen inn i ventillegetet og stram for hånd.
- 8a. Stram klaffaksselforingen slik at det oppstår metall-mot-metall-kontakt med ventillegetet.
- 8b. Sjekk at klaffen har fri bevegelse.
9. Reinstaller dekkplaten ved å følge instruksjonene "Installasjon av dekkplatepakningen og dekkplaten" på side 25.

INSTALLASJON AV DEKKPLATEPAKNINGEN OG DEKKPLATEN

⚠ FORSIKTIG

- Bruk kun reservedeler fra Victaulic.

Hvis ikke denne instruksjonen følges, kan det forårsake feil ventildrift, som kan resultere i skade på eiendom.

1. Sjekk at dekkplatepakningen er i god stand. Hvis pakningen er revnet eller slitt, skift den ut med en ny pakning fra Victaulic.

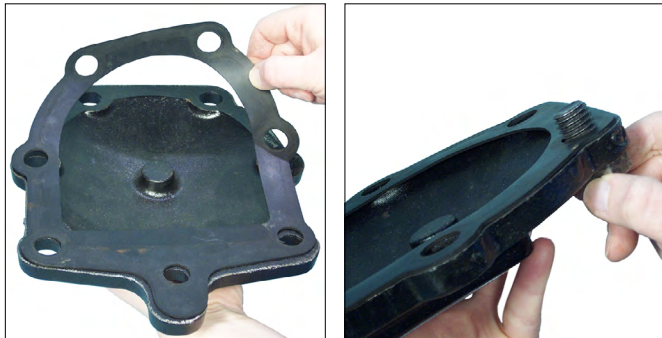

2. Innrett hullene til dekkplatepakningen med hullene i dekkplaten.
3. Sett inn en dekkplatebolt gjennom dekkplaten og dekkplatepakningen for å forenkle innrettingen.

⚠ FORSIKTIG

- IKKE overstram dekkplateboltene.

Unnlatelse av å følge denne instruksjonen kan føre til skade på dekkplatepakningen, noe som kan forårsake ventillekkasje.

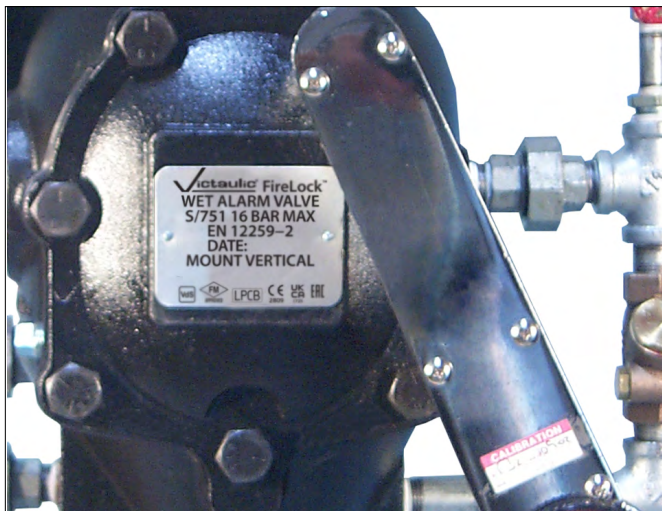

4. Innrett dekkplaten/dekkplatepakningen med ventilen. Sjekk at klaffjærens armer roteres til den installerte posisjonen. Stram alle dekkplateboltene i dekkplaten/ventillegemet.
5. Stram alle dekkplateboltene i en jevn, kryssende rekkefølge. Se tabellen "Nødvendige strammemomenter for dekkplatebolter" på denne siden. IKKE overstram dekkplateboltene.

NØDVENDIGE STRAMMEMOMENTER FOR DEKKPLATEBOLTER

Nominelle tommer DN	Faktisk ytre diameter tommer mm	Nødvendig strammemoment tomme-pund/N •m
3 DN80	3.500 88,9	60 81
4 DN100	4.500 114,3	100 136
	6.500 165,1	115 156
6 DN150	6.625 168,3	115 156
8 DN200	8.000 203,2	100 136

6. Sett anlegget tilbake i drift ved å følge seksjon II, Tilbakestilling av anlegget.

SEKSJON VII

- Feilsøking

FEILSØKING – ANLEGG

Problem	Mulig årsak	Løsning
Vanntrykkmåleren i anlegget varierer med forsyningsstrykket.	Tilbakeslagsventilen i omløpslinjen er installert bakover. Det er rusk i tilbakeslagsventilen i omløpslinjen.	Sjekk orienteringen til tilbakeslagsventilen i omløpslinjen. Pilen skal peke fra forsynings siden til anleggs siden. Ta av det gjengede lokket til tilbakeslagsventilen, og fjern eventuell rusk. Kontroller at klaffen kan bevege seg fritt.
Det er vannlekkasje fra mellomkammeret.	Det kommer vann ut fra tetningen. Det er en strøm nedstrøms for ventilen. Det ble ikke opprettet et differensial over ventilen.	Sjekk om klaffetningen og setet har fysiske skader. Kontroller at det ikke finnes rusk på klaffetningen og setet. Kontroller at det ikke er vakuum i alarmlinjen. Hvis det er vakuum i alarmlinjen, installer serie 752V retardasjonsventilasjonssettet eller lag en slags luftåpning i alarmlinjen. Steng av all strøm som er nedstrøms for ventilen. Kontroller at omløpslinjen er riktig installert.
Vannmotorgongen ringer ikke eller ringer svakt.	Vannet går ikke inn i mellomkammeret. Det kan være lekkasje av vann fra den begrensede åpningen/ alarmlinjeavløpet på en annen ventil. En restriktor med feil størrelse er installert i den begrensede åpningen/ alarmlinjens avløp.	Kontroller at hullene i ventillegemets setering ikke er stoppet til. Kontroller at åpningen fra mellomkammeret til alarmlinjen ikke er stoppet til. Kontroller at det er montert tilbakeslagsventiler som isolerer alarmlinjen til hver av ventilene i anlegget. Kontroller at en restriktor med riktig størrelse er installert i den begrensede åpningen/ alarmlinjens avløp. Hvis den installerte restriktoren ikke har riktig størrelse, se trimtegningen for å skifte ut restriktoren med en som har riktig størrelse.

Serie 751 FireLock™ europeiske tilbakeslagsventilstasjoner for alarm

Victaulic Company 4901 Kesslersville Road US 18040 Easton, Pennsylvania Telefon: 001-610-559-3300 Faks: 001-610-250-8817	
VÅTE alarmventilstasjoner	
Godkjenning nr.: G4060008	VdS
Produktets navn: Våt alarmventilstasjon "S/751" DN 80	
Godkjenning nr.: G4040013	VdS
Produktets navn: Våt alarmventilstasjon "S/751" DN 100	
Godkjenning nr.: G4040014	VdS
Produktets navn: Våt alarmventilstasjon "S/751" DN 150	
Godkjenning nr.: G4060007	VdS
Produktets navn: Våt alarmventilstasjon "S/751" DN 200	

For fullstendig kontaktinformasjon, gå inn på victaulic.com

I-751.Europe-NOB 3580 REV G OPPDATERT 07/2023 ZI00751000

VICTAULIC OG FIRELOCK ER REGISTRERTE VAREMERKER ELLER VAREMERKER SOM TILHØRER VICTAULIC COMPANY OG/ELLER DETS TILKNYTTETE ENHETER I USA OG/ELLER ANDRE LAND. © 2023 VICTAULIC COMPANY. ALLE RETTIGHETER ER FORBEHOLDT.

