



**TERRASSEVARMER
420127**



<u>NO</u>	<u>Bruksanvisning</u>
<u>SV</u>	<u>Bruksanvisning</u>
<u>FI</u>	<u>Käyttöohje</u>
<u>EN</u>	<u>Instruction Manual</u>

Gratulerer med ditt valg av Terrassevarmar fra Sunwind.

LES DISSE INSTRUKSJONER FØR TERRASSEVARMEREN TAS I BRUK

Behold denne instruksjon/bruksanvisning for fremtidig bruk

- Les instruksjonen før bruk
- Dette produktet må installeres i samsvar med gjeldende bestemmelser i Norge
- Dette produktet krever installasjon av en kvalifisert person.
- Brukes bare på godt ventilerte områder.
- Dette produktet må ikke brukes til oppvarming av boliger.
- Dette produktet må ikke brukes i kjellere eller under bakkenivå.
- Dette produktet krever godkjent slange og regulator som er definert som GASKRAV i denne manual. Sjekk med din propan leverandør.
- Ikke plasser gjenstander på eller mot apparatet.
- Ikke oppbevar kjemikalier eller brennbare materialer eller væsker nær enheten.
- Ikke bruk produktet i en eksplosiv atmosfære i områder der bensin eller andre brennbare væsker eller gasser er lagret,

ADVARSEL:

- Slå umiddelbart av gassventil om gasslukkt oppdages.
- Slukk alla åpne flammer.
- Hvis lukten vedvarer, kontakt din gassleverandør umiddelbart.

ADVARSEL:

Brukeren påtar seg all risiko ved installasjon og drift av denna Terrassevarmeren. Unnlattelse av å følge advarsler og instruksjoner i denne manualen kan føre til alvorlig personskade, død eller skade på eiendom. Hvis brukeren ikke kan lese eller forstå bruksanvisningen, kontakt din forhandler. Leverandøren er ikke ansvarlig for brukers uaktsomhet.

MERK

Vennligst les nøye følgende sikkerhetsinstrukser før bruk.

- Denne terrassevarmeren er beregnet for utendørs bruk.
- Denne utendørs varmeren er ikke beregnet for montering på bobiler og/eller båter.
- Ikke bruk produktet til oppvarming av boliger.
- Ikke bruk produktet i en kjeller eller under bakkenivå.
- Terrassevarmeren mangler atmosfære sikring (CO₂), og bør bare brukes til oppvarming av godt ventilerte bygninger som brukes til husdyr eller utendørs bruk.
- Installasjonen må være i overensstemmelse med gjeldende regelverk.
- Installasjon og reparasjon skal utføres av kvalifisert personel.
- Feil installasjon, justering eller endring kan føre til personskade eller skade på eiendom.
- Ikke prøv å endre/bygge om produktet på noen måte.

- Bruk kun godkjent gassregulator/sikkerhetsventil.
- Fjern all emballasje og eventuelle transportsikringer før bruk.
- Ikke lagre eller bruk bensin eller andre brennbare gasser og væsker i ovnen.
- Hele gassystemet, slange, regulator, pilotbrenner og brenner skal kontrolleres for lekkasje og/eller skader før bruk, og deretter minst hvert år.
- Enhver lekkasjetest bør gjøres med en såpe/vannløsning. Bruk aldri åpen flamme for å sjekke lekkasjer.
- Ikke bruk produktet før alle tilkoblinger er lekkasje testet.
- Slå av gassventilen om gasslukt oppdages.
- Ikke flytt eller transporter produktet når det er i drift.
- Ikke flytt produktet før det er avkjølt.
- Hold ventilåpninger rene og frie for rusk.
- Alle deler og områder skal holdes rene og fri for rusk og skitt. Regelmessig rengjøring kan være nødvendig.
- Gasskranen på gassflasken skal være slått av når produktet ikke brukes.
- Kontroller produktet umiddelbart om noe av følgende skjer:
 - Produktet ikke når ønsket temperatur.
 - En kneppe lyd høres fra produktet (en svak lyd er normalt når produktet er avslått).
 - Gasslukt i kombinasjon med ekstrem gul tilting av flammene.
- Unngå å innånde damp som slippes ut fra produktet ved første gangs bruk. Røyk og damp av brennsel fra forbrenningen vil skje. Både røyk og lukt forsvinner etter ca 30 minutter.
- Gaslangen skal ikke plasseres hvor folk kan snuble i den eller hvor slangen kan skades.
- Unngå å vri fleksible rør og slanger.
- Hver sensor eller annen beskyttelsesanordning som fjernes for service, må ettermonteres før du bruker produktet
- Voksne og barn bør holde seg borte fra varme flater for å unngå brannskader eller antennelse av klær.
- Barn bør overvåkes nøye når de er i nærheten av produktet.
- Klær eller andre brannfarlige materialer bør ikke henges på produktet eller plasseres på eller i nærheten av produktet.

PLASSERING AV PRODUKTET - SIKKERHETSAVSTAND

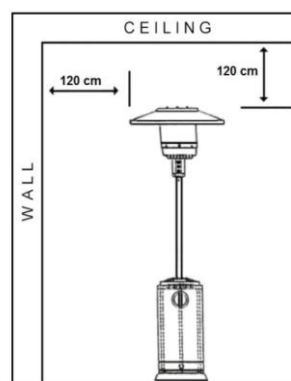

Fortification of base to the ground



- Produktet er kun utviklet for utendørs bruk. Ikke bruk det innendørs eller i et lukket område. Sørg alltid for at området er godt ventilert.
- Ikke bruk produktet til oppvarming av boliger.
- Ikke bruk produktet i en kjeller eller under bakkenivå.
- Stedet der produktet brukes skal oppfylle et av følgende:
 - Rom med vegger på alla sider, skal ha minst en permanent åpning på bakkenivå og uten tak.
 - Rom som har tak, skal ikke ha flere en to vegger..
 - I rom med tak og mere en to vegger gjelder følgende :
 - Minst 25 % av den totale veggflaten er helt åpen, og minst 30 % av den gjennstående veggen er åpen og helt fri.
 - Når det gjelder balkonger, skal minst 20 % av den totale veggflaten være og forbli åpen.
- Dette produktet kan bare brukes i et uteområde og kan ikke brukes i en bygging, garasje eller et annet lukket område.
- Ta hensyn til sikkerhets avstand på 1.2 m, (over og på sidene) fra brennbart materiale.
- Produktet må plasseres stødig på fast grunn.
- Bruk aldri produktet i en eksplosiv atmosfære i områder der bensin eller andre brennbare væsker eller gasser er lagret.
- For å beskytte produktet fra sterk vind, forankre foten til bakken med bolter/skruer.

GASSKRAV

- Bruk bare gass
- Produktet er laget for bruk med gassflasker på 6 – 11 kg. Produktet krever godkjent gaslange på minst 60 cm lengde og en husholdningsregulator med gasstrykk på 30 mbar.
- En bulkete, rusten eller skadet gassflaske kan være farlig og bør kontrolleres av din gassleverandør. Bruk aldri en gassflaske med en skadet ventil.
- Unngå å vri fleksible rør og slanger.
- Koble aldri en regulator med feil trykk til produktet.
- Koble fra gassflasken når produktet ikke er i bruk.

LEKKASJETEST

Gasstilkoblingen på produktet er testet på fabrikken for lekkasje før levering. En komplett lekkasjetest skal utføres på installasjonsstedet på grunn av eventuell skade under transport eller at feil trykk er brukt på produktet. Produktet skal kontrolleres med en full gassflaske.

- Pass på at bryteren på gassregulatoren er i OFF-posisjon.
- Lag en såpe/vannblanding av en del flytende såpe og en del vann. Blandingen skal sprayes eller pensles på alle tilkoblinger. I tilfelle av en lekkasje utvikles bobler
- Sett bryteren på gassregulatoren i ON-posisjon.
- I tilfelle en lekkasje, steng av gasstilførselen. Stram til koblinger og slå gasstilførselen på ON igjen og sjekk igjen. Kontakt din forhandler eller gassleverandør hvis bobler fremdeles vises.

ADVARSEL
UTFØR ALDRI EN LEKKASJETEST NÅR DU SAMTIDIG RØYKER

DELER OG SPESIFIKASJONER

1. Reflektor
2. Flammegitter
3. Brennerhus
4. Luftgitter
5. Gassventil/kontroll
6. Sokkel gassventil
7. Stang
8. Oppbevaringsrom gassflaske
9. Støttevegger
10. Fot
11. Inspeksjonsluke/serviceluke

A. Konstruksjon og egenskaper

- Flyttbar terrassevarmer
- Flammesperre av rustfritt stål
- Varmeeffekt fra reflektor
- Variabel kontroller med direkte tenning
- Veltessikring, som stenger av varmeren om den velter.

B. Spesifikasjoner

For utendørs bruk

Bruker propan

Arbeids trykk: 28/30/37/50 mbar

Max. effekt: 13,5 kW

Min. effekt: 5 kW

Forbruk: 450-982 g/h

Høyde: 2.240 mm

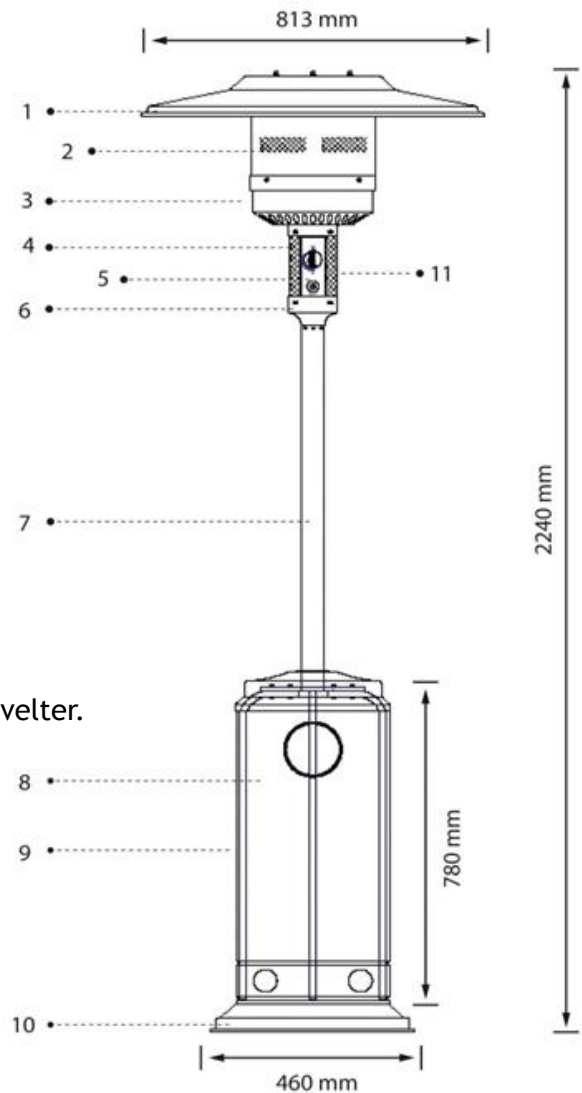

Modell	Mod. ZANTE (PH01-S)			
Land	AT, BE, CH, CY, CZ, DE, DK, EE, ES, FI, FR, GB, GR, HU, IE, IS, IT, LT, LU, LV, MT, NL, NO, PL, PT, SE, SI, SK, TR			
Kategori	I3+	I3 B/P	I3 B/P	I3 B/P
Gasstrykk (mbar)	20-30/37	28-30	30	50
Dysetørrelse	1.9 mm	1.9 mm	1.9 mm	1.7 mm
Nominell varmeeffekt	13.5 kW			

Verktøy og deler

Nødvendig verktøy:

- Fast nøkler 11 + 13 mm
- Skiftenøkkel.
- Skrutrekker
- Lekkasjespray alt. såpe/vannblanding for lekkasjetest

Medfølgende deler:

- Base
- Oppbevaring for gassflaske
- Feste til stang
- Brennerenhet
- Reflektor Ø 813 mm med 6 stk skiver 8 mm og 3 stk M8 låsemuttere
- 3 stk 90 mm skruer til reflektor
- 4 stk skruer M6 x 10 mm for montering av brennerhus og brenner
- 6 stk skruer og muttere M6 x 30 mm til stang og stang feste
- 3 stk skruer M8 x 16 mm til stang feste og baseenhet

OBSERVER!

Dette produktet krever regulator som er definert i GASSKRAV, alt. sjekk med din gassleverandør.

INSTALLASJONSINSTRUKSER

STEG 1



STEG 2

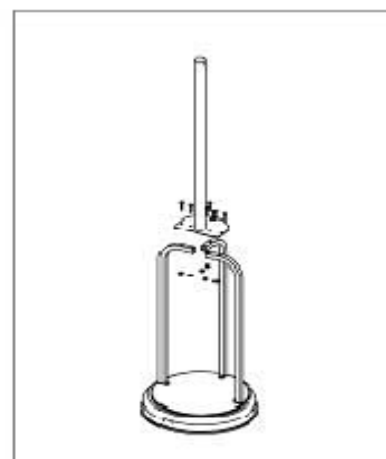

STEG 3

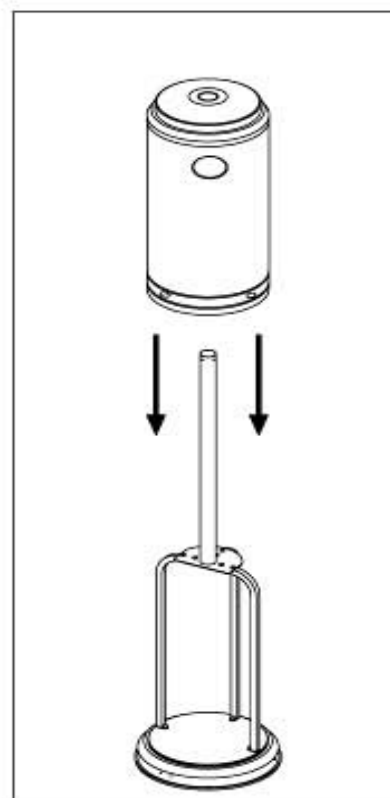

STEG 4

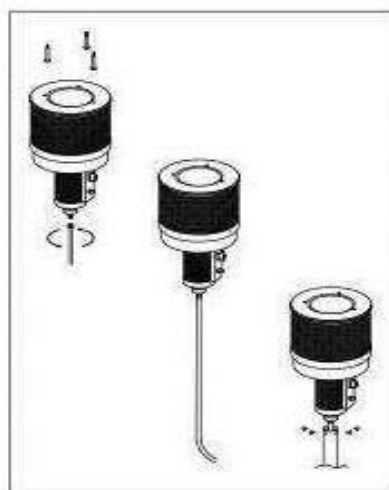

STEG 5



STEG 6
Plasser gassflasken som vist

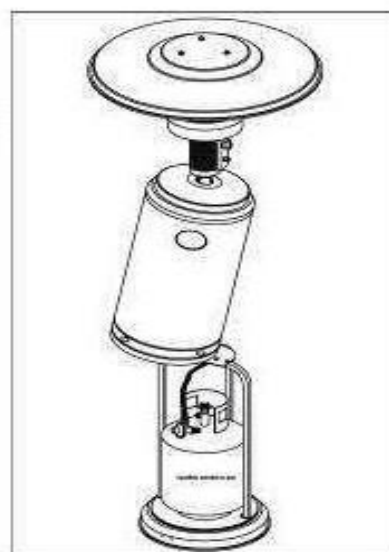

BRUK

STARTE PRODUKTET

1. Åpne regulatoren.
2. Trykk og vri bryteren til PILOT.
3. Trykk ned bryteren og hold i 20 sekunder.
Hold nede bryteren, trykk på tenningsknappen flere ganger til pilotflammen er tent. Slipp bryteren 10 sekunder etter tenning.

Når du tenner flammen, sørg for at bryteren er kontinuerlig inntrykt mens du trykker på tenningsknappen. Bryteren kan slippes når flammen er tent i 10 sekunder.

Flammen kan ses og kontrolleres fra inspeksjonshullet under brenneren.
Hvis du trenger en liten flamme, vri bryteren til LO posisjon.

4. Vri bryteren til LO posisjon i 5 minutter eller mer før du slår på bryteren til ønsket temperatur.
5. Hvis flammen slukkes av seg selv eller blåses ut av vinden, skru av produktet og vent i minst 5 minutter for å la gassen forsvinne, før du tenner på nytt for å unngå mulig gassesplosjon. Gjenta trinn 2 til 4.

OBS!

1. Hele gassystemet, slange, regulator, pilotbrenner og hoved brenner bør kontrolleres mot lekkasjer før bruk.
2. Sjekk slangen for tegn på slitasje, sår/rift eller andre skader. Mistenkelige områder bør testes for lekkasjer. Om slangen lekker, må den skiftes ut med en ny som oppfyller lokale standardkrav.
3. Unngå å vri fleksible rør og slanger.
4. Kontroller at alle ventiler, brennere og luftkanaler i produktet er rene og frie for rusk. Om rusk, edderkopper- eller insekter blir funnet, rengjør hullene med en piperenser eller trykkluft.
5. Ha alltid et pulverapparat lett tilgjengelig.
6. For sikkerhets skyld skal produktet avkjøles i minst 5 minutter før det igjen kan tennes.

SLÅ AV OVNEN

1. Trykk og vri bryteren til OFF
2. Steng av gasskranen på gassflasken.
3. Koble fra gassflasken.

Trinnløs bryter >

Tenner >

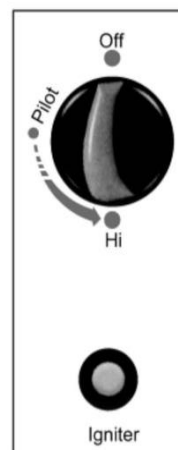

ADVARSEL

Ikke flytt produktet, eller dekk det til med trekk etter at det er slått av før temperaturen har falt.

BYTTE AV GASSFLASKE

1. Steng kranen på gassflasken.
2. Koble regulatoren fra flasken. Følg instruksjonene som fulgte med regulatoren.
3. Bytt gassflasken.
4. Ta av regulatoren.
5. Kontroller pakningen og at den er i god stand før du kobler til regulatoren.
6. Utfør lekkasjetest.

ADVARSEL

1. Bytte av gassflaske skal bare skje der åpen ild/flamme ikke finnes.
2. Sjekk at alle kraner/brytere på produktet er i lukket stilling.

OPPBEVARING

- Steng alltid ventilen/kranen på gassflasken etter bruk eller i tilfelle en forstyrrelse.
- Ta av regulatoren hvis produktet ikke skal brukes på lenge.
- Gassflasken må lagres utendørs på et godt ventilert sted og utilgjengelig for barn.
- Lagring av produktet innendørs er bare tillatt hvis gassflasken er frakoblet og fjernet fra produktet.
- Sjekk gassventilen for lekkasjer og mulige skader. Ved mistanke om en skadet gassventil, kontakt din gassleverandør for utskifting.
- Oppbevar aldri gassflasker i områder uten tilstrekkelig ventilasjon.

RENGJØRING OG VEDLIKEHOLD

- Tørk av lakkerte flater med en myk, fuktig klut og såpevann.
- Ikke rengjør produktet med rengjøringsmiddel som er brennbart eller etsende.
- Fjern rusk, edderkopper- og insekter fra ventilåpninger mm. Bruk piperensere og/eller trykkluft for å holde produktet rent og trygt å bruke. Rengjør aldri hull eller andre åpninger med tannpikere som brekker og blokkerer ventilasjonsåpninger og lignende.
- Hvis det dannes sot, fjern reflektoren og flammeskjoldet og rengjør det med såpevann.
- Ikke mal noen del av produktet.
- Beskytt produktet med trekk når det ikke brukes.
- Vent til produktet er avkjølt før det tildekkes..
- I en saltholdig luft, f.eks ved havet skjer korrosjon raskere en normalt.
- Sjekk ofte for korrosjon og reparer det omgående.

ADVARSEL

- Ikke utfør vedlikehold på produktet etter at det er avslått, før det har kjølnet.
- Ikke utsett pilotbrenner, brenner, brytere og deler under brenneren for vann. Ikke bruk produktet hvis noen av disse delene har blitt utsatt for vann, før produktet er kontrollert og reparert av en kvalifisert servicetekniker.

UNORMAL DRIFT OG FEILSØKING

Ved unormal drift eller forstyrrelser, henvises det til problemer og løsninger.

Ved behov for service, kontakt et autorisert eller kvalifisert serviceverksted for vedlikehold av produktet.

SERVICE OG VEDLIKEHOLD

Om terrassevarmeren ikke brukes på 3 mnd anbefales det at før bruk gjøres følgende:

- Kontroller tilstanden på gassflasken.
- Kontroller slanger for evt skader og/eller slitasje. Om slangen og regulatoren skades eller er eldre enn 5 år, skal de erstattes med nye.
- Kontroller evt lekkasje.

Vedlikehold skal bare utføres av autorisert eller kvalifisert servicepersonell.

Hvis service er nødvendig, ta bort reflektoren og brenngitter for å komme til tennsystemet og gassventil.

Bytt defekte deler med riktig godkjente deler. Ønskes deler og tilbehør, kontakt din lokale forhandler/distributør.

Løsning av vanlige problemer

De tre vanligste problemene forbundet med propan varmere er, gasslekasjer, feil gasstrykk og/eller smuss.

BRUK IKKE produktet uten først å kontrollere det for lekkasjer. Lekkasjer kan oppstå under transport og installasjon. En enkel løsning av såpevann kan pensles/sprayes på alla koblinger for å kontrollere at ingen lekkasje finnes. Ved lekkasje oppstår bobler.

FEIL GASSTRYKK. For høyt gasstrykk kan føre til alvorlig skade på produktet. For lavt gasstrykk gjør at varmeren ikke brenner korrekt. Om installatøren ikke kan kontrollere gasstrykket, kontakt din gassleverandør.

STØV OG SKITT. Dette produktet krever rengjøring. Bytte av termoelement eller pilot brenner behøves normalt ikke. Studer RENGJØRING OG VEDLIKEHOLD i denne manualen.

PROBLEM OG LØSNINGER

<u>PROBLEM</u>	<u>TROLIG ÅRSÅK</u>	<u>LØSNING</u>
Brenneren tenner ikke	Brennerdysen tilstoppet	Rengjør dyse
Brennerflammen slukker etter tenning	Lavt gasstrykk	Kontakt din gassleverandør
Utilstrekkelig forbrenning	Utilstrekkelig lufttilførsel	Kontroller luftintaket for smuss og rusk. Rens med trykkluft.
Brennerflammen for lav	Brennerhuset skadet/vridd	Rett opp brennerhuset og utfør lekkasjetest
Brennerflammen brenner ujevnt	Tett dyse Foten står ikke rett	Rengjør eller bytt brennermunnstykke Plasser varmeren på et rett underlag
Røyk og lukt ved første gangs bruk	Oljerester og lignende fra produksjonen	Ophører innen 30 min bruk
Tett svart røyk	Brenneren tilstoppet	Slå av varmeren, la den avkjøle. Ta bort rusk, rengjør brenneren inn- og utvendig
Varmeren avgir en plystre lyd	Lufttilførselen er blokkert	Kontrollera minimiavstand placering. Rensa rusk i luftinntaket.
Varmeren avgir klikk-ljud	Metallutvidelse	Vanlig hendelse ved tenning og etter stenging. Hvis lyden er vedvarende og permanent, kontakt din forhandler.
Gas slukt selv om brytere er i OFF	Gasslekkasje	Gasreglage defekt. Byt ut gasreglaget
Gas slukt under drift	Fremmedlegemer i brenneren/ brennerhodet	Kontroller og rengjør brenneråpning

Gasslekkasje fra:	Regulator og/eller slangesokkel	Fiks lekkasje eller kontakt din forhandler.
Sotdannelse	Smuss eller film på reflektor og/eller brennerhus/-gitter	Rengjør reflektor eller brennerhus/-gitter

ETTER TRANSPORT
DUNK VARMEREN LETT
MOT UNDERLAGET FOR Å
FRIGJØRE VELTESIKRING

Gratulerar till ditt val av en Terrassvärmare från Sunwind.

LÄS DESSA INSTRUKTIONER INNAN TERRASSVÄRMAREN TAS I BRUK

Behåll denna instruktion/bruksanvisning för framtida bruk

- Läs instruktionerna innan användning
- Denna produkt måste installeras i enlighet med bestämmelser som är gällande i Sverige
- Denna produkt kräver installation av en kompetent person.
- Använd endast på väl ventilerade platser.
- Denna produkt får ej användas för uppvärmning av bostadsfastigheter.
- Denna produkt får endast användas till uppvärmning.
- Denna produkt får inte användas i källare eller under marknivå.
- Denna apparat har ingen atmosfärisk avkänningsanordning. Den ska användas för uppvärmning av välventilerade byggnader eller endast användas utomhus.
- Denna apparat kräver godkänd slang och regulator som är definierade enligt GASKRAV i denna manual. Kontrollera med din gasolleverantör.
- Placera inte föremål på eller mot apparaten
- Förvara inte kemikalier eller lättantändliga material eller aerosoler nära denna apparat.
- Använd inte denna apparat i en explosiv atmosfär som i områden där bensin eller andra lättantändliga vätskor eller ångor lagras,

VARNING:

- Stäng omedelbart av gasventilen om gaslukt upptäcks.
- Släck alla öppna lågor.
- Om lukten kvarstår, kontakta din gasolleverantör omedelbart.

VARNING:

Användaren står all risk vid montering och drift av denna Terrassvärmare. Underlåtenhet att följa varningarna och instruktionerna i denna handbok kan leda till svåra personskador, dödsfall eller saksador. Om användaren inte kan läsa eller fullt ut förstå instruktionsboken, kontakta din återförsäljare. Leverantören ansvarar inte för användarens försumlighet.

OBSERVERA

Läs noggrant igenom följande säkerhetsanvisningar före användning.

- Denna terrassvärmare är avsedd endast för utomhusbruk.
- Denna utomhusvärmare är inte avsedd att installeras på fritidsfordon och/eller båtar.
- Använd inte värmaren för uppvärmning av bostadsfastigheter.
- Använd inte värmaren i källare eller under marknivån.
- Terrassvärmaren saknar atmosfärisk avkänning enhet (CO₂) och bör endast användas för uppvärmning av välventilerade byggnader som används för

djurhållning, eller endast användas utomhus.

- Installationen måste uppfylla gällande föreskrifter.
- Installation och reparation bör utföras av en behörig servicetekniker.
- Felaktig installation, justering eller ändring kan orsaka personskada eller skada på egendom.
- Försök inte att förändra/bygga om apparaten på något sätt.
- Använd endast godkänd gasregulator/reduceringsventil.
- Avlägsna emballage och ev transportsäkringar före användning.
- Förvara inte eller använd bensin eller andra brandfarliga ångor eller vätskor i värmaren.
- Hela gassystemet, slang, regulator, pilotbrännare och brännare ska kontrolleras mot läckage och/eller skador före användning, och därefter minst varje år.
- All läckagetest bör göras med en tvålvattenlösning. Använd aldrig öppen låga för att leta efter läckor.
- Använd inte värmaren förrän alla anslutningar har täthetsprovats.
- Stäng omedelbart av gasventilen om lukt av gas detekteras.
- Transportera eller flytta inte värmaren när den är i drift. .
- Flytta inte på värmaren när den har stängts av, förrän temperaturen har svalnat.
- Håll ventilationsöppningar rena och fria från skräp
- Måla inte någon del på terrassvärmaren som vid användning blir het.
- Alla delar och utrymmen skall hålas rena och fria från skräp och smuts. Regelbunden rengöring kan krävas.
- Gaskranen på gasflaskan skall vara avstängd när värmaren inte används.
- Kontrollera värmaren omedelbart om något av följande inträffar:
 - Värmaren inte når hög temperatur.
 - Ett knäppande ljud hörs från brännaren (ett svagt ljud är normalt när brännaren är avstängd).
 - Gaslukt i kombination med extremt gula tippningar av lågorna.
- Undvik inandning av ångor som avges från värmaren vid första användningen. Rök och lukt från förbränning av oljor som använts i tillverkningen kommer att uppstå. Både rök och lukt försvinner efter cirka 30 minuter.
- Gasolslang får inte placeras där folk kan snubbla över den eller i området där slangen kan komma att utsättas för oavsiktlig skada.
- Undvik att vrida flexibla rör och slangar.
- Varje sensor eller annan skyddsanordning som tagits bort från värmaren inför service, måste återmonteras innan du använder värmaren.
- Vuxna och barn bör hålla sig borta från heta ytor för att undvika brännskador eller att kläder antänds
- Barn bör noga övervakas när de är i området av värmaren.
- Kläder eller andra brandfarliga material bör inte hängas på värmaren eller placeras på eller i närheten av brännaren

PLACERING AV VÄRMARE - SÄKERHETSAVSTÅND

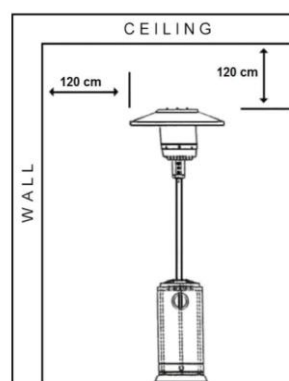

Fortification of base to the ground



- Värmaren är främst avsedd endast för utomhusbruk (se schematisk skiss av utomhusområden). Använd den inte för inomhusbruk eller i ett slutet område. Se alltid till att området är väl ventilerat.
- Använd inte värmaren för uppvärmning av bostadsfastigheter.
- Använd inte värmaren i källare eller under marknivån.
- Placeringen där apparaten används skall överensstämma med en av följande:
 - Inneslutning med väggar på alla sidor, men minst en permanent öppning på marknivå och inget tak.
 - Inom en partiell inneslutning som har tak men inte fler än två väggar.
 - Inom en partiell inneslutning som innefattar tak och mer än två väggar, skall följande gälla:
 - Minst 25 % av den totala väggytan är helt öppen, och minst 30 % av den återstående väggen öppen och helt fri.
 - När det gäller balkonger, skall minst 20 % av den totala väggytan vara och förbli öppen.
- Denna apparat får endast användas i ett utomhusområde och får inte användas i en byggnad, garage eller något annat instängt område.
- Observera säkerhetsavståndet på 1.2 m, (ovan och sidor) från brännbara material.
- Värmaren måste placeras stadigt på fast mark.
- Använd aldrig aggregatet i en explosiv atmosfär som i områden där bensin eller andra lättantändliga vätskor eller ångor lagras.
- För att skydda värmaren från stark vind, förankra basen ordentligt till marken med skruvar.

GASKRAV

- Använd endast gasol
- Värmaren är konstruerad för att användas med gasolflaskor på 6-11 kg
Apparaten kräver godkänd gaslang i minst 60 cm längd och en regulator med reducering gasoltryck till 30 mbar.
- Slang och regulator skall vara av godkänd typ
- En bucklig, rostig eller skadad gasflaska kan vara farlig och bör kontrolleras av din gasleverantör. Använd aldrig en gasflaska med en skadad ventilanslutning.
- Undvik att vrida de flexibla rör och slangar.
- Anslut aldrig en gasolflaska med oreducerat tryck till värmaren.
- Koppla ifrån gasflaskan när värmaren inte är används.

LÄCKAGETEST

Gasanslutningar på värmaren är testade på fabrik, mot läckage, före leverans. En komplett täthetskontroll skall dock utföras på installationsplatsen, pga eventuell misskötsel i transporten eller att överdrivet tryck appliceras till värmaren. Värmaren måste kontrolleras med en full gasolflaska.

5. Se till vredet vid gasventilen är i läge OFF.
6. Gör en tvål/vattenlösning av en del flytande tvättmedel och en del vatten. Den tvål /vattenlösningen skall sprayas eller penslas på alla anslutningar. I händelse av läcka uppstår såpbubblor.
7. Vrid gasreglaget till läge ON.
8. I händelse av ett läckage, stäng av gastillförseln. Dra åt läckande kopplingar, vrid sedan gasförsörjning till ON och kontrollera igen. Kontakta din återförsäljare eller gasleverantör om bubblor fortsätter att visas.

VARNING

GÖR ALDRIG ETT LÄCKAGETEST NÄR DU SAMTIDIGT RÖKER

DELAR OCH SPECIFIKATIONER

1. Reflektor
2. Flamgaller
3. Brännarhus
4. Luftgaller
5. Gasventil/kontroll
6. Sockel gasventil
7. Stolpe
8. Utrymme gasolflaska
9. Stödenheter
10. Stödfot
11. Inspektionslucka

A. Konstruktion och egenskaper

- Flyttbar terrassvärmare
- Flamspärre av rostfritt stål
- Värmeavgivning från reflektor
- Variabelt reglage med direkttändning
- Toppskydd, som stänger av värmaren om den välter.

B. Specifikationer

För användning utomhus
Använder butan, propan eller LPG
Brännare tryck: 28/30/37/50 mbar
Max. effekt: 13,5 kW
Min. effekt: 5 kW
Förbrukning: 450-982 g/h
Höjd: 2.240 mm

C. För användning i länder, tryck, och injektormått

Modell	Mod. ZANTE (PH01-S)			
Användning i länder	AT, BE, CH, CY, CZ, DE, DK, EE, ES, FI, FR, GB, GR, HU, IE, IS, IT, LT, LU, LV, MT, NL, NO, PL, PT, SE, SI, SK, TR			
Kategori	I3+	I3 B/P	I3 B/P	I3 B/P
Gastryck (mbar)	20-30/37	28-30	30	50
Brännarinjektor	1.9 mm	1.9 mm	1.9 mm	1.7 mm
Nominell värmeeffekt	13.5 kW			

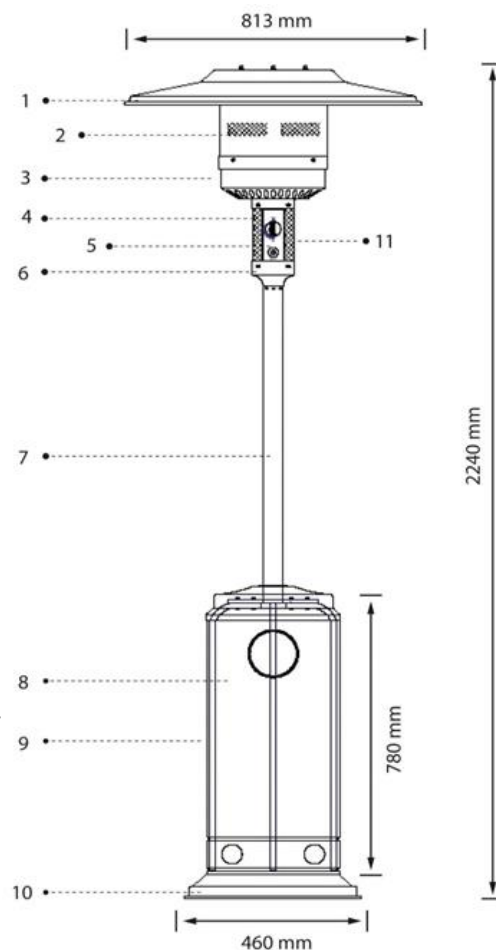

Verktyg och delar

Nödvändiga verktyg:

- Fasta nycklar 11 + 13 mm
- Skiftnyckel.
- Polygrip tång 23 cm
- Philips skruvmejsel
- Läckagespray alt tvål/vattenlösning för läckagetest

Medföljande delar:

- Basenhet
- Förvaring av gasolflaska
- Stolpfäste
- Brännarenhet
- 3 st 90 mm stift med 6 st brickor (8mm) och 3 st M8 mutter för reflektorstöd
- 4 delad reflektor med 9 st M8 bult och M8 mutter
- 4 st skruvar M6 x 10 mm för montering av brännarhus och brännare
- 6 st skruvar & muttrar M6 x 30 mm stolpe och stolpfästen
- 3 st skruvar M8 x 16 mm för stolpfästen och basenhet

OBSERVERA!

Denna produkt kräver regulator som definieras enligt GASKRAV, alt kontrollera med din gasleverantör

MONTERINGSANVISNING

STEG 1



STEG 2

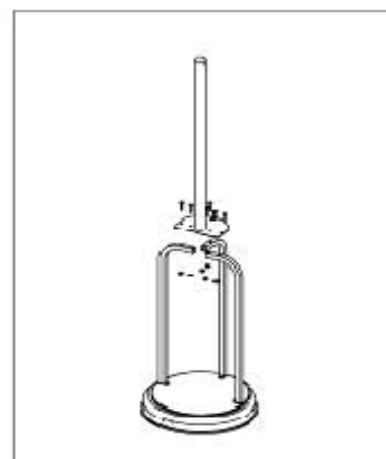

STEG 3

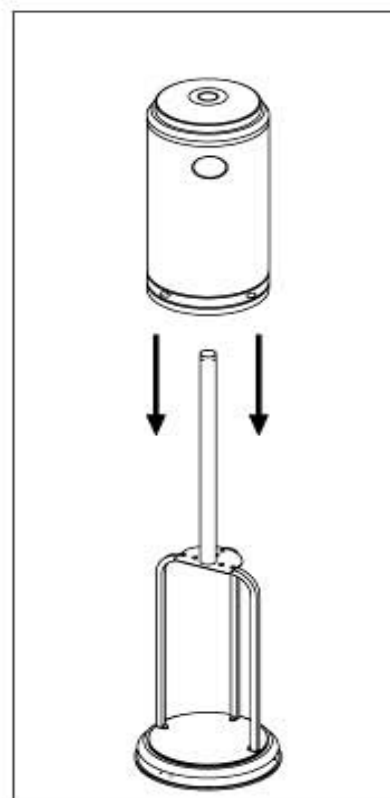

STEG 4

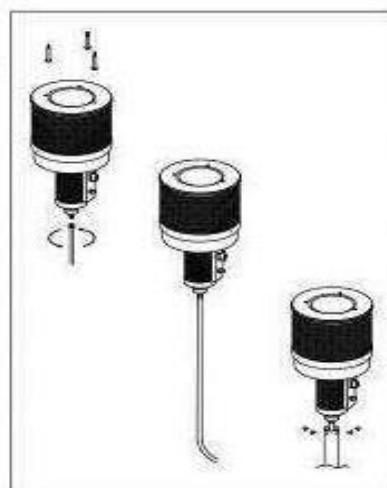

STEG 5



STEG 6
Placera gasolflaskan enligt bild

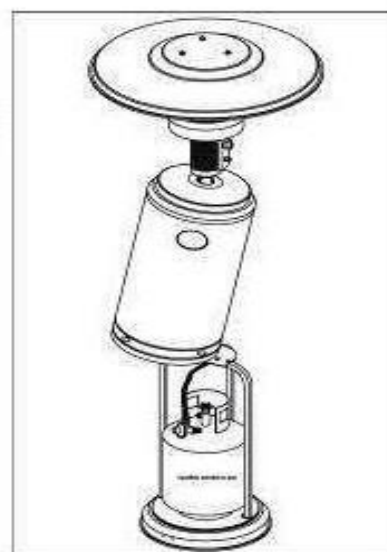

ANVÄNDNING

ATT STARTA VÄRMAREN

1. Vrid upp kranen på gasolflaskan.
2. Tryck och vrid det variabla vredet till läge PILOT.
3. Tryck ner det variabla vredet och håll i 20 sekunder. Håll ned det variabla vredet, tryck på tändknappen flera gånger tills pilotlågan antänds. Släpp det variabla vredet 10 sekunder efter tändningen.

Vid tändning av lågan, kontrollera att det variabla reglaget är kontinuerligt intryckt medan du trycker på tändknappen. Det variabla vredet kan släppas när lågan varit tänd i 10 sekunder.

Lågan kan ses och kontrolleras från titthål belägen på basen av brännaren. Om du behöver en liten låga, vrid det variabla reglaget till LO position.

4. Vrid det rörliga vredet till LO position i 5 minuter eller mer innan vredet vrids till önskad temperaturinställning.
5. Om lågan slocknar av misstag eller blåses ut av vinden, stäng av värmaren och vänta minst 5 minuter för att låta gasen skingras, innan du tänd igen för att undvika eventuell gasexplosion. Upprepa steg 2 till 4.

OBSERVERA!

1. Hela gassystem, slang, regulator, pilotbrännare och huvud brännare ska kontrolleras mot läckage före användning.
2. Kontrollera slangpaket för tecken på extrem nötning, skärmärken eller andra skador. Misstänkta områden skall läckagetestas. Om slangen läcker, måste den ersättas med en ny som uppfyller lokala standardiserade krav.
3. Undvik att vrida flexibla rör och slangar.
4. Se till att alla ventilationsöppningar, brännare och luftkanaler i värmaren är rena och fria från skräp. Om skräp, spindel- eller insektsbon påträffas, rengör hålen med piprensare eller tryckluft.
5. Ha alltid en pulver-/brandsläckare lätt tillgänglig.
6. För säkerhets skull skall värmaren svalna i minst 5 minuter innan den åter tänds.

ATT STÄNGA AV VÄRMAREN

1. Tryck och vrid vredet till läge OFF
2. Stäng av gaskranen på gasolflaskan.
3. Koppla loss gasolflaskan.

Variabelt reglage >

Tändare >

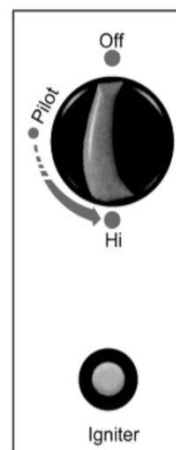

VARNING

Flytta inte på värmaren, eller täck den med skyddskåpa efter att den har stängts av innan temperaturen har sjunkit.

BYTE AV GASOLFLASKA

1. Stäng kranen på gasflaskan.
2. Koppla bort regulatort från flaskan. Följ instruktionerna som medföljde din regulator.
3. Byt ut gasolflaskan.
4. Utan att vara i närheten av öppen eld, skruva ur pluggen ur gasolflaskan.
5. Kontrollera om det finns packning och att den är i gott skick innan du ansluter regulatort.
6. Utför läckagekontroll.

VARNING

1. Byte av gasolflaska får endast ske där öppen eld/låga inte finns.
2. Kontrollera att alla kranar/vred på värmaren är i stängt läge.

FÖRVARING

- Stäng alltid ventilen/kranen på gasflaskan efter användning eller i händelse av en störning.
- Ta bort regulatort om värmaren inte ska användas under en längre tid.
- Gasolflaskan måste förvaras utomhus i ett välventilerat utrymme utom räckhåll för barn.
- Lagring av värmaren inomhus är tillåten endast om gasolflaskan är fränkopplad och avlägsnad från värmaren.
- Kontrollera tätheten på gasventilen samt för ev skador. Om du misstänker att du har en skadad gasventil, kontakta din gasleverantör för utbyte.
- Förvara aldrig gasflaskor på platser utan tillräcklig ventilation.

RENGÖRING OCH UNDERHÅLL

- Torka av pulverlackerade ytor med mjuk, fuktig trasa och tvålatten.
- Rengör inte värmaren med rengöringsmedel som är brännbara eller frätande.
- Ta bort skräp, spindel- och insektsbon från ventilationsöppningar mm Använd piprensare och/eller tryckluft för att hålla maskinen ren och säker att använda. Rengör aldrig hål eller andra öppningar med tandpetare och dyl som brytas av och blockera ventilationshål och dyl.
- Om sotavlagringar bildas, ta bort reflektort och flamskyddet och rengör dem med såpvatten.
- Måla inte någon del av terrassvärmaren.
- Täck brännaren med det medföljande skyddet när värmaren inte används.
- Vänta tills kaminen är kall innan du täcker.
- I en salt luftmiljö, t.ex. nära ett hav sker korrosion snabbare än normalt.
- Kolla ofta för korroderade områden och reparera dem omgående.

VARNING

- Utför inte underhåll på värmaren efter att den stängts av, förrän den har svalnat.
- Utsätt inte pilotbrännare, brännare, vred/knappar och delar under brännaren, för vatten. Använd inte värmaren om någon av dessa delar utsatts för vatten, förrän apparaten inspekterats eller reparerats av en behörig servicetekniker.

ONORMAL DRIFT OCH FELSÖKNING

Vid onormal drift eller andra störningar, se checklisten för problem och lösningar

Om service behövs, kontakta en auktoriserad eller kvalificerad servicetekniker för underhåll av apparaten.

SERVICE & UNDERHÅLL

Om terrassvärmaren inte använts på 3 månader rekommenderas att innan du använder värmaren gör följande:

- Kontrollera tillståndet på gasflaskan.
- Kontrollera slangar för ev skador och/eller slitage. Om slangen och regulatorenheten skadas eller är mer än 5 år gamla, skall de ersättas med nya.
- Kontrollera ev läckage.

Underhåll skall utföras enbart av auktoriserad eller kvalificerad servicepersonal.

Om service behövs, ta bort reflektorn och brännargaller för att komma åt tändsystemet och gasventil.

Byt ut den felaktiga varan med korrekt godkänd komponent. Varje utbyte eller tillbehör finns hos din lokala Distributör/Återförsäljare

Lösning av vanligt förekommande problem

De tre vanligaste problemen i samband med gasolvärmare, är gasläckor, fel gastyck och/eller smuts.

ANVÄND INTE din värmare utan att kontrollera den för läckor. Läckor kan uppstå under transport och installation. En enkel lösning av tvål och vatten kan penslas på alla anslutningar för att säkerställa att inget läckage finns. Vid läckage uppstår bubblor.

FEL GASTRYCK. För högt gastyck kan allvarligt skada din värmare. För lågt gastyck gör att värmaren inte brinner korrekt. Om installatören inte kan kontrollera gastycket, kontakta din gasleverantör.

DAMM OCH SMUTS. Denna värmare kräver rengöring. Byte av termoelement eller pilot brännare montering behövs normalt inte. Granska **RENGÖRING OCH UNDERHÅLL** i denna handbok.

PROBLEM & LÖSNINGAR

<u>PROBLEM</u>	<u>TROLIG ORSAK</u>	<u>LÖSNING</u>
Brännaren tändes inte	Brännarmunstycke igensatt Lågt gastryck	Rengör munstycket Kontakta din gasleverantör
Brännarlågan slocknar efter tändning	Lågt gastryck	Kontakta din gasleverantör
Otillräcklig förbränning	Otillräcklig lufttillförsel	Kontrollera luftintaget mot smuts och skräp. Rensa med tryckluft.
Brännarlågan för låg	Brännarhuset skadat/vridet	Räta upp brännarhuset och utför läckagetest.
	Blockering i brännarmunstycke	Rengör eller byt brännarmunstycke
Brännarlågan flammar ojämnt värmaren på ett plant	Igensatt brännarmunstycke	Rengör eller byt brännarmunstycke Stödfoten står inte plant Placera underlag
	Lågt gastryck	Ersätt gasoltuben med en ny
Rökutveckling och odör vid först användande	Oljeresten och dyl från tillverkning	Upphör inom 30 min användning
Tät svart rök	Brännare igensatt	Stäng av värmaren, låt svalna. Ta bort skräp, rengör brännaren in- och utvändigt
Värmaren avger ett visslande ljud	Lufttillförseln blockerad	Kontrollera minimiavstånd placering. Rensa skräp i luftintagen.
Värmaren avger klick-ljud	Metallutvidgning	Vanligt förekommande vid tändning och efter avstängning. Om ljudet är ihållande och varaktigt, kontakta din återförsäljare.
Gaslukt även om vred är i OFF	Gasläckage	Gasreglage defekt. Byt ut gasreglaget
Gaslukt under drift	Främmande föremål i brännare/brännarmunstycke	Kontrollera och rengör brännare munstycke och öppningar
Gasläckage från:	Åtgärda läckage eller kontakta din	Regulator och/eller slangsockel återförsäljare
Sot-bildning	Smuts eller hinna på reflektor och/eller brännarhus/-galler	Rengör reflektor eller brännarhus/-galler

KÄYTTÖOHJE

Säilytä käyttöohjeet myöhempää tarvetta varten.

VAROITUS:

- **Lue käyttöohjeet ennen käyttöä.**
- **Tämä lämmitin tulee asentaa Suomessa voimassa olevien määräysten mukaisesti.**
- **Käytä lämmitintä vain hyvin tuuletetuissa tiloissa.**
- **Tätä lämmitintä ei saa käyttää sisätilojen lämmitykseen.**
- **Tämä lämmitin soveltuu vain ulkotilojen lämmitykseen.**
- **Tätä lämmitintä ei saa käyttää kellaritiloissa maan pinnan alapuolella.**
- **Lämmittimessä ei ole happitunnistinta.**
- **Tässä lämmittimessä tulee käyttää vain tyyppihyväksyttyä kaasuletkua ja paineentasausventtiiliä. Kysy kaasulämmitinkauppiaaltasi.**
- **Älä aseta esineitä tämän lämmittimen päälle tai nojaamaan sitä vasten.**
- **Älä säilytä lämmittimen lähellä kemikaaleja tai palavia materiaaleja tai spray aerosolipulloja.**
- **Älä käytä lämmitintä paikassa missä säilytetään on polttoaineita tai muita tulenarkoja nesteitä.**

Varoitus:

- **Sammuta paineentasaussäätimen kaasuventtiili heti jos havaitset kaasun hajua.**
- **Sammuta liitoskohtiin syttynyt avoliekki.**
- **Mikäli kaasuhaaju ei laitetta käytettäessä poistu ota yhteyttä tuotteen myyjäliikkeeseen.**

Varoitus:

Käyttäjä on vastuussa itse kasaamansa lämmittimen kokoonpanosta ja toiminnasta. Tässä käyttöohjeessa ilmoitettujen ohjeiden ja varoitusten noudattamatta jättäminen voi aiheuttaa vakavia henkilövahinkoja, kuoleman tai omaisuusvahinkoja.

Mikäli käyttäjä ei täysin ymmärrä tässä käyttöohjeessa esitettyjä ohjeita ja varoituksia pyydämme ottamaan yhteyttä laitteen myyneeseen liikkeeseen. Tavarantoimittaja ei vastaa käyttäjän huolimattomuudesta.

Varoitus:

LUE HUOLELLISESTI SEURAAVAT TURVALLISUUSOHJEET ENNEN KÄYTTÖÄ:

- **Tämä terassilämmitin on vain ulkokäyttöön.**
- **Tätä ulkolämmitintä ei ole tarkoitettu asennettavaksi vapaa-ajan ajoneuvoihin ja / tai veneisiin.**
- **Älä käytä lämmitintä asuintiloissa.**
- **Älä käytä lämmitintä kellarissa tai maanpinnan alapuolella olevissa tiloissa.**
- **Kaasulämmitintä jossa ei ole happitunnistinta tulee käyttää ainoastaan hyvin ilmastoiduissa tiloissa.**
- **Asennuksessa on noudatettava annettuja kansallisia määräyksiä kaasulaitteiden asentamisesta.**
- **Asennus ja korjaustyöt tulee teettää valtuutetussa kaasulaitteiden asennukseen ja huoltoon erikoistuneessa liikkeessä.**
- **Väärä asennus, säätö tai muutos voi aiheuttaa henkilövahinkoja tai omaisuusvahinkoja.**
- **Älä muuta lämmittimen rakennetta millään tavalla.**
- **Älä koskaan vaihda tai korvaa toiseen lämmittimelle tarkoitettua paineentasausventtiiliä.**
- **Poista kuljetussuojat ennen lämmittimen käyttöä.**
- **Älä säilytä tai käytä bensiiniä tai muita tulenarkoja nesteitä lämmittimen läheisyydessä.**
- **LVI tiivistysnauhaa tulee käyttää kaikissa lämmittimen kierrelitoksissa kaasuvuotojen estämiseksi.**
- **Kaasupoltinjärjestelmä kaikkine toiminnallisine kokonaisuuksineen tulee tarkastuttaa kerran vuodessa valtuutetussa kaasulaitteidenhuoltoliikkeessä.**
- **Kaasuvuototesti tulee tehdä saippuavedellä valemalla saippuavettä kaikkiin kaasuputkien liitoskohtiin. Älä käytä tulta vuotojen testaamiseen.**
- **Älä käytä lämmitintä ennen kuin kaikki liitännät on vuototarkastettu.**
- **Sammuta kaasupullon kaasuventtiili välittömästi jos kaasun hajua havaitaan.**
- **Älä kuljeta lämmitintä sen ollessa päällä.**
- **Älä siirrä lämmitintä sammutuksen jälkeen vasta kun se on täysin jäähtynyt.**
- **Pidä ilmanvirtaus aukot puhtaina niin, että niissä ei ole likaa eikä roskia.**
- **Älä maalaa lämpösäteilijää, heijastinkupua tai ohjauspaneelia.**
- **Ohjauspaneeli, poltin ja kaasupullon kotelon ilmankiertoaukot täytyy pitää puhtaina. Säännöllistä puhdistamista pidetään**

välttämättömänä.

- **Kaasupullon hana tulee pitää OFF asennossa kun lämmitintä ei käytetä.**
- **Tarkista lämmitin heti mikäli jokin seuraavista ilmenee:**
 - **Lämmitin ei saavuta maksimi lämpötilaa**
 - **Poltin tekee poksahdavia ääniä käytön aikana (lievä ääni on normaalia, kun poltin on sammutettu).**
 - **Ilmenee kaasun hajua ja samalla poltin palaa keltaisella liekillä.**
Vältä hengittämästä lämmittimen ensikäytön aikana vapautuvia palokaasuja jotka aiheutuvat lämmittimeen tehtaalla lisättyjen suojarasvojen palamisesta.
- **Sekä savu, että haju haihtuvat pois 30 minuutin jälkeen.**
- **Kaasuletku on sijoitettava siten, että se ei ole kulkuväylillä tai paikassa missä se voi joutua vahingolle alttiiksi.**
- **Vältä kaasuletkun menemistä mutkalle.**

- **Jos huollon yhteydessä jokin lämmittimen turvavarusteista poistetaan tulee se asentaa takaisin ennen lämmittimen käyttöönottoa.**
- **Aikuisten ja lasten tulee välttää oleskelemasta liian lähellä lämmitintä palovammojen ja vaatteiden syttymisen välttämiseksi.**
- **Lapsia tulee valvoa heidän ollessa lämmittimen läheisyydessä.**
- **Vaatteita tai muita herkästi syttyviä materiaaleja ei tule asettaa lämmittimen päälle tai ripustaa roikkumaan lämmittimen lähelle.**

Lämmittimen sijoittaminen:

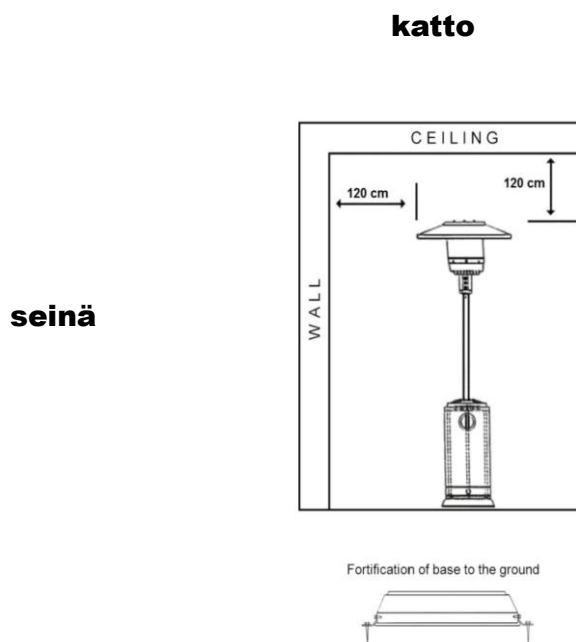

- **Lämmitin on ensisijaisesti vain ulkokäyttöön ks. sijoittamisen esimerkkikuva ulkoilma alueista. Älä käytä lämmitintä sisätilassa tai suljetulla alueella.**

Huolehdi aina riittävästä ilmanvaihdosta.

- **Älä käytä lämmitintä sisätilojen lämmittämiseen.**
- **Älä käytä lämmitintä kellarissa tai maanpinnan alapuolella.**
- **Tätä lämmitintä on käytettävä vain maanpinnan tasalla olevassa paikassa, jossa on hyvä ilmanvaihto ja missä mahdolliset kaasuvuodot pääsevät haihtumaan ilmaan.**
- **Tätä lämmitintä saa käyttää ainoastaan ulkona eikä sitä saa käyttää sisällä rakennuksessa, autotallissa tai muussa suljetussa tilassa.**
- **Turvaetäisyys aina käytön aikana 1,2 m päältä ja sivuilta.**
- **Lämmitin täytyy sijoittaa tasaiselle tukevalle alustalle.**
- **Älä koskaan käytä lämmitintä paikassa missä säilytetään räjähteitä, bensiiniä, tai muita tulenarkoja nesteitä tai kaasuja.**
- **Suojataksesi lämmittimen kovan tuulen aiheuttamalta kaatumiselta voi kiinnittää lämmittimen pohjaosan ruuveilla kiinni alustaan.**

KAASU VAATIMUKSET

- **Käytä vain butaania, propaania tai nestekaasua.**
- **Lämmitin on suunniteltu käytettäväksi 11-13 Kg kaasupulloilla. Kaasupullon maksimikoko on L 30 cm ja K 64 c. Lämmittimen kaasupullon säilytyspaikan sisämitat L 32 cm ja K 69 cm.**
- **Lämmitin on edellyttää tyyppihyväksytyn kaasuletkun 1,20 m ja kaasupullon paineentasausventtiiliin.**
- **Paineentasausventtiiliin suurin tulopaine ei saa ylittää 690 kPa (100 PSI)**
- **Paineentasausventtiiliin lähtöpaine tulee olla 28 mbar (2,8 kPa tai 11 ”WC) 50 mbar riippuen lämmittimen käyttömaasta.**
- **Kaasuletkun ja paineentasausventtiiliin kokonaisuus tulee noudattaa paikallisia standardeja.**
- **Lämmittimen asennuksen tulee noudattaa kaasulaitteiden asentamisesta ja laitteen että kaasupullojen säilyttämisestä annettuja paikallisia määräyksiä.**
- **Kolhuja saanut ja ruostunut kaasupullo saattaa olla vaarallinen käyttää. Ennen kuin kytket kaasupullon lämmittimeen tarkasta pullon kunto ja älä ota sitä käyttöön mikäli näyttää siltä, että se on vahingoittunut. Jos kaasupullo on vahingoittunut venttiilikytkenästä älä ota sitä käyttöön.**
- **Kaasupullon venttiilikytkenän tulee toimia niin, että mikäli paineentasausventtiili ei ole kiinni kaasupullossa kaasua ei pääse**

vuotamaan ulos.

- **Vältä kaasuletkujen menemistä mutkalle.**
- **Älä koskaan kytke kaasupulloa lämmittimeen ilman paineentasaussäädintä.**
- **Irrota kaasupullo paineentasausventtiilistä kun lämmitintä ei käytetä.**

VUOTOTESTI

Kaasulämmittimen kaasuputkisto testataan vuotojen varalta tehtaalla ennen tuotteen asiakkaalle toimitusta. Täydellinen putkiston tiiviyn tarkastus tulee tehdä ennen lämmittimen käyttöönottoa sillä paketin väärin kuljetus tai siihen kuljetus vaiheessa kohdistunut paino ovat saattaneet vahingoittaa lämmitintä. Lämmittimen mahdolliset vuodot tulee tarkastaa käyttäen uutta täyttä kaasupulloa.

5. Varmista, että paineentasausventtiilin hana on OFF asennossa.

6. Testaa mahdolliset vuotokohtat saippualiuoksella jossa on yksi osa nestemäistä saippuaa ja yksi osa vettä. Laita liuos suihkupulloon ja suihkuta liitoskohtiin. Voit valella saippuaveden myös sudilla tai harjalla liitoskohtiin. Mikäli liitoskohdissa ilmenee ilmakuplia on kyseisessä kohdassa kaasuvuoto.

7. Käännä paineentasausventtiili ON asentoon.

8. Mikäli havaitset kaasuvuodon käännä paineentasausventtiili OFF asentoon. Kiristä vuotava liitos ja sitten laita paineentasausventtiili ON asentoon. ja uudelleen tarkasta mahdollinen uusiutuva vuoto saippualiuoksella. Ota yhteys lämmittimen myyjäliikkeeseen jos kaasuvuotoa ei liitosta kiristämällä saada loppumaan.

Varoitus
Älä koskaan polta tupakkaa tarkastaessasi vuotoa

OSAT JA TIEDOT:

1. Heijastin
2. Lämmönjakaja
3. Polttimon runko
4. Ilmaa läpäisevä suoja
5. Kaasuventtiohjain
6. Ohjainkotelon runko
7. Pylväs
8. Kaasupullon kotelo
9. Kotelon tukipylväät
10. Jalusta
11. tarkastus "ovi"

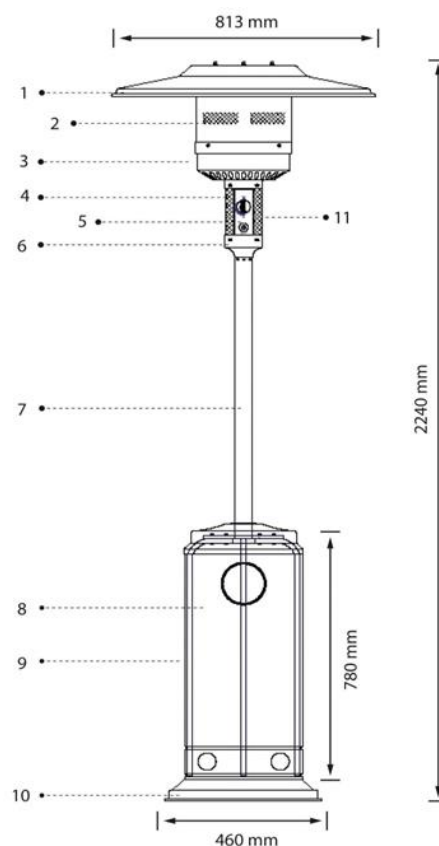

A. RAKENNE JA OMINAISUUDET:

- Kuljetettava terassi ja pihalämmitin kiinteällä kaasusäiliökotelolla
- Ruostumattomasta teräksestä tehty lämmönjakaja.
- Lämpösäteilijän heijastin suuntaa lämmön 360 astetta
- Portaaton säätö jossa suora sytytys.
- Kaatumissuoja sammuttaa automaattisesti lämmittimen mikäli se vahingossa sattuu kaatumaan.

B. TEKNISET TIEDOT:

- Vain ulkokäyttöön
- Toimii vain butaanilla, propaanilla ja nestekaasulla
- Polttimen paine 28/30/37/50 mbar
- Maksimi teho: 13,5 kW
- Minimi teho: 5 kW
- Kulutus: 450 g/hr – 982 g/hr
- Korkeus: 2240 mm (88.2")

C. Kohdemaat, paine, ja polttimen suuttimen mitat

Malli	Mod.ZANTE(PH01-S)			
Kohdemaat	AT, BE, CH, CY, CZ, DE, DK, EE, ES, FI, FR, GB, GR, HU, IE, IS, IT, LT, LU, LV, MT, NL, NO, PL, PT, SE, SI, SK, TR			
Luokka	I3+	I3 B/P	I3 B/P	I3 B/P
Paine (mbar)	20-30/37	28-30	30	50
Polttimon suutin	1.9mm	1.9mm	1.9mm	1.7mm
Nimellinen polttoaineteho	13.5KW			

ASENNUSTARVIKKEET:

Tarvittavat työkalut:

- **Kiintoavaimet 10 & 13 mm**
- **Jakoavain (2) 20 cm (8") pitkä**
- **Papukaijapihdit 23 cm (9") pitkä**
- **Ristipääruuvimeisseli jossa keskikokoinen terä**
- **Suihkupullo saippuavettä mahdollisten vuotojen paikallistamiseen**

Toimitukseen sisältyy:

Jalusta

Kaasupullon kotelo

Pylväs

Ohjainkotelon runko

Kaasuventtiohjain

Poltinyksikkö

Neljä kappaletta heijastinta varustettuna 9 kpl M8 pultteja ja M8 muttereita

3 kpl 90 mm:n tukitankoa, sekä 6 kpl aluslevyt (Ø8mm) ja 3 kpl M8 muttereita heijastimen alustaksi

4 kpl ruuvia M6 x 10 mm pylvään ja poltinskyksikön kasaamiseen.

6 kpl pulttia & mutteria M6 x 30 mm pylvään ja poltin yksikön kasaamiseen.

3 kpl pulttia M8 x 16 mm julustan ja pylvään kiinnitykseen.

VAROITUS

Tässä lämmittimessä tulee käyttää tyyppihyväksyttyä paineentasausventtiiliä. Kysy tarkemmin lämmittimen myyjäliikkeeltä.

LÄMMITTIMEN KOKOAMINEN

Vaihe 1.



Vaihe 2.

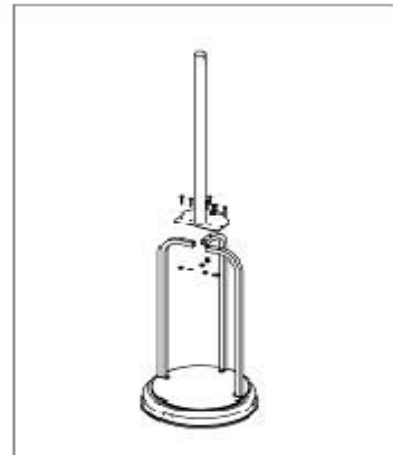

Vaihe 3.

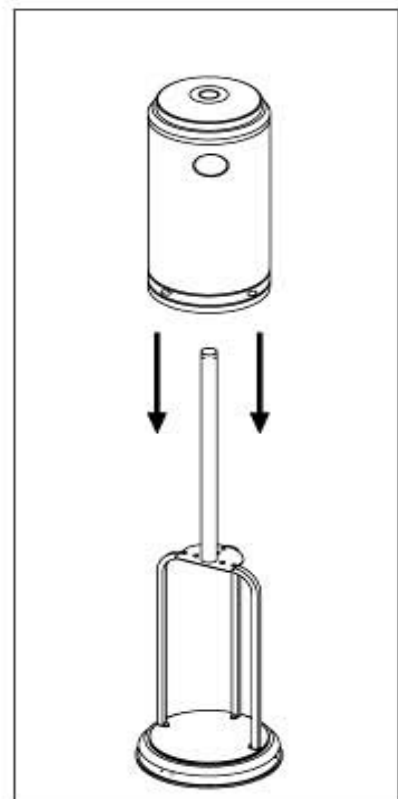

Vaihe 4.

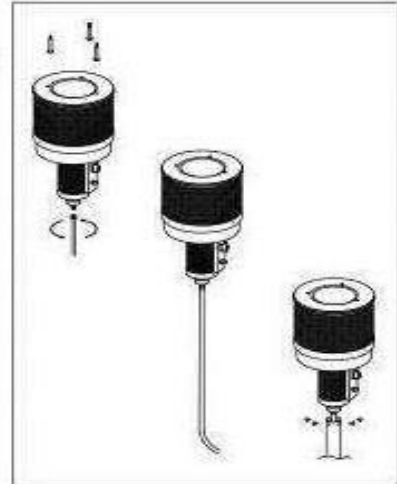

Vaihe 5.

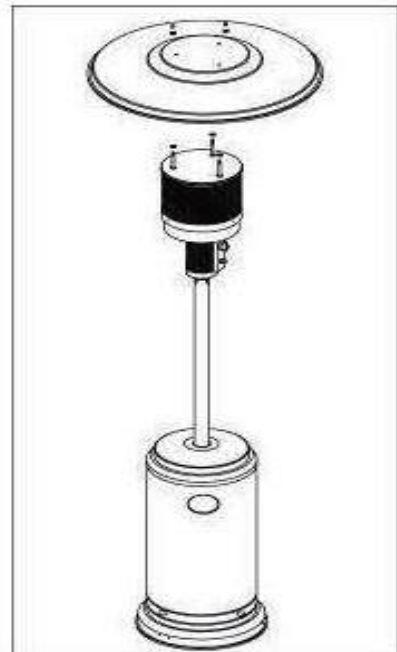

Vaihe 6.
6-8. Laita kaasupullo jalustaan.

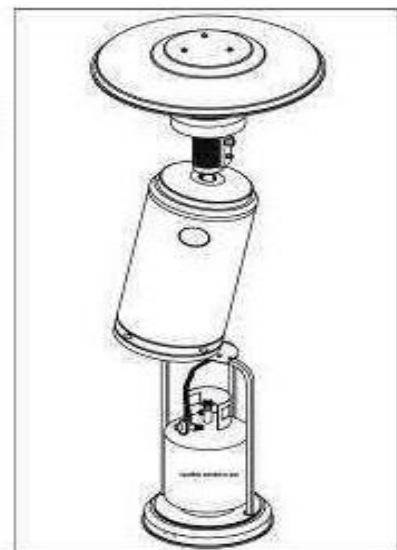

KÄYTTÖ

LÄMMITTIMEN KÄYNNISTÄMINEN

- 1. Käännä kaasupullon paineentasausventtiilin kytkin ON asentoon**
- 2. Paina ja käännä tehonsäätönuppi PILOTTI liekki asentoon.**
- 3. Paina tehonsäätönuppia pohjassa 20 sekuntin ajan ja tämän jälkeen yhä pitäen tehonsäätönuppia pohjassa paina PIEZO sytytys painikettauseita kertoja kunnes pilottiliekki syttyy. Vapauta tehonsäätönuppi pohjasta 10 sekuntin kuluttua pilottiliekkin syttymisestä.**

Jos kaasupullo on vasta kytketty paineentasausventtiiliin tulee pakkosyöttöpainiketta painaa noin minuutin, jotta kaasu ehtii siirtymään polttimelle saakka. Kun pilotti liekki on syttynyt pidä pakkosyöttöpainiketta pohjassa vielä noin 10 sekuntia.

Syttyneen pilottiliekkin voi nähdä poltinosan pohjassa olevasta reiästä.

Jos haluat käyttää lämmitintä minimi teholla käännä tehonsäätö LO asentoon.

- 4. Pidä tehonsäätö LO asennossa ensin 5 minuuttia ennen kuin säädät tehoa suuremmalle.**

5. Jos polttimen liekki sammuu vahingossa voimakkaan tuulen takia odota vähintään 5 minuuttia ennen kuin sytytät lämmittimen uudelleen jotta sammumisen jälkeen vapaasti polttimoon vuotanut kaasu pääsee haihtumaan pois. Toista vaiheet 2 - 4.

VAROITUS

1. Koko lämmittimen kaasuputkitus tulee tarkastaa kaasuvuotojen varalta ennen käyttöönottoa.

2. Tarkasta kaasuletkun kunto mahdollisten viiltojen tai kulumien varalta. Mikäli havaitset letkun vahingoittuneen tulee se vaihtaa uuteen tyyppihyväksytyyn vastaavaan kaasuletkuun.

3. Vältä kaasuletkun kiertymistä mutkalle.

4. Varmista, että kaasupullon säilytystilan ilmanvaihto on riittävä ja että lämmittimen polttimossa tai muissa mahdollisissa paikoissa ei ole hyönteisiä tukkimassa kaasunsyöttöä. Jos havaitset hyönteisiä poista ne piippuharjalla ja paineilmalla.

5. Pidä toimintakykyinen jauhesammutin aina lyhyen välimatkan päässä lämmitimestä.

6. Turvallisuussyistä pidä aina 5 minuutin tauko kun sytytät lämmittimen uudelleen.

SAMMUTTAAKSESI LÄMMITTIMEN

- 1. Paina ja käännä tehonsäätö OFF asentoon.**
- 2. Käännä kaasupullon paineentasausventtiili OFF asentoon ja irrota venttiili kaasupullosta.**

Kaasuventtiiliohjain /

Tehonsäätö

VAROITUS
Älä siirrä lämmitintä, tai peitä sitä suojahupulla ennen kuin se on täysin jäähtynyt.

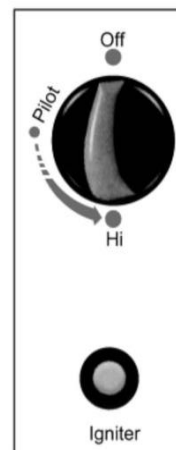

Sytytys

KAASUPULLON VAIHTAMINEN

- 1. Sulje kaasupullon paineentasausventtiilin hana.**
- 2. Irrota paineentasausventtiili kaasupullosta.**
- 3. Vaihda vanha kaasupullo uuteen.**
- 4. Älä koskaan irrota paineentasausventtiiliä kaasupullosta mikäli lähellä on avoliekki tai jokin muu hehkuva sytytyksen aiheuttava esine.**
- 5. Tarkasta paineentasausventtiilin sekä kaasupullon venttiilikaulan kunto ennen kuin kytket paineentasausventtiilin paikoilleen.**
- 6. Suorita vuototesti saippua ja vesi liuksella.**

VAROITUS
1. Vaihtaessa kaasupulloa tulee varmistua, että läheisyydessä ei ole avoliekkiä.
2. Varmista, että kaikki lämmittimen ja paineentasausventtiilin kaasuhanat on kiinni.

VARASTOINTI

- **Sulje paineentasausventtiilin hana käytön jälkeen.**
- **Poista lämmitimestä paineentasausventtiili ja letku kun lämmitintä ei tulla käyttämään pitkään aikaan.**
- **Kaasupullo on säilytettävä ulkona hyvin tuuletetussa tilassa poissa lasten ulottuvilta.**
- **Irroitettun kaasupullon suojakorkki tulee laittaa tiiviisti paikalleen.**

- **Varastointi lämpimissä sisätiloissa vain mikäli paineentasausventtiili on irrotettu kaasupullosta.**
- **Tarkista kaasuventtiilin tiiveys. Jos epäilet, että sinulla on viallinen kaasuventtiili. Ota yhteys lämmitimen myyjäliikkeeseen.**
- **Älä koskaan säilytä kaasupulloa avoimessa maastossa tai paikassa missä ei ole riittävästi ilmanvaihtoa.**

PUHDISTUS JA HOITO

- **Pyyhi pulverimaalatut pinnat pehmeällä, kostealla rätillä ja saippuavedellä.**
- **Älä puhdistä lämmitintä pesuaineilla jotka ovat palavia tai syövyttäviä.**
- **Poista roskat ja hyönteiset sekä niiden pesät lämmitimen tuuletusaukoista ja polttimen kotelosta sekä tehonsäätimestä kompressorin paineilmalla ja pidä lämmitin puhtaana seuraavaa käyttöä varten. Älä koskaan puhdistä kaasusyöttöputkia hammastikuilla tai muilla sellaisilla puhdistusvälineillä josta saattaa jäädä putkiin kaasun virtausta tukkiva este tai ne voivat vahingoittaa lämmitimen osia.**
- **Mikäli lämmitin aiheuttaa palaessaan karstaa poista heijastin sekä lämmönjakaja ja puhdistä nämä saippualla ja vedellä. Älä maalaa lämmönjakajaa, säädin yksikköä tai lämmön heijastajaa.**
- **Suojaa lämmitin erikseen myytävällä lämmitimen suojahupulla silloin kun lämmitintä ei käytetä. Odota kunnes lämmitin on jäähtynyt ennen kuin peität lämmitimen suojahupulla.**
- **Mikäli lämmitintä käytetään meren läheisyydessä korroosion vaikutus tulee nopeammin näkyviin kuin sisämaaolosuhteissa.**
- **Mikäli havaitset että lämmittimeen on ilmaantunut ruostetta poista ruoste ruosteen poistoaineella ja maalaa lämmitimen maalatut pinnat uudelleen spray maalilla käyttäen ensin pohja maalia.**

VAROITUS

- **Älä huolla lämmitintä ennen kuin lämmitin on täysin jäähtynyt.**
- **Älä altista lämmitimen poltinta ja sytytystä vedelle. Älä käytä lämmitintä mikäli jokin sen polttimen osista ovat märkiä ennen kuin asiantunteva henkilö on sen kuivanut ja todennut käyttökelpoiseksi.**

YLEISET TURVAOHJEET

- **Varusta kotisi vähintään yhdellä palovaroittimella huonekerrosta kohden.**
- **Pidä ainakin yksi ABC tyyppin pulveri palosammutin kotonasi koko ajan.**
- **Pidän lämmittimen lähialueet vapaana roskista ja paperista.**
- **Varastoi maalit, liuottimet ja muut palavat nesteet kaukana lämmittimistä ja syttymisen aiheuttavista laitteista.**
- **Suunnittele etukäteen kiinteistöstä poistumisohje tulipalon sattuessa. Varmista, että kaikki kiinteistössä asuvat ymmärtävät poistumisohjeen sisällön ja pystyvät toteuttamaan suunnitelman hätätilanteessa.**
- **Jos liekit tarttuvat vaatteisiisi älä lähde juoksemaan vaan laskeudu pitkäksesi maahan ja pyöri ympäri tukahduttaaksesi liekit.**

ENSIAPU PALOVAMMOIHIN

SILMÄT

Hakeudu välittömästi lääkärin hoitoon. Älä laita voiteita tai nesteitä silmiisi.

MUUSSA TAPAUKSESSA

- **Ota yhteyslääkəriin jos poltto ei ole helpottanut 24 tunnin sisällä tai jos paloalue on suurempi kuin kämmenen kokoinen.**
- **Jos palovamma on vakava tilaa välittömästi ambulanssi.**
- **Jos mahdollista juoksuta kylmää vettä palovamma-alueelle 10-15 min ajan jos iho on ehjä. Älä käytä jäätä tai jäävettä. Leikkaa nopeasti pois kaikki vaatteet jotka peittävät palovamman. Älä irroita vaatteiden osia jotka ovat kiinnittyneet palovammaan. Älä käytä voiteita tai rasvoja palovammoihin.**
- **Mikäli uhrin kädet tai ranteet ovat palaneet irroita korut, kellot jne jotta nämä eivät aiheuta lisää vammoja ja aseta nämä uhrin taskuun. Tämä estää korujen katkaisemisen joka joudutaan tekemään kun palovamma alue alkaa turvota.**
- **Älä puhkaise palovammojen rakkuloita. Peitä palovamma kevyellä sideharsolla.**
- **Jos rakkulat puhkeavat voitele nämä alueet antibioottivoiteella ja peitä alue kevyellä sideharsolla.**

TOIMINTAHÄIRIÖT JA VIAN ETSINTÄ

Toimintahäiriötapauksessa katso taulukko ongelmat ja vastaukset

Jos lämmitin tarvitsee huoltoa ota yhteys valtuutettuun huoltoliikkeeseen.

HUOLTO

On suositeltavaa, että ennen lämmittimen lämmitys kauden alkua ja 3 kuukautta kestäneen lämmityskauden jälkeen lämmittimen omistajan tulisi:

- **Tarkasta kaasupullon kunto.**
- **Tarkasta onko kaasuletkussa halkeamia tai muista vaurioita. Jos letku ja paineentasausventtiili on vaurioitunut tai yli 5 vuotta vanha vaihda tyyppihyväksytyt letku ja paineentasausventtiili uusiin.**
- **Tarkasta vuodot.**

VAROITUS

Huolto on suoritettava ainoastaan valtuutetussa huoltoliikkeessä tai valtuutetun huoltohenkilön toimesta.

Jos lämmitin vaatii huoltoa poista lämmönheijastin ja lämmönjakaja päästäksesi huoltamaan sytytysjärjestelmän ja kaasuventtiilin.

Vaihda viallinen osa oikeaan alkuperäisvaraosaan. Tiedustele varaosia lämmittimen myyjäliikkeeltä.

YLEISTEN ONGELMIEN RATKAISEMINEN

Yleisimmät kaasulämmittimiin liittyvät ongelmat ovat kaasuvuodot, väärä kaasupaine sekä lika.

- **ÄLÄ KÄYTÄ LÄMMITINTÄ TARKASTAMATTA MAHDOLLISIA KAASUVUOTOJA**
- **Lämmittimen kuljetus tai asennus voi aiheuttaa liitoksissa vuotokohdan. Vuodot on helppo todeta saippualiuoksella jossa on yksi osa vettä ja yksi osa saippualiuosta.**

- **VÄÄRÄ KAASUNPAIN**
- **Liian kova kaasunpaine voi vahingoittaa lämmitintä vakavasti. Liian alhainen kaasunpaine estää lämmitintä palamasta kunnolla. Jos asennuksen tekevä asentaja ei voi tarkastaa kaasunpainetta ota yhteys kaasun toimittajaan.**
- **PÖLY JA LIKA.**
- **Tämän lämmittimen häiriötön toiminta edellyttää puhtaanapitoa. Liekinvarmistimen tai pilottiliekkin vaihtamista ei normaalisti tarvita. Tutustu tämän ohjeen puhdistus ja ylläpito osioon.**

ONGELMIEN TARKASTUS LISTA

ONGELMA

RATKAISU

TODENNÄKÖINEN SYY

- **Poltin ei syty -> Puhdista suutin polttimen suutin tukossa ->**
- **Matala kaasunpaine -> Soita kaasun jakelijalle**
- **Polttimen liekki sammuu heti -> Matala kaasunpaine -> Soita kaapullon myyneelle liikkeelle.**
- **Viivästynyt sytytys -> Poltin tukossa -> puhdista suutin ilmanpaineella**
- **Riittämätön polttimen teho -> Ei riittävästi ilmaa -> Tarkasta ilmakanavat ja polttimet jos niissä on likaa tai roskia. Puhdista paineilmalla.**
- **Polttimen liekki on alhaalla -> Kaasuletkun on taittunut tai vääntynyt. -> tee vuototestaus.**
- **Tukos polttimon suuttimessa. -> puhdista tai vaihda uusi suutin.**
- **Lämmönjakaja hehkuu epätasaisesti. -> Tukos polttimen suuttimessa. -> puhdista tai vaihda suutin.**
- **Jalusta ei ole tasaisella pohjalla. -> Siirrä lämmitin tasaiselle**

alustalle. -> matala kaasunpaine vaihda kaasupullo uuteen.

- **Lievää hajua ja savua päällä ollessa. -> Tehtaan suojarasvat palavat pois 30 min. sisällä.**
- **Ilmenee paksua mustaa savua lämmittimen päällä ollessa. -> Sammuta lämmitin ja anna sen jäähtyä. -> puhdistu lämmittimen poltin sisältä ja ulkoa.**
- **Lämmitin aiheuttaa viheltävää ääntä. -> Ilmakanavat tukossa. -> Tarkasta minimi asennusetäisyydet ja että onko ilmakanavissa roskia.**
- **Ilmaa kaasuputkessa. -> Käytä poltinta niin kauan, että ilma on poistunut.**
- **Lämmitin tuottaa naksahavia ääniä. -> Metallia laajenee. -> Tämä on yleistä kaasulämmittimille jos ääni tulee kun lämmitin on juuri sammutettu. Jos ääni on vaimakasta ota yhteyttä lämmittimen myyneeseen liikkeeseen.**
- **Kaasunhajua vaikka paineentasaussäädin on pois päältä. -> Korjaa vuodot välittömästi. -> Mikäli paineentasaussventtiili on viallinen korvaa se uudella.**
- **Kaasun hajua polttimen palamisen aikana. -> Tarkasta kaasun kulkureitti sekä poltin. -> Lämmitin aiheuttaa hajua joka tulee lämmenneestä lämmittimen maalipinnasta aiheuttaen ilmaan epäpuhtauksia ja hajuja.**

Instruction Manual

Please retain this manual for future reference.

WARNING:

- **Read the instructions before use.**
- **This appliance must be installed in accordance with such regulations as are in force.**
- **This appliance requires installation by a competent person.**
- **Use only in well-ventilated areas.**
- **This appliance shall be not used for the heating of domestic premises.**
- **This appliance shall be used for space heating only.**
- **This appliance shall not be used in basements or below ground level.**
- **This appliance has no atmospheric sensing device. It shall be used for heating well-ventilated buildings used for animal rearing, or for outdoor use only.**
- **This appliance requires approved hose and regulator that are defined under the GAS REQUIREMENTS in the manual, or check with your gas supplier.**
- **Do not place items on or against this appliance.**
- **Do not store chemicals or flammable materials or spray aerosols near this appliance.**
- **Do not operate this appliance in an explosive atmosphere like in areas where gasoline or other flammable liquids or vapors are stored.**

WARNING:

- **Turn off the gas valve immediately if smell of gas is detected.**
- **Extinguish any open flame.**
- **If odor continues, contact your gas supplier immediately.**

WARNING:

The user assumes all risk in the assembly and operation of the gas heater. Failure to follow the warnings and instructions in this manual can result in severe personal injury, death or property damage. If user cannot read or fully understand the instruction manual, please contact your dealer. Supplier will not be responsible for user's negligence.

CAUTION

PLEASE READ CAREFULLY THE FOLLOWING SAFETY GUIDELINES BEFORE OPERATION.

- **This patio heater is for outdoor use only (see attached diagrammatical representations of outdoor areas).**
- **This outdoor heater is not intended to be installed on recreational vehicles and/or boats.**
- **Do not use the heater for the heating of domestic premises.**
- **Do not use the heater in the basements or below ground level.**
- **Gas heater without atmospheric sensing device should only be used for heating well-ventilated buildings**
- **used for animal rearing or for outdoor use.**
- **The installation must conform to appropriate State regulations.**
- **Installation and repair should be done by a qualified service person.**
- **Improper installation, adjustment, alteration can cause personal injury or property damage.**
- **Do not attempt to alter the unit in any manner.**
- **Never replace or substitute the regulator with any regulator other than the factory-suggested replacement.**
- **Remove transit protection before use.**
- **Do not store or use petrol or other flammable vapors or liquids in the heater unit.**
- **Plumbing tape must be used for all threaded gas connections to prevent leakage.**
- **The whole gas system, hose, regulator, pilot or burner should be inspected for leaks or damage before use, and at least annually by a qualified service person.**
- **All leak tests should be done with a soapy water solution. Never use an open flame to check for leaks.**
- **Do not use the heater until all connections have been leak tested.**
- **Turn off the gas valve immediately if smell of gas is detected.**
- **Do not transport the heater while it's operating. .**
- **Do not move the heater after it has been turned off until the temperature has cooled down.**
- **Keep the ventilation opening of the cylinder enclosure free and clear of debris.**
- **Do not paint the radiant screen, control panel or top canopy reflector.**
- **Control compartment, burner and circulation air passageways of the heater must be kept clean. Frequent cleaning may be required as necessary.**
- **The gas cylinder should be turned off when the heater is not in use.**
- **Check the heater immediately if any of the following occurs:**

-The heater does not reach temperature.

-The burner makes popping noise during use (a slight noise is normal when the burner is extinguished).

-Smell of gas in conjunction with extreme yellow tipping of the burner flames.

- **Avoid inhaling fumes emitted from the heater's first use. Smoke and odour from the burning of oils used**
- **in manufacturing will appear. Both the smoke and odour will dissipate after approximately 30 minutes. .**
- **The hose assembly must be located out of pathways where people may trip over it or in area where the hose will not be subjected to accidental damage.**
- **Avoid twisting the flexible tubes and hoses.**
- **Any guard or other protective device removed for servicing the heater must be replaced before operating the heater.**
- **Adults and children should stay away from high temperature surfaces to avoid burns or clothing ignition.**
- **Children should be carefully supervised when they are in the area of the heater.**
- **Clothing or other flammable materials should not be hung on the heater or placed on or near the heater.**

HEATER LOCATION

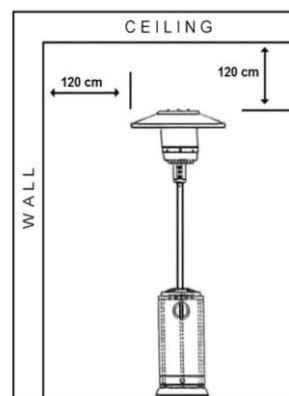

Fortification of base to the ground



- **The heater is primarily for outdoor use only (see diagrammatical representations of outdoor areas). Do not use it for indoors or in an enclosed area. Always ensure that adequate fresh air ventilation is provided.**
- **Do not use the heater for the heating of domestic premises.**
- **Do not use the heater in the basements or below ground level.**

- **This appliance shall only be used in an above ground open-air situation with natural ventilation, without stagnant areas, where gas leakage and products of combustion are rapidly dispersed by wind and natural convection.**
- **Any enclosure in which the appliance is used shall comply with one of the following:**
 - **enclosure with walls on all sides, but at least one permanent opening at ground level and no overhead cover.**
 - Within a partial enclosure that includes an over head cover and no more than two walls.**
 - Within a partial enclosure that includes an overhead cover and more than two walls, the following shall apply:**
 - At least 25% of the total wall area is completely open, and**
 - At least 30% of the remaining wall area is open and unrestricted.**
 - In the case of balconies, at least 20% of the total wall area shall be and remain open and unrestricted.**
- **This appliance shall be used only in an outdoor area and shall not be used in a building, garage or any other enclosed area.**
- **Always maintain 1.2-m (47") clearance from combustible materials from the top and side.**
- **Heater must be placed on level firm ground.**
- **Never operate heater in an explosive atmosphere like in areas where gasoline or other flammable liquids or vapors are stored.**
- **To protect heater from strong wind, anchor the base securely to the ground with screws.**

GAS REQUIREMENTS

- **Use butane, propane or LPG only.**
- **The heater is designed for use with 11-13 kg (24-28 lbs.) cylinder. Maximum size of cylinder suitable for the appliance, w/regulator attached, is Ø31 cm x 64 cm (Ø12" x 25"). Inner dimension of stand within the supporting bars is Ø32 cm x 69 cm (Ø12.6" x 27").**
- **The appliance requires approved gas hose in 60 cm length and a regulator, or a gas hose in 140 cm length and a regulator if no gas pipe (approx. 84 cm) is used.**
- **Regulator maximum inlet pressure must not exceed 690 kPa (100 PSI).**
- **Regulator outlet pressure to be 28 mbar (2.8 kPa or 11" W.C.) to 50 mbar depending to destination country.**
- **The hose and regulator assembly must conform to local standard codes.**
- **The installation must conform to local codes, or in the absence of local codes, to the standard for the storage and handling of liquid petroleum gases.**
- **A dented, rusted or damaged gas cylinder may be hazardous and should be checked by your gas supplier. Never use a gas cylinder with a damaged valve connection.**
- **The gas cylinder must be arranged to provide for vapor withdrawal from the operating cylinder.**
- **Avoid twisting the flexible tubes and hoses.**
- **Never connect an unregulated gas cylinder to the heater.**
- **Disconnect the gas cylinder when the heater is not use.**

LEAKAGE TEST

Gas connections on the heater are leak tested at the factory prior to shipment. A complete gas tightness check must be performed at the installation site due to possible mishandling in shipment or excessive pressure being applied to the heater. The heater must be checked with a full cylinder.

5. Make sure the safety control valve is in the OFF position.

6. Make a soapy water solution of one part liquid detergent and one part water. The soapy water solution can be applied with a spray bottle, brush or rag to all gas connections.

Soap bubbles will appear in case of a leak.

7. Turn the gas supply ON.

8. In case of a leak, turn off the gas supply. Tighten any leaking fittings, then turn the gas supply ON and recheck. Contact your dealer or gas

supplier for assistance if bubbles continue to appear.

WARNING

Never leak test while smoking.

PARTS AND SPECIFICATIONS

- 1. Reflector**
- 2. Flame screen**
- 3. Burner base**
- 4. Air admittance fence**
- 5. Gas valve controller**
- 6. Base of control housing**
- 7. Post**
- 8. Tank housing**
- 9. Tank housing support**
- 10. Stand**
- 11. inspection "door"**

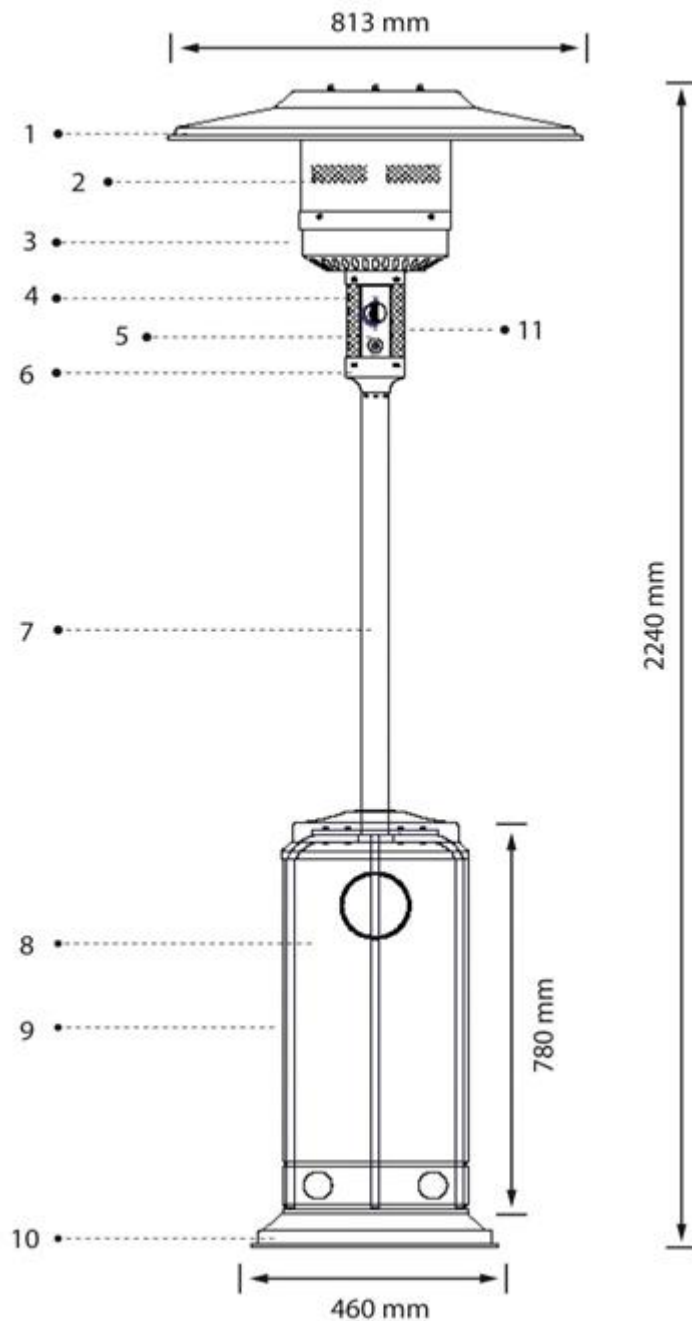

A. Construction and characteristics

- **Transportable terrace/garden heater with tank housing**
- **Stainless steel flame screen**
- **Heat emission from reflector**

- Variable control knob with direct ignition
- Tilt switch shuts off heater automatically when appliance is accidentally knocked down

B. Specifications

- For outdoor use only
- Uses butane, propane or **LPG** only
- Burner pressure: 28/30/37/50 mbar
- Max. wattage: 13,5 kW
- Min. wattage: 5 kW
- Consumption: 450 g/hr – 982 g/hr
- Height: 2240 mm (88.2")

C. Countries of destination, pressure, and injector openings

Model	Mod.ZANTE(PH01-S)			
Countries of Destination	AT, BE, CH, CY, CZ, DE, DK, EE, ES, FI, FR, GB, GR, HU, IE, IS, IT, LT, LU, LV, MT, NL, NO, PL, PT, SE, SI, SK, TR			
Category	I3+	I3 B/P	I3 B/P	I3 B/P
Pressure (mbar)	20-30/37	28-30	30	50
Burner Injector	1.9mm	1.9mm	1.9mm	1.7mm
Nominal Heat Input	13.5KW			

ASSEMBLY PARTS

Tools needed:

- Open end wrench 10 & 13 mm
- Adjustable opening wrench (2) 20 cm (8") long .
- Slip joint pliers 23 cm (9") long
- Philips screwdriver w/ medium blade
- Spray bottle of soap solution for leakage test

Parts supplied:

- Base
- Tank housing
- Post bracket
- Assembly post
- Burner unit
- **Four pieces reflectors with 9 pcs M8 bolts and M8 ball nuts**
- **3 pcs 90 mm pins with 6 pcs washers(Ø8mm) and 3 pcs M8 ball nuts for reflector support**
- 4 pcs bolts M6 x 10 mm for assembly post and burner
- 6 pcs bolts & nuts M6 x 30 mm for post and post brackets
- 3 pcs bolts M8 x 16 mm for post brackets and base

WARNING

This appliance required regulator that is defined under the GAS REQUIREMENTS, or check with your gas supplier

ASSEMBLY PROCEDURES

STEP 1

.



STEP 2

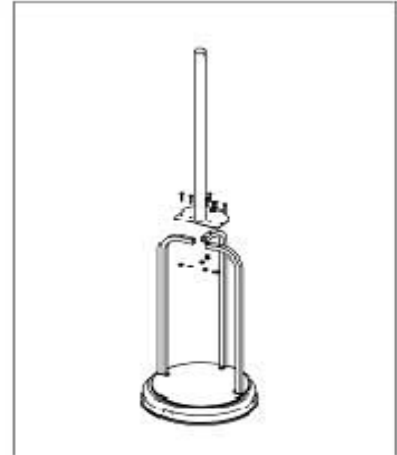

STEP 3

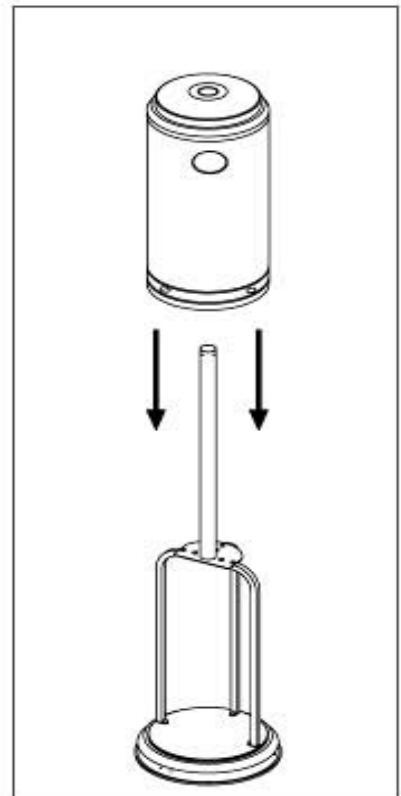

STEP 4

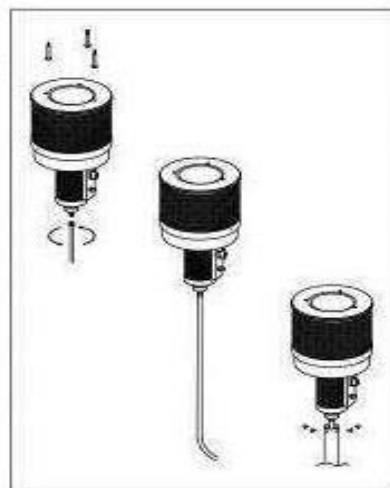

STEP 5



STEP 6
6-8. Put gas cylinder on the stand.

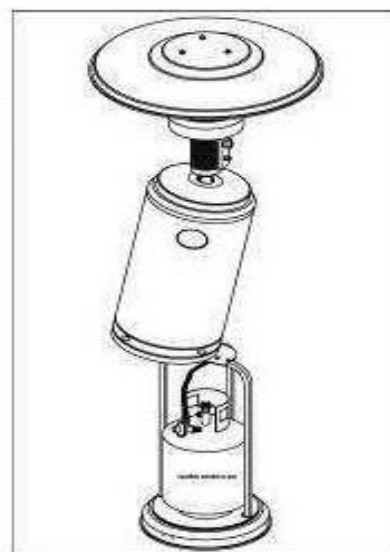

OPERATION

TO TURN ON THE HEATER

- 1. Turn on the valve on the gas supply cylinder.**
- 2. Press and turn the variable control knob to PILOT position.**
- 3. Press down the variable control knob and hold for 20 seconds. While holding down the variable control knob, press the igniter button several times until the pilot flame ignites. Release the variable control knob 10 seconds after the ignition.**

If a new tank has just been connected, please allow at least one minute or more for the air in the gas pipeline to purge out through the pilot hole, or simply do step 3.

- . When lighting the flame make sure that the variable control knob is continuously depressed while pressing the igniter button. Variable control knob can be released after flame lit for 10 seconds.**

The flame can be watched and checked from the peephole located on the base of the burner.

If need small flame, turn the variable control knob to LO position.

- 4. Turn the variable control knob to LO position for 5 minutes or more before turning the knob to desired temperature setting.**
- 5. If the burner flame goes out accidentally or it is blown out by wind, turn off the heater and wait at least 5 minutes or more to let the gas dissipate before lighting again to avoid possible gas explosion. Repeat steps 2 to 4.**

WARNING

- 1. The whole gas system, hose, regulator, pilot or burner should be inspected for leak before use.**
- 2. Check the hose assembly for sign of extreme abrasion, cuts or wears. Suspected areas should be leak tested. If the hose leaks, it must be replaced with a new one that conforms to local standard codes.**
- 3. Avoid twisting the flexible tubes and hoses.**
- 4. Make sure the ventilation opening of the cylinder enclosure, control compartment, burner and circulation air passageways of the heater are free and clear of debris. If debris, spider or insect nests are found, clean the holes with heavy-duty pipe cleaner or compressed air.**
- 5. Always keep a dry chemical fire extinguisher readily available.**
- 6. For safety, always allow a 5minute complete shut off period before re-lighting a hot heater.**

TO TURN OFF THE HEATER

- 1. Press and turn the control knob to OFF position**
- 2. Turn off the valve on the gas cylinder and disconnect the cylinder.**

control knob >

WARNING
Do not move the heater, or cover it with protective cover after it has been turned off until the temperature has cooled down

Variable

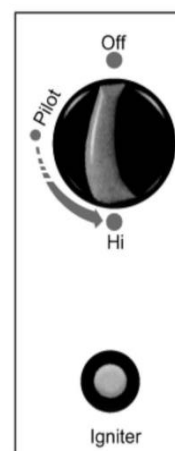

Igniter >

REPLACING THE GAS CYLINDER

- 1. Close the valve of the gas cylinder.**
- 2. Disconnect the regulator from the cylinder following the instructions that came with your regulator.**
- 3. Replace the cylinder.**
- 4. In the absence of any flame, remove the plug or seal cap from the cylinder valve.**
- 5. Check for the presence and good state of the gasket before connecting the regulator.**
- 6. Perform leak test using soapy water solution.**

WARNING
1. Changing of cylinder must be undertaken in a flame-free atmosphere.
2. Make sure that all taps on the consuming appliance are in closed position.

STORAGE

- **Always close the valve of the gas cylinder after use or in case of a disturbance.**
- **Remove the pressure regulator and the hose attachment if the heater is not to be used for a period of time.**
- **Cylinder must be stored outdoors in a well-ventilated area out of the reach of children.**
- **Disconnected cylinder must have threaded valve plugs tightly installed and must not be stored in garage or any other enclosed**

area.

- **Storage of heater indoors is permissible only if the cylinder is disconnected and removed from the heater.**
- **Check the tightness of the gas valve and for damage. If you suspect you have a damaged gas valve, have it changed by your gas dealer.**
- **Never store liquid gas cylinder in a sub-terrain, or at places without adequate air ventilation.**

CLEANING AND CARE

- **Wipe off powder coated surfaces with soft, moist rag and soap water.**

Do not clean heater with cleaners that are combustible or corrosive.

- **Remove debris, spider and insect nests from ventilation opening of the cylinder enclosure, control compartment, burner and circulation air passageways of the heater with heavy-duty pipe cleaner or compressed air to keep appliance clean and safe for use. Never clear ports or other openings with toothpicks or other article that will break and block the ports.**

- **If carbon deposits develop, remove the reflector and flame screen and clean them with soap water.**

Do not paint the flame screen, control panel or reflector.

- **Cover the burner unit with the supplied protective cover when the heater is not in use.**

Wait until the heater is cool before covering.

- **In a salt-air environment, such as near an ocean, corrosion occurs more quickly than normal.**

Check frequently for corroded areas and repair them promptly.

WARNING

- **Do not perform maintenance after heater has been turned off until the temperature has cooled down.**
- **Do not expose the pilot, controllers and parts underneath the burner to water. Do not use the heater if any of these parts are exposed to water until the appliance is inspected or repaired by a qualified service person.**

GENERAL SAFETY

- **Equip your home with a least one smoke detector on each floor.**
- **Keep at least one dry-powder operative ABC-type fire extinguisher in the home at all times.**
- **Keep areas around heat sources free of papers and trash.**
- **Store paints, solvents, and flammable liquids away from all heat and ignition sources.**
- **Develop a fire-escape plan before a fire occurs. Be certain every**

person understands the plan and is able to carry out the plan in case of emergency.

- **If your clothing does catch fire don't run. Drop down immediately and roll to smother the flames.**

FIRST AID FOR A BURN

EYES

Seek medical attention IMMEDIATELY. Do not put ointments or liquids in eye.

ELSEWHERE

- **Consult a doctor if the burn is not healed in 24 hours, or the burn is larger than the size of a palm.**
- **If serious, send promptly for an ambulance or a doctor.**
- **If possible, run affected area under cold water, not ice or ice water, for 10-15 minutes if the skin is intact. Cut and gently lift away any clothing covering the burned area, without pulling clothing over the burns. Leave in place any clothing that is stuck to the burns. Do not put any creams or greases on the burned area.**
- **If the casualty's hands or wrists have been burned remove jewelry if possible without causing further injury (rings, watches, and so forth) and place in his pockets. This prevents the necessity to cut off jewelry since swelling usually occurs as a result of a burn.**
- **Do not pop any blisters. Cover the burn with a light gauze dressing.**
- **If blisters pop, apply a light antibiotic ointment and dress as above.**

ABNORMAL OPERATION AND TROUBLE SHOOTING

For abnormal operations see problems checklist for problem and solution.

If service is required, contact an authorized or qualified service person to service the appliance.

SERVICING

It is recommended that before using the heater after a period of 3 months or before the start of the heating season the owner should:

.

- **Check the condition of the gas cylinder.**
- **Check the hose assembly for any wear or damage. If the hose and regulator assembly is damaged or more than 5 years old replace with an approved hose and regulator assembly.**
- **Check for leaks.**

WARNING

Servicing shall be carried out by an authorized or qualified service person only.

If service is required, remove the reflector hood and burner mesh assembly to access the ignition system and gas valve.

Replace the faulty item with correct approved component. Any replacement or accessories are available from your local distributors/dealer.

SOLVING COMMON PROBLEMS

The 3 most common problems associated with any gas heater are gas leaks, wrong gas pressure and dirt.

- **DO NOT USE YOUR HEATER WITHOUT CHECKING FOR LEAKS.** Leaks can occur during shipment and installation. A simple solution of soap and water dabbed on the fittings will bubble if a gas leak is present.
- **WRONG GAS PRESSURE.** Too much gas pressure may severely damage your heater. Too little gas pressure and your heater will not burn correctly. If your installer cannot check gas pressure, call your gas supplier.
- **DUST AND DIRT.** This heater requires some cleaning. Replacement of thermocouple or pilot assembly is generally not needed. Review **CLEANING AND CARE** in this manual.

PROBLEMS CHECK LIST

<u>PROBLEM</u>	<u>PROBABLE CAUSE</u>	<u>SOLUTION</u>
Burner will not light	Burner injector clogged. Low gas supply pressure.	Clean burner injector. Call your gas supplier.
Burner flame goes off immediately after ignition	Low gas pressure	Call your gas supplier.
Delayed ignition	Main burner carry over ports clogged.	Clean main burner ports.
Low gas supply pressure	Inadequate combustion on burner. Not enough air.	Check air passageways and burners for dirt and debris, and clean with compressed air.
Burner flame is low	Supply hose is bent or twisted Blockage in burner injector	Straighten hose and perform leak test on hose. Clean or replace burner injector.
Emitter glows uneven	Blockage in burner injector Base is not on a level surface Low gas pressure	Clean or replace burner injector Place heater on a level surface. Replace cylinder with a new cylinder.
Slight smoke and odor during initial operation	Residue from manufacturing processes.	Will stop after approx. 30 of minutes operation.
Thick black smoke	Blockage in burner injector	Turn off the heater and let it cool. Remove blockage and clean burner inside and outside.
Heater produces a whistling clearances noise when burner is lit.	Air passageways blocked. Air in the gas line.	Check minimum installation and air passageways for debris. Operate burner until the air is completely purged.
Heater produces a clicking noise is just after burner is lit or turned off.	Metal expanding and contracting, respectively.	This is common with heaters. If excessive, contact a qualified person.
Gas odor even when control knob is in OFF position	Gas leaks Gas control defective	Locate and correct leaks immediately. Replace gas control

PROBLEM

PROBABLE CAUSE

SOLUTION

Gas odor during combustion

**Foreign matter in gas or on burner ports
Heater burning vapors from paint, impurities in air.**

Check gas passageway and burner

**Gas leakage from:
-Regulator and hose connection.
-Valve and pipes connection.
-Pipes**

Locate and correct leaks, or contact your gas supplier.

Carbon build-up

Dirt or film on reflector and flame screen

· Clean reflector and flame screen



Sunwind Gylling AS • Postboks 64 • N-1309 RUD • Norge
Rudssletta 71-75 • N-1351 RUD • Norge
(+47) 67 17 13 70
post@sunwind.no

Sunwind Gylling AB • Solkraftsvägen 12 • S-135 70 STOCKHOLM • Sverige
(+46) 8 7420170
www.sunwind.se

Sunwind Gylling OY • Lommilantie 1. • 02740 ESPOO • Suomi
(+358) 9 863 1515
sunwind@sunwind.fi