

Instruksjonshefte

NORSK TILHENGER KONSTRUERT FOR:

- STYRKE
- STABILITET
- LANG BRUKSTID



FRITIDSHENGERE | PROFFHENGERE | BIL/MASKINHENGERE | BÅTHENGERE | SKAPHENGERE | SPESIALHENGERE

TYSSE[®]

- tilhenger av norsk kvalitet

INNHOLD

Forord.....	Side 3
Grunnleggende regler.....	Side 4
Instrukser for fører.....	Side 5
Betjeningsveiledning.....	Side 6-7
Koblings skjema.....	Side 8
Luftrykkstabell.....	Side 9
Betjening båthenger.....	Side 10-11
Riktig lasting.....	Side 12
Rengjøring.....	Side 12
Reklamasjon.....	Side 13
Service sjekkpunktliste.....	Side 14
Servicekvittering.....	Side 15

Forhandler

GRATULERER MED NY TYSSE TILHENGER!

Du er nå blitt eier av et produkt det ligger mange års erfaring og utvikling bak. TYSSE tilhengeren er et produkt der krav til kvalitet alltid kommer i første rekke.

For at du skal ha den trygghet og sikkerhet som kjøper har krav på, ber vi deg jevnlig sjekke de enkelte punkt i dette instruksjonsheftet. Dette for at du skal få fullt utbytte av din TYSSE tilhenger. Skulle du likevel ha ytterligere spørsmål, ta kontakt med din TYSSE-forhandler.

EIER.....

TYPE.....

REG.NR.....

KJØPSDATO.....

CHASSIS NR.

(Chassis nummer er preget inn i tilhengerens front- eller dragprofil)

GRUNNLEGGENDE REGLER

Aksler, bremses og understell må aldri overbelastes!

- Unngå overlast
- Unngå overbelastning som følge av ufornuftig og hard kjøring eller feil håndtering. Slag- og støtbelastning på akslene må ikke forekomme. Kjørehastigheten skal tilpasses veistandarden og tilhengerens lastetilstand. Dette gjelder spesielt ved kjøring i svinger.
- Unngå overbelastning som følge av feilplassering av lasten. Kjøretøyet kjører alltid roligere hvis lasten i tilhengeren plasseres så lavt som mulig over akselen (optimale kjøreegenskaper, best bremseeffekt).
- Ved lange nedoverbakker skal bremsene beskyttes mot overoppheting ved å ta kjørepauser.
- Sjekk bilens tilhengerfeste og tilhengerens påløp for maks vertikal belastning. Denne må ikke overskrides.
- Dersom det er behov for å jekke opp tilhengeren, må jekken plasseres under hengerens rammevanger eller akselrør.
- Jevnlig renhold av hengeren er med på å bevare utseende, og forlenge levetiden. Les mer om rengjøring s. 12.

INSTRUKSER FOR FØRER

Før hver kjøretur

Kontroller

- Dekkenes lufttrykk/dekkenes tilstand.
- Lys- og bremseanleggets funksjon.
- For de tilhengere som er utstyrt med nesehjul: løft opp og lås hengerens nesehjul. Nesehjulet skal alltid stå parallelt med kjøreretningen.
- Kontroller koblingen. Kulekoblingen må omslutte kulen tett og fast.
- Fest sikkerhetswiren til kjøretøyet.
- Løsne parkeringsbremsen.

Ved nytt kjøretøy

Etter første kjøretur



OBS! Kontrollér at hjulskruene/mutterne sitter godt fast.

Vi anbefaler bruk av momentnøkkel. Denne kontrollen skal også utføres etter hjulskift og bør gjøres jevnlig. Se tabell s. 9.

- Anbefaling: Kontrollér bremseanlegget etter ca. 500 km og etterjuster om nødvendig. Ta kontakt med din lokale Tysse forhandler.



BETJENINGSVEILEDNING

Håndtering (betjening)

Til- og frakopling

Merknad: Kulekoblingens håndtak og håndbremsspaken må ikke brukes som hjelpemiddel ved manøvrering. Fare for skader på de innvendige komponentene!



Vær obs på maks tillatt kuletrykk som tilhenger og tilhengerfestet er konstruert for.

Ved tilkobling settes dragets støttehjul på bakken. Rygg bilen bakover til tilhengeren eller (ved liten tilhenger) manøvrer tilhengeren frem til koblingspunktet.

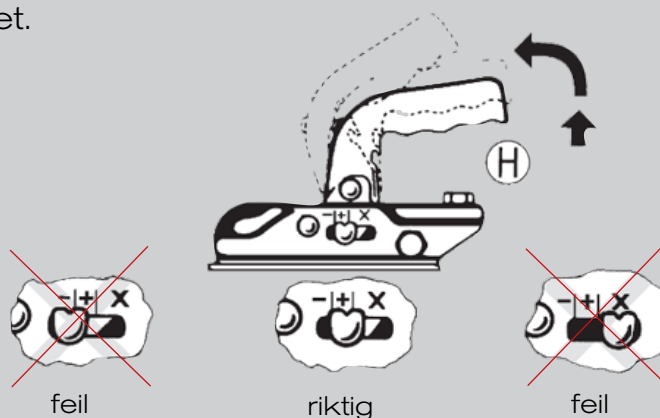

Tilkopling

Åpne koblingskjevene ved å trekke håndtaket **H** hardt oppover i pilens retning. Sett den åpne koblingen på trekkjøretoyets tilhengerkule og slipp håndtaket. Håndtaket skal nå gå automatisk tilbake til utgangsstillingen. Lukking og sikring skjer automatisk. Kontrollér at stillingen er innstilt til "+" (fig.). Koble sikkerhetswiren og lysenes støpsel til bilen. Sveiv støttehjulet helt opp og sikre det med klemmen. Løsne parkeringsbremsen før kjøring. **Visuell kontroll:** trekk-kulen skal ikke være synlig i tilkoblet tilstand.

Frakobling

Sveiv ned nesehjulet, koble fra sikkerhetswiren og støpsel til lys. Om tilhenger har brems, trekk håndbremsen til. Trekk håndtaket H på tilhengerkoblingen hardt oppover i pilens retning. Løft koblingen av bilens tilhengerfeste. Sikre tilhengeren mot å trille ved å bruke parkeringsklosser.

Parkering av tilhenger

Unngå å parkere tilhengeren med parkeringsbremsen på når det er frost. Dette gjelder også ved lagring over 1-2 dager. Det anbefales bruk av parkeringsklosser ved lagring av tilhengeren.

Ved lengre tids lagring av tilhenger vil en presenning hindre at det samler seg løv og skitt i tilhengeren. Dette øker levetiden på tilhengerens overflate.



TIPS! Dersom tilhengeren rygges på plass bør en dra den litt frem igjen for å få bremseskoene i "normalposisjon".



OBS! På grunn av bremsesystemets ryggeautomatikk-funksjon er det ikke like god bremseeffekt bakover som fremover.

Bremser

På serviceverkstedet vil det bli foretatt vedlikehold og justering av bremsesystemet. Dersom dette ikke blir gjort, vil det medføre dårlig bremseeffekt og at påløpsdemperen kan bli ødelagt. Det er derfor viktig at serviceintervallene blir overholdt.

Kontrollér at bremsewire og bremsestag ikke hindres i å ha fri bevegelse. Før bremseene er innkjørt eller når bremsebandet har vært skiftet må bremseing utføres med forsiktighet.

KOBLINGSSKJEMA

Hengere med 13-pol kontakt



- | | |
|--------------|--------------------|
| 1. Blink v. | 9. +12V |
| 2. Tåkelys | 10. +12V |
| 3. Jord | tenningsstyrt |
| 4. Blink h. | 11. Ledig |
| 5. Baklys h. | 12. Ledig |
| 6. Brems | 13. Jord (for pos. |
| 7. Baklys v. | 9-12) |
| 8. Ryggelys | |

Hengere med HELLA system lys, 7-polet kontakt

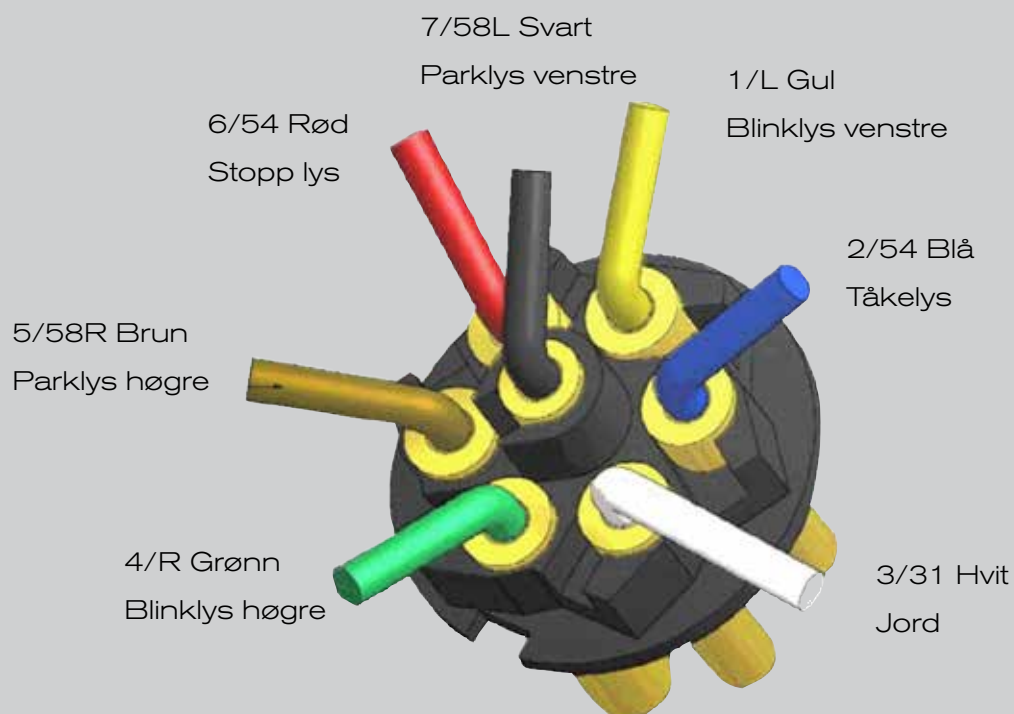

LUFTRYKKSTABELL

Dimensjon	Bar	Psi
4.00 x 8	2,10	30
5.00 x 10	3,57	52
145 R 12	2,40	35
155/70 R 12C	6,25	90
155 R 13 RF	2,90	42
155 R 13 C8	4,50	65
165 R 13	4,50	51
185 R 14	3,50	65
185/70 R 13C	6,00	87
195/70 R 14C	3,20	46
22x11.00 - 8 ATV	0,35	5

Sjekk luftrykk, ettertrekk hjulbolter. Max luftrykk ved max lasteevne.
Tiltrekkingmoment på hjulbolter: M12x1,5: 90 Nm, M16x1,5: 195 Nm



BETJENING AV BÅTHENGER



Når man skal få båten på og av tilhengeren, er det noen retningslinjer man bør følge.

Båten opp på hengeren

- 1.** Sving ut lysbrett
- 2.** Rygg hengeren ut til vannet. Vannet skal ikke være høyere enn til felgen på hjulet.
- 3.** Slå av motoren på båten og hev den opp i transportstilling.
- 4.** Fest vinsjreim til baugkroken på båten. Sveiv opp båten til den står mot baugstøtten. Baugstøtten justeres når henger står horisontalt slik at kulevekt er ca. 40-80 kg (første gangs justering). Pass på at kjølen treffer i senter på kjølrullen.
- 5.** Bruk jekkestropper eller lignende for å feste båten.

Stroppene skal ikke gå tvers over båt. Bruk stropper: 2 fremme og 2 bak. Hver stropp festes fra båt og ned i henger, uavhengig av hverandre. Stroppene fremme skal peke bakover.

6. For at båten ikke skal få "gnagsår" eller lignende, er det lurt å legge polstringer mellom stroppene og skroget. Sjekk at alt er skikkelig festet, og at det ikke er noe som henger eller ligger løst. Kjør bil og henger litt frem, og sving lysbrett på plass.

Båten av hengeren

1. Før du rygger tilhengeren ned slippet, må du svinge ut lysbrettet, ellers kan det elektriske på tilhengeren kortslutte.

2. Vannet skal ikke være høyere enn til felgen på hjulet. Dersom vannet er høyere kan hjullagre og bremses på tilhengeren bli ødelagt.

3. Pass på at sperren på vinsj er på før du løsner festene som holder båten på tilhengeren. Sjekk at motoren på båten er i transportstilling.

4. Senk båten forsiktig ned i vannet ved å bruke sveiven på vinsjen.

Ved lagring av båt på henger

Ikke la tilhengeren stå over lengre tid med parkeringsbremsen på, da denne kan eire fast. Om du skal lagre tilhengeren over lengre tid, anbefales bruk av parkeringsklosser. Klossene er for å holde tilhengeren på plass uten brems. I tillegg må du passe på at båten står støtt og er godt nok festet til tilhengeren.



OBS! Etter at tilhengeren har vært i vannet må man skylle av den med rent vann, dette for å få bort skitt og saltvann!



RIKTIG LASTING

Laste med kuletrykk nedover. Påse at maks tillatt kuletrykk ikke overskrides (1). Ved transport av lang last bruk min. 4 strø (2). Tung last bør plasseres sentrisk på lasteplanet (3).

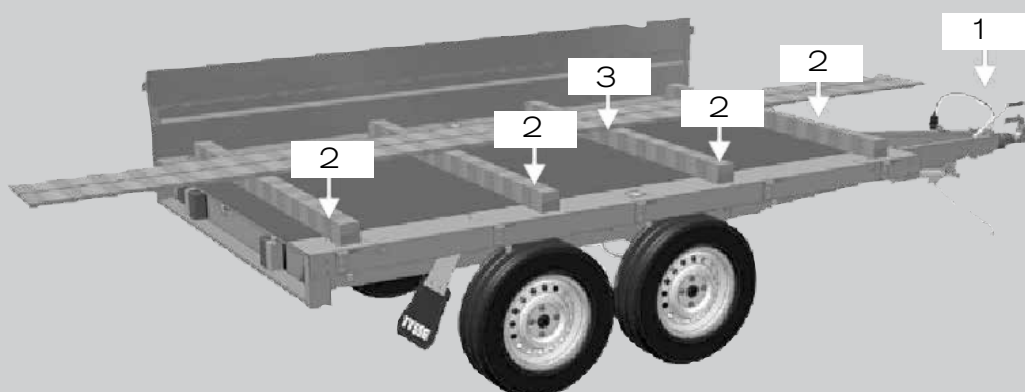

- Kontroller kuletrykk på tilhenger. Det bør ligge mellom 40 og 80 kg.
- Lasten bør alltid sikres mot forskyvning ved hjelp av jekkestropper etc.

RENGJØRING

Rengjøringen bør utføres på alle tilhengere etter bruk, dette vil forlenge levetiden til tilhengeren. Skyll av med rent vann, bruk eventuelt rengjøringsmiddel som f.eks bilsjampo. Aluminium og galvanisert stål reagerer ved kontakt med syre og enkelte kjemikalier. Sjekk rengjøringsmiddel og lignende før du bruker det på tilhengeren.



- OBS! Vær ekstra grundig og vask umiddelbart tilhenger som har vært i kontakt med salt, syreholdig materiale, kunstgjødsel og andre stoff som kan reagere med tilhenger materialet.

REKLAMASJON

Reklamasjon gis i henhold til forbrukerkjøpslovens bestemmelser. Kunden må innen rimelig tid etter at han eller hun oppdaget eller burde ha oppdaget mangelen, gi selgeren melding om at han eller hun vil påberope seg mangelen (reklamasjon). For at reklamasjonsretten skal gjelde, må tilhengeren inn til kontroll hos autorisert forhandler og servicekvittering fremvises (se neste side for service sjekkpunkter og kvitteringer).

Reklamasjonen gjelder ikke:

- Utgifter til løpende service og vedlikehold, eller feil som resultat av at tilhengeren ikke har blitt benyttet over lengre tid.
- Manglende vedlikehold
- Ytre påvirkning
- Normal slitasje på slitedeler
- Ved skader som følge av feil bruk/lasting
- Ved bruk av uoriginale deler



SERVICE SJEKKPUNKTLISTE

CHASSIS

Hjul	Kontroller/ettertrekk hjulbolter/muttere
Dekk	Kontroller mønster/juster lufttrykk
Nesehjul	Kontroller funksjon/smøre bevegelige deler
Rammekonstruksjon	Kontroller generell tilstand

AKSEL / PÅLØP

Aksel innfesting	Kontroller/ettertrekk hjulbolter
Hjullager	Kontroller/juster
Bremsesko*	Kontroller/juster
Bremsetrommel*	Kontroller for slitasje
Bremsewire / stag*	Kontroller strømpe og funksjon/juster
Påløp*	Kontroller/smøre
Kulekobling	Kontroller/smøre bevegelige deler
Påløpsdemper*	Kontroller funksjon
Påløpsforinger*	Kontroller
Sikkerhetswire / lenke	Kontroller

ELEKTRISK

Støpsel	Kontroller/rengjør
Kabler	Kontroller
Lykter	Kontroller/funksjonstest
Reflekser	Kontroller

* Gjelder hengere med brems

SERVICEKVITTERING

Dato: **1 år** eller 5 000 KM

Stempel

Dato: **2 år** eller 10 000 KM

Stempel

Dato: **3 år** eller 15 000 KM

Stempel

Dato: **4 år** eller 20 000 KM

Stempel

Dato: **5 år** eller 25 000 KM

Stempel

Dato: **6 år** eller 30 000 KM

Stempel

Dato: **7 år** eller 35 000 KM

Stempel

Dato: **8 år** eller 40 000 KM

Stempel

Dato: **9 år** eller 45 000 KM

Stempel

Dato: **10 år** eller 50 000 KM

Stempel



FRITIDSHENGERE | PROFFHENGERE | BIL/MASKINHENGERE | BÅTHENGERE | SKAPHENGERE | SPESIALHENGERE

Hva sier førerkortforskriftene?

Alle kan trekke tilhenger med tillatt totalvekt t.o.m. 750 kg.

Sjekk likevel i bilens vognkort hvor stor aktuell totalvekt (last + vekt av henger i øyeblikket) bilen din har lov å trekke.

TILHENGER OVER 750 KG TILLATT TOTALVEKT:

KLASSE B:

Du kan trekke tilhenger hvor summen av tillatt totalvekt på bil + tilhenger ikke overstiger 3500 kg. Aktuell totalvekt (last + vekt av tilhenger) må likevel ikke overstige maksimalvekt for tilhenger i bilens vognkort hvis denne er lavere.

KLASSE B96:

Du kan trekke tilhenger hvor summen av tillatt totalvekt på bil + tilhenger ikke overstiger 4250kg. Aktuell totalvekt (last + vekt av tilhenger) må likevel ikke overstige maksimalvekt for tilhenger i bilens vognkort hvis denne er lavere

KLASSE BE:

Tilhengerens aktuelle totalvekt (last + vekt av henger i øyeblikket) må ikke overstige det bilen har lov å trekke i henhold til bilens vognkort.

KLASSE C1:

Kun tillatt totalvekt t.o.m. 750 kg.

KLASSE C1E:

Tilhengerens tillatte totalvekt må ikke overstige bilens egenvekt. (eller maksimalvekt for tilhenger i bilens vognkort hvis denne er lavere.

Hastighetsbegrensninger: Hvis du befinner deg på veg med fartsgrense over 80 km/t, kan du likevel ikke kjøre fortere enn 80 km/t når du trekker tilhenger. Hvis du trekker tilhenger uten brems, kan du ikke kjøre fortere enn 60 km/t hvis tilhengeren har aktuell totalvekt på 300 kg eller mer.

Forbehold om endringer uten varsel, TMV rev 06 - 2015/08