

S-2600/S-2700 Innbyggingsstykke

PZ/F3

Serienr. 11-04

Bruksområde og spesielle egenskaper

- Bruksområde: Drikkevann
- Regulerbar lengde i begge retninger

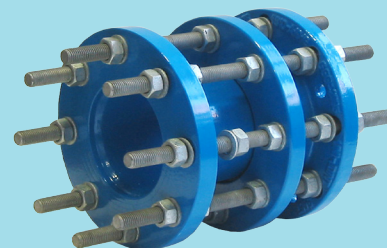

Teknisk beskrivelse

- Trykklasser S-2600: PN 10
- Trykklasser S-2700: PN 16
- Maks arbeidstemperatur: 50°C
- Byggelengde: Se tabell
- Overflatebehandling: Epoxy minimum 250 µm

Materialspesifikasjon

- Hus: GGG50, s235, EN10025
- Ytterrør, innerrør og gland: Stål
- Pakning: EPDM- EN681
- Bolter S-2600/S-2700: El. forsinket stål
- Bolter S-2600-4/S-2700-4: Varmforsinket stål

Referanser, dimensjoner

S-2600/S-2600-4 PN 10

DN mm	L mm	+/- V mm	Bolt str.	B mm	Ant. bolter	Vekt kg
50	180	20	M16	280	4	11
65	180	20	M16	280	4	13
80	200	20	M16	310	8	17
100	200	20	M16	310	8	21
125	200	20	M16	310	8	26
150	200	20	M20	340	8	29
200	220	25	M20	340	8	49
250	220	25	M20	360	12	64
300	220	25	M20	360	12	73
350	230	25	M20	360	16	97
400	230	25	M24	370	16	125
500	260	25	M24	390	20	162
600	260	25	M27	410	20	205
700	260	25	M27	410	24	260
800	290	25	M30	460	24	354
900	290	25	M30	460	28	407
1000	290	25	M33	480	28	450

S-2700/S-2700-4 PN 16

DN mm	L mm	+/- V mm	Bolt str.	B mm	Ant. bolter	Vekt kg
200	220	25	M20	340	12	53
250	230	25	M24	370	12	78
300	250	25	M24	410	12	94
350	260	25	M24	410	16	130
400	270	25	M27	430	16	162
450	270	25	M27	430	20	190
500	280	25	M30	460	20	240
600	300	25	M33	480	20	335
700	300	25	M33	480	24	370
800	320	25	M36	520	24	370
900	320	25	M36	520	28	

Ulefos AS påtar seg ikke ansvar for eventuelle feil i sine datablader, brosjyrer eller annet trykket materiale. Ulefos AS forbeholder seg rett til konstruksjonsendringer av sine produkter uten forvarsel. Dette gjelder også produkter som inngår i allerede definerte ordre under forutsetning av at avtalte spesifikasjoner ikke endres. Samtlige varemerker i dette materialet er respektive firma sin eiendom.

S-2600/S-2700 Innbyggingsstykke

PZ/F3

Serienr. 11-04

Referanser

S-2600-4

Varmforsinkede bolter PN 10

DN mm	Esco nr.
50	26004050
65	26004065
80	26004080
100	26004100
125	26004125
150	26004150
200	26004200
250	26004250
300	26004300
350	26004650
400	26004400
450	26004450
500	26004500
600	26004600
700	26004700
800	26004800
900	26004900

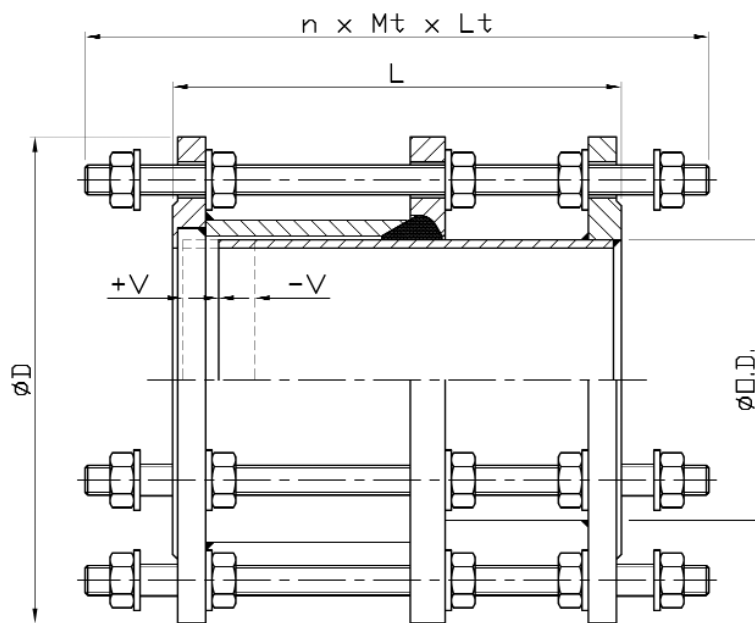

S-2600

El. forsinkede bolter PN 10

DN mm	Esco nr.
50	26000050
65	26000065
80	26000080
100	26000100
125	26000125
150	26000150
200	26000200
250	26000250
300	26000300
350	26000350
400	26000400
500	26000500
600	26000600
700	26000700
800	26000800
900	26000900
1000	26001000

*S-2700-4

Varmforsinkede bolter PN 16

DN mm	Esco nr.
200	27004200
250	27004250
300	27004300
350	27004350
400	27004400
450	27004450
500	27004500
600	27004600
700	27004700
800	27004800
900	27004900

*S-2700

El. forsinkede bolter PN 16

DN mm	Esco nr.
200	27000200
250	27000250
300	27000300
350	27000350
400	27000400
450	27000450
500	27000500
600	27000600
700	27000700
800	27000800
900	27000900

* Leveringstid på forespørsel