

Yangzhou Weibang Garden Machine Company Limited
Hanjiang industriepark, Yangzhou by, Jiangsu provins 225127, P. R. Kina

Gressklipper

Modellnummer	Art.nr	Navn
WB537SC V-3IN1	04301	SD-53G
WB537SC V-3IN1-BBC	04302	SD-53H
WB537SC-M	04311	MZ-53W
WB455SC-3IN1	04320	RZ-45
WB506SC-3IN1	04321	RZ-50
WB537SLC-3IN1	04322	RZ-53
WB466SC-M	04310	MZ-46W
WB536SK V-M	04312	MZ-53K



M0103120

Bruksanvisning
(Opprinnelig instruksjon)

**Pakkelliste**

NAVN	ANTALL	BEMERKNING
Gressklipper	1	
Oppsamler	1	
Plugg for bioklipp (for 3in1-klipperen)	1	
Skjerm for sideutkast (for 3in1/2in1 klipperen)	1	
Bruksanvisning motor	1	
Bruksanvisning gressklipper	1	

Registrering av vedlikehold/servicearbeider

Dato	Innhold	Vedlikehold mann	Bemerkning



M0103120

WEIBANG®

GARDEN MACHINES

M0103120

Yangzhou Weibang Garden Machine Company Limited
Hanjiang industripark, Yangzhou by, Jiangsu provins 225127, P. R. Kina

Gressklipper

Modellnummer	Art.nr	Navn
WB537SC V-3IN1	04301	SD-53G
WB537SC V-3IN1-BBC	04302	SD-53H
WB537SC-M	04311	MZ-53W



Bruksanvisning
(Opprinnelig instruksjon)

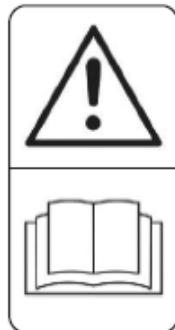

Generell fare sikkerhets
advarsel

Les bruksanvisning



Vokt dere for skarpe kniver



Fjern tennpluggen for
vedlikehold

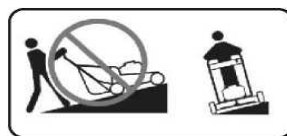

Ikke klipp for bratte skråninger, klipp på tvers i bakkene,
aldri opp og ned



Den garanterte verdien er: $L_{WA}=96\text{dB (A)}$
WB507SCV
WB507SCV-3IN1
WB487SCV AL



Vokt dere for kastet eller
flygende gjenstander til
tilskuere.



Advarsel - Ikke rør roterende
deler



Bruk aldri gressklipperen
med bakre luken åpen

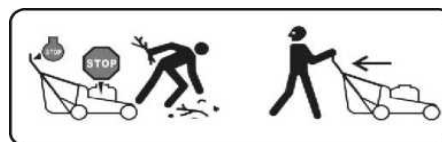

Aldri ta opp eller bær en gressklipper mens motoren går.
Vær forsiktig når du snur eller trekker gressklipperen mot
deg.



Den garanterte verdien er: $L_{WA}=98\text{dB (A)}$
WB537SCV
WB537SCV-3IN1
WB537SCV AL



Hold hender og føtter borte.



Bruk øye og ørebeskyttelse.

Engelsk

- Les bruksanvisningen før du bruker maskinen!
- Hold tredje parter borte fra faresonen!
- Når du leser bruksanvisningen, må du utfolde forsiden og baksidene ut.

INNHold

SIKKERHETSFORSKRIFTER	1
GENERELL INFORMASJON.....	1
DRIFT I SKRÅNING	1
BARN	1
GENERELLE INSTRUKSJONER FOR Å JOBBE MED GRESSKLIPPEREN	1
PRODUKTSPEKIFIKASJONER.....	2
MONTERING	2
FOR Å FJERNE GRESSKLIPPER FRA KARTONG	2
HVORDAN DU SETTER OPP GRESSKLIPPEREN	2
Å SETTE SAMMEN GRESSOPPSAMLEREN	2
OPERASJON	3
KUNDEANSVAR	5
SERVICE OG JUSTERINGER	6
LAGRING	6
FEILSØKING	8
GARANTI	8

SIKKERHETSFORSKRIFTER

I. Generell operasjon

• Før du begynner å bruke denne maskinen, lese, forstå og følg alle instruksjonene som er gitt i denne håndboken. Vær grundig kjent med kontrollene og riktig bruk av maskinen før du starter operasjonen.



ADVARSEL: Ikke legg hendene eller føttene i nærheten eller under roterende deler. Hold deg klar av utkaster åpning til alle tider.

• Denne maskinen skal kun drives av ansvarlige personer, som er kjent med bruksanvisningen. Aldri la barn eller personer som ikke er kjent med disse instruksjonene, bruke gressklipperen. Lokale forskrifter kan begrense operatørens alder.

• For at forhindre skade skal du være sikker på, at der ikke er personer i umiddelbar nærhet, hvor du klipper. Hvis noen kommer inn i dette området, stopp maskinen ved å slippe håndtak for motorstopp. Klipp aldri mens folk, spesielt barn eller kjæledyr er i nærheten.

• Husk at operatøren eller brukeren er ansvarlig for ulykker eller farer som oppstår for andre personer eller deres eiendom.



ADVARSEL: Ikke bruk gressklipperen når du er barbent eller når du bruker åpne sandaler. Alltid robust fotteøy når du klipper:

• Mens du klipper, bruk alltid solid fotteøy og lange bukser. Ikke bruk utstyret når barfot eller med åpne sandaler.

• Undersøk området der utstyret skal brukes, og fjern alle gjenstander som steiner, leker, kabel, bein, pinner og andre gjenstander som kan kastes av maskinen gjennom utkaster åpningen.

• Ikke trekk klipperen bakover, med mindre dette er absolutt nødvendig. Se alltid ned og bak deg, før og mens du beveger deg bakover. Vær ekstrem forsiktig når du reverserer eller trekker gressklipperen mot deg.

• Før du bruker gressklipperen, må du sørge at alle beskyttelseskjermer, oppsamler og andre beskyttende enheter er riktig installert.. Bruk aldri gressklipperen med defekte beskyttere, eller uten sikkerhetsinnretninger, for eksempel deflektorer og/eller oppsamler på plass.

• Følg produsentens instruksjoner, for riktig bruk og installasjon av tilbehør. Bare tilbehøret som er godkjent av produsenten, kan brukes.

• Sørge for at kniven (e) på klipperen ikke roterer, før du krysser grusstasjoner, gangveier eller veier.

• Stopp motoren og vent til bladet kommer til en fullstendig stopp, før du fjerner gressoppsamleren.

• Klipping bør bare gjøres i dagslys eller under god kunstig belysning.

• Ikke bruk maskinen mens du er sliten, syk eller under påvirkning av alkohol eller narkotika.

• Bruk aldri klipperen i vått gress, der det er mulig. Vær alltid sikker på fotfeste: Hold godt fast i håndtaket og gå; løp aldri.

• Før du starter motoren, koble alle blad og selvgående mekanisme eller kjøre clutch på gressklipperen.

• Hvis gressklipperen skal begynne å vibrere unormalt, stopp motoren og sjekk umiddelbart for årsaken. Vibrasjon er generelt en advarsel om problemer.

• Hold hender og føtter borte fra kabinettet.

• Slitte deler bør henvises til vårt verksted som skal byttes ut. Hvis det er nødvendig, kan du kontakte tjenesteleverandøren angitte adressen.

• Før du bruker maskinen, må du kontrollere maskinen visuelt for å finne ut om kutting, festebolter og hele klippeaggregatet er slitt eller skadet. For å unngå ubalanse bør du bytte ut slitte eller skadede deler.

II. SKRÅNINGEN DRIFT

• Skråninger er en viktig faktor knyttet til skli og fall ulykker, noe som kan føre til alvorlige skader. Alle bakker krever ekstra forsiktighet. Hvis du føler deg urolig i en skråning, må du ikke klippe den.

GJØRE:

• Klipping av plen i bakker: aldri opp og ned. Utfør ekstrem forsiktighet når du endrer retning på bakker.

• Fjern hindringer som steiner, tre lemmer, osv.

• Se etter hull, hjulspor eller harde gjenstander. Høyt gress kan skjule hindringer.

IKKE:

• Ikke trim i nærheten av nedfall, grøfter eller diker. Operatøren kan miste fotfeste eller balanse.

• Ikke trim for bratte bakker.

• Ikke klipp på vått gress. Redusert fotfeste kan føre til glidning.

III. BARN

Tragiske ulykker kan oppstå hvis operatøren ikke er varslet om barns tilstedeværelse. Barn blir ofte tiltrukket av maskinen og klippe aktiviteten. Anta aldri at barn blir værende der du sist så dem sist.

• Hold barn ute av trimmings området og under vaksom omsorg for en annen ansvarlig voksen.

• Vær på vakt og slå av maskinen hvis barn kommer inn i området.

• Før og mens du går bakover, se bak og ned for små barn.

• La aldri barn bruke maskinen.

• Bruk ekstra forsiktighet når du nærmer deg hjørner, busker, trær eller andre gjenstander som kan skjule syn.

IV. GENERELLE INSTRUKSJONER FOR Å JOBBE MED GRESSKLIPPEREN

• Advarsel: bensin er svært brannfarlig. Bruk ekstra forsiktighet ved håndtering av bensin og annet drivstoff.

De er brannfarlige og dampen er eksplosiv.

• Oppbevar drivstoff i beholdere spesielt designet for dette formålet; Bruk bare en godkjent drivstoffbeholder.

• Bare fyll på drivstoff utendørs og ikke røyk under tanking; fyll aldri maskinen innendørs.

• Oppbevar aldri maskinen eller drivstoffbeholderen nær åpen flamme, for eksempel en varmekilde

• Fyll på drivstoff før du starter motoren. Fjern aldri hetten på drivstofftanken eller hell bensin mens motoren går eller når motoren er varm. La motoren kjøle seg ned før tanking.

• Hvis bensin spilles, må du ikke forsøke å starte motoren, men flytt maskinen bort fra sølområdet og unngå å skape noen form for tenning før bensindampene har forsvunnet.

• Bytt alle drivstoff tanker og container hetter sikkert;

• Ikke røyk i nabolaget til klipperen.

• Bytt ut defekte lydtempere

• Rydd opp olje eller drivstoffutslipp.

• Ikke start motoren, når du står foran utkasteruten.

• Ikke legg hender eller føtter i nærheten av eller under roterende deler. Hold deg klar av utløpsåpningen til alle tider.

• Ikke bruk motoren i et begrenset rom hvor farlige karbonmonoksid røyk kan samle; gå, aldri kjør.

• Vær alltid sikker på fotfeste i bakker.

• Vær alltid sikker på fotfeste i bakker. Ikke endre motorstyrings innstillinger eller endre turtall over anbefalt hastighet på motoren;

• Gjør aldri justeringer eller reparasjoner med motoren i gang. Koble fra tennpluggledningen, og hold ledningen unna støpselet for å unngå utilsiktet start.

• Kontroller regelmessig at muttere og bolter, spesielt bladfestebolter, festes tett og holder utstyret i god stand.

• Aldri tukle med sikkerhetsenheter. Kontroller deres korrekte drift regelmessig

• Pass på at gress, blader eller annet rusk ikke samles inn i klipperen; sjekk regelmessig og fjern slike rester ved blokkering.

• Stopp og inspisere gressklipperen hvis du treffer et objekt. Reparer, om nødvendig, før du starter på nytt.

• Aldri forsøk å foreta justeringer av hjulhøyde mens motoren går.

• Oppsamlerens komponenter er utsatt for slitasje, skade og forringelse, noe som kan utsette bevegelige deler eller tillate gjenstander å bli kastet ut.

Sjekk ofte disse komponentene og, om nødvendig, bytt ut skadede komponenter med deler anbefalt av produsenten.

• Klipperbladene er skarpe og kan forårsake skader. Vri bladet (e) eller bruk hansker når du håndterer dem, og vær ekstra forsiktig under vedlikehold av bladet.

• Vær spesielt forsiktig hvis du reverserer klipperen eller kommer til å bruke maskinen.

• Stopp kniven hvis gressklipperen må vippe for transport når man krysser andre overflater enn gress, og når man transporterer gressklipperen til og fra området som skal klippes.

• Start motoren eller slå på motoren nøye i henhold til instruksjonene og med føttene godt vekk fra bladene.

• Ikke vipp gressklipperen når du starter motoren eller slår på motoren, unntatt hvis gressklipperen må vippe for å starte. I dette tilfellet må du ikke vippe den mer enn absolutt nødvendig, og løft bare den delen som er borte fra operatøren.

• Ta aldri opp eller bære en gressklipper mens motoren går.

• Stopp motoren og koble fra tennpluggledningen.

- Før du fjerner blokkeringer

- Før du sjekker, rengjør eller arbeider på gressklipperen.

- Etter å ha slått et fremmedlegeme. Kontroller gressklipperen for skade og foreta reparasjoner før du starter og bruker gressklipperen.

• Hvis gressklipperen begynner å vibrere unormalt (sjekk umiddelbart).

• Stopp motoren:

- Når du forlater gressklipperen;

- Før tanking.

• Reduser gasspjdinnstillingen når motoren er slått av, og hvis motoren er utstyrt med en stengesventil, slår du av drivstoffet ved avsluttet klipping;

• La motoren kjøle seg ned før den lagres i et innkapslet området

• Oppbevar aldri utstyret med bensin i tanken inne i en bygning hvor røyk kan komme til, åpen ild eller gnist. For å redusere brannfaren må du holde motoren, lydtempere, batterirommet og bensin oppbevaringsområdet fritt for gress, løv eller for mye fett.

• Sjekk gressoppsamleren ofte for slitasje eller forringelse

• Hvis drivstofftanken må tømmes, bør dette gjøres utendørs.



ADVARSEL: Motoravgasser og noen av dets bestanddeler, samt visse andre kjøretøykomponenter inneholder eller avgir kjemikalier, som er kjent for å forårsake kreft, mulige fødselsskader eller skade på reproduktive organer.

PRODUKTSPEKIFIKASJONER

MODELL	WB507SCV	WB537SCV WB537SCV (BBC)	WB507SCV-3IN1	WB537SCV-3IN1 WB537SCV-3IN1 (BBC)	WB487SCV AL WB487SCVAL (BBC)	WB537SCV AL WB537SCVAL (BBC)
Skjærebredde (mm)	492	530	492	530	480	530
Motor	WEIBANG1P70FC	WEIBANG1P70FC	WEIBANG1P70FC	WEIBANG1P70FC	WEIBANG1P70FC	WEIBANG1P70FC
Nominell effekt	3,1 kW	3,1 kW	3,1 kW	3,1 kW	3,1 kW	3,1 kW
Drift	Selvgående	Selvgående	Selvgående	Selvgående	Selvgående	Selvgående
Skjærehøyde (mm)	25-70	20-85	25-70	20-85	20-75	25-76
Justering av høyde	8	8	8	8	7	7
Kjørehastighet	3 gir	3 gir	3 gir	3 gir	3 gir	3 gir
Oppsamler kapasitet (L)	60	70	60	70	65	70
Blad hastighet Max.	2800/min	2800/min	2800/min	2800/min	2800/min	2800/min
Nettovekt	46 kg	48 kg 52.6kg	46 kg	48 kg 52,6 kg	47 kg 50.6kg	49kg 52,6 kg
Lydtryknivå (L _{PA}) K=2,5dB (A)	82,0 dB (A)	83,8 dB (A)	82,7 dB (A)	83,8 dB (A)	81,5 dB (A)	84,6 dB (A)
Lydeffektnivå (L _{PA}) K=2,5dB (A)	94,5 dB (A)	95.1 dB (A)	93,9 dB (A)	95,1 dB (A)	94,0 dB (A)	96,0 dB (A)
Vibrasjon K=1.5m/s ²	6,87m/s ²	7,81 m/s ²	6.70m/s ²	7,73m/s ²	4,16 m/s ²	4,13 m/s ²
Blad type	5020405010	5310403010 GM53J000000020	5020405040 5020405010	5310403010 GM53J000000020	4820403010 GM48G000000020	5310403010 GM53J000000020

Merk: Gressklippernes nettovekt er avhengig av den forskjellige motormodellen.

Disse spesifikasjonene er gitt som en referanse, disse er kjent med klipperen. Vi forbeholder oss retten til å gjøre tekniske endringer og annet uten forhåndsvarsel. Det er mulig at noen detaljer i denne håndboken ikke stemmer overens med maskinen din.

Vi anbefaler at du skriver ned serienummeret og kjøpsdatoen i brukerhåndboken, slik at du alltid har det tilgjengelig.

SERIENUMMER _____

KJØPSDATO _____

MODELLEN OG SERIENUMRENE VIL BLI FUNNET PÅ ET KLISTREMERKE SOM ER FESTET PÅ BAKSIDEN AV GRESSKLIPPER.

BØR DU REGISTRERE BÅDE SERIENUMMER OG KJØPSDATO OG OPPBEVARE PÅ ET TRYGT STED FOR FREMTIDIG REFERANSE.

GRATULERER på kjøp av en ny gressklipper. Den har blitt designet, konstruert og produsert for å gi deg best mulig pålitelighet og ytelse.

Skulle du oppleve problemer du ikke enkelt kan rette opp, vennligst kontakt nærmeste autoriserte servicesenter/avdeling. Vi har kompetente, velutdannede teknikere og de riktige verktøyene for å betjene eller reparere denne gressklipperen.

Les og oppbevar denne håndboken. Instruksjonene gjør at du kan montere og vedlikeholde gressklipperen på riktig måte. Alltid observere «SIKKERHETSREGULERINGER»

RIKTIG BRUK

Bensingressklipperen er til privat bruk i hjemmet og hagen

Klipperen kan bare brukes til vedlikehold av gress eller plener i hjemmet og hagen. Andre applikasjoner som ikke er oppført i denne veiledningen, er forbudt. De ovennevnte bruk og sikkerhetsinstruksjoner må følges nøye. Produsenten påtar seg ingen ansvar for eventuelle skader forårsaket av feil bruk, misbruk, uautoriserte reparasjoner eller endringer utført.

MODELL 3in1 KLIPPER

Lukk luken for sideutkast. Gresset vil bli klippet flere ganger under klippeaggregatet, inntil det er lite nok til å bli igjen på plenen. Det finklippte gresset vil snart forfalle, bli gjødsel for å fremme bedre gressvekst.

KUNDENS ANSVAR

- Les og følg sikkerhetsreglene i denne håndboken.
- Følg en vanlig tidsplan for å vedlikeholde, stell og bruk av gressklipperen
- Følg instruksjonene i «Kundeansvar» og «Lagring» delene av denne brukerhåndboken.
- Husk at operatøren er ansvarlig for ulykker med andre personer eller deres eiendom.



Advarsel

Selv når maskinen brukes som foreskrevet, er det ikke mulig å eliminere alle gjenværende risikofaktorer. Følgende farer kan oppstå i forbindelse med maskinens konstruksjon og utforming:

1. Skader på lungene hvis det ikke brukes en effektiv støvmaske.
2. Skade til å høre om effektive hørselsvern ikke er slitt.
3. Helse-skader som følge av vibrasjonsutslipp hvis maskinen brukes over lengre tid eller ikke tilstrekkelig administrert og vedlikeholdt.

MONTERING

Les disse instruksjonene og denne håndboken i sin helhet før du prøver å montere eller bruke den nye gressklipperen

VIKTIG: Denne gressklipperen sendes uten olje eller bensin i motoren.

Den nye gressklipperen er montert på fabrikken, med unntak av de delene som ikke er montert for fraktformål. Alle deler som muttere, skiver, bolter osv., som er nødvendige for å fullføre monteringen, er plassert i deleposen. For å sikre sikker og korrekt drift af din gressklipper skal alle deler du monterer, strammes tilstrekkelig. Bruk de riktige verktøyene etter behov for å sikre riktig tiltrekning.

I. FOR Å FJERNE GRESSKLIPPER FRA KARTONG

- Fjern løse deler som følger med klipperen.
- Klipp ned to hjørner av kartong og legg endepanelet ned flatt.
- Fjern alle emballasjematerialer bortsett fra polstring mellom øvre og nedre håndtak og polstring holder operatør tilstedeværelse kontrollstang til øvre håndtak.
- Rull gressklipperen ut av kartongen og sjekk kartongen grundig for ekstra løse deler.

II. HVORDAN DU SETTER OPP GRESSKLIPPEREN

VIKTIG: Fold håndtaket forsiktig slik at du ikke klemmer eller skader kabler.

- Løft og brett ut det øvre håndtaket til ønsket høyde og trekk de to spakene på begge sider til for å låse øvre håndtak. Se delen tjeneste og justeringer.

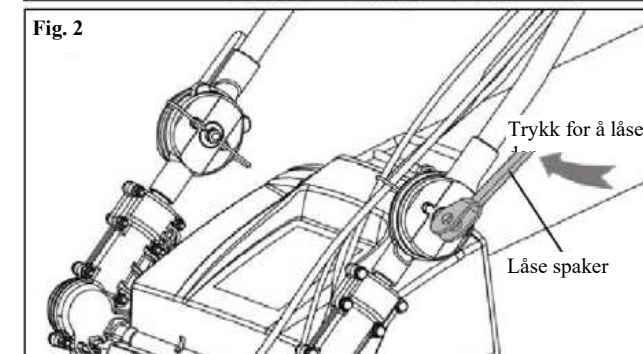
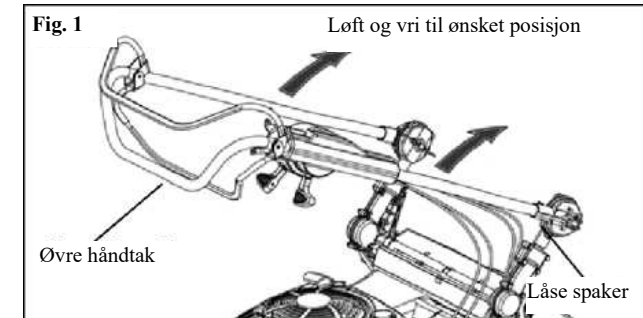

FORSIKTIGHET: Fold håndtaket forsiktig ut for å unngå klemming og skade på kontrollkablene.

- Fjern alt pakkemateriale.
- Håndtakene dine kan justeres for best klipperkomfort. Se avsnittet Service og justeringer i denne håndboken. (unntatt 2in1 slåmaskin)



ADVARSEL: Bruk vernehansker under bruk og ved montering av klipperen.

Jeg II. Å SETTE SAMMEN GRESSOPPSAMLEREN

• Sett rammen i oppsamlerposen med stiv del av posen på bunnen. Pass på at ramnehåndtaket er utenfor posen på toppen.

- «klips» vinyl bindinger over rammen.

MERK: Hvis vinylbindinger er for stive, holde dem i varmt vann i noen minutter. Hvis posen blir våt, la det tørke før du bruker maskinen.

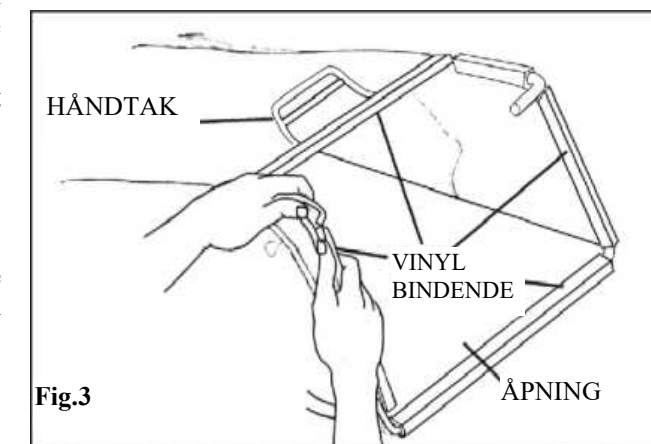

IV. MONTERE STARTSNOR

- Trykk ned motorbremsehåndtaket for venstre hånd, og i mellomtiden trekk knotten på starttauet tilbake til krokringen på øvre håndtak, monter. Tauet inn i krokringen gjennom åpningen av krokringen.
- Hold alltid starttauet i krokringen under alt klippingsarbeid.

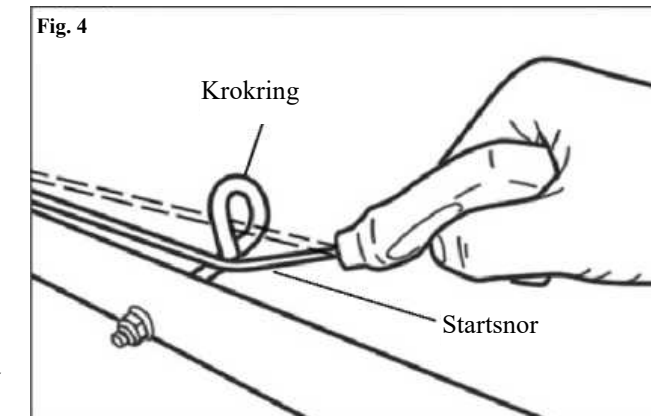

ADVARSEL: Sikkerhetsposisjonen til startmotoren er bakerst i øvre håndtak. Brukerne må holde tauet alltid midt i krokringen under start av motor og klipparbeid. Det er fare å starte motoren vekk fra sikkerhetsposisjonen, noe som vil føre til økt risiko for skader.

OPERASJON

Disse symbolene kan vises på gressklipperen eller i litteraturen som følger med produktet. Lær og forstå deres betydninger.

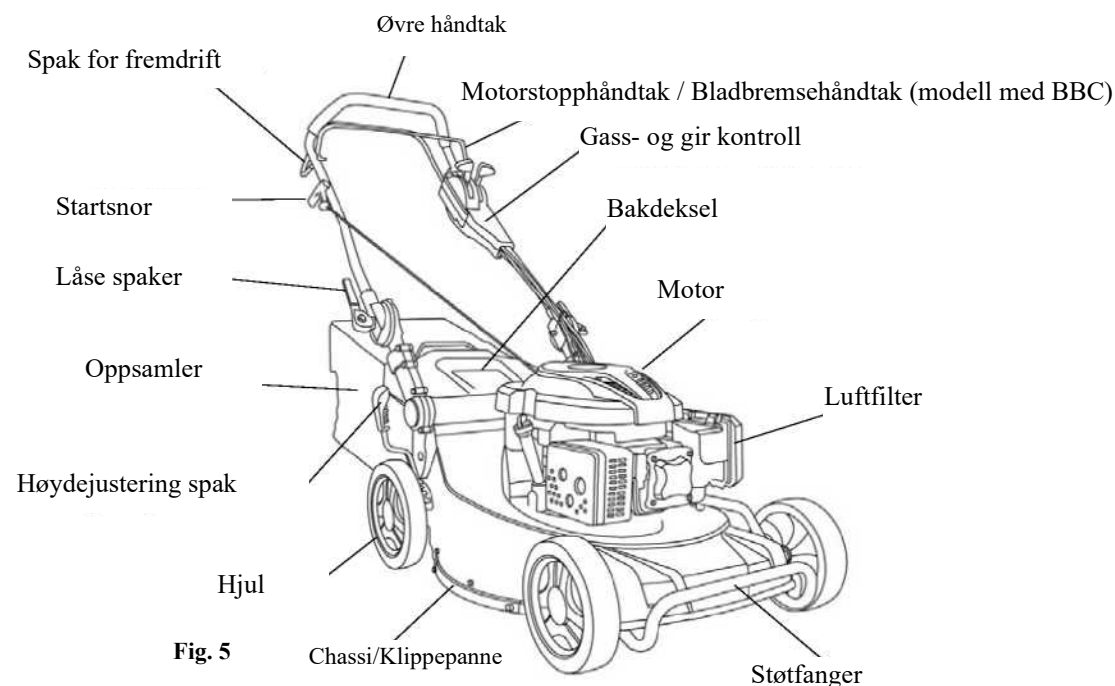

Fig. 5

KJØREKONTROLLSTANG-brukes til å engasjere kraftdrevet fremoverbevegelse gressklipper.

TROPLET CONTROL-brukes for å starte motoren og lar deg velge enten rask eller langsom motorhastighet.

STARTHÅNDTER-brukes til å starte motoren.

MULCHER PLUGG-plassert ved utladningsåpningen, må fjernes ved konvertering til baggeoperasjon. (For 3in1 klipperen)

MULCHER DØR-tillater konvertering til utslipp eller bagging drift. (for 3in1/2in1 klipperen)

PRIMER-pumper ekstra drivstoff fra forgasseren til sylinderen for bruk når du starter en kald B&S-motor.

Operatør tilstedeværelse KONTROLLSTANG-må holdes ned til håndtaket for å starte motoren. Slipp for å stoppe motoren.



ADVARSEL: Bruk av en hvilken som helst gressklipper kan føre til fremmedlegemer kastet i øynene, noe som kan føre til alvorlige øyeskader. Bruk alltid vernebriller eller Øyeskjold mens du bruker gressklipperen eller performing eventuelle justeringer eller reparasjoner. Vi anbefaler bred vidvinkel-sikkerhetsmaske over briller eller standard vernebriller.

HVORDAN BRUKE gressklipperen motorhastighet

En gasspjeld plassert på siden av det øvre håndtaket styrer motorhastigheten. Rask posisjon er for normal kutting, trimming og bedre gresspugging. Langsom posisjon er for lett skjæring, trimming og drivstofføkonomi.

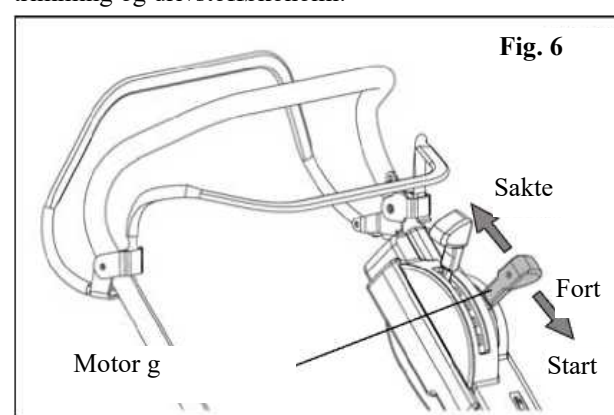

Fig. 6

MOTOR KONTROLL SONE

Gressklipperen er utstyrt med en kontrollstang for operatør tilstedeværelse som krever at operatøren skal plasseres bak gressklipperen håndtere tå starte og betjene gressklipperen.

Å operere stasjonsystemet (se figur 6)

For å starte bevegelse fremover, løft kontrollinjen opp for å håndtere.

For å stoppe bevegelse fremover, slipp stasjonen kontrollinjen.

VIKTIG: HÅLL ALLTID STASJONEN KONTROLL FULLT ENGASJERT MED HÅNDTAKET NÅR DU BRUKER DET.

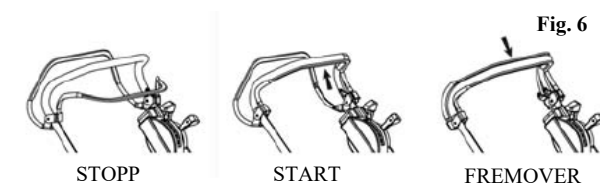

Fig. 6

ENGAGER BLADE-CLUCH (Se fig.7)

kun til maskiner med BBC

1. For sikkerhets skyld kan ikke blad-koblings-hendelen kobles direkte etter utgivelsen. Skyv spaken fremover til den lager en «klikk-lyd, og deretter kan du koble inn clutchen igjen.

2. Trykk på blad-clutch-spaken nær styret helt for å sette i gang bladet.

3. Slipp spaken omtrent 5 cm fra styret, til spaken lager en «klikk-lyd. Og trykk deretter på spaken igjen og hold den sammen med styret.

4. Slipp blad-koblings-hendelen helt for å koble fra og stoppe bladet.

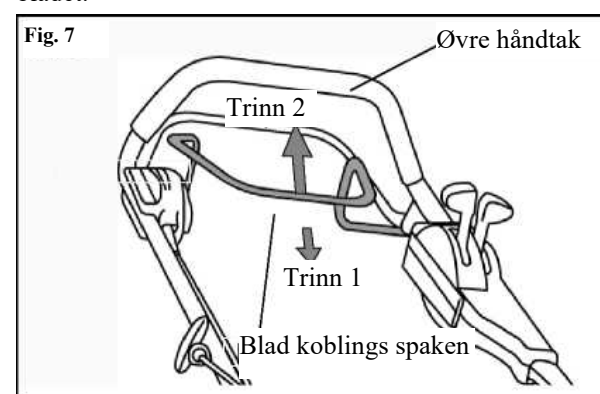

Fig. 7

Justering av drivhastigheten (se fig.8)

for hastighetsjusterbar modell

MERK: Hastigheten kan bare justeres når motoren går for å unngå skade!

- Kjørehastigheten kan justeres kontinuerlig ved å bruke justeringsspaken montert på overtaket.

- Trykk først spaken litt nedover og juster til ønsket hastighet. Spaken klikker automatisk tilbake til nærmeste ny posisjon.

- Posisjon «kanin» = rask (maks. hastighet)

- Posisjon «skilpadde» = langsom (min. fart)

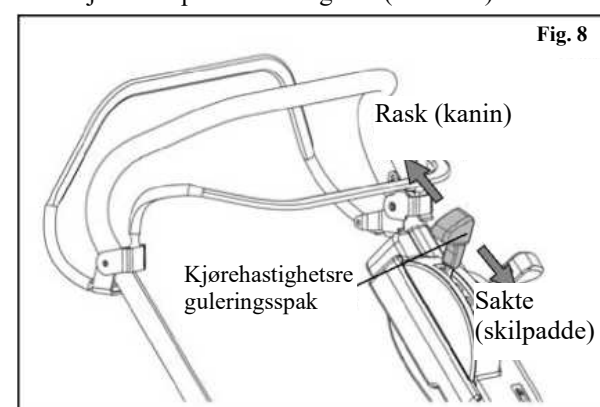

Fig. 8

Justering av klippehøyden (se figur 9)

Juster aldri klippehøyden mens motoren fortsatt er i gang.

Klipperen justeres til en klippehøyde ved levering.

Alle fire hjul justeres med en enkelt spak unntatt modellen 2in1. 2in1 klipperen har to spaker for å justere forhjulet og bakhjulet individuelt.

Du kan stille klippehøyden til ønsket høyde for å passe forskjellige terreng. Trekk spaken ut fra sperren, flytt til ønsket posisjon og la den falle tilbake i sparren.

ADVARSEL: Gressklipperen kan bare brukes på plener hvis den laveste klippehøyden brukes.

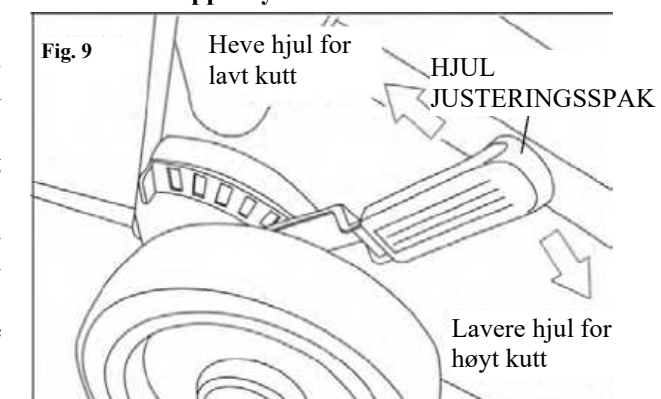
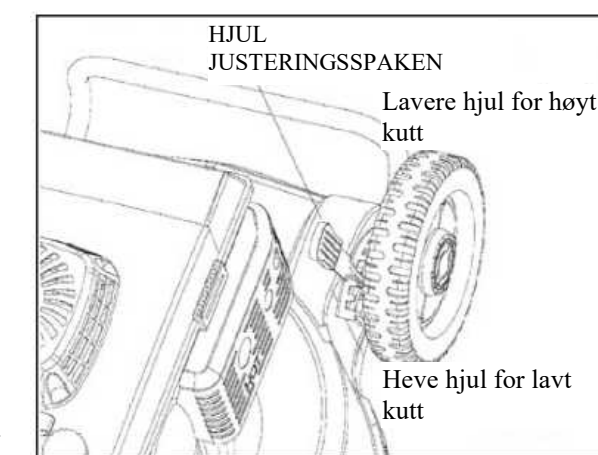

Fig. 9

SENTRALJUSTEREREN PÅ HØYRE SIDE



ADJUSTER PÅ HVERT HJUL

Å FESTE GRESSOPPSAMLEREN

1. Løft bakdøren til gressklipperen og legg sidekrokene til gressoppsamleren inn i spaltene på bakdøren.

2. Gressoppsamleren er sikret til gressklipperhuset når bakdøren er senket på gressoppsamleren ramme.

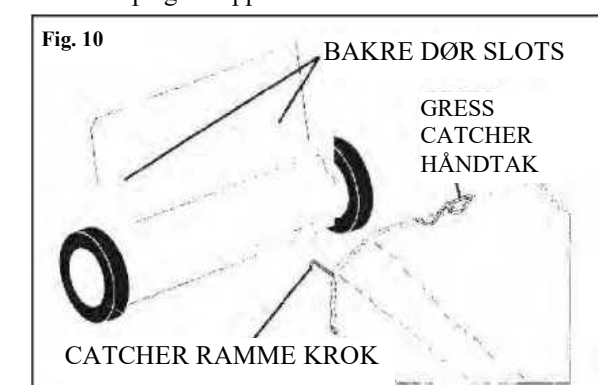

Fig. 10

⚠ FORSIKTIG: Ikke kjør gressklipperen uten å klippe deflektor eller godkjent gressoppsamleren på plass. Forsøk aldri å betjene klipperen med bakhjørnet fjernet eller støttet åpen.

TIL Å TØMME GRESSFANGER

1. Løft opp på gressoppsamleren ved hjelp av rammehåndtaket.
2. Fjern gressoppsamleren med utklipp fra under gressklipper håndtak.
3. Tomme utklipp fra pose med både rammehåndtak og bag håndtak.

MERK: Ikke dra posen når den tømmes; det vil føre til unødvendig slitasje.

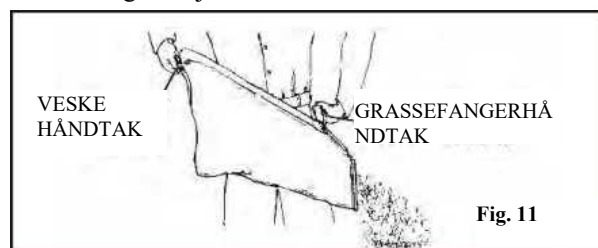

⚠ FORSIKTIG: Bruk vernehansker for å unngå miljøpåvirkning på huden under tømming av utklipp fra gressoppsamleren.

FOR Å KONVERTERE KLIPPEREN

Gressklipperen din ble levert klar til bruk som mulcher. Slik konverterer du til bagging eller utlading:

BAGGING BAK

- Åpne bakhjørnet og fjern mulcher plugg. Oppbevar mulcher plugg på et trygt sted.
- Du kan nå installere gressfangeren..
- Hvis du vil konvertere til bioklipp eller utladedrift, installerer du mulcher-plugg i bakre utladningsåpning av klipperen.

SIDEUTLADING

- Mulcher plugg må installeres i bakre utløpsåpning av klipperen, (for 3in1 klipperen)
- Trykk ned spaken A for å låse opp og åpne mulcherdøren og installere utløpsdeflektor under døren som vist.
- Gressklipper er nå klar for utladedrift.
- For å konvertere til mulking eller oopsamler drift, må utladningsdeflektor fjernes og utløpsvernet må være lukket.

UTLADING BAK

- Mulcherplugg må fjernes fra bakre utløpsåpning av klipperen.
- Monter 2 trekantede braketter på begge sider av bakdekselet i stål som vist og fest skruene
- Gressklipper er nå klar for bakre utlading drift,
- For at konvertere til mulking eller utladedrift skal trekantede braketter må fjernes.

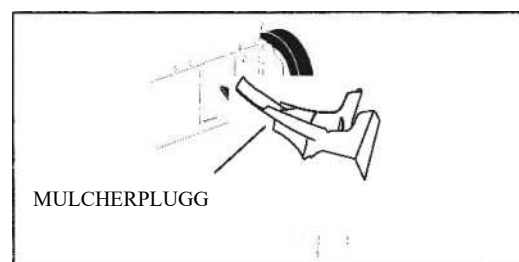
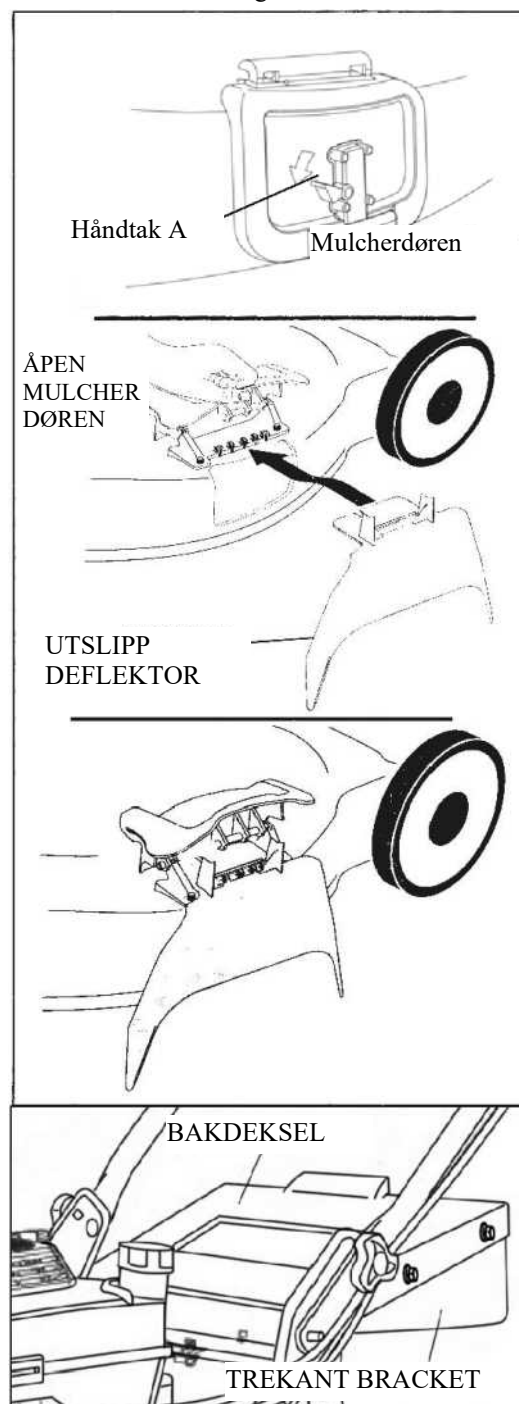

Fig. 12



⚠ FORSIKTIG: Ikke kjør gressklipperen uten bakhjørnet lukket eller godkjent gressoppsamleren på plass. Forsøk aldri å betjene gressklipperen med bakhjørnet fjernet eller åpent.

FOR DU STARTER MOTOREN

LEGG TIL OLJE

Gressklipperen sendes uten olje i motoren. Motoren holder ca. 0.6L referere til motorprodusentens spesifikasjoner i motorhåndbok. For type og grad av olje som skal brukes, se «MINTOR» i delen Kundeansvar i denne håndboken.

1. Pass på at gressklipperen er jevn og området rundt oljefyllingen er ren.
2. Fjern motoroljeskålen og fyll til hele linjen på peilepinnen. Hell oljen sakte. Ikke fyll over.

MERK: Tillat olje å slå seg ned i motoren for nøyaktig avlesning. For å lese riktig nivå, stram motoroljeskålen, og fjern den for å lese peilepinnen.

3. Installer motoroljehetten på nytt og stram til.

- Kontroller oljenivået før hver bruk. Tilsett olje om nødvendig. Fyll til full linje på peilepinnen.

- Bytt oljen etter hver 25 timers drift eller hver sesong. Du må kanskje bytte olje oftere under støvete, skitne forhold.

LEGG TIL BENSIN

NB: Før du fyller drivstofftanken, må du fjerne og kaste bort avfallspluggen som er inne i tanken.

Fyll drivstofftank. Bruk fersk, ren, vanlig blyfri bensin med minimum 87 oktanter. Ikke bland olje med bensin. Kjøp drivstoff i mengder som kan brukes innen 30 dager for å sikre drivstoffets friskhet.

⚠ ADVARSEL: Erfaring indikerer at alkoholblandet brensel (kalt gasohol eller ved bruk av etanol eller metanol) kan tiltrekke seg fuktighet som fører til separasjon og dannelse av syrer under lagring. Syregass kan skade drivstoffsystemet på en motor mens den er i lagring. For å unngå motorproblemer bør drivstoffsystemet tømmes før lagring på 30 dager eller lenger. Tøm bensintanken, start motoren og la den gå til drivstofflinjene og forgasseren er tomme. Bruk ferskt drivstoff neste sesong. Se instruksjoner for lagring for mer informasjon. Bruk aldri ingeniørrensersprodukter i drivstofftanken, eller det kan oppstå permanent skade.

⚠ FORSIKTIG: Fyll til bunnen av tankfyllerhalsen. Ikke overfyll. Tørk av eventuell sølt olje eller drivstoff. Ikke oppbevar, spill eller bruk bensin i nærheten av åpen flamme.

FOR Å STARTE MOTOREN

MERK: På grunn av beskyttende belegg på motoren kan en liten mengde røyk være tilstede under første bruk av produktet og bør betraktes som normalt.

1. For å starte en kald motor, skyv primer tre ganger før du prøver å starte. Bruk et fast dytt. Dette trinnet er vanligvis ikke nødvendig når du starter en motor, som allerede har kjørt i noen minutter.

2. Flytt gasspaken til rask posisjon.

3. Hold betjene tilstedeværelse kontrollstang ned til håndtaket og trekk starthåndtaket raskt. Ikke la starttauet snap tilbake.

⚠ FORSIKTIG: Hvis motoren ikke starter på 30 sekunder etter gjentatt start ved å trekke i startknappen, må du stoppe driften og sjekke årsakene. Se feilsøking.

FOR Å STOPPE MOTOREN

- For å stoppe motoren, slipp operatør tilstedeværelse kontroll Bar.

MERK: I kjøligere vær kan det være nødvendig å gjenta grunntrinn. I varmere vær kan grunning kan forårsake flom og motoren vil ikke starte. Hvis du gjør flom motor, vent noen minutter før du prøver å starte og ikke gjenta grunning trinn.

KLIPPE TIPS

- Under visse forhold, som for eksempel svært høyt gress, kan det være nødvendig å heve klippehøyden for å redusere skyveinnsatsen og for å holde fra å overbelaste motoren og etterlate klumper av gressutklipp. Det kan også være nødvendig å redusere bakkehastigheten og /eller kjøre gressklipperen over området en gang til.

- For ekstremt tung skjæring, redusere bredden på kuttet ved å overlape tidligere kuttet banen og klippe sakte.

- For bedre gresspokking og de fleste skjæreforhold, bør motorhastigheten settes i rask posisjon.

- Porer i tøygressfangere kan bli fylt med smuss og støv med bruk og fangere vil samle mindre gress. For å unngå dette, regelmessig slangefanger av med vann og la tørke før bruk.

- Hold toppen av motoren rundt startpakken klar og ren for gressutklipp og agner. Dette vil hjelpe motorens luftstrøm og forlenge motorens levetid.

⚠ VIKTIG: FOR BEST YTELSE, holde klipperen bolig fri for bygget gress og søppel. SE «RENGELSE» PÅ KUNDENS ANSVAR DEL AV DENNE HÅNDBOKEN.

BIOKLIPP KLIPPING TIPS

(for 3 i 1 klipperen).

- Det spesielle mulching bladet vil re-kutte gressutklipp mange ganger og redusere dem i størrelse slik at når de faller på plenen, vil de spre seg inn i gresset og ikke bli lagt merke til. Også det mulched gresset vil biodegrade raskt for å gi næringsstoffer til plenen. Alltid mulch med din høyeste motorhastighet (blad), da dette vil gi den beste gjenskjærende handlingen av bladene.

- Unngå å kutte plenen når den er våt. Våt gress har en tendens til å danne klumper og forstyrrer bioklipp. Den beste tiden å klippe plenen er tidlig på ettermiddagen. På dette tidspunktet har gresset tørket og det nylig kuttete området vil ikke bli utsatt for direkte sol.
- For best resultat kan du justere klippehøyden for gressklipperen slik at gressklipperen bare kutter av den øverste en tredjedel av gressbladene. Hvis plenen er overgrodd, vil det være nødvendig å heve kuthøyden for å redusere presset innsats og for å holde fra overbelastning av motoren og forlate klumper av mulched gress. For ekstremt tung bioklipp, redusere bredden av kuttet ved å overlape tidligere kuttet banen og klippe sakte.

- Visse typer gress- og gressforhold kan kreve at et område blir mulket en gang til for å skjule utklippene helt. Når du gjør en andre kutt, klippe over eller vinkelrett på den første kuttbanen.
- Endre skjæremønster fra uke til uke. Mow nord til sør en uke deretter endring til øst til vest den neste uken. Dette vil bidra til å forhindre matter og korning av plenen.

KUNDEANSVAR

VEDLIKEHOLD TIDSPLAN

FYLLE UT DATOENE NÅR DU FULLFØRER REGELMESSIG SERVICE		FØR HVER BRUK	ETTER HVER BRUK	HVER 10. TIMER	HVER 25 TIMER ELLER HVER SESONG	FØR LAGRING	SERVICEDAT OER
KLIPPEREN	Se etter løse fester	√				√	
	Ren/inspisere Gressfangeren (hvis utstyrt)	√	√			√	
	Ren gressklipperen		√			√	
	Rengjør under stasjon Deksel (strømdrevne gressklippere)			√		√	
	Kontroll/skjerpe/erstatt blad				√3		
	Smøring diagram				√	√	
MOTOR	Endre motorolje				√		
	Kontroller motoroljenivå	√1,2					
	Rengjør luftfilteret			√2			
	Inspiser Lyddemper				√		
	Rengjør eller bytt tennplugg				√		
	Bytte ut luftfilterkassett				√		

1. Bytt oftere når du arbeider under tung belastning eller i høye omgivelsestemperaturer.
2. Service oftere, når du opererer i beskidte eller støvete forhold.
3. Bytt kniver oftere når du klipper i sandjord.

GENERELLE ANBEFALINGER

Garantien på denne gressklipperen dekker ikke gjenstander som har vært utsatt for bruk eller misbruk eller uaktsomhet. For å få full verdi fra garantien, må operatøren vedlikeholde klipperen som beskrevet i denne håndboken. Noen justeringer må gjøres regelmessig for å kunne opprettholde enheten din. Alle justeringer i delen Service og justeringer i denne håndboken bør kontrolleres minst én gang hver sesong.

En gang i året, bytt tennpluggen, rengjør eller bytt ut luftfilterelementet og sjekk bladet for slitasje. En ny tennplugg og rent /nytt luftfilterelement sikrer riktig luftdrivstoffblanding og hjelper motoren til å kjøre bedre og vare lenger.

Følg vedlikeholdsplanen i denne håndboken.

ADVARSEL: Sørg for å utføre alle operasjoner når motoren stoppet.

FØR HVER BRUK

1. Sjekk motoroljenivået.
2. Sjekk for løse festemidler.

SMØRING

Hold enheten godt smurt.

GRESSKLIPPER

Følg alltid sikkerhetsregler når du utfører vedlikehold.

Dekk

- Hold dekk fritt for bensin, olje eller insektkontrollkemikalier som kan skade gummi.
- Unngå stubber, steiner, dype ruter, skarpe gjenstander og andre farer som kan forårsake dekkskader.

BLAD OMSORG

For best resultat må klipperbladet holdes skarpt. Bytt bøyde eller skadede kniver.

FOR Å FJERNE BLAD

1. Koble tennpluggledningen fra tennpluggen og plasser ledningen der den ikke kan komme i kontakt med tennpluggen.
2. Slå gressklipper på sin side. Pass på at luftfilter og forgasser er opp.
3. Bruk en treloss mellom blad- og klipperhuset for å hindre at bladet dreier seg når du fjerner bladbolten.
- NB:** Beskytt hendene med hansker og/eller pakk blad med tung klut.
4. Fjern bladbolten ved å dreie mot urviseren.
5. Fjern blad og feste maskinvare.

NB: Fjern bladadapteren og kontroller nøkkelen inne i navet på bladadapteren. Nøkkelen må være i god stand for å fungere skikkelig. Bytt ut adapteren hvis skadet.

Fig. 13

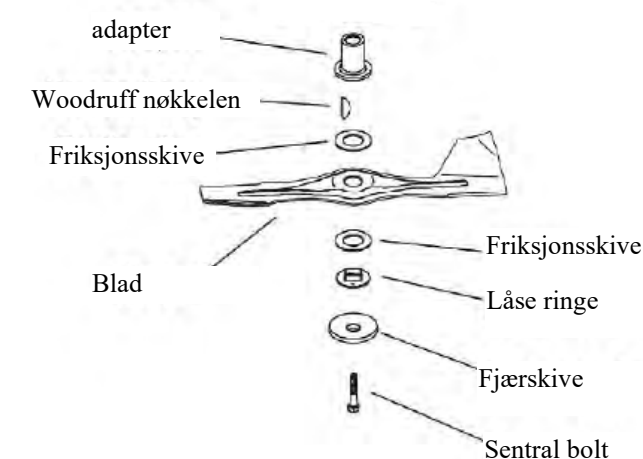

Standardmodeller

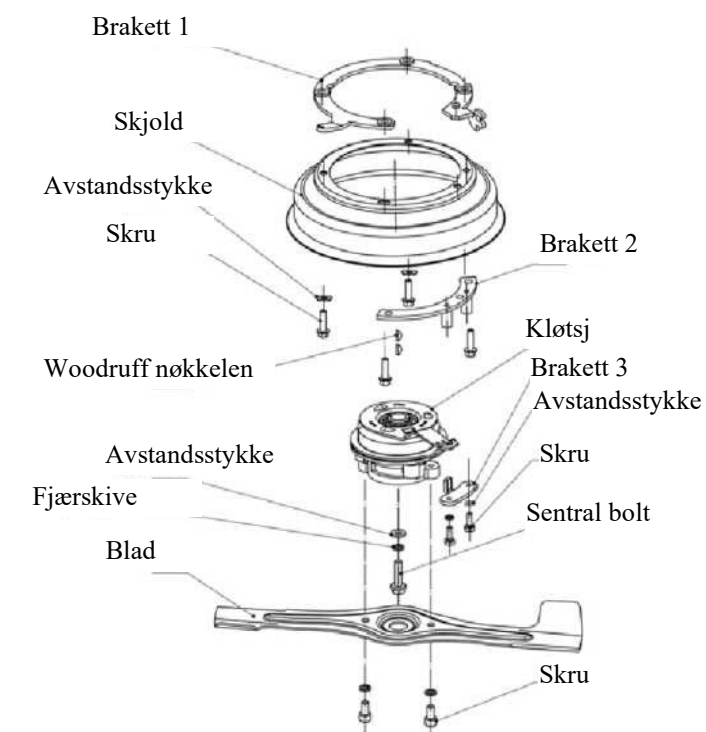

Modeller med BBC

FOR Å SKIFTE BLAD

1. Plasser bladadapteren på motoren sveiver haft. Pass på at nøkkelen i adapteren og veivakselens nøkkelbanen er justert.
2. Pass på at den bakre kanten av bladet (motsatt skarp kant) er opp mot motoren.
3. Installer bladbolten med Belleville fjæren i bladadapter og veivaksel.
4. Bruk blokk av tre mellom blad og gressklipper huset og stram bladet bolt, snu med klokken.

VIKTIG: BLADE BOLTIS GRAD 10.9 VARME BEHANDLET.

FOR Å SKJERPE BLAD

MERK: Vi anbefaler ikke å slipe bladet, men hvis du gjør det, må du sørge for at bladet er balansert.

Det må tas hensyn til å holde bladet balansert. Et ubalansert blad vil forårsake eventuell skade på gressklipperen eller motoren.

- Bladet kan skjerpes med en fil eller på et slipeskive. Ikke prøv å skjerpes mens du er på klipperen.
- For å sjekke bladbalansen, kjør en spiker inn i en bjelke eller vegg. La omtrent en tomme av den rette neglen eksponert. Plasser midthullet på bladet over hodet på neglen. Hvis bladet er balansert, bør det forbli i horisontal stilling. Hvis begge ender av bladet beveger seg nedover, skjerpes du den tunge enden til bladet er balansert.

GRESSFANGER

• Gressoppfangeren kan være slynget med vann, men må være tørr ved bruk.

• Sjekk gressoppsamleren ofte for skade eller forringelse. Gjennom normal bruk vil den ha på seg. Hvis fangeren må byttes ut, må du bare bytte ut med en produsentgodkjent erstatningsfanger Gi gressklipperen modellnummer ved bestilling.

KJØR HJUL (strømdrevet)

Sjekk bakre drivhjul hver gang du klipper for å være sikker på at de beveger seg fritt. Hjulene ikke snu fritt betyr søppel, gress borekaks, etc. kan være inne i drivhjulet og støvdekningsområdet og må rengjøres ut til frie drivhjul. Hvis det er nødvendig å rengjøre drivhjulene, kontroller begge bakhjulene.

1. Fjern navkapslene, bolten, fjærlåseskiven og skiven.

2. Fjern hjul fra hjul justering saksler.

3. Fjern eventuell søppel- eller gressskjæring fra innsiden av støvdekslet, tannhjulet og/eller tannhjulstennene.

MERK: Tannhjulet; på begge sider av klipperen er de samme, men de må være riktig installert. Hvis det er feil installert, fungerer ikke stasjonssystemet.

4. Plasser hjulene tilbake på justeringsaksene.

5. Bytt fjærlås vaskemaskin, vaskemaskin, bolt og hub caps.

MERK: Selv om oljer med flere viskositet (5W30.10W30 osv) forbedrer starten i kaldt vær, vil disse multi viskositetsoljene føre til økt oljeforbruk når de brukes over 32° F. Kontroller motoroljenivået oftere for å unngå mulige motorskader fra å gå lite på olje. Skift olje etter hver 25timers drift eller minst en gang i året hvis gressklipperen ikke brukes for 25 timer på ett år. Kontroller veivhusoljenivået før du starter motoren og etter hver fem (5) timer med kontinuerlig bruk. Stram oljepluggen sikkert hver gang du kontrollerer oljenivået.

FOR Å BYTTE MOTOROLJE

MERK: Før du tapper gressklipper for å tappe olje, tøm drivstofftanken ved å kjøre motoren til drivstofftanken er tom.

1. Koble tennpluggledningen fra tennpluggen og plasser ledningen der den ikke kan komme i kontakt med tennpluggen.

2. Fjern motoroljehetten; legg til side på en ren overflate.

3. Tips gressklipper på siden som vist og tappe olje inn i en egnet container Rock gressklipper frem og tilbake for å fjerne all olje fanget innsiden av motoren.

4. Returner gressklipperen til oppreist stilling. Tørk av eventuell sølt olje fra gressklipperen eller siden av motoren.

5. Fyll motoren med olje. Se «LEGG OIL» i delen Operasjon i denne håndboken.

6. Koble tennpluggledningen til tennpluggen igjen.



FORSIKTIG: Koble tennpluggledningen fra tennpluggen og plasser ledningen der den ikke kan komme i kontakt med tennplugg.

MOTOR

Les delen Vedlikehold i motor håndboken.

SMØRING

Bruk kun høykvalitets vaskemiddelolje vurdert med API service klassifisering SF-SJ. Velg oljeens SAE-viskositetskvalitet i henhold til forventet driftstemperatur.

SMØRING DIAGRAM

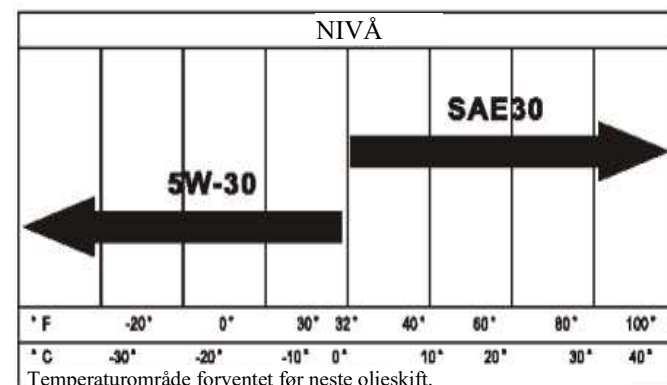

LYDDEMPER

Inspiser og erstatte korrodert lydempersom det 8uld skape en brannfare og/eller da mage.

TENNPLUGG

Skift tennpluggen hvert år for å gjøre motoren enklere og kjøre bedre. Sett sparkplugg gap på.030 tommer.



VIKTIG: FOR BEST YTELSE, holde klipperen boliger fri for oppbygging av gress og søppel. RENGJØR UNDERSIDEN AV KLIPPETETTER HVER BRUK.

RENGJØRING

1. Rengjør undersiden av gressklipperen ved å skrape for å fjerne oppbygging av gress og søppel.

2. Ren motor ofte for å holde søppel fra å samle seg. En tilstoppet motor går varmere og forkorter motorens levetid.

3. Hold ferdige overflater og hjul fri for all bensin, olje, etc.

4. Vi anbefaler ikke å bruke en hageslange til å rengjøre gressklipper med mindre det elektriske systemet, lydempersen, luftfilteret og forgasseren er dekket for å holde vannet ute. Vann i motoren kan resultere i forkortet motorlevetid.

LUFTFILTER

Motoren vil ikke kjøre skikkelig og kan bli skadet ved hjelp av et skittent luftfilter. Rengjør elementet etter hver 25timers drift, oftere hvis gressklipperen brukes i svært støvete, skitne forhold.

Se vedlikeholdsdelen i motorhåndboken.

TJENESTE OG JUSTERINGER

FORSIKTIG: FØR DU ENDRER INNSTILLINGER ELLER VEDLIKEHOLDSOPPGAVER:

1. Slipp drivkontrollstangen og motorbremsehåndtaket for å stoppe gressklipperen.

2. Pass på at bladet og alle bevegelige deler har helt stoppet.

3. Koble kabelen fra tennpluggen og plasser den ikke kan komme i kontakt med støpselet.

4. Sørg for, at alle muttere,, bolte og skruer er strammet og enheden i en sikker tilstand.

5. La gressklipperen kjøle seg ned før du bruker den i et lukket område.

6. For å unngå brannfare må du holde motorhuset og ventilasjonsåpningene fri for gress, blader og olje eller fett.

7. Pass på å sjekke gresset Fangs etablering av slitasje eller tap av funksjonalitet.

8. Bytt ut slitte eller skadede deler av sikkerhetshensyn.

GRESSKLIPPER

FOR Å JUSTERE KLIPPEHØYDE

Se «Å justere skjæringshøyde» i delen Operasjon i denne håndboken.

FOR Å JUSTERE HÅNDTAKET

Håndtaket på gressklipperen har forskjellige høydeplasseringer justeres til høyde som passer deg.

1. Løsne 2-spaken A på begge sider.

2. Roter det øvre håndtaket til ønsket ny fangst.

3. Stram spaken A.

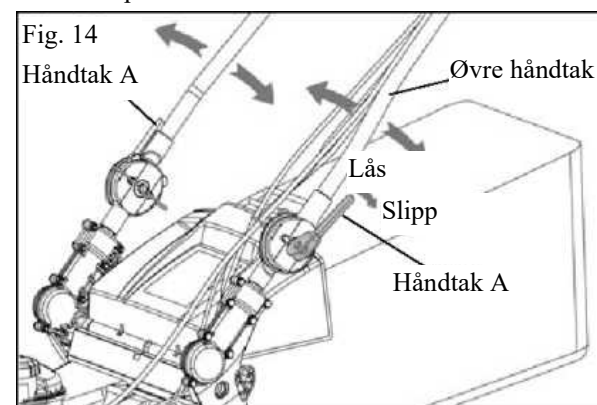

LAGRING

Klargjør umiddelbart gressklipperen for oppbevaring ved slutten av sesongen, eller hvis enheten ikke skal brukes på 30 dager eller mer.

GRESSKLIPPER

Når gressklipperen skal lagres i en periode, rengjør den grundig, fjern alt smuss, fett, blader, etc. Oppbevares i et rent, tørt sted.

1. Rengjør hele gressklipperen (se Rengjøring i delen Kundeansvar i denne håndboken)

BAKRE DEFLEKTOR

Den bakre deflektoren, som er festet mellom bakhjulene på din klipperen, er utstyrt for å minimere muligheten for at gjenstander blir kastet ut av baksiden av klipperen i operatørens klippeposisjon. Hvis deflektoren blir skadet, bør den byttes ut.

MOTOR

MOTORHASTIGHET

Motorhastigheten din har vært fabrikksett. Ikke forsøk å øke motorhastigheten, eller det kan føre til personskade. Hvis du mener at motoren går for fort eller for treg, kan du ta med gressklipperen til et autorisert servicesenter for reparasjon og justering.

GASSPJELD KONTROLL

Hvis det blir nødvendig å justere bytte ut gasskontrollen, se justeringsdelen i motorhåndboken.

FORGASSER

Forgasseren er forhåndsinnstilt på fabrikken og justering bør ikke være nødvendig. Det kan imidlertid være nødvendig med mindre justering for å kompensere for forskjeller i drivstoff, temperatur, høyde eller belastning.

• Luftfilteret må monteres til forgasseren når motoren kjøres.

• Beste forgasserjustering oppnås når drivstofftanken er 1/4 full.

• For at motoren skal kunne køre, skal kontrollinjen holdes i driftsposisjonen. Derfor vil det bli nødvendig med en assistent for å holde kontrollstangen i driftsposisjonen når du foretar endelig justering til forgasseren.

Se delen Justering i motorhåndboken for ytterligere instruksjoner.

HÅNDTAK

Du kan brette gressklipperen håndtaket for oppbevaring.

1. Løsne spaken A på sidene av det øvre håndtaket og drei hele håndtaket fremover og la den hvile på klipperen. Stram spaken A.
2. Når du setter opp håndtaket fra oppbevaringsposisjonen, løsner du spaken A på begge sider, og roter håndtaket og setter det til ønsket ny fangst.

MOTOR**DRIVSTOFFSYSTEM**

VIKTIG: Det er viktig å hindre tannkjøttinnskudd fra å danne i viktige systemdeler som forgasser. DRIVSTOFFFILTER, DRIVSTOFFSLANGE, ORTANK UNDER LAGRING. OGSÅ, ERFARING INDIKERER AT ALKOHOL BLANDET BRENSSEL (KALT GASOHOL ELLER VED HJELP AV ETANOL ELLER METANOL) KAN TILTREKKE SEG FUKTIGHET SOM FØRER TIL SEPARASJON OG DANNELSE AV SYRER UNDER LAGRING. SYREGASS KAN SKADE DRIVSTOFFSYSTEMET PÅ EN MOTOR MENS DEN ER I LAGRING.

- Tøm drivstofftanken.
- Start motoren og la den gå til drivstofflinjene og forgasseren er tomme.
- Bruk aldri motor-eller forgasserensprodukter i drivstofftanken, eller det kan oppstå permanente skade.
- Bruk ferskt drivstoff neste sesong.

MERK: Drivstoffstabilisator er et akseptabelt alternativ for å minimere dannelsen av drivstoffgummiavsetninger under lagring. Legg stabilisator til bensin i drivstofftank eller oppbevaringsbeholder. Følg alltid blandingsforholdet som finnes på stabilisatorbeholderen. Kjør motoren minst 10 minutter etter tilsetning av stabilisator for å tillate stabilisatoren å nå forgasseren. Ikke tøm bensintanken og forgasseren hvis du bruker drivstoffstabilisator.

Drenk olje (med motor varm) og erstatt med ren motorolje. (Se WENGINYW i delen KUNDE RES- Ponsibilities i denne håndboken).

SYLINDER

1. Fjern tennpluggen.
2. Hell en unse (29ml) olje gjennom tennplugghullet i sylinderen.
3. Trekk starthåndtaket sakte et par ganger for å distribuere olje.
4. Bytt ut med ny tennplugg.

ANNEN

- Ikke lagre bensin fra en sesong til en annen.
- Bytt bensin kan hvis boksen begynner å ruste. Rust og /eller snavs i din benzin vil medføre problemer.
- Hvis det er mulig, oppbevar enheten innendørs og dekk den for å gi beskyttelse mot støv og smuss.
- Dekk enheten med et egnet beskyttelsesdeksel som ikke beholder fuktighet. Ikke bruk plast. Plast kan ikke puste noe som gjør at kondens dannes og vil føre til at enheten ruste.



Forbedrende: Aldri dekke klipperen mens Engineand eksosanlegg er fortsatt varme



FORSIKTIG: Oppbevar aldri gressklipperen med bensin i tanken inne i en bygning der røyk kan nå åpen flamme eller gnist. La motoren kjøle seg ned før den lagres i et kabinet.

FEILSØKINGSPOENGER

PROBLEM	ÅRSAKEN	RETTELSE
Starter ikke	1. Skittent luftfilter.	1. Ren/bytt ut luftfilter.
	2. - Tett for drivstoff.	2. Fyll drivstofftank.
	3. Uaktuelle drivstoff.	3. Avløp tank og fyll på med rent rent rent drivstoff.
	4. Vann i drivstoff.	4. Tøm drivstofftank og forgasser og påfyll tank med fersk bensin.
	5. Tennpluggledningen er koblet fra.	5. Koble ledningen til pluggen
	6. Dårlig tennplugg.	6. Bytt tennpluggen.
	7. Løst blad eller ødelagt bladadapter.	7. Stram bladbolten eller bytt bladadapteren.
	8. Kontrollstang i friggitt posisjon.	8. Trykk på kontrollinjen for å håndtere.
	9. Kontrollbar defekt.	9. Bytt kontrollinjen.
Starter tau vanskelig å trekke	1. Motorens svinghjulsbrems er på når kontrollstang slippes ut.	1. Trykk på kontrollinjen til øvre håndtak før du trekker starttau.
	2. Bøyd motorveivaksel.	2. Kontakt et kvalifisert servicesenter.
	3. Bladadapteren gått stykker.	3. Bytt bladadapteren.

	4. Bladet drar inn gress.	4. Flytt gressklipper å kutte gress eller til hard overflate.
Gress catcher ikke fyller (Om nødvendig)	1. Skjærehøyden er for lav.	1. Løft klippehøyden
	2. Løft på bladet slitt av.	2. Bytt ut blad.
	3. Catcher ventilerer ikke luft.	3. Ren gressfanger.
Vanskelig å presse	1. Gresset er for høyt eller hjulhøyden er for lav.	1. Løft klippehøyden
	2. Baksiden av gressklipper hus/blad som drar i gress.	2. Hev baksiden av gressklipper bolig en (1) innstilling høyere
	3. Gressfangeren er for full.	3. Tomt gressoppsamler.
	4. Håndter høyde posisjon er ikke riktig for deg.	4. Juster håndtakets høyde slik at den passer.
Tap av stasjon (strømdrevet)	1. Belteslitasje.	1. Sjekk/bytt drivreim.
	2. Belte av remskiven	2. Kontroll/installer drivremmen på nytt.
	3. Smuss i kjøring pinjonger.	3. Ren kjøring pinjonger.
Tap av kraft	1. Baksiden av gressklipper bolig av skjæreblad dra i tungt gress.	1. Sett til «Higher Cut» -posisjon.
	2. Kutte for mye gress.	2. Sett til «Higher Cut» -posisjon.
	3. Skittent luftfilter.	3. Ren/bytt luftfilter.
	4. Oppbygging av gress, blader og søppel under klipperen.	4. Rengjør undersiden av klipperen boliger.
	5. For mye olje i motoren.	5. Sjekk oljenivået.
	6. Ganghastighet for fort.	6. Kutt ved langsommere ganghastighet.
Dårlig cut-ujevn	1. Slitt, bøyd eller løs blad.	1. Bytt blad. Stram bladet bolt.
	2. Hjulhøyder ujevn.	2. Sett alle hjul i samme høyde.
	3. Bygge opp av gress, blader og søppel under klipperen.	3. Ren undersiden av klipperen boliger.
Overdreven vibrasjon	1. Slitt, bøyd eller løs blad.	1. Bytt blad. Stram bladet bolt.
	2. Bøyd motorveivaksel.	2. Kontakt et kvalifisert servicesenter.

※ 1) Sikre at motoren og bladene er stoppet og tennpluggen koblet fra før du utfører vedlikehold. Ikke rør lydtemperen etter bruk ved svært høy temperatur.

ADVARSEL: Før klipperen er lagret, må du kontrollere at motoren er avkjølt.

TRANSPORT:

Slå av motoren. Pass på at bladet ikke er bøyd eller skadet når du skyver klipperen over hindringer.

GARANTI

Riktig vedlikehold av ditt Weibang utstyr er eierens ansvar. Følg instruksjonene i din brukerhåndboken for riktig smøremidler og vedlikeholdsplan. Din Weibang-forhandler har en komplett serie av kvalitetssmøremidler og filtre for utstyret motor, girkasse, chassis og vedlegg.

Vi gir 2 års garanti fra kjøpsdato: I løpet av den tiden vil vi erstatte, forsikrer vi en gratis erstatning av deler eller deler som er funnet å være defekt i materiale eller utførelse, eller begge deler, etter undersøkelse av en autorisert forhandler eller av serviceavdelingen til Weibang. Vi vil levere reparasjonstjenester for maskinen i en garantiperiode begrenset til 2 år.

En garantiperiode på 90 dager gjelder maskiner som brukes til kommersielle formål.

Hvis gressklipperen ikke fungerer som den skal innen garantiperioden, og ved presentasjon av et riktig utfylt garantisertifikat og kjøpsfakturaen, ta kontakt med din lokale forhandler eller Yangzhou Weibang Garden Machine hvis det ikke finnes noen autorisert vedlikeholdsstasjon eller forhandler i ditt område. Maskinen vil bli reparert utgifter avhengig av garantibevis og faktura.

Alle vanlige slitasje og/eller forbruksdeler er beskyttet mot produsentens mangler i materiale og utførelse i en periode på tretti (30) dager fra kjøpsdatoen.

Skader forårsaket av en upassende eller feil betjening, ved manglende overholdelse av sikkerhetsforskriftene og bruksanvisningen i denne håndboken, ved uautoriserte reparasjoner eller demontering av maskinen av uvedkommende, eller annen mangel som ikke kan tilskrives feil utførelse eller materialer, ikke faller inn under denne garantien. Slike mangler, funksjonsfeil eller skader er eierens eneste ansvar, og til slutt er nødvendige reparasjoner for eierens regning.

Denne begrensede garantien gir deg spesifikke juridiske rettigheter, og som er i tillegg til eventuelle lovbestemte rettigheter du har rett til, og dine lovbestemte rettigheter påvirkes ikke av denne garantien. Hvis du trenger ytterligere informasjon om denne skriftlige garantien, eller hjelp til å skaffe tjenester, vennligst kontakt:

Yangzhou Weibang Garden Machine Company Limited
Hanjiang industripark
Yangzhou, Jiangsu, PR. Kina

Telefon: +86-514-87849959 +86-514-87849975 Faks: +86-514-87849938

E-post spørsmål og kommentarer til:

Sale@weibang.com

Besøk vår hjemmeside:

www.weibang.com

EC SAMSVARERKLÆRING

Forretningsnavn på produsenten: **Yangzhou Weibang Garden Machine Company Limited**

full adresse til produsenten: **Hanjiang Industrial Park, Yangzhou City,**

Jiangsu Province 225127, P. R. Kina

navn og adresse til den person (etableret i Fellesskabet) kompilert den tekniske fil:

Cristoph Meyer, Bochstraße 1, D23569 Lübeck, Tyskland

Vi erklærer, at maskineriet

produktnavn: **Gressklipper**

kommersielt navn: **Bensin profesjonell gressklipperen**

funksjon: **tjeneste for landbruk**

modell:

WB507SCV WB507SCV-3IN1 WB487SCV AL **L_{WA}=96dB (A)**

WB537SCV WB537SCV-3IN1 WB537SCV AL **L_{WA}=98 dB (A)**

serienummer:

(lim inn kode klistremerke høre)

type: **bensindrevet**

oppfyller alle relevante bestemmelser i direktiver:

2006/42/EC, 2014/30/EU, 2000/14/EC

og testet i samsvar med nedenstående standarder:

NO ISO 5395- 1:2013 +A1; NO ISO 5395- 2:2013 +A1+A2; NO ISO 14982:2009

sted og dato for erklæringen: **Jiangsu 2019-12-18**

underskrift av personen:

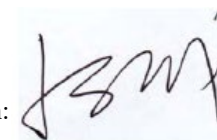

Sucheng Ju (daglig leder)

WEIBANG®

GARDEN MACHINES

Yangzhou Weibang Garden Machine Company Limited
Hanjiang industripark, Yangzhou by, Jiangsu provins 225127, P. R, Kina

Gressklipper

Modelnumre	Art.nr	Navn
WB455SC-3IN1	04320	RZ-45
WB506SC-3IN1	04321	RZ-50
WB537SLC-3IN1	04322	RZ-53
WB466SC-M	04310	MZ-46W
WB536SK V-M	04312	MZ-53K



Bruksanvisning
(Opprinnelig instruksjon)



M0103070

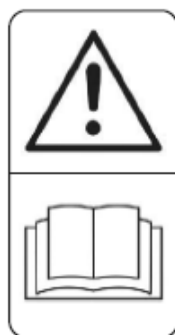

Generell fare sikkerhets
advarsel

Les bruksanvisning



Vokt dere for skarpe kniver



Fjern tennpluggen før
vedlikehold



Ikke klipp for bratte skråninger, klipp på tvers i bakkene,
aldri opp og ned



Den garanterte verdien er: $L_{WA}=96\text{dB (A)}$

WB454HB WB454HB-2IN1 WB454HB-3IN1 WB454SB
WB454SB-3IN1
WB456HKL WB456HKL-3IN1 WB456SKL
WB456SKL-3IN1 WB456SKL V-3IN1
WB455HC WB455HC-2N1 WB455HC-3IN1 WB455SC
WB455SC-3IN1 WB455SCV-3IN1 WB456HC
WB456HC-2IN1 WB456HC-3N1 WB456SC WB456SC-3IN1
WB456SCV-3IN1 WB386HC-MWB386HKL-M
WB466SC-M WB466SKL-M WB466SB-M-DOV WB466SK
V-M
WB506HB-DOV WB506SB-DOV WB506SB-3IN1-DOV
WB506SB V-3IN1-DOV WB506HKL WB506SKL
WB506SKL-3IN1
WB506HC WB506SC WWB506SC-3IN1 WB506SC V-3IN1
WB456SC E, WB456SC V E, WB456SC E-3IN1, WB456SC V
E-3IN1, WB506SC E, WB506SC V E, WB506SC
E-3IN1, WB506SC V E-3IN1



Vokt dere for kastet eller
flygende gjenstander til
tilskuere.



Hold tilskuere borte fra
maskinen.

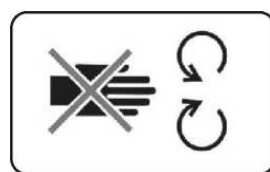

Advarsel - Ikke rør roterende
deler



Bruk aldri gressklipperen
med bakre luken åpen

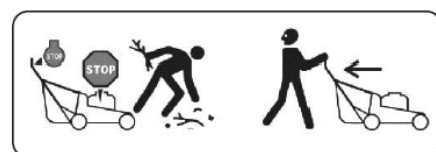

Aldri ta opp eller bær en gressklipper mens motoren går.
Vær forsiktig når du snur eller trekker gressklipperen mot
deg.



Den garanterte verdien er: $L_{WA}=98\text{dB (A)}$

WB536SB-DOV WB536SB-3IN1-DOV WB536SB
V-3IN1-DOV
WB536SKL WB536SKL-3IN1 WB536SKL V-3IN1
WB536SK WB536SK-3IN1 WB536SK V-3IN1
WB537SLC WB537SLC-3IN1 WB537SLC
V-3IN1 WB537HCU
WB537SC-M WB536SKL-M WB536SB-M-DOV WB536SK
V-M

Engelsk

- Les bruksanvisningen før du bruker maskinen!
- Hold tredjeparter borte fra faresonen!
- Når du leser bruksanvisningen, må du utfolde forsiden og baksidene ut.

INNHold

SIKKERHETSFORSKRIFTER	1
GENERELL INFORMASJON.....	1
DRIFT I SKRÅNING.....	1
BARN.....	1
GENERELLE INSTRUKSJONER FOR Å JOBBE MED GRESSKLIPPEREN	1
PRODUKTSPEKIFIKASJONER.....	2
MONTERING	2
FOR Å FJERNE GRESSKLIPPEREN FRA	3
HVORDAN DU SETTER OPP GRESSKLIPPEREN	3
MONTERE MOTOR STARTER KNOTT	3
OPERASJON	3
KUNDEANSVAR	5
SERVICE OG JUSTERINGER	7
LAGRING	7
FEILSØKING	7
GARANTI	8



Hold hender og føtter borte.



Bruk øye og ørebeskyttelse.

SIKKERHETSFORSKRIFTER

I. Generell operasjon

- Brukere trenger tilstrekkelig opplæring.
- Før du begynner å bruke denne maskinen, lese, forstå og følg alle instruksjonene som er gitt i denne håndboken. Vær grundig kjent med kontrollene og riktig bruk av maskinen før du starter operasjonen.



ADVARSEL: Ikke legg hendene eller føttene i nærheten eller under roterende deler. Hold deg klar av utkaster åpning til alle tider.

- Denne maskinen skal kun drives av ansvarlige personer, som er kjent med bruksanvisningen. Aldri la barn eller personer som ikke er kjent med disse instruksjonene, bruke gressklipperen. Lokale forskrifter kan begrense operatørens alder.
- For at forhindre skade skal du være sikker på, at der ikke er personer i umiddelbar nærhet, hvor du klipper. Hvis noen kommer inn i dette området, stopper maskinen ved å slippe håndtak for motorstopp. Klippe aldri mens folk, spesielt barn eller kjæledyr er i nærheten.
- Husk at operatøren eller brukeren er ansvarlig for ulykker eller farer som oppstår for andre personer eller deres eiendom.



ADVARSEL: Ikke bruk gressklipperen når du er barfot eller når du bruker i åpne sandaler. Alltid robust fottøy når du klipping:

- Mens du klipper, bruk alltid solid fottøy og lange bukser. Ikke bruk utstyret når barfot eller med åpne sandaler.
- Undersøk området der utstyret skal brukes, og fjern alle gjenstander som steiner, leker, kabel, bein, pinner og andre gjenstander som kan kastes av maskinen gjennom utkaster åpningen
- Ikke trekk klipperen bakover, med mindre dette er absolutt nødvendig. Se alltid ned og bak deg, før og mens du beveger deg bakover. Vær ekstrem forsiktig når du reverserer eller trekker gressklipperen mot deg.
- Før du bruker gressklipperen, må du sørge at alle beskyttelseskjerner, oppsamler og andre beskyttende enheter er riktig installert.. Bruk aldri gressklipperen med defekte beskyttere , eller uten sikkerhetsinnretninger, for eksempel deflektorer og/eller oppsamler på plass.
- Følg produsentens instruksjoner, for riktig bruk og installasjon av tilbehør. Bare tilbehøret som er godkjent av produsenten, kan brukes.
- Sørge for at kniven (e) på klipperen ikke roterer, før du krysser grusstasjoner, gangveier eller veier.

- Stopp motoren og vent til bladet kommer til en fullstendig stopp, før du fjerner gressoppsamleren.
- Klipping bør bare gjøres i dagslys eller under god kunstig belysning.
- Ikke bruk maskinen mens du er sliten, syk eller under påvirkning av alkohol eller narkotika.
- Bruk sklisikre sko samt passende klær. Bruk aldri klipperen i vått gress, der det er mulig. Vær alltid sikker på fotfeste: Hold godt fast i håndtaket og gå; løp aldri.

- Før du starter motoren, koble alle blad og selvgående mekanisme eller kjøre clutch på gressklipperen.
- Hvis gressklipperen skal begynne å vibrere unormalt, stopp motoren og sjekk umiddelbart for årsaken. Vibrasjon er generelt en advarsel om problemer.
- Hold hender og føtter borte fra kabinettet.
- Slitte deler bør henvises til vårt verksted som skal byttes ut. Hvis det er nødvendig, kan du kontakte tjenesteleverandøren angitte adressen.

- Før du bruker maskinen, må du kontrollere maskinen visuelt for å finne ut om kutting, festebolter og hele klippeaggregatet er slitt eller skadet. For å unngå ubalanse bør du bytte ut slitte eller skadede deler.
- Sikre enheten underveis for å hindre tap av drivstoff, skade eller skade.
- Advarsel! Ikke bruk enheten i tilfelle tordenvær.
- Følg vedlikeholds planen i denne håndboken. Dårlig vedlikehold kan føre til fare for brann, skade på enheten eller personskaade.
- Bruk kun originale reservedeler fra produksjon. Deler som er ikke godkjent kan føre til skade på enheten og uforutsette risiko.

II. SKRÅNINGEN DRIFT

- Skråninger er en viktig faktor knyttet til skli og fall ulykker, noe som kan føre til alvorlige skader. Alle bakker krever ekstra forsiktighet. Hvis du føler deg urolig i en skråning, må du ikke klippe den.

GJØRE:

- Klipping av plen i bakker: aldri opp og ned. Utfør ekstrem forsiktighet når du endrer retning på bakker.
- Fjern hindringer som steiner, tre lemmer, osv.
- Se etter hull, hjulspor eller harde gjenstander. Høyt gress kan skjule hindringer.

IKKE:

- Ikke trim i nærheten av nedfall, grøfter eller diker. Operatøren kan miste fotfeste eller balanse.
- Ikke trim for bratte bakker.
- Ikke klipp på vått gress. Redusert fotfeste kan føre til glidning.

III. BARN

Tragiske ulykker kan oppstå hvis operatøren ikke er varslet om barns tilstedeværelse. Barn blir ofte tiltrukket av maskinen og klippe aktiviteten. Anta aldri at barn blir værende der du sist så dem sist.

- Hold barn ute av trimmings området og under vaksom omsorg for en annen ansvarlig voksen.
- Vær på vakt og slå av maskinen hvis barn kommer inn i området. Før og mens du går bakover, se bak og ned for små barn.
- La aldri barn bruke maskinen.
- Bruk ekstra forsiktighet når du nærmer deg hjørner, busker, trær eller andre gjenstander som kan skjule syn.

IV. GENERELLE INSTRUKSJONER FOR Å JOBBE MED GRESSKLIPPEREN

- Advarsel: bensin er svært brannfarlig. Bruk ekstra forsiktighet ved håndtering av bensin og annet drivstoff.
- De er brannfarlige og dampen er eksplosiv.
 - Oppbevar drivstoff i containere spesielt designet for dette formålet; Bruk bare en godkjent drivstoffbeholder.
 - Bare fyll drivstoff utendørs og ikke røyk under tanking; Fyll aldri maskinen innendørs.
 - Oppbevar aldri maskinen eller drivstoffbeholderen nær åpen flamme, for eksempel en varmekilde
 - Fyll på drivstoff før du starter motoren. Fjern aldri hetten på drivstoff tanken eller hell bensin mens motoren er i gang eller når motoren er varm; La motoren avkjøles før tanking
 - Hvis bensin spilles, må du ikke forsøke å starte motoren, men flytt maskinen bort fra sølområdet og unngå å skape noen form for tenning før bensindampene har forsvunnet.
 - Bytt alle drivstoff tanker og container hetter sikkert;
 - Ikke røyk i nabolaget til klipperen.
- Bytt ut defekte lyddempere
- Rydd opp olje eller drivstoffutslipp.
- Ikke start motoren, når du står foran utkastertuten.
- Ikke legg hender eller føtter i nærheten av eller under roterende deler. Hold deg klar av utløpsåpningen til alle tider.
- Ikke bruk motoren i et trangt rom hvor farlige karbonmonoksid røyk kan samle; Gå aldri kjør.
- Vær alltid sikker på fotfeste i bakker. Ikke endre motorstyrings innstillinger eller endre turtall over anbefalt hastighet på motoren;
- Gjør aldri justeringer eller reparasjoner med motoren i gang. Koble fra tennpluggledningen, og hold ledningen unna støpselet for å unngå utilsiktet start.
- Kontroller regelmessig at muttere og bolter, spesielt bladfestebolter, festes tett og holder utstyret i god stand.
- Deaktiver aldri eller tukle med, sikkerhetssystemer eller funksjoner. Sjekk alle startlåser og kontroller for operatør tilstedeværelse regelmessig og sørg for at de fungerer som de skal.
- Pass på at gress, blader eller annet rusk ikke samles inn i klipperen; sjekk regelmessig og fjern slike rester ved blokkering.

- Stopp og inspisere gressklipperen hvis du treffer et objekt. Reparer, om nødvendig, før du starter på nytt.
- Aldri forsøk å foreta justeringer av hjulhøyde mens motoren går.
- Oppsamlerens komponenter er utsatt for slitasje, skade og forringelse, noe som kan utsette bevegelige deler eller tillate gjenstander å bli kastet ut.
- Sjekk ofte disse komponentene og, om nødvendig, bytt ut skadede komponenter med deler anbefalt av produsenten.
- Klipperbladene er skarpe og kan forårsake skader. Vri bladet (e) eller bruk hansker når du håndterer dem, og vær ekstra forsiktig under vedlikehold av bladet.
- Vær spesielt forsiktig hvis du reverserer klipperen eller kommer til å bruke maskinen.
- Stopp kniven hvis gressklipperen må vippe for transport når du krysser andre overflater enn gress, og når du transporterer gressklipperen til og fra området som skal klippes.
- Start motoren eller slå på motoren nøye i henhold til instruksjonene og med føttene godt vekk fra bladene.
- Ikke vipp gressklipperen når du starter motoren eller slår på motoren, bortsett fra hvis gressklipperen må vippe for start. I dette tilfellet må du ikke vippe den mer enn absolutt nødvendig, og løft bare den delen som er borte fra operatøren.
- Ta aldri opp eller bær en gressklipper mens motoren går.
- Stopp motoren og koble fra tennpluggledningen.
 - Før du fjerner blokkeringer
 - Før du sjekker, rengjør eller arbeider på gressklipperen.
- Etter å ha slått et fremmedlegeme. Kontroller gressklipperen for skade og gjør reparasjoner før du starter og bruker gressklipperen.
- Hvis gressklipper begynner å vibrere unormalt (sjekk umiddelbart).
 - Stopp motoren:
 - Når du forlater gressklipperen.
 - Før tanking
- Reduser gasspeldinnstillingen når motoren er slått av, og hvis motoren er utstyrt med en stengesventil, slår du av drivstoffet ved avsluttet klipping;
- La motoren kjøle seg ned før den lagres i et innkapslet området
- Oppbevar aldri utstyret med bensin i tanken inne i en bygning hvor røyk kan komme til, åpen ild eller gnist. For å redusere brannfaren må du holde motoren, lyddemperen, batterirommet og bensin oppbevaringsområdet fritt for gress, løv eller for mye fett.
- Sjekk gressoppsamleren ofte for slitasje eller forringelse
- Hvis drivstofftanken må tømmes, bør dette gjøres utendørs.

I. FOR Å FJERNE GRESSKLIPPEREN FRA KARTONG

- Fjern løse deler som følger med klipperen.
- Klipp ned to hjørner av kartong og legg endepanelet ned flatt.
- Fjern alle emballasjematerialer bortsett fra polstring mellom øvre og nedre håndtak og polstring holder operatør tilstedeværelse kontrollstang til øvre håndtak.
- Rull gressklipperen ut av kartongen og sjekk kartongen grundig for ekstra løse deler.

II. HVORDAN DU SETTER OPP GRESSKLIPPEREN

VIKTIG: Fold håndtaket forsiktig slik at du ikke klemmer eller skader kabler.

- Løft og brett ut det øvre håndtaket til ønsket høyde og trekk til de to spakene på begge sider til for å låse øvre håndtak. Se delen tjeneste og justeringer.

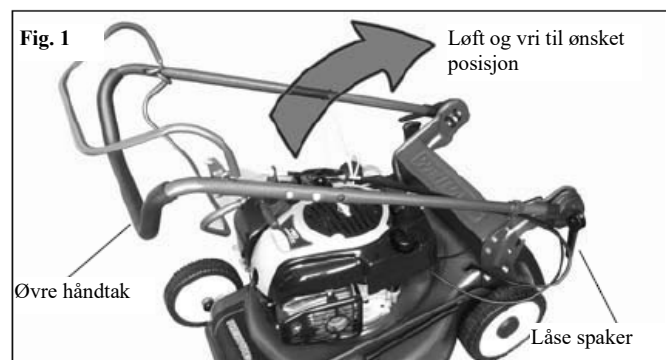

- Fjern alt pakkemateriale fra rundt kontrollinjen.
- **ADVARSEL:** Fold håndtaket forsiktig ut for å unngå klemming og skade på kontrollkablene.
- Håndtakene dine kan justeres for best klipperkomfort. Se delen «tjeneste og justeringer» i denne håndboken. (unntatt 2-i-1-klipperen)

ADVARSEL: Bruk vernehansker under bruk og ved montering av klipperen.

III. MONTERE STARTSNOR

- Trykk ned motorbremsen for venstre hånd, og i mellomtiden trekke knotten på starttauet tilbake til krokeningen på øvre håndtak, monter. Tauet inn i krokeningen gjennom åpningen av krokingen.
- Hold alltid starttauet i krokingen under alt klippingsarbeid.

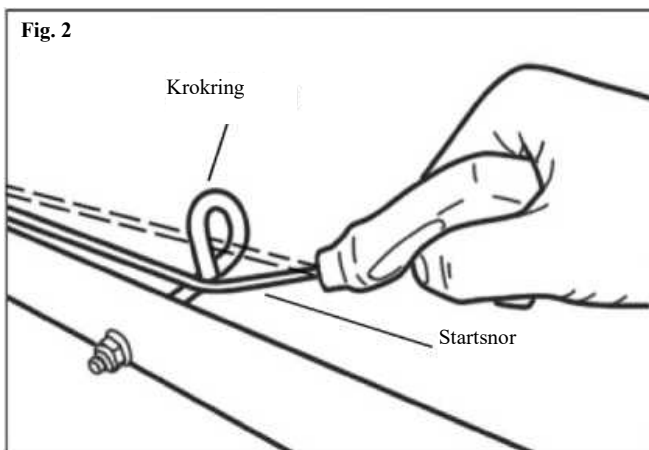

ADVARSEL: Sikkerhetsposisjonen til startmotoren er bakerst i øvre håndtak. Brukerne må holde tauet alltid midt i krokingen under start av motor og klipparbeid. Det er farlig å starte motoren vekk fra sikkerhetsposisjonen, noe som vil føre til økt risiko for skader.

OPERASJON

Disse symbolene kan vises på gressklipperen eller i litteraturen som følger med produktet. Lær og forstå deres betydninger.

FORSIKTIGHET ELLER ADVARSEL	MOTOR PÅ	MOTOR AV	FORT	SAKTE	CHOKE (kald start)	BRENSEL	OLJE	FARE, HOLDE HENDER OG FØTTER BORT

KJØREKOBLINGSSPAK - brukes til å engasjere kraftdrevet foroverbevegelse gressklipper.

GASKONTROLL - brukes til å starte motoren og lar deg velge enten rask eller langsom motorhastighet.

STARTHÅNDTER-brukes til å starte motoren.

MULCHER PLUGG-plassert ved utladningsåpningen, må fjernes ved konvertering til baggeoperasjon. (For 3in1 klipperen)

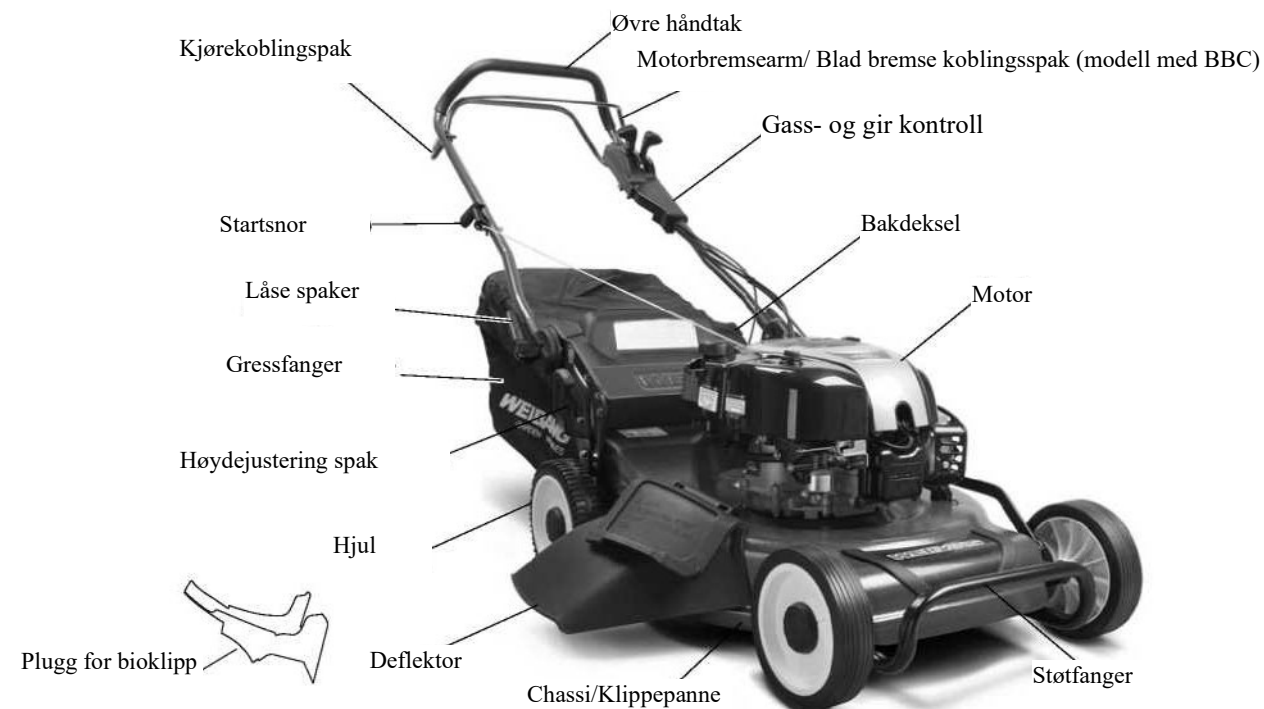

LUKE I KLIPPEPANNEN - tillater konvertering til side/bakutkast eller oppsamler. (for 3i 1/2 i 1 klipperen)

Operatørtilstedeværelse (motorbrems arm) - må holdes ned til håndtaket for å starte motoren. Slipp for å stoppe motoren.

ADVARSEL: Driften av enhver som gressklipper kan føre til at fremmedlegemer kastes i øynene, noe som kan føre til alvorlige øyeskader. Bruk alltid vernebriller eller øyebeskyttelse når du bruker gressklipperen, utfører justeringer eller reparasjoner. Vi anbefaler bred vidvinkel-sikkerhetsmaske fremfor briller eller standard vernebriller.

HVORDAN DU JUSTERER TURTALL PÅ MOTOR

Et gasshåndtak plassert på siden av det øvre håndtaket styrer motorhastigheten. Rask posisjon er for normal kutting, trimming og bedre oppsamling. Langsom posisjon er for lett skjæring, trimming og drivstofføkonomi.

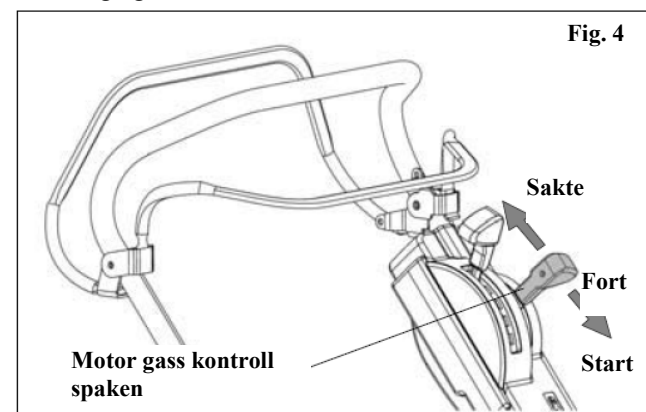

MOTOR KONTROLL SONE

Gressklipperen er utstyrt med en kontrollspak for operatøren tilstedeværelse krever at operatøren plasseres bak gressklipperen håndtaket for å starte og betjene gressklipperen.

FOR Å BRUKE KJØRESYSTEM (se figur 5)

- For å starte fremover bevegelse, løft styringsspaken opp for å håndtere.
- For å stoppe bevegelse fremover, slipp drivkontrollspaken.

VIKTIG: HÅL ALLTID DRIVKONTROLLER FULLT ENGASJERT MOT HÅNDTAKET NÅR I BRUK. Strøm drevet:

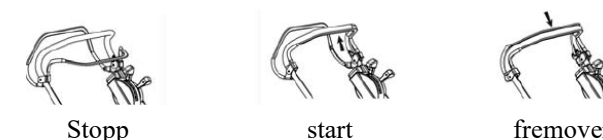

Hånddrevet:

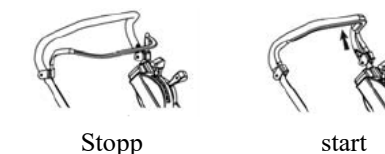

Fig. 5

ENGAGER BLADKOBLINGEN (se fig.6)

kun til maskiner med BBC

MERK: Blad-bremse-koblingen skal bare kobles til når motoren er i maksimal gasstilstand.

1. For sikkerhets skyld kan ikke blad-koblings-hendelen kobles direkte etter utgivelsen. Skyv spaken fremover til den lager en «klikk-lyd, og deretter kan du koble koblingen igjen.

- Trykk på blad-koblings-hendelen nær styrearmen helt for å koble bladet.
- Slipp spaken omtrent 5 cm fra styret, til spaken lager en «klikk-lyd». Og trykk deretter på spaken igjen og hold den sammen med styret.
- Slipp blad-koblings-hendelen helt for å koble fra og stoppe bladet.

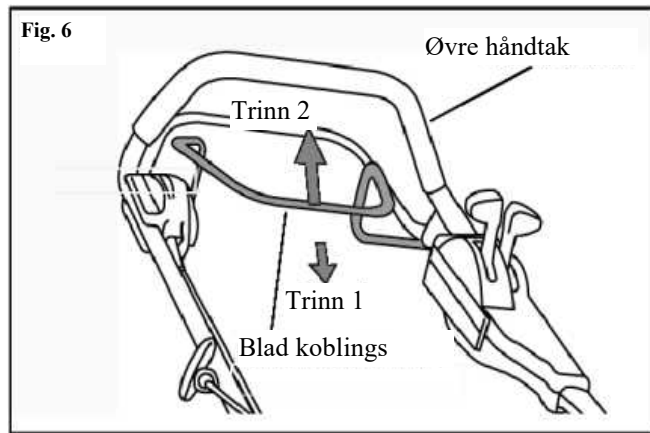

JUSTERE KJØREHASTIGHETEN (FOR JUSTERBAR MODELL FOR HASTIGHETEN) (Se figur 7)

MERK: Hastigheten kan bare justeres når motoren går for å unngå skade!

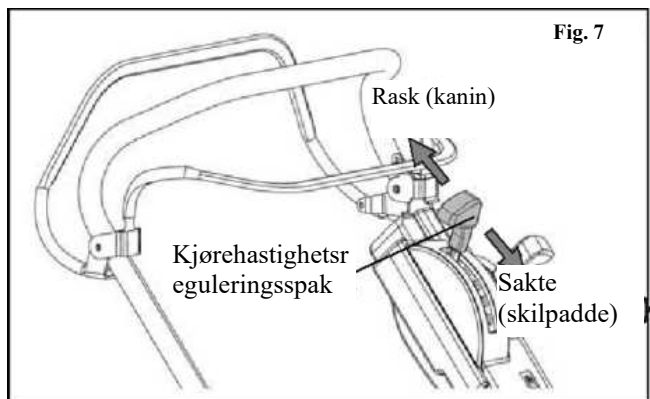

- Kjørehastigheten kan justeres kontinuerlig ved å bruke justeringsspaken montert på overtak.
- Trykk først spaken litt nedover og juster til ønsket hastighet. Spaken klikker automatisk tilbake til nærmeste ny posisjon.
- Posisjon «kanin» = rask (maks. hastighet)
- Posisjon «skilpadde» = langsom (min. fart)

Justering av KLIPPEHØYDE (se figur 8)

- Juster aldri klippehøyden mens motoren fortsatt er i gang.
- Klipperen justeres til en klippehøyde ved levering.
- Alle fire hjul justeres med en enkelt spak bortsett fra modellen 2in1. Det 2in1klipperen har to spaker for å justere forhjulet og bakhjulet individuelt.
- Du kan stille klippehøyden til ønsket høyde for å passe forskjellige terreng. Trekk spaken ut fra sperren, flytt til ønsket posisjon og la den falle tilbake i spærren.

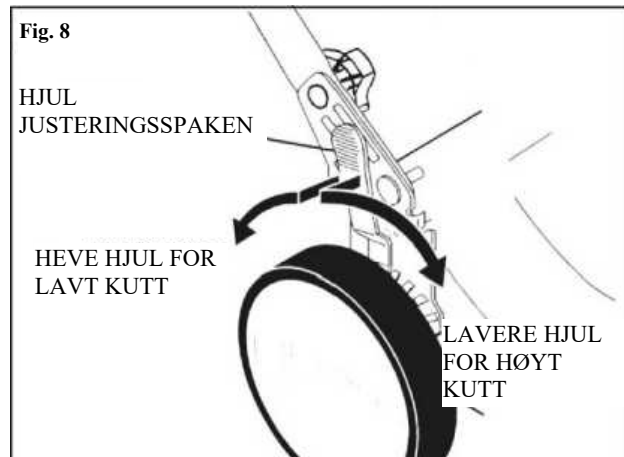

ADVARSEL: Gressklipperen kan bare brukes på flate plener hvis den laveste klippehøyden brukes.

TIL Å FESTE GRASSFANGEREN (unntatt 2in1 gressklippere)

- Løft bakk døren til gressklipperen, og plasser deretter lokaliseringssnål av gressfanger i kroken som begge sider brakett.
- Gressoppsamleren er sikret til gressklipperhuset når bakk døren er senket på gressoppsamleren ramme.

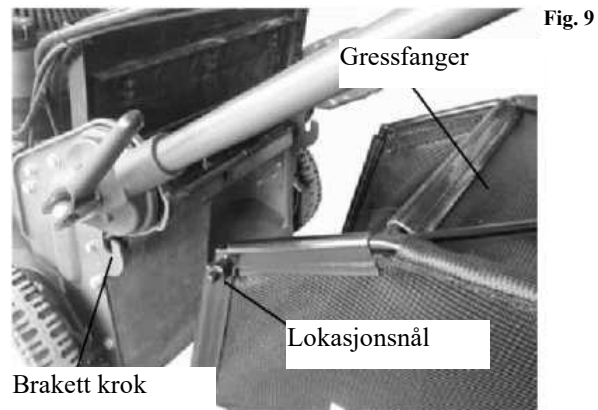

ADVARSEL: Ikke kjør gressklipperen uten å klippe deflektor eller godkjent gressoppsamleren på plass. Forsøk aldri å betjene klipperen med bakk døren fjernet eller støttet åpen.

FOR Å KONVERTERE KLIPPEREN

Gressklipperen din ble levert klar til bruk som mulcher. Slik konverterer du til bagging eller utlading:

BAKRE BAGGING (unntatt 2-i-1-klipperen)

- Åpne bakk døren og fjern mulcher plugg. Oppbevar mulcher plugg på et trygt sted.
- Du kan nå installere gressfangeren..
- Hvis du vil konvertere til bioklipp eller utladedrift, installerer du mulcher-plugg i bakre utladningsåpning av klipperen.

SIDEUTLADING

- Mulcherpluggen må installeres i bakre utløpsåpning av klipperen (for 3 i 1klipperen).
- Trykk ned spaken A for å låse opp og åpne mulcherdøren og installere utløpsdeflektor under døren som vist.

- Gressklipper er nå klar for utladedrift.
- For å konvertere til mulking eller oopsamler drift, må utladningsdeflektor fjernes og utløpsvernet må være lukkes.

UTLADING BAK

- Mulcherplugg må fjernes fra bakre utløpsåpning av klipperen.
- Klipperen er nå klar for bakre utladningsdrift.
- For at konvertere til mulking eller utladedrift skal trekantede braketter må fjernes.

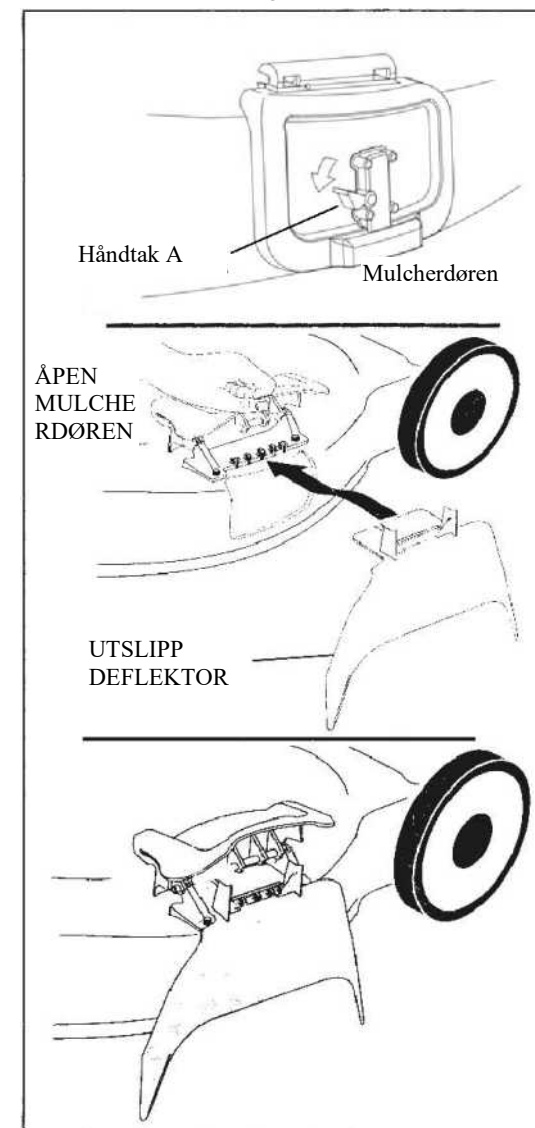
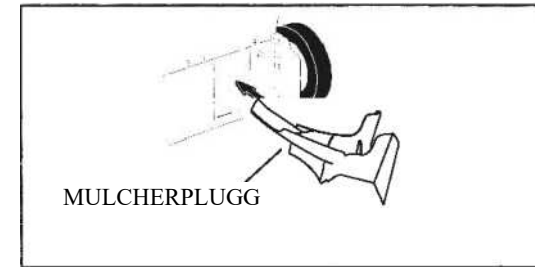

ADVARSEL: Ikke kjør gressklipperen uten bakk døren lukket eller godkjent gressoppsamleren på plass. Forsøk aldri å betjene gressklipperen med bakk døren fjernet eller åpen.

TIL TOMME GRESSFANGER (unntatt 2-i-1 klipperen)

- Løft opp på gressoppsamleren ved hjelp av ramme håndtaket.
- Fjern gressoppsamleren med utklipp fra under gressklipper håndtak.
- Tomme utklipp fra pose med både ramme håndtak og bag håndtak.

NB: Ikke dra posen når den tømmer den; det vil føre til unødvendig slitasje.

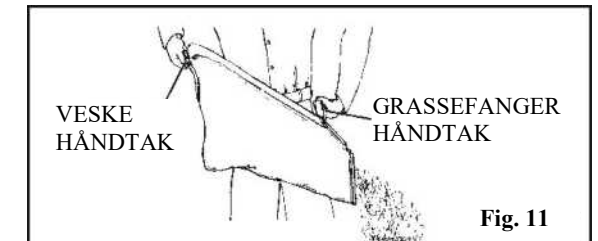

ADVARSEL: Bruk beskyttelseshansker under tømning av utklipp fra gressfangeren for å hindre miljøpåvirkning på huden din

FØR DU STARTER MOTOREN

LEGG TIL OLJE

Gressklipperen sendes uten olje i motoren. Motoren holder ca. 0.6L referere til motorproduzentens spesifikasjoner i motorhåndbok. For type og grad av olje som skal brukes, se «MOTOR» i delen Kundeansvar i denne håndboken.

- Pass på at gressklipperen er jevn og at området rundt oljefylling er rent.
- Fjern motoroljeskålen og fyll til hele linjen på peilepinnen. Hell oljen sakte. Ikke fyll over.

NB: Tillat olje å slå seg ned i motoren for nøyaktig lesing. For å lese riktig nivå, stram motoroljeskålen og fjern den for å lese peilepinnen.

- Installer motoroljehetten på nytt og stram til.

- Kontroller oljenivået før hver bruk. Tilsett olje om nødvendig. Fyll til full linje på peilepinnen.
- Bytt oljen etter hver 25 timers drift eller hver sesong. Du må kanskje bytte olje oftere under støvete, skitne forhold.

LEGG TIL BENSIN

NB: Før du fyller drivstofftanken, må du fjerne og kaste bort avfallspluggen som er inne i tanken.

Fyll drivstofftank. Bruk fersk, ren, vanlig blyfri bensin med minimum 87 oktanter. Ikke bland olje med bensin. Kjøp drivstoff i mengder som kan brukes innen 30 dager for å sikre drivstoffets friskhet.

ADVARSEL: Erfaring indikerer at alkoholblandet brensel (kalt gasohol eller ved bruk av etanol eller metanol) kan tiltrekke seg fuktighet som fører til separasjon og dannelse av syrer under lagring. Syregass kan skade drivstoffsystemet på en motor mens den er i lagring. For å unngå motorproblemer, bør drivstoffsystemet tømmes før det lagres i 30 dager eller lenger. Tøm bensintanken, start motoren og la den gå til drivstofflinjene og forgasseren er tomme. Bruk ferskt drivstoff neste sesong. Se instruksjoner for lagring for mer informasjon. Bruk aldri motor- eller forgasserrensereprodukter i drivstofftanken, eller det kan oppstå permanente skade.

FORSIKTIG: Fyll til bunnen av tankfyllerhalsen. Ikke overfyll. Tørk av eventuell sølt olje eller drivstoff. Ikke oppbevar, spill eller bruk bensin i nærheten av åpen flamme.

FOR Å STARTE MOTOREN

NB: På grunn av beskyttende belegg på motoren kan en liten mengde røyk være tilstede under første bruk av produktet og bør betraktes som normalt.

1. For å starte en kald motor, skyv primer tre ganger være-forut prøver å starte. Bruk et fast dytt. Dette trinnet er vanligvis ikke nødvendig når du starter en motor, som allerede har kjørt i noen minutter.

2. Flytt gasspaken til rask posisjon.

3. Hold betjene tilstedeværelse kontrollstang ned til håndtaket og trekk starthåndtaket raskt. Ikke la starttauet snap tilbake.

4. Hvis klipperen er utstyrt med en elektrisk startbryter, holder operatør tilstedeværelse kontrollstang ned til håndtaket og starte motoren med 2 trinn: 1) Sett inn rød tasten «A» i bryterboksen; 2) Trykk ned rød knapp «B». NB: Husk å fjerne nøkkelen fra bryterboksen før du forlater enheten.

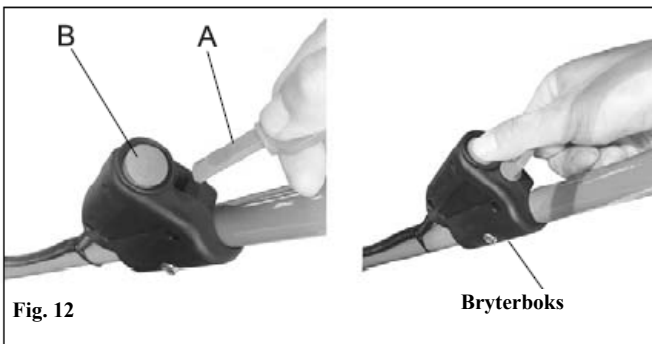

Fig. 12

Bryterboks

FORSIKTIG: Hvis motoren ikke starter på 30 sekunder etter gjentatt start ved å trekke i startknappen, må du stoppe driften og sjekke årsakene. Se feilsøking.

FOR Å STOPPE MOTOREN

• For å stoppe motoren, slipp operatør tilstedeværelse kontroll Bar.

NB: I kjøligere vær kan det være nødvendig å gjenta grunntrinnene I varmere vær kan grunning kan forårsage flom og motoren vil ikke starte. Hvis du gjør flom motor, vent noen minutter før du prøver å starte og ikke gjenta grunning trinn.

KLIPPE TIPS

• Under visse forhold, som for eksempel svært høyt gress, kan det være nødvendig å heve klippehøyden for å redusere skyveinnsatsen og for å holde fra å overbelaste motoren og etterlate klumper av gressutklipp. Det kan også være nødvendig å redusere bakkehastigheten og/eller kjøre gressklipperen over området en gang til.

• For ekstremt tung skjæring, redusere bredden på kuttet ved å overlape tidligere kuttet banen og klippe sakte.

• For bedre gresspokking og de fleste skjæreforhold, bør motorhastigheten settes i rask posisjon.

• Porer i tøygressfangere kan bli fylt med smuss og støv med bruk og fangere vil samle mindre gress. For å unngå dette, regelmessig slangefanger av med vann og la tørke for bruk.

• Hold toppen av motoren rundt startpakken klar og ren for gressutklipp og agner. Dette vil hjelpe motorens luftstrøm og forlenge motorens levetid.

VIKTIG: FOR BESTE YTELSE, BEHOLD KLIPPERHUSET UTEN OPPBYTT GRESS OG MORS. SE “RENGJØRING” I KUNDENS ANSVAR AVSNITT AV DENNE HÅNDBOKEN

BIOKLIPP KLIPPING TIPS

(for 3 i 1/2 i 1 klipperen).

• Det spesielle mulching bladet vil re-kutte gressutklipp mange ganger og redusere dem i størrelse slik at når de faller på plenen, vil de spre seg inn i gresset og ikke bli lagt merke til. Også det mulched gresset vil biodegrade raskt for å gi næringsstoffer til plenen. Alltid mulch med din høyeste motorhastighet (blad), da dette vil gi den beste gjenskjærende handlingen av bladene.

• Unngå å kutte plenen når den er våt. Våt gress har en tendens til å danne klumper og forstyrrer bioklipp. Den beste tiden å klippe plenen er tidlig på ettermiddagen. På dette tidspunktet har gresset tørket og det nylig kuttete området vil ikke bli utsatt for direkte sol.

• For best resultat kan du justere klippehøyden for gressklipperen slik at gressklipperen bare kutter av den øverste en tredjedel av gressbladene. Hvis plenen er overgrodd, vil det være nødvendig å heve kutthøyden for å redusere presset innsats og for å holde fra overbelastning av motoren og forlate klumper av mulched gress. For ekstremt tung mulking, redusere bredden av kuttet ved å overlape tidligere kuttet banen og klippe sakte.

• Visse typer gress- og gressforhold kan kreve at et område blir mulket en gang til for å skjule utklippene helt. Når du gjør en andre kutt, klippe over eller vinkelrett på den første kuttbanen.

• Endre skjæremønster fra uke til uke. Mow nord til sør en uke deretter endring til øst til vest den neste uken. Dette vil bidra til å forhindre matter og korning av plenen.

KUNDEANSVAR

VEDLIKEHOLD TIDSPLAN

FYLL UT DATOENE NÅR DU FULLFØRER REGELMESSIG SERVICE		FØR HVER BRUK	ETTER HVER BRUK	HVER 10. TIMER	HVER 25 TIMER ELLER HVER SESONG	FØR LAGRING	SERVICEDATOER
KLIPPEREN	Se etter løse fester	✓				✓	
	Ren/inspisere Gressfangeren (hvis utstyrt)	✓	✓			✓	
	Rengjør gressklipper		✓			✓	
	Rengjør under drivdeksel (strømdrevne gressklippere)			✓		✓	
	Kontroll/skjerpe/erstatt blad				√3		
	Smøring diagram				✓	✓	
MOTOR	Endre motorolje				✓		
	Kontroller motoroljenivå	√1,2					
	Rengjør luftfilteret			√2			
	Inspiser Lyddemper				✓		
	Rengjør eller bytt tennplugg				✓		
	Bytte ut luftfilterkassett				✓		

1. Bytt oftere når du arbeider under tung belastning eller i høye omgivelsestemperaturer.

2. Service oftere, når du opererer i beskidte eller støvete forhold.

3. Bytt kniver oftere når du klipper i sandjord.

GENERELLE ANBEFALINGER

Garantien på denne gressklipperen dekker ikke gjenstander som har vært utsatt for bruk eller misbruk eller uaktsomhet. For å få full verdi fra garantien, må operatøren vedlikeholde klipperen som beskrevet i denne håndboken. Noen justeringer må utføres med jevne mellomrom for å vedlikeholde enheten. Alle justeringer i delen tjeneste og justeringer i denne håndboken bør kontrolleres minst én gang hver sesong.

• En gang i året, bytt tennpluggen, rengjør eller bytt ut luftfilterelementet og sjekk bladet for slitasje. En ny tennplugg og rent /nytt luftfilterelement sikrer riktig luftdrivstoffblanding og hjelper motoren til å kjøre bedre og vare lenger.

• Følg vedlikeholds planen i denne håndboken.

ADVARSEL: Sørg for å gjøre alle operasjoner når motoren stoppet.

FØR HVER BRUK

1. Sjekk motoroljenivået.
2. Sjekk for løse festemidler.

SMØRING

Hold enheten godt smurt.

GRESSKLIPPER

Følg alltid sikkerhetsregler når du utfører vedlikehold.

Dekk

• Hold dekk fritt for bensin, olje eller insektkontrollkemikalier som kan skade gummi.

• Unngå stubber, steiner, dype ruter, skarpe gjenstander og andre farer som kan forårsake dekkskader.

BLAD OMSORG

For best resultat må klipperbladet holdes skarpt. Bytt bøyd eller skadede kniver.

FOR Å FJERNE BLAD

1. Koble tennpluggledningen fra tennpluggen og plasser ledningen der den ikke kan komme i kontakt med tennplugg.
 2. Slå gressklipper på sin side. Pass på at luftfilter og forgasser er opp.
 3. Bruk en treloss mellom blad- og klipperhuset for å hindre at bladet dreier seg når du fjerner bladbolten.
- NB:** Beskytt hendene med hansker og/eller pakk blad med tung klut.
4. Fjern bladbolten ved å dreie mot urviseren.
 5. Fjern blad og feste maskinvare.

NB: Fjern bladadapteren og kontroller nøkkelen inne i navet på bladadapteren. Nøkkelen må være i god stand for å fungere skikkelig. Bytt ut adapteren hvis skadet.

Fig. 13

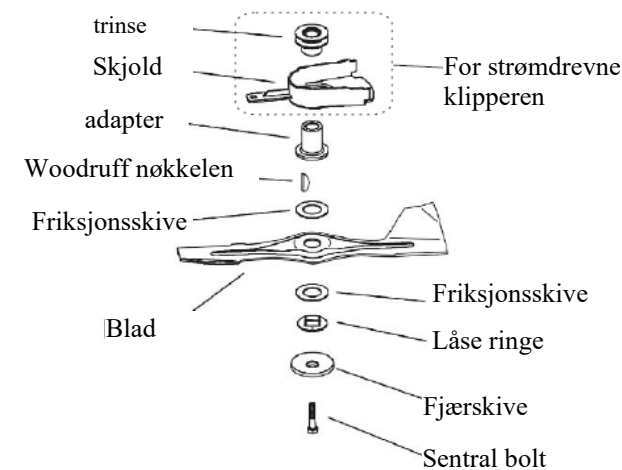

Beltedrevmodeller

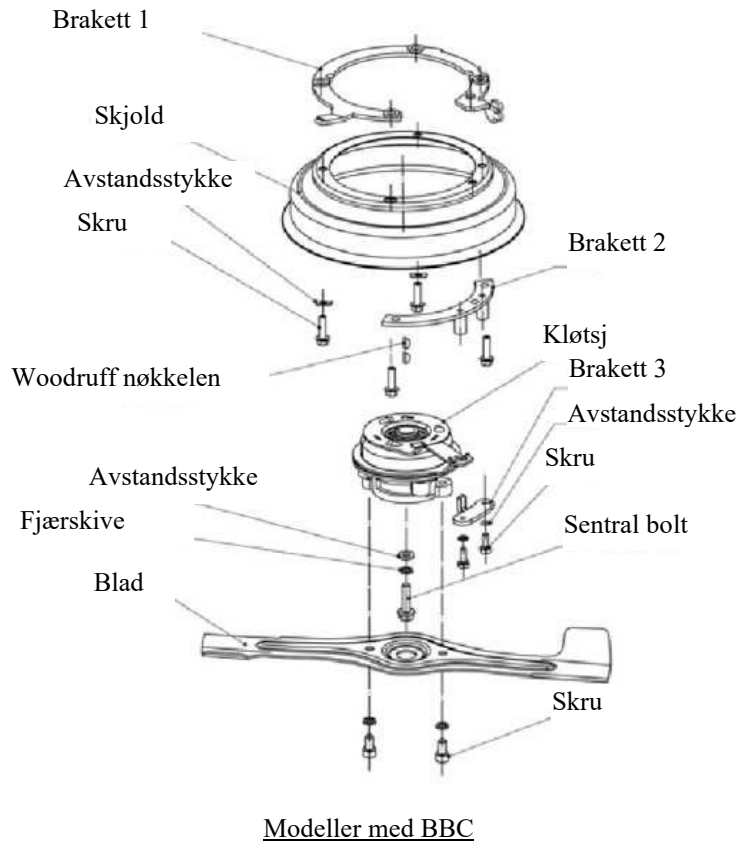
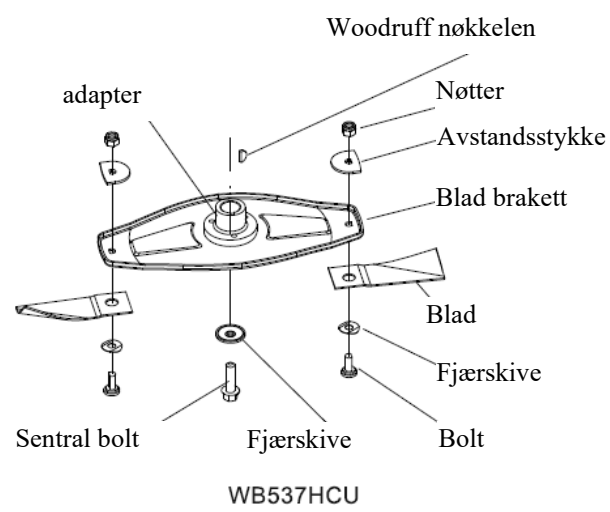

FOR Å SKIFTE BLAD

1. Plasser bladadapteren på motorens veivaksel. Pass på at nøkkelen i adapteren og veivakselens nøkkelbanen er justert.
2. Pass på at den bakre kanten av bladet (motsatt skarp kant) er opp mot motoren.
3. Installer bladbolten med Belleville fjæren i bladadapter og veivaksel.
4. Bruk blokk av tre mellom blad og gressklipper huset og stram bladet bolt, snu med klokken.



VIKTIG: BLADBOLTER GRAD 10.9 VARME BEHANDLET.

FOR Å SKJERPE BLAD

MERK: Vi anbefaler ikke å slipe bladet, men hvis du gjør det, må du sørge for at bladet er balansert.

Det må tas hensyn til å holde bladet balansert. Et ubalansert blad vil forårsake eventuell skade på gressklipperen eller motoren.

- Bladet kan skjerpes med en fil eller på et slipeskive. Ikke prøv å skjerp mens du er på klipperen.
- For å sjekke bladbalansen, kjør en spiker inn i en bjelke eller vegg. La omtrent en tomme av den rette neglen eksponert. Plasser midthullet på bladet over hodet på neglen. Hvis bladet er balansert, bør det forbli i horisontal stilling. Hvis begge ender av bladet beveger seg nedover, skjerp du den tunge enden til bladet er balansert.

GRASSFANGER (unntatt 2 i 1 gressklipper)

- Gressoppfangeren kan være slynget med vann, men må være tørr ved bruk.
- Sjekk gressoppsamleren ofte for skade eller forringelse. Gjennom normal bruk vil den ha på seg. Hvis fangeren må byttes ut, må du bare bytte ut med en produsentgodkjent erstatningsfanger Gi gressklipperen modellnummer ved bestilling.

KJØREHJUL (strømdrevet)

Sjekk bakre kjørehjul hver gang du klipper for å være sikker på at de beveger seg fritt. Hjulene snur ikke fritt betyr søppel, gress borekaks, etc. kanskje inne i drivhjulet og støvdekkområdet og må rengjøres ut til frie drivhjul. Hvis det er nødvendig for å rengjøre de aktuelle hjulene, må du kontrollere begge bakhjulene

1. Fjern navkapslene, bolten, fjærlåseskiven og skiven.
2. Fjern hjul fra hjul justering saksler.
3. Fjern eventuell søppel- eller gressskjæring fra innsiden av støvdekslet, tannhullet og/eller tannhjulstennene.

NB: Tannhullet, på begge sider av klipperen, er de samme, men de må installeres riktig. Hvis det er feil installert, fungerer ikke stasjonssystemet.

4. Plasser hjulene tilbake på justeringsaksene.
5. Bytt fjærlås vaskemaskin, vaskemaskin, bolt og navkapsler..

DRIVREIM

Hvis beltet må byttes ut, vennligst kontakte servicerepresentanten for mer informasjon.

MOTOR

Les delen Vedlikehold i motor håndboken.

SMØRING

Bruk kun høykvalitets vaskemiddelolje vurdert med API service klassifisering SF-SJ. Velg oljeens SAE-viskositetskvalitet i henhold til forventet driftstemperatur.

SMØRING DIAGRAM

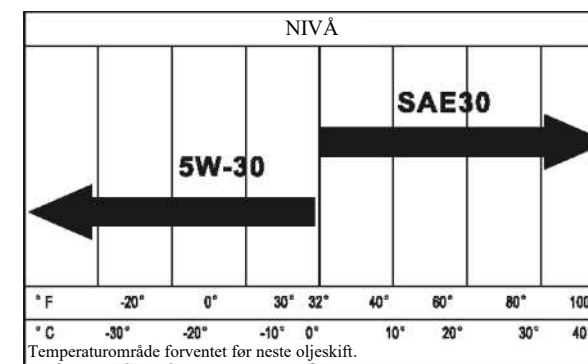

NB: Selv om med flere viskositet olje (5W30,10W30etc) forbedrer start ved kaldt vær, vil disse oljene med flere viskositet oljene føre til økt oljeforbruk når de brukes over 32° F. Sjekk motoroljenivået oftere for å unngå mulige motorskader fra å gå lite på olje.

Skift olje etter hver 25timers drift eller minst en gang i året hvis gressklipperen ikke brukes for 25timer på ett år. Kontroller veivhusoljenivået før du starter motoren og etter hver fem (5) timer med kontinuerlig bruk. Stram oljepluggen sikkert hver gang du kontrollerer oljenivået.

FOR Å ENDRE MOTOROLJE

NB: Før du tipper gressklipper for å tømme olje, tøm drivstofftanken ved å kjøre motoren til drivstofftanken er tom.

1. Koble tennpluggledningen fra tennpluggen og plasser ledningen der den ikke kan komme i kontakt med tennpluggen.
2. Fjern motoroljehetten; legg til side på en ren overflate.
3. Tips gressklipper på sin side som vist og tømme olje i en egnet beholder. Rock gressklipper frem og tilbake for å fjerne all olje fanget innsiden av motoren.
4. Returner gressklipperen til oppreist stilling. Tørk av eventuell sølt olje fra gressklipperen eller siden av motoren.
5. Fyll motoren med olje. Se «LEGG OIL» i delen Operasjon i denne håndboken.
6. Koble tennpluggledningen til tennpluggen igjen.



FORSIKTIG: Koble tennpluggledningen fra tennpluggen og plasser ledningen der den ikke kan komme i kontakt med tennplugg.

RENGJØRING

1. Rengjør undersiden av gressklipperen ved å skrape for å fjerne oppbygging av gress og søppel.
2. Ren motor ofte for å holde søppel fra å samle seg. En tilstoppet motor går varmere og forkorter motorens levetid.
3. Hold ferdige overflater og hjul fri for all bensin, olje, etc.
4. Vi anbefaler ikke å bruke en hageslange til å rengjøre gressklipper med mindre det elektriske systemet, lyddemperen, luftfilteret og forgasseren er dekket for å holde vannet ute. Vann i motoren kan resultere i forkortet motorlevetid.

LUFTFILTER

Motoren vil ikke kjøre skikkelig og kan bli skadet ved hjelp av et skittent luftfilter. Rengjør elementet etter hver 25timers drift, oftere hvis gressklipperen brukes i svært støvete, skitne forhold.

Se vedlikeholdsdelen i motorhåndboken.

LYDDEMPER

Inspiser og erstatt korrodert lyddemper, da det kan skape brannfare og/eller skade.

TENNPLUGG

Skift tennpluggen hvert år for å gjøre motoren enklere og kjøre bedre. Sett sparkplug gap på .030 tommer.



VIKTIG: FOR BEST UTFØRELSE, BEHOLD KLIPPERHUSET UTEN BYGGET GRESS OG MASKIN RENGJØR UNDERSIDEN AV KLIPPETETTER HVER BRUK.

TJENESTE OG JUSTERINGER

FORSIKTIG: FØR DU ENDRER INNSTILLINGER ELLER VEDLIKEHOLDSOPPGAVER:

1. Slipp drivkontrollstangen og motorbremselås for å stoppe gressklipperen.
2. Pass på at bladet og alle bevegelige deler har helt stoppet.
3. Koble kablet fra tennpluggen og plasser den ikke kan komme i kontakt med støpselet.
4. Sørg for, at alle muttere., bolte og skruer er strammet og enheden i en sikker tilstand.
5. La gressklipperen kjøle seg ned før du bruker den i et lukket område.
6. For å unngå brannfare må du holde motorhuset og ventilasjonsåpningene fri for gress, blader og olje eller fett.
7. Pass på å sjekke gresset Fangs etablering av slitasje eller tap av funksjonalitet.
8. Erstatt ut slitte eller demning gamle deler av sikkerhetshensyn.

GRESSKLIPPER

FOR Å JUSTERE KLIPPEHØYDE

Se "JUSTERE KLIPPEHØYDE" i betjeningsdelen i denne håndboken.

Å justere håndtaket (unntatt 2in1 klipperen)

Håndtaket på gressklipperen har forskjellige høydeposisjoner justeres til høyde som passer deg.

1. Løsne 2-spaken A på begge sider.
2. Roter det øvre håndtaket til ønsket ny fangst.
3. Stram spaken A.

Fig. 14

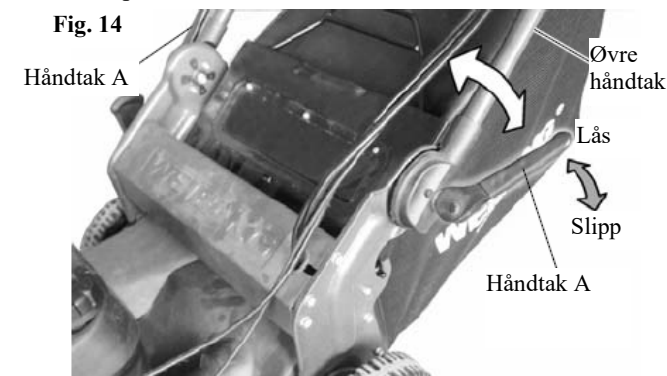

BAKRE DEFLEKTOR

Den bakre deflektoren, som er festet mellom bakhjulene på din klipperen, er utstyrt for å minimere muligheten for at gjenstander blir kastet ut av baksiden av klipperen i operatørens klippeposisjon. Hvis deflektoren blir skadet, bør den byttes ut.

MOTOR

MOTORHASTIGHET

Motorhastigheten din har vært fabrikksett. Ikke forsøk å øke motorhastigheten, eller det kan føre til personskaade. Hvis du mener at motoren går for fort eller for treg, kan du ta med gressklipperen til et autorisert servicesenter for reparasjon og justering.

GASSPJELD KONTROLL

Hvis det blir nødvendig å justere erstatte gassregulatoren, se justeringsdelen i motorhåndboken.

FORGASSER

Forgasseren har vært tilstede på fabrikken, og justering bør ikke være nødvendig. Det kan imidlertid være nødvendig med mindre justering for å kompensere for forskjeller i drivstoff, temperatur, høyde eller belastning.

- Luftfilteret må monteres til forgasseren når motoren kjøres.
- Beste forgasserjustering oppnås når drivstofftanken er 1/4 full.
- For at motoren skal kunne køre, skal kontrollinjen holdes i driftsposisjonen. Derfor vil det bli nødvendig med en assistent for å holde kontrollstangen i driftsposisjonen når du foretar endelig justering til forgasseren.

Se delen Justering i motorhåndboken for ytterligere instruksjoner.

LAGRING

Klargjør umiddelbart gressklipperen for lagring på slutten av sesongen, eller hvis enheten ikke skal brukes for 30 dager eller mer.

GRESSKLIPPER

Når gressklipperen skal lagres i en periode, rengjør den grundig, fjern alt smuss, fett, blader, etc. Oppbevares i et rent, tørt sted.

1. Rengjør hele gressklipperen (se Rengjøring i delen Kundeansvar i denne håndboken)

2. Smør som vist i delen Kundeansvar i denne håndboken.
3. Pass på at alle muttere, bolter, skruer og pinner er ordentlig festet. Kontroller bevegelige deler for skade, brudd og slitasje. Erstatt om nødvendig
4. Berør opp alle rustne eller flisete malingsoverflater; sand lett før maling.

HÅNDTAK

Du kan brette gressklipperen håndtaket for oppbevaring.

1. Løsne de to håndtakene på sidene av det øvre håndtaket og la håndtaket foldes ned til baksiden
2. Fjern de to (2) håndtaksknappene og skruene på sidene av det nedre håndtaket, og sving hele håndtaketenheten fremover og la det hvile på klipperen, og deretter installere skruer og knottene til braketter.
3. Når du setter opp håndtaket fra lagringsposisjonen, vil det nedre håndtaket kreve manuell låsing i klippeposisjonen.

MOTOR

DRIVSTOFFSYSTEM

VIKTIG: DET ER VIKTIG Å HINDREGUMMIINSKUDD FRA DANNELSE I VESENTLIGE SYSTEMDELER SOM KARBURATOR DRIVSTOFFILTER, BRENNSLANG, ELLER TANK TIL LAGRING. OPPLEVELSE INDIKERER OGSÅ AT ALKOHOLBLANDET BRENSTOFF (KALDET BENSIN ELLER Å BRUKE AV ETANOL ELLER METANOL) KAN TILTREKKE SEG FUKTIGHET SOM FØRER TIL SERARERING OG DANNELSE AV SYRE I LAGRING. SYREGASS KAN SKADE DRIVSTOFFSYSTEMET PÅ EN MOTOR MENS DEN ER I LAGRING.

- Tøm drivstofftanken.
- Start motoren og la den gå til drivstofflinjene og forgasseren er tomme.
- Bruk aldri motor- eller forgasserrensereprodukter i drivstofftanken, eller det kan oppstå permanente skade.
- Bruk ferskt drivstoff neste sesong.

MERK: Drivstoffstabilisator er et akseptabelt alternativ for å minimere dannelsen av drivstoffgummiavsetninger under lagring. Legg stabilisator til bensin i drivstofftank eller oppbevaringsbeholder. Følg alltid blandingsforholdet som finnes på stabilisatorbeholderen.

Kjør motoren minst 10 minutter etter å lagt til stabilisator slik at stabilisator for å nå forgasseren. Ikke tøm bensintanken og forgasseren hvis du bruker drivstoffstabilisator.

Tapp av olje (med varm motor) og bytt ut med ren motorolje. (Se "MOTOR" i KUNDENS ANSVAR i denne håndboken).

SYLINDER

1. Fjern tennpluggen.
2. Hell en unse (29ml) olje gjennom tennplugghullet i sylindren.
3. Trekk starthåndtaket sakte et par ganger for å distribuere olje.
4. Bytt ut med ny tennplugg.

ANNEN

- Ikke lagre bensin fra en sesong til en annen.
- Bytt bensin kan hvis boksen begynner å ruste. Rust og /eller snavs i din benzin vil medføre problemer.
- Hvis det er mulig, oppbevar enheten innendørs og dekk den for å gi beskyttelse mot støv og smuss.
- Dekk enheten med et egnet beskyttelsesdeksel som ikke beholder fuktighet. Ikke bruk plast. Plast kan ikke puste noe som gjør at kondens dannes og vil føre til at enheten rustet.



Forbedrende: Aldri dekke klipperen mens Engineand eksosanlegg er fortsatt varme



FORSIKTIG: Oppbevar aldri gressklipperen med bensin i tanken inne i en bygning der røyk kan nå åpen flamme eller gnist. La motoren kjøle seg ned før den lagres i et kabinett.

Feilsøking poeng✘

PROBLEM	ÅRSAKEN	RETTELSE
Starter ikke	1. Skittent luftfilter.	1. Ren/bytt ut luftfilter.
	2. Tett for drivstoff.	2. Fyll drivstofftank.
	3. Uaktuelle drivstoff.	3. Avløp tank og fyll på med rent rent rent drivstoff.
	4. Vann i drivstoff.	4. Tøm drivstofftank og forgasser og påfyll tank med fersk bensin.
	5. Tennpluggledningen er koblet fra.	5. Koble ledningen til pluggen
	6. Dårlig tennplugg.	6. Bytt tennpluggen.
	7. Løst blad eller ødelagt bladadapter.	7. Stram bladbolten eller bytt bladadapteren.
	8. Kontrollstang i friggitt posisjon.	8. Trykk på kontrollinjen for å håndtere.
	9. Kontrollbar defekt.	9. Bytt ut kontrollpanelet

Starter tau vanskelig å trekke	1. Motorens svinghjulsbrems er på når kontrollstang slippes ut.	1. Trykk på kontrollinjen til øvre håndtak før du trekker starttauet.
	2. Bøyd motorveivaksel.	2. Kontakt et kvalifisert servicesenter.
	3. Bladadapteren gått stykker.	3. Bytt bladadapteren.
	4. Bladet drar inn gress.	4. Flytt gressklipper å kutte gress eller til hard overflate.
Gressfangeren fylles ikke (Om nødvendig)	1. Skjærehøyden er for lav.	1. Løft klippehøyden.
	2. Løft på bladet slitt av.	2. Bytt ut blad.
	3. Catcher ventilerer ikke luft.	3. Ren gressfanger.
Vanskelig å presse	1. Gresset er for høyt eller hjulhøyden er for lav.	1. Løft klippehøyden
	2. Baksiden av gressklipper hus/blad som drar i gress.	2. Hev baksiden av gressklipper bolig en (1) innstilling høyere
	3. Gressfangeren er for full.	3. Tomt gressoppsamler.
	4. Håndter høyde posisjon er ikke riktig for deg.	4. Juster håndtakets høyde slik at den passer.
Tap av kjøring (Strøm drevet)	1. Belteslitasje.	1. Sjekk/bytt drivreim.
	2. Belte av remskiven	2. Kontroll/installer drivremmen på nytt.
	3. Smuss i kjøring pinjonger.	3. Ren kjøring pinjonger.
Tap av kraft	1. Baksiden av gressklipper bolig av skjæreblad dra i tungt gress.	1. Sett til «Higher Cut» posisjon.
	2. Kutte for mye gress.	2. Sett til «Higher Cut» posisjon.
	3. Skittent luftfilter.	3. Ren/bytt luftfilter.
	4. Oppbygging av gress, blader og søppel under klipperen.	4. Rengjør undersiden av klipperen boliger.
	5. For mye olje i motoren.	5. Sjekk oljenivået.
	6. Ganghastighet for fort.	6. Kutt ved langsommere ganghastighet.
Dårlig kutt-ujevn	1. Slitt, bøyd eller løs blad.	1. Bytt blad. Stram bladet bolt.
	2. Hjulhøyder ujevn.	2. Sett alle hjul i samme høyde.
	3. Bygge opp av gress, blader og søppel under klipperen.	3. Ren undersiden av klipperen boliger.
Overdreven vibrasjon	1. Slitt, bøyd eller løs blad.	1. Bytt blad. Stram bladet bolt.
	2. Bøyd motorveivaksel.	2. Kontakt et kvalifisert servicesenter.

※1) Sørg for at motoren og bladene er stoppet og at tennpluggen er koblet fra før du utfører noe vedlikehold. Ikke rør på lydtempereren etter bruk ved svært høy temperatur.

OBS: Før klipperen er lagret, må du sikker på at motoren er avkjølt.

TRANSPORT:

Slå av motoren. Pass på at bladet ikke er bøyd eller skadet når du skyver klipperen over hindringer.

GARANTI

Riktig vedlikehold av ditt Weibang utstyr er eierens ansvar. Følg instruksjonene i din brukerhåndboken for riktig smøremidler og vedlikeholdsplan. Din Weibang-forhandler har en komplett serie av kvalitetssmøremidler og filtre for din utstyrsmotor, girkasse, chassis og tilbehør.

Vi gir 2 års garanti fra kjøpsdato: I løpet av den tiden vil vi erstatte, forsikrer vi en gratis erstatning av deler eller deler som er funnet å være defekt i materiale eller utførelse, eller begge deler, etter undersøkelse av en autorisert forhandler eller av serviceavdelingen til Weibang. Vi vil levere reparasjonstjenester for maskinen i en garantiperiode begrenset til 2 år.

En garantiperiode på 90 dager gjelder maskiner som brukes til kommersielle formål.

Hvis gressklipperen ikke fungerer som den skal innen garantiperioden, og ved fremvisning av et riktig utfylt garantisertifikat og kjøpsfakturaen, kan du kontakte din lokale forhandler eller Yangzhou Weibang Garden Machine hvis det ikke er noen autorisert vedlikeholdsstasjon eller forhandler i ditt område. Maskinen vil bli reparert utgifter avhengig av garantibevis og faktura.

Alle vanlige slitasje og/eller forbruksdeler er beskyttet mot produsentens mangler i materiale og utførelse i en periode på tretti (30) dager fra kjøpsdatoen.

Skader forårsaket av en upassende eller feil betjening, ved manglende overholdelse av sikkerhetsforskriftene og bruksanvisningen i denne håndboken, ved uautoriserte reparasjoner eller demontering av maskinen av uvedkommende, eller annen mangel som ikke kan tilskrives feil utførelse eller materialer, ikke faller inn under denne garantien. Slike mangler, funksjonsfeil eller skader er eierens eneste ansvar, og til slutt er nødvendige reparasjoner for eierens regning.

Denne begrensede garantien gir deg spesifikke juridiske rettigheter, og som er i tillegg til eventuelle lovbestemte rettigheter du har rett til, og dine lovbestemte rettigheter påvirkes ikke av denne garantien. Hvis du trenger ytterligere informasjon om denne skriftlige garantien, eller hjelp til å skaffe tjenester, vennligst kontakt:

Yangzhou Weibang Garden Machine Company Limited

Hanjiang industripark

Yangzhou, Jiangsu, RR. KINA

Telefon: +86-514-87849959, +86-514-87849975 Faks: +86-514-87849938

E-post spørsmål og kommentarer til:

Sale@weibang.com

Besøk vår hjemmeside:

www.weibang.com

Pakkeliste

NAVN	ANTALL	BEMERKNING
Gressklipper	1	
Oppsamler (unntatt 2in1 slåmaskin)	1	
Plugg for bioklipp (for 3in1-klipperen)	1	
Skjerm for sideutkast (for 3in1/2in1 klipperen)	1	
Bruksanvisning motor	1	
Bruksanvisning gressklipper	1	

Registrering av vedlikehold/servicearbeider

Dato	Innhold	Vedlikehold mann	Bemerkning

EC SAMSVARERKLÆRING

Forretningsnavn på produsenten: **Yangzhou Weibang Garden Machine Company Limited**
 full adresse til produsenten: **Hanjiang Industrial Park, Yangzhou, Jiangsu Province 225127, P. R. Kina**
 navn og adresse til den person (etableret i Fellesskabet) kompilert den tekniske fil:
Cristoph Meyer, Bochstraße 1, D23569 Lübeck, Tyskland

Vi erklærer, at maskineriet

produktnavn: **Gressklipperen**

kommersielt navn: **Bensin profesjonell gressklipper**

funksjon: **tjeneste for jordbruk modell:**

modell:

WB454HB WB454HB-2IN1 WB454HB-3IN1 WB454SB WB454SB-3IN1

WB456HKL WB456HKL-3IN1 WB456SKL WB456SKL-3IN1 WB456SKL V-3IN1

WB455HC WB455HC-2IN1 WB455HC-3IN1 WB455SC WB455SC-3IN1 WB455SC V-3IN1

WB456HC WB456HC-2IN1 WB456HC-3IN1 WB456SC WB456SC-3IN1

WB456SC V-3in1 WB386HC-MWB386hKL-M

WB466SC-M WB466SKL-M WB466SB-M-Dov WB466SK V-M

WB506 hb-dov WB506SB-DOV WB506SB-3IN1-DOV WB506SB V-3IN1-DOV

WB506HKL WB506SKL WB506SKL-3IN1

WB506HC WB506sc WB506SC-3in1 WB506SC V-3IN1

WB456SC E, WB456SC V E, WB456SC E-3IN1, WB456SC VE-3IN1,

WB506SC E, WB506SCve, WB506SC E-3IN 1, WB506SC VE-3IN1

L_{WA}=96dB (A)

WB536SB-DOV WB536SB-3IN1-DOV WB536SB V-3IN1-DOV

WB536SKL WB536SKL-3IN1 WB536SKL V-3IN1

WB536SK WB536SK-3IN1 WB536SK V-3IN1

WB537SLC WB537SLC-3IN1 WB537SLC V-3IN1 WB537HCU

WB537SC-M WB536SKL-M WB536SB-M-DOV WB536SK V-M

L_{WA}=98 dB (A)

type: bensindrevet

serienummer:

(lim inn kode
klistremerke høre)

oppfyller alle relevante bestemmelser i direktiver:

2006/42/EC, 2014/30/EU, 2000/14/EC

og testet i samsvar med nedenstående standarder:

NO ISO5395- 1:2013 +A1; NO ISO 5395- 2:2013 +A1+A2; NO ISO 14982:2009

sted og dato for erklæringen: **Jiangsu 2020-12-18**

underskrift av personen:

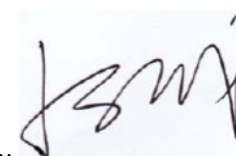

Sucheng Ju
(Daglig leder)