

ICOPAL Stålskorstein

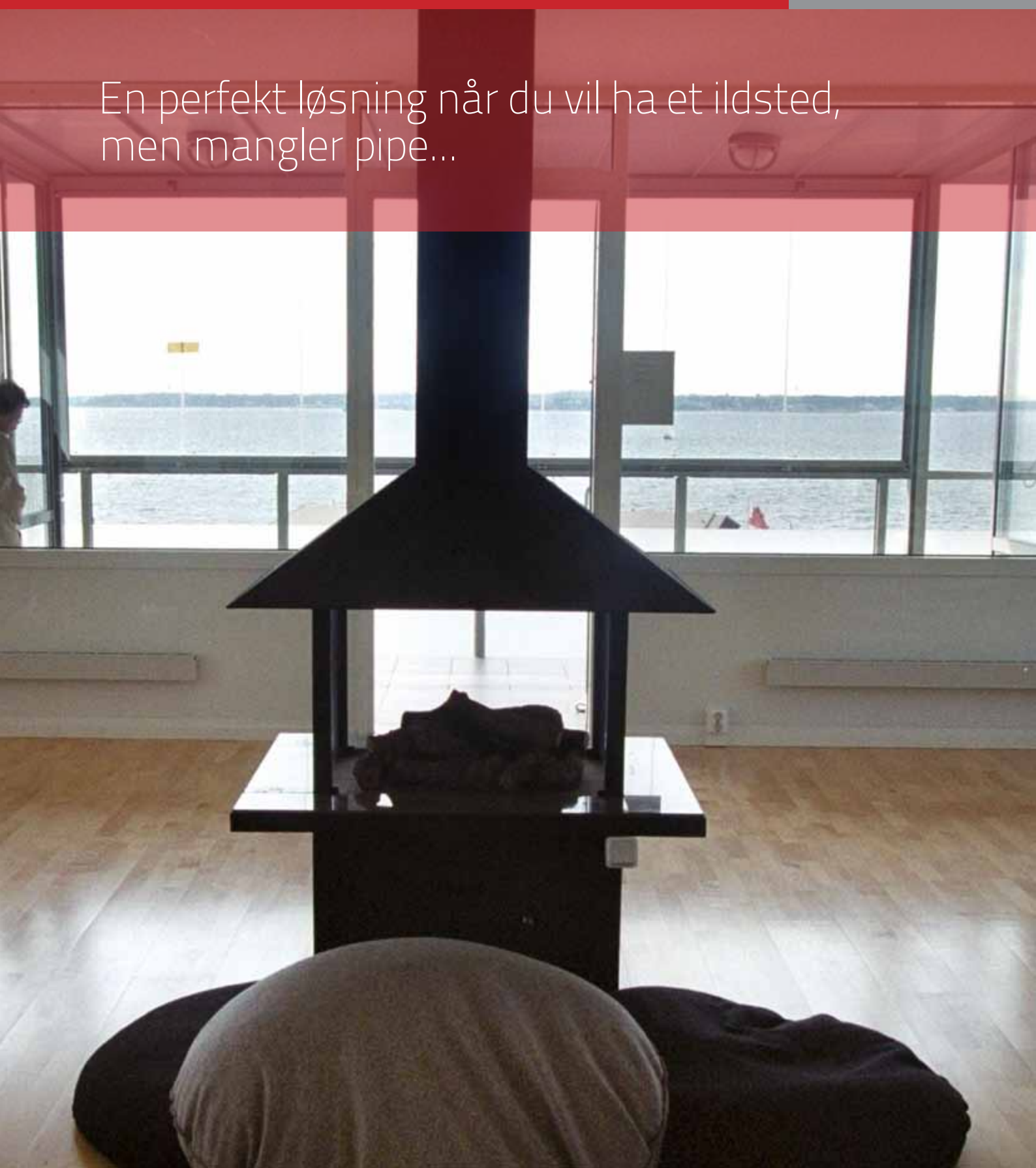

Januar 2012

En perfekt løsning når du vil ha et ildsted,
men mangler pipe...



ICOPAL stålskorsteins deleprogram:

Icopal stålskorstein kommer i 3 farger, sort/Børstet stål og grå modell.

Den er funksjonell og elegant i formen og passer både i nye og gamle hus.

Icopal Skorsteinsystem består av syrefast innermantel, 32 mm isolasjon av mineralull og en utvendig mantel i rustfritt stål.

Icopal har et komplett deleprogram som består av bl.a.:

- Fundamenter
- Braketter
- T-stykker
- Skorsteinsavslutninger
- Beslag
- Skjøtestykker
- Uisolert rør etc.



Icopal stålskorstein er beregnet for røkgasser opp til 400 grader celsius og er testet for å motstå pipebrann.



© Tore Wuttudal / NN / Samfoto

Velg hvor i huset du vil ha stålskorstein!

Studér tegningen og se hvor mange muligheter du har.

Beregn pipen din
på www.icopal.no

**Stålskorstein passer
til peis- og vedovner
- over hele huset!**

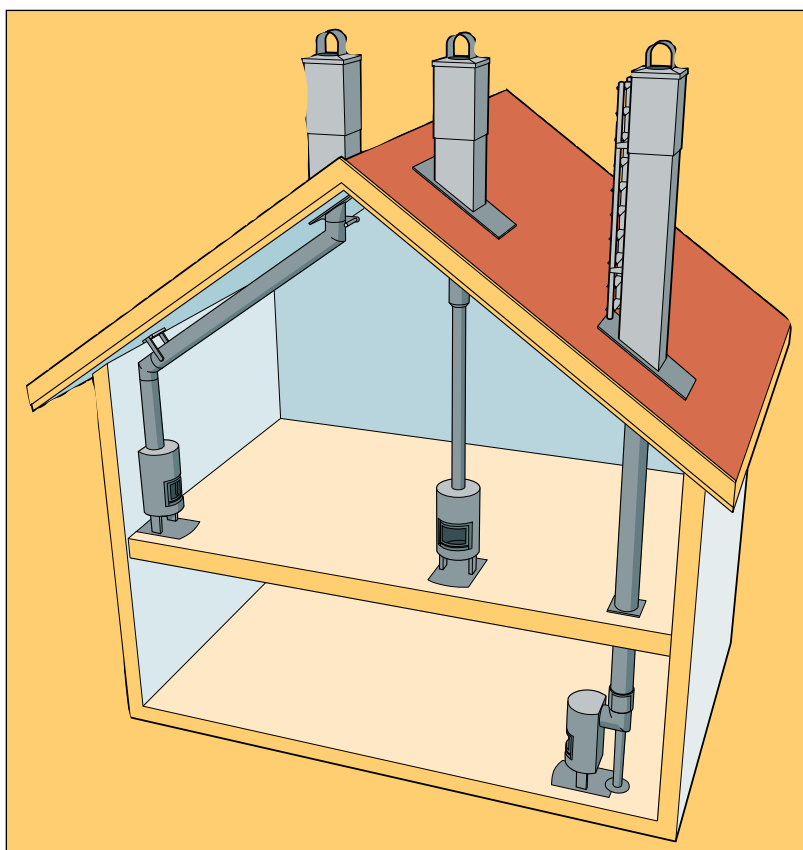

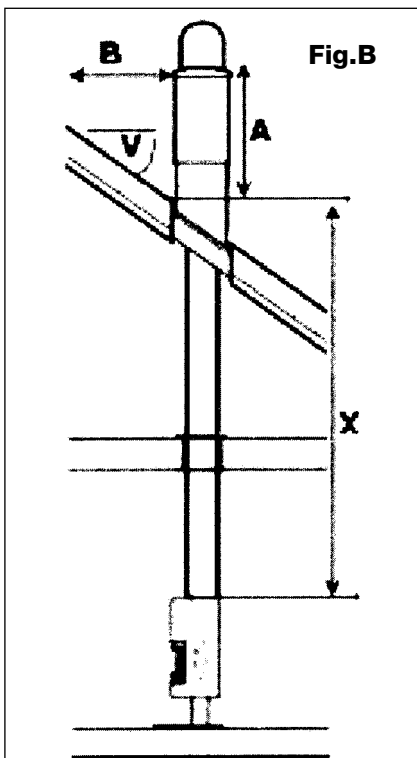
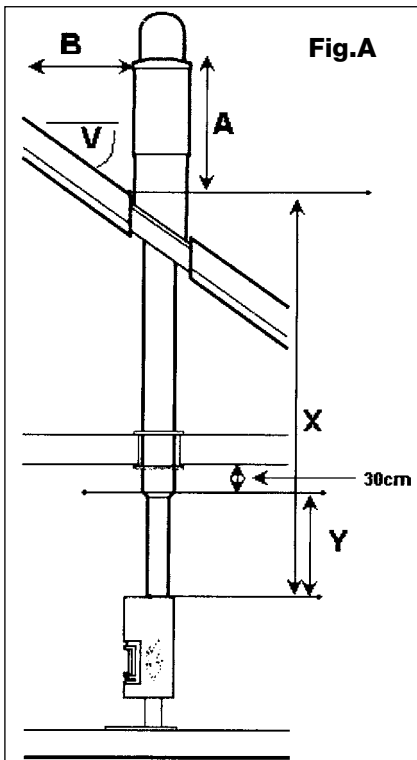

Hva slags takbelegg?

- Takstein/Decra Shingel/asfalt/Torv

Rund eller firkantet over tak?

- Rund Firkantet

Hvor mange tak bryter pipen utenom hovedtaket?

- 0 1 2 3

Dekkeplate rund for innvendig tak/gulv

- | | | | | |
|--------|--------------------------|--------------------------|--------------------------|--------------------------|
| | 0-15° | 16-30° | 31-40° | 41-45° |
| Antall | <input type="checkbox"/> | <input type="checkbox"/> | <input type="checkbox"/> | <input type="checkbox"/> |

Støttekrage for utvendig tak

- | | | |
|--------------------------|--------------------------|--------------------------|
| 0-20° | 21-34° | 35-45° |
| <input type="checkbox"/> | <input type="checkbox"/> | <input type="checkbox"/> |

Sort Grå Børstet farge på pipa

-

Velg startkobling

- Startkobling 125 mm, Startkobling 150 mm, Startkobling 175 mm

Vi anbefaler startpakken for alle våre kunder. Denne består av monteringsanvisning, flytende fiberpakning, rørskål, montasje-identifikasjon og silikon.

- Ja, Nei

Uisolert start Fig.A

B=		Avstand fra pipe til møne
V=		Vinkel på utvendig tak
X=		Avstand fra topp ovn til utvendig tak
Y=		Lengde uisolert rør

Isolert Fig.B

B=		Avstand fra pipe til møne
V=		Vinkel på utvendig tak
X=		Avstand fra topp ovn til utvendig tak

Kontaktperson i butikk:.....

Tlf./fax:...../.....