

1. Anboringsklammer festes til rør ,som er klargjort og rent,der anboring ønskes utført.
2. Påse at riktig klammer og bøyle benyttes til rørtypen det skal anbores på.
3. Bøyle strammes til med stor nok kraft (55 - 75 Nm) slik at anboringshus tetter mot rør, men ikke for stor slik at rør eller bøyle deformeres. Det må derfor utvises forsiktighet ved tiltrekning av anboringsklammer mot rør
4. Følg brukerveiledning for anboringsapparatet type Ulefos NRF nr 3312001. I tillegg kontrolleres det at kik ligger tilstrekkelig i senter av huset slik at anboringsverktøy ikke kommer i berøring av kik under boring. Hvis kik ikke er i senter, må den justeres med mutteren. Se tegning under.
5. Før anboringsapparatet fjernes vris kik til stengt posisjon.
6. Anboringsapparatet kan nå fjernes ved å følge brukerveiledning til apparatet.
7. Ved lekkasje ut i mellom hull så kan denne stoppes ved å skru på mutter.
8. Anboringsrør monteres på anboringsklammer umiddelbart etter anboringsapparatet er fjernet. Anboringsrøret må være tilknyttet stoppekran da anboringsklammer ikke er ment som stoppekran, men bare for å stoppe lekkasje fra rør inntil anboringsrør.

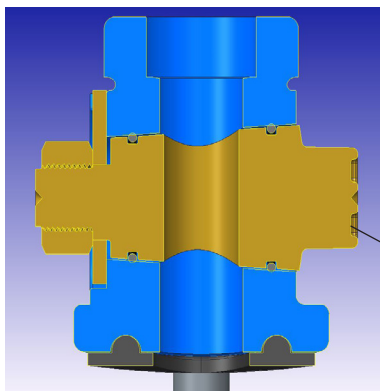

Figur 1 Snitt av Anboringsklammer.

Anborings klammerne har nå fått blått hus med epoxy og kik har fått 2 stk. O-ringer. Dette for tetting og forenkling ved kik manøver. Anboringsklammer er laget med tanke på å fungere i åpen posisjon.

KIK

- Alle klammer har gjennomgått trykktesting og de er også levert klar for anboring (åpen posisjon). Det er ikke nødvendig å løsne/stramme mutter vedrørende anboring, men det kan være lurt å sjekke at kik-hull er sentrert med hull i hus. Dette på grunn av liten friksjon mellom kik og hus.
- Anbor ihht brukerveiledningen som medfølger alle anboringsapparat fra Ulefos AS.
- På grunn av O-ringene, vil det være noe lekkasje over kik og ut tilkoblingshull.

TIPS! , det er mulig å gi kiken et press som vist under, men det er ingen garanti at denne tetter tilstrekkelig under tilkobling og trykkprøving.

Dersom kiken er løs/bevegelig anbefales etterstramming av kik

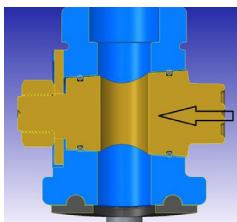

Figur 2. Snitt av Anboringsklammer.

Bilde viser press retning og er kun en i llustrasjon

Etter tilkobling av rør på anboringsklammer og kik er satt i åpen posisjon, så kontrolleres det at mutter og skive er i kontakt med kik. Er det ikke kontakt så etter strammes mutter forsiktig, slik at skive og mutter kommer i kontakt med kik.

Dersom det er behov for trykktest med klammer uten tilkobling, så kan dette gjøres ved kjøp av tilleggsutstyr fra oss.

NRF nr.	Tilleggsutstyr for bruk ved trykkprøving _ Dimensjon/beskrivelse
3382027	1" R gj.anboringsventil
3382028	1 ¼" anboringsventil
3382029	1 ½" R fullt løp anboringsventil
3382031	2" R fullt løp anboringsventil
3382438	1 ¼" R x 32 med PRK anboringsventil
3382538	1 ¼" R x 40 med PRK anboringsventil
3381939	1 ½" R x 50 med PRK anboringsventil
3382738	1 ¼" R x 32 forberedt for PRK anboringsventil
3382739	1 ¼" R x 40 forberedt for PRK anboringsventil
3382741	1½" R x 50 forberedt for PRK anboringsventil