

NO Ytterveggscrut med tilkoblingsboks

113021-03
2019-10

SV Yttervaggsgaller med anslutningslåda

EN External louvre with connection box



NO Monteringsveiledning

SV Monteringsanvisning

EN Installation instructions

ART.NR.:
112735-
112742

NO
Innhold

1. Beskrivelse	3
1.1. Bruksområde	3
1.2. Testmetode	4
1.3. Hurtigguide størrelse/luftmengde	4
1.4. Lyddata	5
1.5. Kapasitetsdiagram	6
1.6. Materialer	7
1.7. Dimensjoner	8
2. Generelt	9
3. Montering	10
3.1. Hva inngår?	10
3.2. Prinsippskisse - montering	11
3.3. Før montering	12
3.4. Montering	12
4. Vedlikehold	15

SV
Innehåll

1. Beskrivning	3
1.1. Användning	3
1.2. Testmetod	4
1.3. Snabbguide storlek/luftmängd	4
1.4. Ljuddata	5
1.5. Kapacitetsdiagram	6
1.6. Materialer	7
1.7. Dimensioner	8
2. Generellt	9
3. Montering	10
3.1. Vad ingår?	10
3.2. Prinsippskiss - montering	11
3.3. Innan montering	12
3.4. Montering	12
4. Underhåll	15

EN
Content

1. Description	3
1.1. Area of use	3
1.2. Test procedure	4
1.3. Quick guide size/air flow	4
1.4. Sound data	5
1.5. Capacity diagram	6
1.6. Materials	7
1.7. Dimensions	8
2. General	10
3. Installation	10
3.1. What's included?	10
3.2. Diagram - installation	11
3.3. Before installation	12
3.4. Mounting	12
4. Maintenance	15

NO 1. Beskrivelse**SV 1. Beskrivning****EN 1. Description****NO 1.1. Bruksområde**

Ytterveggssrist for avkast og uteluft i beskyttede og normalt eksponerte steder. Beskytter ventilasjonskanalen mot ulike værforhold.

Tilkobles til sirkulære kanaler med diameter 100-250mm.

Veldig bra vann avskilningsgrad, min 99% som Eurovent 2/5 ved lufthastighet opp til 2 m/s over ristens frie areal.

SV 1.1. Användning

Ytterväggsgaller för uteluft/avlufv vid skyddade och normalt utsatta lägen. Skyddar ventilationskanalen från vädret.

Ansluts till cirkulära kanaler diameter 100-250mm.

Mycket bra vattenavskilningsgrad, minst 99% enligt Eurovent 2/5 vid lufthastighet upp till 2 m/s över gallerets fria area.

EN 1.1. Area of use

External louvre for exhaust and outdoor air in protected and normally exposed areas. Protects the ventilation duct from weather conditions.

Connected to circular ducts with diameter 100-250mm.

Very good water separation efficiency, at least 99% of Eurovent 2/5 with air speeds up to 2 m / s over the grills free area.

NO 1.2. Testmetode

Testene er utført ved SP i henhold til:

- **ISO 5135:**
Akustikk - Bestemmelse av lydeffektnivå for ventilasjonsutstyr - Måling av støy fra sluttapparater, til- og fraluftsventiler, spjeld og ventiler i klangrom
- **SS-EN 13141-2:2010**
Ventilasjon i bygninger - Ytelsesprøving av komponenter/produkter for boligventilasjon - Del 2: Tillufts- og fraluftsenheter

SP = Sveriges Tekniska Forskningsinstitut

SP = Technical Research Institute of Sweden

SV 1.2. Testmetod

Mätningarna är utförda vid SP enligt standard:

- **ISO 5135:**
Akustik - Bestämning av ljus-effektnivåer för buller från komponenter i ventilationsanläggningar genom mätning i efterklangrum
- **SS-EN 13141-2:2010**
Luftbehandling – Funktionsprovning av komponenter/ produkter för bostadsventilation – Del 2: Frånluftsdon och tilluftsdon

EN 1.2. Test procedure

The measurements are made at SP according to:

- **ISO 5135:**
Acoustics - Determination of sound power levels of noise from air-terminal devices, air-terminal units, dampers and valves by measurement in a reverberation room
- **SS-EN 13141-2:2010**
Ventilation for buildings - Performance testing of components/products for residential ventilation - Part 2: Exhaust and supply air terminal devices

* Fritt areal: Åpent område hvor luften kan passere inn i produktet.

* Fri area: Åpen yte där luften kan passera inn i produkten.

* Free area: Open surface where the air can pass into the product.

NO 1.3. Hurtigguide størrelse/luftmengde

SV 1.3. Snabbguide storlek/luftmängd

EN 1.3. Quick guide size/air flow

NO	Størrelse	Fritt areal*	Luftmengde uteluft ved 20Pa		Lufthastighet	Luftmengde avkast ved 30Pa		Lufthastighet	Luftmengde uteluft ved 1,5m/s		Luftmengde avkast ved 4m/s	
			m ³ /h	l/s		m ³ /h	l/s		m ³ /h	l/s	m ³ /h	l/s
	Ø/D 125	0,02773	216	60	2,2	245	68	2,5	150	42	399	111
	Ø/D 160	0,04326	320	89	2,1	370	103	2,4	234	65	623	173
	Ø/D 200	0,06442	539	150	2,3	593	165	2,6	348	97	928	258
	Ø/D 250	0,11631	812	226	1,9	874	243	2,1	628	174	1675	465

- NO** 1.4. Lyddata
- SV** 1.4. Ljuddata
- EN** 1.4. Sound data

$L_w(A)$ [dB(A)] =
 Lydeffekt
 Ljudeffekt
 Sound power level



**Avkast
 Avluft
 Exhaust air**

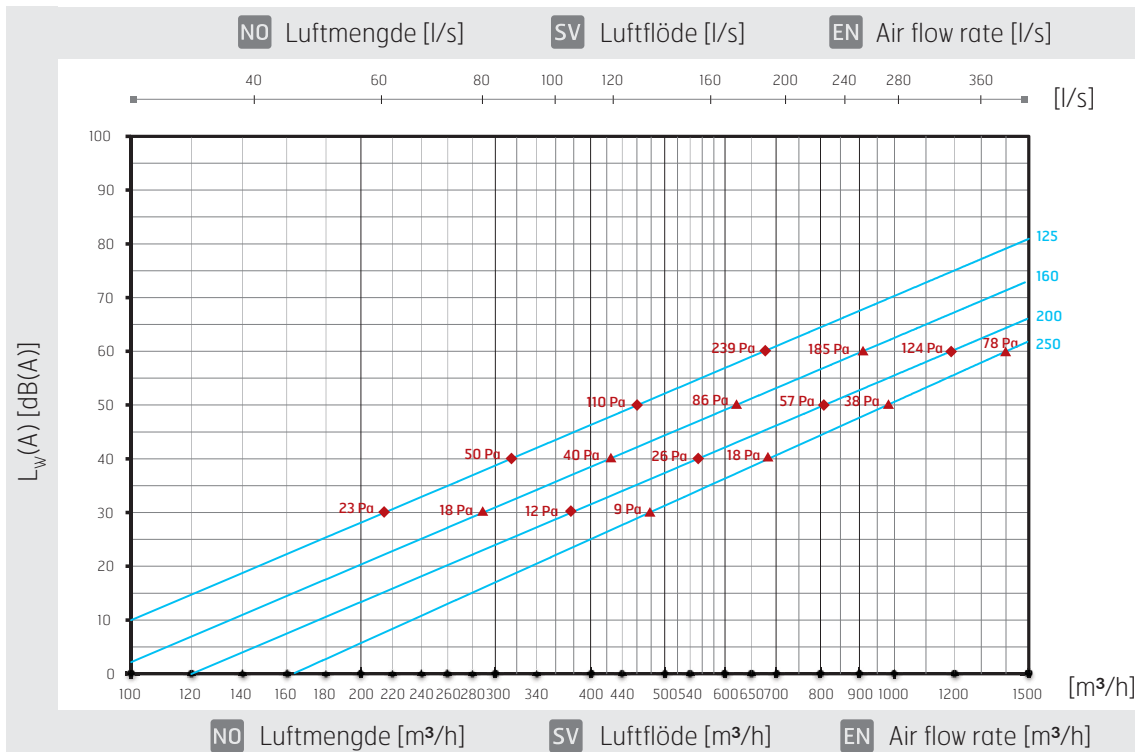

Lydeffektnivå [Lw(dB) i oktavbånd (Hz)] = LwA (dB)+ korreksjon ved 5m/s.

Ljudeffektnivå [Lw(dB) i oktavbånd (Hz)] = LwA (dB)+ korreksjon vid 5m/s.

Sound power level [Lw(dB) in octaveband (Hz)] = LwA (dB)+ corection in 5m/s.

Hz	dB(A)
63	-5
125	2
250	2
500	-8
1000	-4
2000	-10
4000	-15
8000	-18



**Utluft
 Outdoor air**

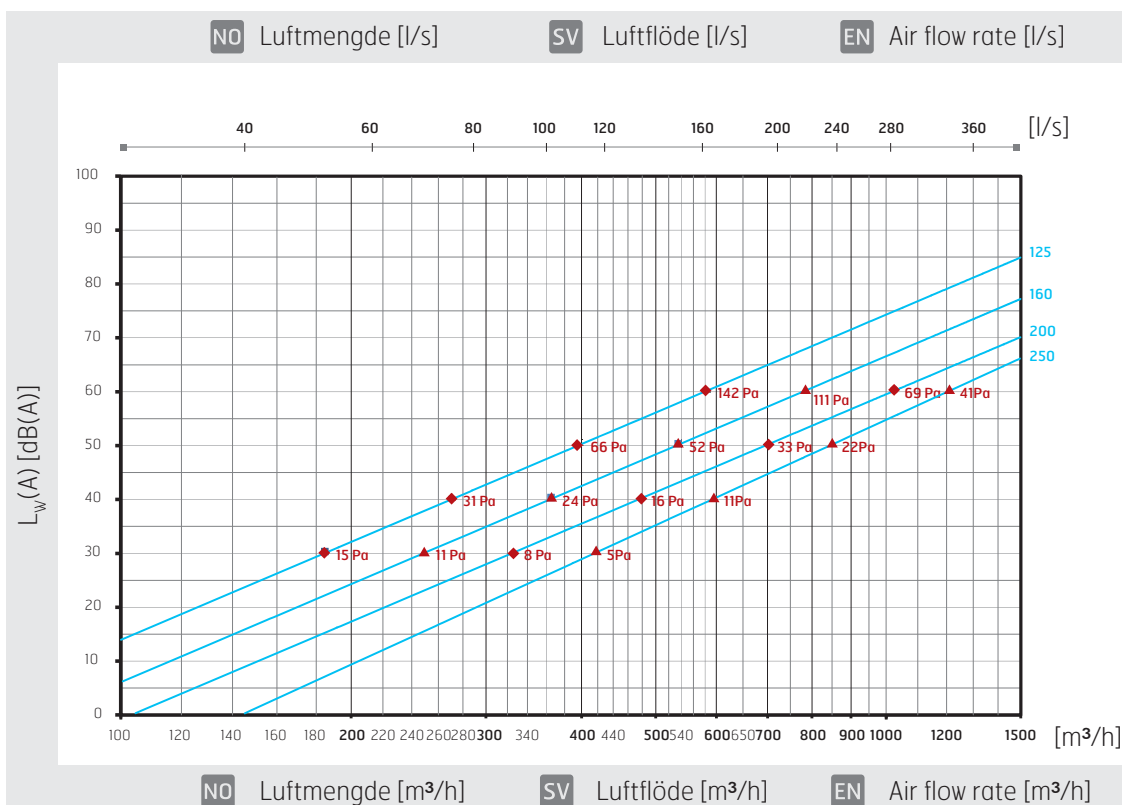

Lydeffektnivå [Lw(dB) i oktavbånd (Hz)] = LwA (dB)+ korreksjon ved 5m/s.

Ljudeffektnivå [Lw(dB) i oktavbånd (Hz)] = LwA (dB)+ korreksjon vid 5m/s.

Sound power level [Lw(dB) in octaveband (Hz)] = LwA (dB)+ corection in 5m/s.

Hz	dB(A)
63	-6
125	-2
250	-2
500	-6
1000	-2
2000	-7
4000	-12
8000	-15

NO 1.5. Kapasitetsdiagram

SV 1.5. Kapacitetsdiagram

EN 1.5. Capacity diagram

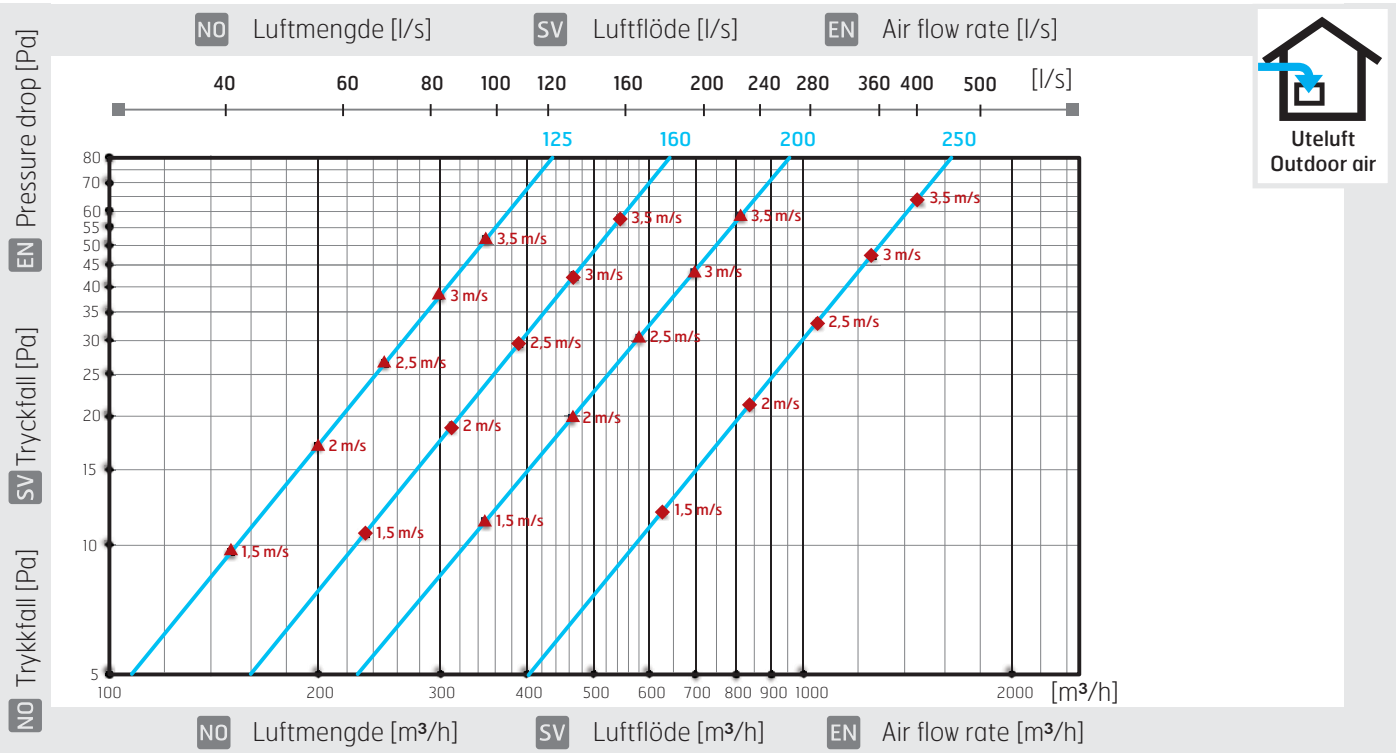
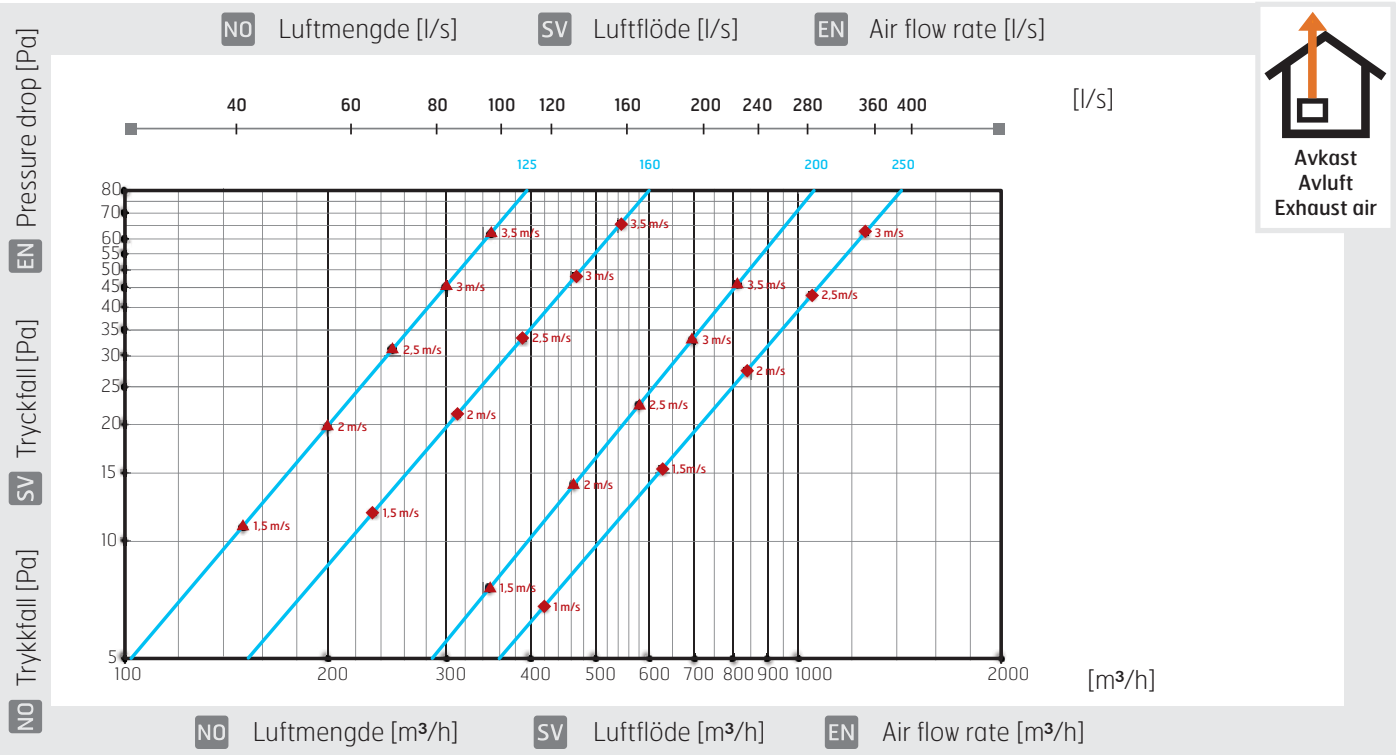

NO 1.6. Materialer

Ytterveggsgaller består av en demonterbar lamellinsats og en ramme.

Tilvirket i prelakkert plate.

Bak finnes en tilkoblingsboks med netting som beskytter mot smådyr og en sirkulær nippelstuss utført i varmforsinket plate med typegodkjent gummiringstetning.

Prelakkert plate:

- God fargebestandighet
- Oppfyller korrosivitetsklasse C4
- Lav miljøbelastning under produksjon
- 100% gjenvinnbar

Material: varmforsinket stålplate ifølge SS-EN10142 med sinkvektsklasse Z350. Sinksjikt 275µm og bestrøket med 25µm tykksjikt polyester farge, hvit eller svart.

Farge:

- **Svart**, 015, NCS S 9000-N, RAL 9005 Glans 30-46
- **Hvit**, 001, NCS S 1002-G50Y, RAL 9002 Glans 30-46

SV 1.6. Materialer

Ytterväggsgaller består av en demonterbar lamellinsats och en gallerram.

Tillverkad i prelackerad plåt.

Bakom finns en anslutningslåda med smådjurssäkert trådnät och en cirkulär nippelstos utförd i varmförzinkad plåt med typgodkänd gummiringstättning.

Prelackerad plåt:

- God färgbevarande
- Uppfyller korrosivitetsklass C4
- Låg miljöpåverkan under produktion
- 100% återvinningsbar

Material: varmförzinkad stålplåt enligt SS-EN10142 med zinkviktsklass Z350. Zinksjikt 275µm samt belagd med 25µm tjockskikt polyester färg i vit eller svart.

Färg:

- **Svart**, 015, NCS S 9000-N, RAL 9005 Glans 30-46
- **Vit**, 001, NCS S 1002-G50Y, RAL 9002 Glans 30-46

EN 1.6. Materials

External louvre consists of a detachable louvre unit and a casing.

Produced in precoated steelplate.

There is a connection box behind with mesh which protects from small animals and has a circular connector in hot-dipped galvanised plate with approved rubber ring seal.

Precoated steelplate:

- Good color retention
- Conforms corrosivity C4
- Low environmental impact during production
- 100% recyclable

Material: Hot-dipped galvanisation of steelplate according to SS-EN10142 with zincweightclass Z530. Zinc layer of 275µm coated with 25µm thicklayered polyester colour in white or black.

Colour:

- **Black**, 015, NCS S 9000-N, RAL 9005 Glans 30-46
- **White**, 001, NCS S 1002-G50Y, RAL 9002 Glans 30-46

NO 1.7. Dimensjoner

SV 1.7. Dimensioner

EN 1.7. Dimensions

Svart Black <i>Art.nr</i>	Hvit Vit White <i>Art.nr.</i>	Størrelse Storlek Size Ø d	kg	A mm	B mm
112735	112736	125	1	195	195
112737	112738	160	2	245	245
112739	112740	200	3	295	295
112714	112742	250	6	395	395
112974	-	315			

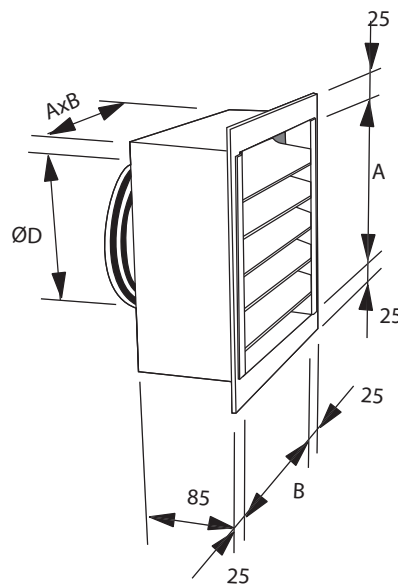

NO 2. Generelt

Lav hastighet over ristens frie areal er avgjørende for en tilfredsstillende funksjon.

Vanligvis er ristens egenstøy mindre enn anleggets viftestøy og forårsaker ikke lydproblem.

Det er en sammenheng mellom høy utløpshastighet og høyt trykkfall som gir energitap. Prøv alltid å finne løsninger med så lav lufthastighet/trykkfall som mulig med hensyn til medrivning av fukt (for uteluft). Dette gir også lavere lydnivå og bedre energiokonomisk drift. Avkassen skal ha en høyere lufthastighet/trykkfall for å gi en bedre kastlengde på lufta som kommer ut av bygningen.

Det kan ikke utelukkes at aerosoler, frostrøyk, puddersnø eller is dras med under ugunstige forhold. Ved avstengte vifter kan kondens bli ett problem, man skal derfor unngå å stenge ett ventilasjonssystem helt. Spjeld med lukkefunksjon kan da være en løsning.

Viktig å ta hensyn til ved sikker prosjektering for avkast/uteluft:

- Ytre vindpåvirkning
- Lufthastighet - fritt areal i forhold til luftmengde
- Fritt fra objekter som kan forstyrre luftveien
- Temperaturpåvirkning av varme eller frost.
- Energitap/trykkfall
- Ytre lydkrav
- Beskyttelse mot smådyr
- Rengjørbarhet/tilgjengelighet

SV 2. Generellt

Låg hastighet över gallers fria area är avgörande för en tillfredsställande funktion.

Vanligen understiger gallers egenljudalstring anläggningens fläktljud och orsaker inte ljudproblem.

Det finns ett samband mellan hög lufthastighet och högt tryckfall som ger energiförluster. Sträva alltid efter lösningar med så låg lufthastighet/tryckfall som möjligt med hänsyn till medryckning av fukt (för uteluft). Detta ger lägre ljudalstring samt energiekonomiskt bättre drift. Avluften ska ha ett högre tryckfall/hastighet för att ge bra kastlängd på luften som kommer ut från byggnaden.

Medryckning av aerosoler, snörök, pudersnö eller isbildning kan inte uteslutas vid ogynnsamma förhållanden. Vid avstängda fläktar kan kondens bli ett problem därför bör man aldrig stänga av en ventilationsanläggning helt. Spjäll med stängningsfunktion kan isåfall vara en lösning.

Viktigt att ta hänsyn till vid säker projektering av luftintag/avluft:

- Yttre vindpåverkan
- Lufthastighet - fri area i förhållande till luftmängd
- * Fritt från objekt som kan störa flödet.
- Temperaturpåverkan t.ex. värme eller påfrysning
- Energiförlust/tryckfall
- Yttre ljudkrav
- Skydd mot smådjur
- Rensbarhet/tilgjänglighet

EN 2. General

Low speed over the free area is essential for a satisfying function.

Usually the louvres noise generation is less than the fan noise and does not cause sound problems.

There is a connection between high velocity and high pressure drop that gives energy loss. Always strive solutions with as low velocity/pressure drop as possible with respect to withdraw of moisture (for outdoor air). This gives lower soundlevels and a better economy in operation. Exhaust should be installed in such a way that you achieve higher air velocity/pressure drop to give a better throw out effect away from the building.

It can not be excluded that aerosols, frost smoke, light snow or ice dragged with the air under adverse conditions. When fans are switched off, condensation can be a problem, the ventilation should therefore never be shut off. But if that is the case the ducts should be fitted with an air damper for closing.

Important to take into account when safe design of louvres for exhaust/outdoor air:

- External wind influence
- Air velocity -free area/airflow
- No objects that can interfere with the air flow
- Temperature influence example heat or freezing
- Energy loss / pressure drop
- External noise requirements
- Protection against small animals
- Access for cleaning and maintenance purposes

NO 3. Montering

SV 3. Montering

EN 3. Installation

NO 3.1. Hva inngår?

SV 3.1. Vad ingår?

EN 3.1. What's included?

*Ramme
Galleram
Casing*

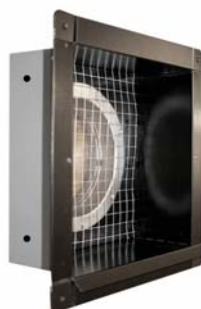

*Lamellinsats
Louvre unit*



NO 3.2. Prinsippskisse - montering

SV 3.2. Prinsipskiss - montering

EN 3.2. Diagram - installation

- NO** Eksempel for trefasade
- SV** Exempel för trefasad
- EN** Example for wood facade

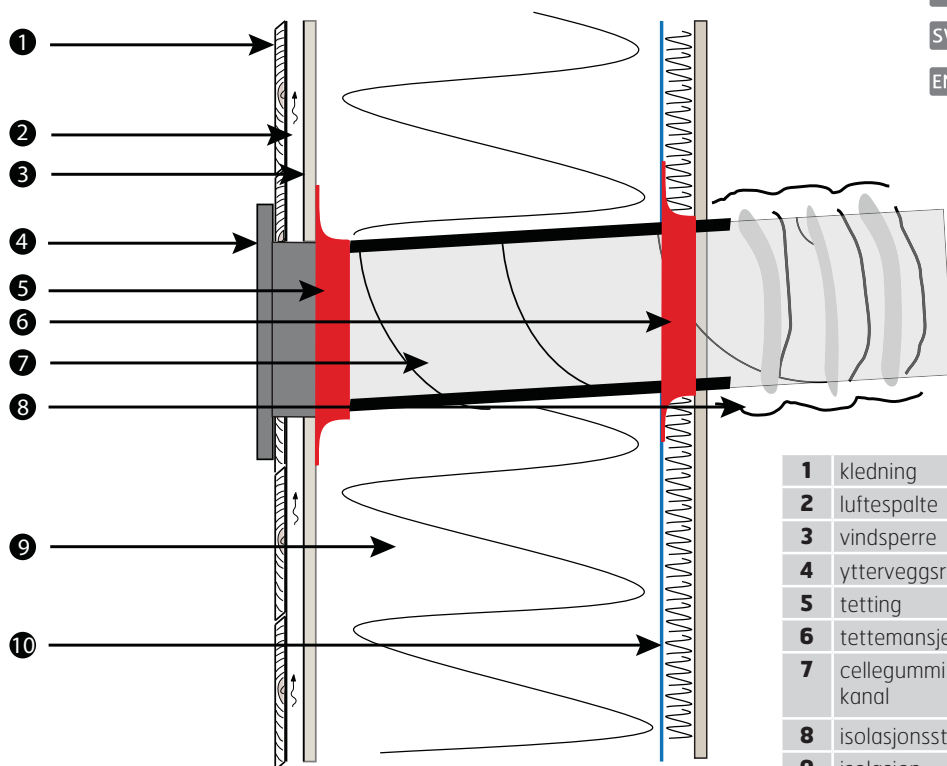

1	kledning	väggbeläggning	cladding
2	luftespalte	luftspalt	air cavity
3	vindsperre	vindspärr	wind barrier
4	yttterveggsgrist	yttterveggsgaller	external louvre
5	tetting	tätning	sealing
6	tettmansjett	tätningmanschett	sealing cuff
7	cellegummiisoleret kanal	cellgummiisolerad kanal	cellular rubber insulated duct
8	isolasjonsstrømpe	isoleringshylsa	insulation hose
9	isolasjon	isolering	insulation
10	dampsperre	ångspärr	vapor barrier

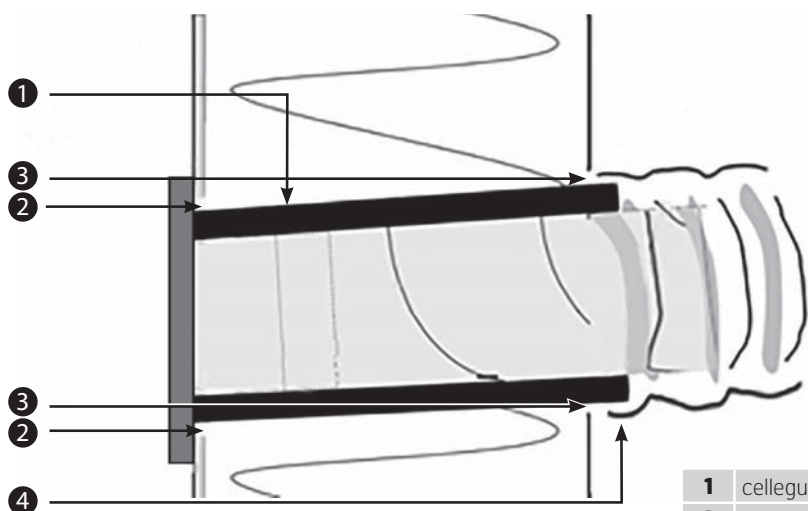

- NO** Eksempel for betong og muryttervegg
- SV** Exempel för betong och muryttervägg
- EN** Example for concrete and outer brick wall

1	cellegummi	cellgummi	cellular rubber
2	fugeskum og puss	fogskum och bruk	spray foam and plaster
3	vannbestandig fuge	vattenbeständig fog	water resistant joint
4	plasten på isolasjonsstrømpen träs over cellegummi og tapes rundt.	plasten på isolasjonsstrumpan träs över cellgummit och tejpas rundt.	the plastic of the insulation sleeve is threaded over the cellular rubber and taped on.

NO 3.3. Før montering

Produktet monteres utvendig på vegg. Tilpass plassering etter stenderne og kanalen.

Dersom både uteluft og avkast monteres på samme vegg må ristene monteres med min. 120 cm avstand.

Det er også viktig at kanalen monteres med fall mot vegg slik at drivregn som likevel skulle kunne komme inn, vil renne ut igjen.

Høyde over bakkenivå bør være min. 2 meter.

Unngå plassering i innerhjørne og unngå nærliggende objekter som kan forstyrre luftstrømningene. Det bør helst være flere meter fritt foran.

SV 3.3. Innan montering

Produkten installeras på ytterväggar. Justera positionen efter regler och kanal.

Om både uteluft och avluft monteras på samma vägg, måste galler monteras med min. 120 cm avstånd.

Det är också viktigt att kanalen monteras med fall mot yttervägg så att drivande regn som fortfarande kunde komma in, kommer att rinna ut.

Höjd över marken ska vara min. 2 meter.

Undvik placering i det inre hörnet och undvika närliggande objekt som kan störa luftflödet. Det bör vara fritt flera meter framför.

EN 3.3. Before installation

The product installed on exterior walls. Adjust the position by studs and ducts.

If both the outdoor air and exhaust air is mounted on the same wall, louvres should be mounted with min. 120 cm distance.

It is also important that the channel is fitted with a fall against the wall so that the driving rain that still could come in, it will run out.

Height above ground level should be min. 2 meters.

Avoid placing the inner corner and avoid nearby objects that may interfere with airflow. There should be several feet in front of the stand.

NO 3.4. Montering

SV 3.4. Montering

EN 3.4. Mounting

1

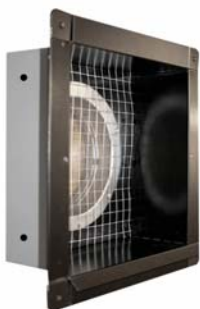

Ramme
Galleram
Casing



Lamellinsats
Louvre unit

NO

Løsne monterings-skrueene som holder lamellinsatsen fast til rammen.

Løft ut lamellinsatsen slik at rammen blir tom.

SV

Börja med att lossa montageskruvarna som håller fast lamellinsatsen i gallerets ram. Lyft ur insatsen så ramen blir tom.

EN

Loosen the mounting screws which fastens the louvre unit to the casing.

Lift out the louvre unit so that the frame becomes empty.

2

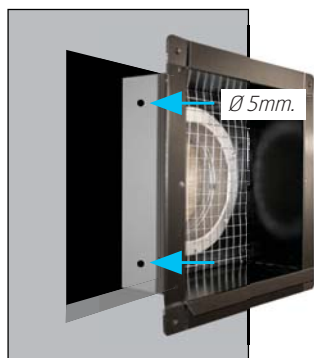

NO

Hulltaking i vegg skjer etter målene på rammen.

Monter deretter rammen i hullet som er lagd i underlaget.

Fest rammen med passende skruer/festemateriell avhengig av hvilken type fasade, dette inngår ikke.

Ved montering i trefasade bør man feste risten i en stender.

SV

Håltagning i vägg sker efter gallerramens mått.

Montera därefter gallerramen i det hål som tagits upp i underlaget.

Fäst gallerramen med erforderligt fästmaterial beroende på typ av fasadmateriell. Detta ingår inte.

Fästa galleret i en regel vid installation i en träfasad.

EN

Make hole after the measurement of the casing.

Mount casing in the surface hole.

Fasten the casing with proper fasteners depending on surface-material.

When installed in a wooden facade, attach the louvre to a stud.

3



NO

Etter at rammen er festet til underlaget sattes lamellinsatsen på plass og skrues fast med medfølgende skruer.

I utsatte områder anbefales det å benytte beslag over for å unngå at vann kommer inn bak lamellene. Tett mot underlaget på hensiktsmessig måte. Dette inngår ikke i produktet.

SV

Efter att gallerramen är fixerad vid underlaget, sätts insatsen på plats och skruvas fast med medföljande skruv.

I utsatta områden rekommenderas att använda överbleck för att undvika att vatten leds in bakom galleret. Täta mot underlaget på lämpligt vis. Detta ingår inte i produkten.

EN

After the louvre unit is inserted into the casing, fasten it to the casing with supplied screws

In exposed areas we recommend use of a top cover to prevent water from penetrating behind the louvre. Seal the surface appropriately. This is not included in the product.



+



=



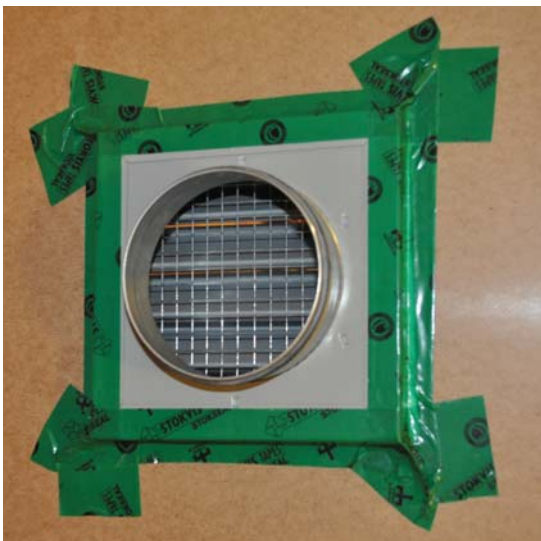

NO- Der monteringskassetten bryter vindspærren kan tettetape benyttes i stedet for tettemansjett.
 SV- Där monteringskassetten bryter vindspærren kan tätningstejp användas i stället för tätningmanschett.
 EN- If the installation cartridge breaks the wind barrier, sealing tape can be used instead of a sealing sleeve.

SV

Tätning mot vindspärr görs inifrån.

Manschett träs på kanalen och fästs från insidan mot vindspärr med tätningstejp. Om ramen på V13 bryter vindspærren, kan tätningen endast utföras med tätningstejp. Om väggen är isolerad och har fuktspärr invändigt, så görs motsvarande tätning från insidan mot fuktspärr med motsvarande manchett. Det används förisolerade kanaler med cellegummi till väggomföring och tätningmanschetter i en dimension större som passar utanpå isoleringen. Genomföringen i väggen kan då göras klar och tätas innan längre kanaler monteras. Om man går vidare i rummet med kanaler isolerade med iso-strumpa, ska strumpan ligga ordentligt över cellgummit innan plastfolien tejpas mot cellgummit.

NO

Tetting mot vindspærre gjøres fra innsiden.

Mansjett tres på kanal og festes fra innsiden mot vindspærre med tettetape. Dersom rammen på V13 bryter vindspærren, kan tetting utføres kun med tettetape. Er veggen isolert, og med dampserre innvendig, så gjøres tilsvarende tetting fra innsiden mot dampserre med tilsvarende mansjett. Det benyttes preisolererte kanaler med cellegummi til vegg-gjennomføring, og tettemansjetter i én dimensjon større som passer utenpå isolasjon. Gjennomføringen i veggen kan da gjøres ferdig og tettes, før lengre kanaler monteres videre. Dersom man går videre i rommet med kanaler isolert med iso-strømpe, skal strømpe ligge godt over cellegummien før plastfolien tapes mot cellegummien.

EN

Sealing against wind barrier is made from inside.

Pull the sleeve onto the duct and secure to the wind barrier from the inside using sealing tape. If the frame on V13 breaks the wind barrier, sealing can only be effected with sealing tape. If the wall is insulated and has a vapour barrier on the inside, seal with the vapour barrier from the inside in the same way using a similar sleeve. Use pre-insulated ducts with cellular rubber for the wall bushing, and sealing sleeves one size larger that fit over the insulation. The wall bushing can then be finished off and sealed before installation continues with longer ducts. If you continue into the room using ducts insulated with an insulating sleeve, the sleeve must be well over the cellular rubber before the plastic film is taped to the cellular rubber.

NO 4. Vedlikehold**SV 4. Underhåll****EN 4. Maintenance****NO**

Luftinntak må holdes fritt for evt. løv og annet.

Hvis ytterveggsgalleret benyttes for uteluft, kan det ved vinterstid i frostrøykperioder være nødvendig å skrape vekk is og rimdannelse. For å unngå dette problemet kan vi anbefale en løsning med montert varmekabel.

Dette er tilbehør som Flexit ikke leverer. Ta kontakt med lokal elektriker.

Det anbefales å kontrollere et par ganger per år.

SV

Normal skötsel innefattar rengöring från löv etc. på utsatta ställen.

Om ytterväggsgalleret används för uteluft, kan det vid vintertid i perioder av snörök vara behov för att skrapa bort is och rimfrost som kan bygga på. För att undgå detta problem kan vi rekommendera en lösning med monterad varmekabel.

Detta är ett tillbehör som inte Flexit saluför, ta kontakt med lokal elfirma.

Normal skötsel innefattar ett par kontroller per år

EN

There should regularly be carried out cleaning of the product to avoid that leaves and dirt occlude the air inlet and outlet.

If the external louvre is used for outdoor air it might be needed to brush off frost, in times of snow smoke/fog. To avoid these problems we can recommend a solution with installation of heating cables.

This is an accessory which isn't a part of Flexits assortment. Contact your local electrician.

Check a couple of times a year, or more often if needed.



Flexit AS, Televeien 15, N-1870 Ørje www.flexit.no