

FDV – Kessel Pumpfix tilbakeslagsventiler Forvaltning, Drift og Vedlikehold

Securing
your flow

GPA

KESSEL Pumpfix F backventil med pump

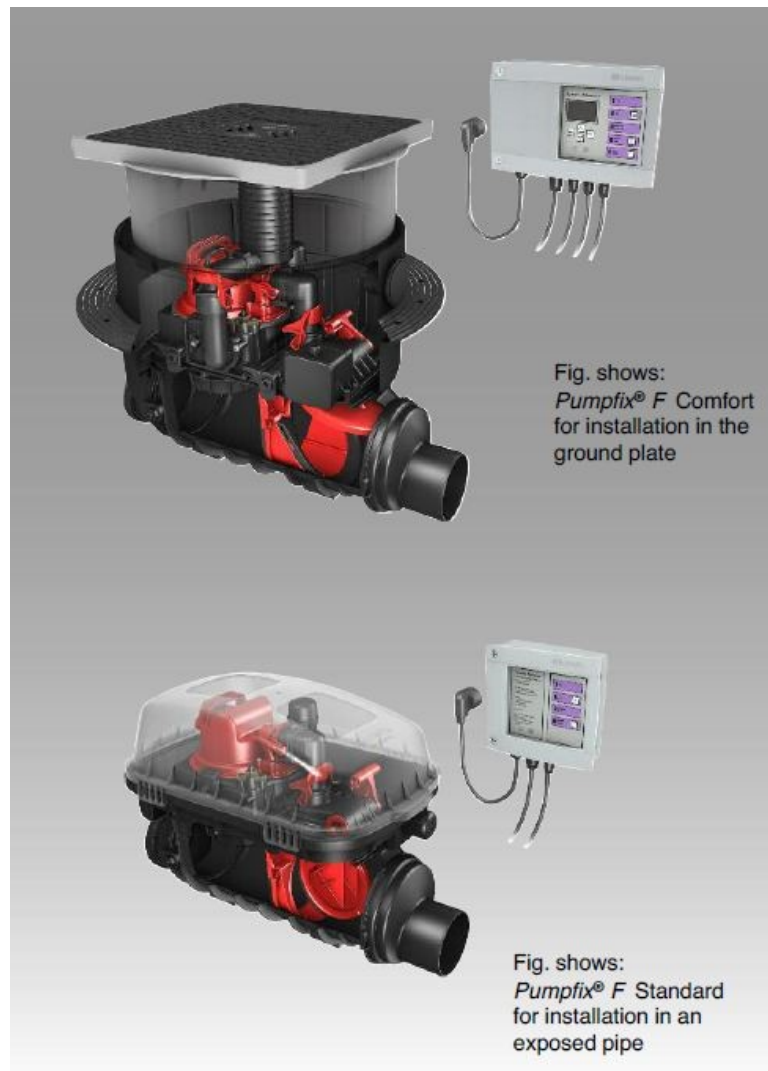

Två utföranden:

Standard och Komfort

För avloppsvatten med eller utan fekalier

Backventil och dräneringspump

Enkel installation genom rör

Plug & Play styrenhet

Styrenhet med självdiagnostik

Rakt på sak enkelt utbytbara slitagedelar

Enkel verktygsfri service

Fler fördelar med komfort:

Styrenhet med display

Motordriven låsning av backventilens flärp

Integrerad dräneringsfunktion för
ytvattensdränering

Innehåll

Säkerhetsåtgärder	4
2. Generell information.....	5
2.1 Användning 5	
2.2 Leveranspaket 5	
2.3 Installationsprocess 5	
2.4 Generella instruktioner om installation av backventil 5	
3. Installation.....	6
3.1 Installera Pumpfix F i grundplatta 6	
3.2 Nedgrävd installation 6	
3.3 Ventilationsanslutning 6	
3.4 Installation i exponerade vattenrör 7	
3.5 Installation i avloppsvatten 7	
3.6 Specialdelar för Komfort 7	
3.7 Installation 7	
4. Service och underhåll.....	9
4.1 Service 9	
4.2 Underhåll (minst en gång i halvåret) 9	
4.3 Test 9	
4.4 Pumpborttagning 10	
4.5 Motorinstallation 10	
4.6 Ta bort motor ur markinstallation 10	
4.7 Hur nödventilen fungerar 11	
6. Garanti.....	12

Säkerhetsåtgärder

Generella säkerhetsåtgärder

Under installation, användning, underhåll eller reparation av detta system är det viktigt att följa alla lämpliga DIN och VDE säkerhetsåtgärder lika så alla säkerhetsföreskrifter i din omgivning.

Kvalificerad personal

Personal som är ansvarig för användning, underhåll, inspektion och reparation av detta system måste vara behörig servicetekniker. Det är ägaren eller användarens ansvar att försäkra sig om att personerna som utför service på systemet är behörig. Om inte detta är fallet ska personalen bytas ut eller utbildas. Det är även ägarens ansvar att användaren har läst igenom och bekantat sig med denna manual.



Varning

Innan installation, granska så systemet är intakt och inte har tagit skada vid leverans. Ifall transportskada finns på produkten var god läs kapitlet garanti.

Under installation, underhåll eller reparation ska regler för att förebygga olyckor följas enligt DIN och VDE. Innan produkten sätts i drift granska så att nödvändiga säkerhetsåtgärder har tagits. Ha aldrig inkopplad strömkälla under installation eller annat arbete på produkten. Produkten får inte drivas i områden som föreligger explosionsrisk. Att inte följa denna manual kan leda till allvarliga skador på systemet, området eller dödliga olyckor. Systemet måste inspekteras enligt DIN 1986 för att upprätthålla dess förmåga att fungera. Vi rekommenderar att det inkluderas ett servicekontrakt med din installatör.



Notera att inga systemkomponenter får installeras i skyddszoner 0 och 1, enligt DIN VDE 0100 701. Regler satta av VDE 0100, VDE01107, IEC eller lokal elnätstleverantör måste tas i akt. Styrenheten får inte installeras i rum med explosionsrisk. För drift av detta system måste dessa instruktioner samt instruktionsnr 010-846 användas tillsammans.

2. Generell informasjon

2.1 Användning

KESSELS backventil med pumpstation Pumpfix F är tillverkad för avloppsvatten med eller utan fekalier. Dette garanterer säker dränering av dräneringspunkter under bakvattensflöde. Om inget bakvattensflöde finns rinner avloppsvattnet igjennom naturligt på grund av dess lutning som er satt vid installation.

Pumpfix ger inte skydd mot råttor. Om det foreligger risiko for råttor, måste systemet skyddas från skada på plats. En flärp for råtttskydd finns som tillbehör og skyddar mot skador orsakat av gnagande.

Viktig:

Instalation måste ske med korrekt lutning. For bra sjålvrengöring er det bra med hög vattenhalt i avloppsvattnet. For användning i smorda ytor måste underhållet ökas. Regnytor opp till max 20 m².

2.2 Leveranspaket

Standard

1. Optisk sonda
2. Styrenhet 230 V / 50 Hz, 2x batteri på 9 V.
3. Installation og användarmanual

Comfort

1. Två optiska sonder med drivmotor
2. Styrenhet med display, 230 V / 50 Hz, 2x batteri på 9V
3. Installation og användarmanual

2.3 Installationsprocess

Under installation se till att huset är anslutet enligt kapitel 3. Strömanslutningen måste anslutas som det står i kapitel 4. Driftsättning sker som i kapitel 5. Innan installation se till att systemet og styrenheten lagras i ett torrt frostfritt utrymme. Ta i akt att alltid teta övre sektionen og skyddslokket i fristående installation for att inte få grus i systemet.

2.4 Generella instruktioner om installation av backventil

Enlig DIN EN 12056 backventiler får backventiler inte alltid användas for att skydda alla dräneringspunkter i en byggnad. Se till att alltid placera backventilen på korrekt plats så vattnet inte blockeras og rinner tillbaka in i byggnaden.

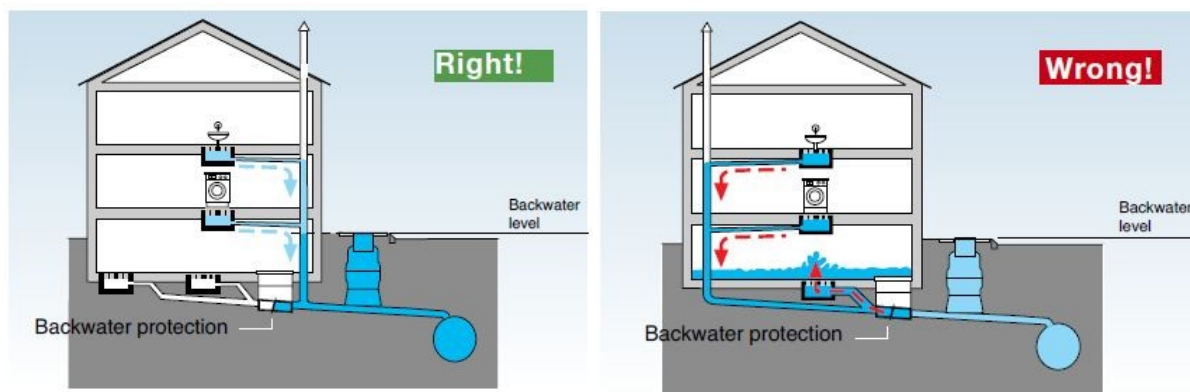

3. Installation

Notera att enligt DIN EN 12056 måste alltid rörläggningen noteras. Se alltid till att ha tillräckligt mycket rör åt alla håll för att flödet ska kunna rinna korrekt (1 meter i var riktning). Se till att lämna plats för att utföra service på systemet när systemet installeras. Under installation notera flödespilarna på produkten.

3.1 Installera Pumpfix F i grundplatta

Dräneringskroppen i KESSEL-Pumpfix F måste hållas horisontell. För anslutning av elektriska kablar och sonder måste en rörkabel bifogas (minst DN 50). För komfortvarianten måste två kablar anslutas. Röranslutningar bör gå cirka 2 cm in i huset av pumpen (se bild 5). Förändringar i riktningen måste dras med maximalt 45 gradig böj. Marklutning upp till 5 grader kan kompenseras tack vare det tiltbara locket.

Övre sektionen kan kortas till nödvändig längd för att matcha minimum installationsdjup.

Under installation se till att funktionen hos delar inte blockeras utav konstruktionsmaterial. Läpptätningen måste monteras på täckplattan. Se till att läpptätningen och centreringsringen är korrekt passad mot varandra vid montering.

Plattsättning

Det går att lägga plattor ovanpå täcklocket för att matcha kakel eller dylikt inomhus.

3.2 Nedgrävd installation

Vid nedgrävs installation får det max finnas två förlängningar av övre sektionen. Notera att systemet inte får installeras längre ner än att du fortfarande når ner i kammaren för underhåll.

3.3 Ventilationsanslutning

Pumpfix F har som standard en ventilationsanslutning med aktivt kolfilter. Alternativt kan ventilationen dras in i systemet via ventilationsrör som sedan leds upp på taket av byggnaden.

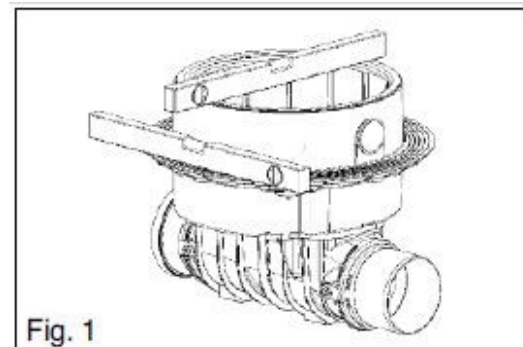

Fig. 1

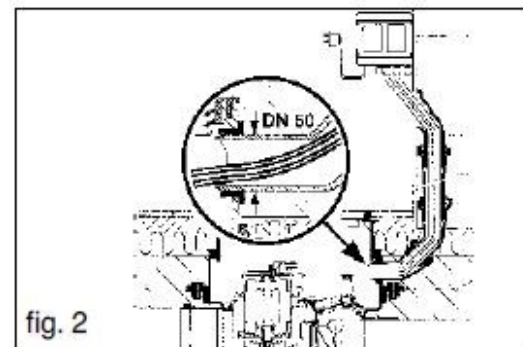

fig. 2

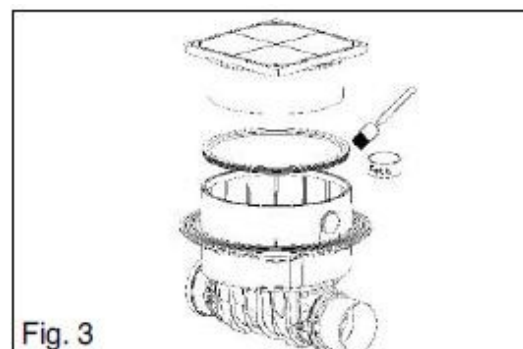

Fig. 3

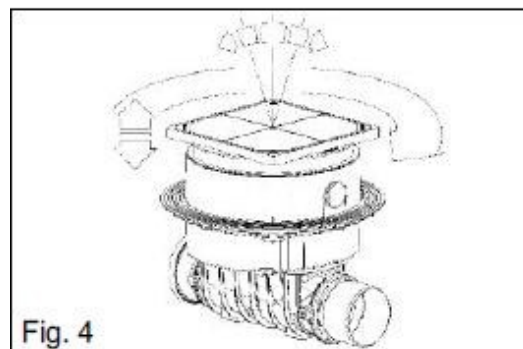

Fig. 4

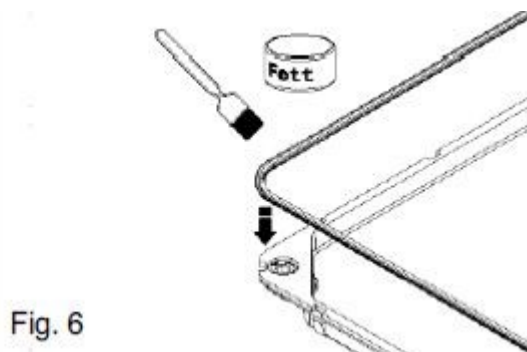
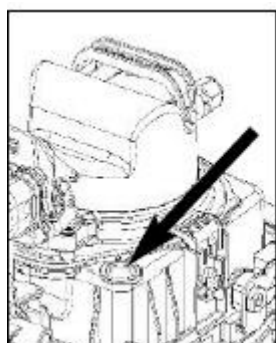

Fig. 6

3. Installation

3.4 Installation i exponerade vattenrör

Modellen för fristående installation kommer med ett skydds lock för att skydda delar mot skada vid driftsättning.

3.5 Installation i avloppsvatten

Om backventilen ska installeras i avloppsvatten, agerar fläsen som nödvändig packning för det vita eller svarta karet. För att säkra tätheten har karen en plastpackning som trycks tät med hjälp av monteringskruvarna som medföljer. Ifall karen måste penetreras för att genomföra kabel rör eller luftslangar måste dessa hål även göras

3.6 Specialdelar för Komfort

Pumpfix F Komfort har en integrerad dräneringsfunktion för dränering av ytvatten.

3.7 Installation

Anslutning av dräneringsfunktionen till matningslocket sker via den stängda dräneringsanslutningen. För in dräneringsanslutningen i öppningen och lås med handtaget. Beroende på installationsdjup kan anslutningen behövas kortas. Ifall förlängning är

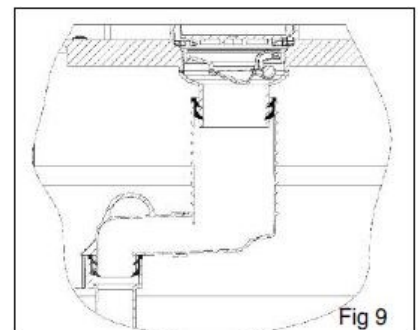
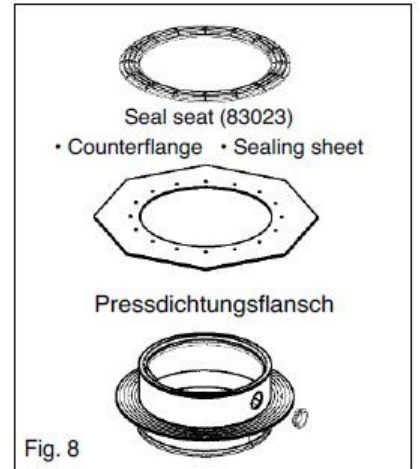
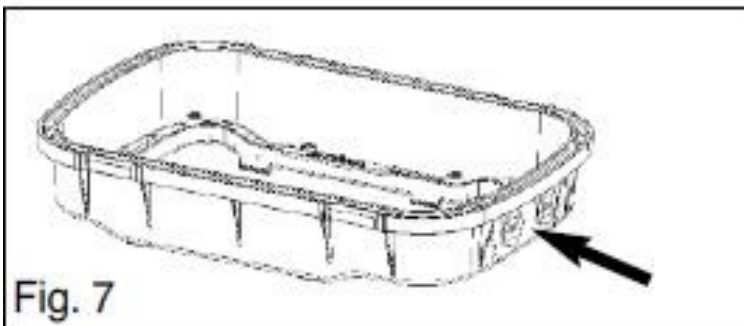

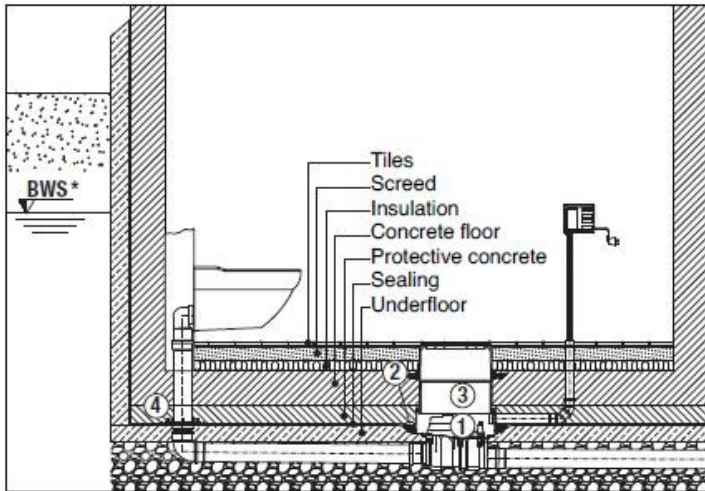

- ① KESSEL-Pumpfix® F, Staufix® FKA, Staufix® SWA, Controllfix
- ② Compression seal flange with seal set art. no. 83023
- ③ Extension art. no. 83071
- ④ Adapter DN 100 with compression seal flange made of stainless steel art. no. 27198

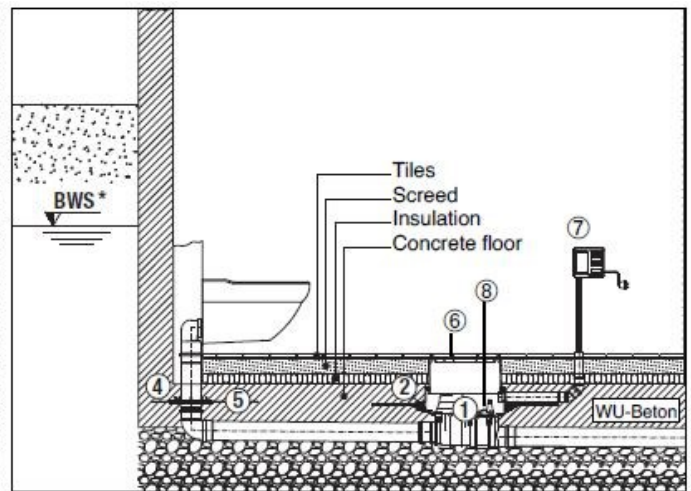

- ⑤ Elastomer sealing sheet art. no. 27159
- ⑥ Upper cover section with plastic cover plate
- ⑦ Control unit
- ⑧ Locking lever

4. Service och underhåll

4.1 Service

Systemet måste granskas en gång i månaden av operatören genom observation av växlingsrutin. Detta för att säkerställa funktion och utesluta läckage.

Stäng nöd flärpen eller med komfortversionen tryck TEST knappen.

Låt vatten rinna in i ventilen

Vänta tills LED lampan lyser och pumpen går igång

Stäng av vattentillförsel

Stäng av LED och vänta på pumpen

Öppna handspaken eller tryck TEST igen

4.2 Underhåll (minst en gång i halvåret)

Försiktig!

Underhållet kräver att du kopplar enheten fri från alla huvudledningar. Granska säkerhetsinstruktionerna. Ingen garanti ges ifall för lite underhåll på pumpen har utförts.

DIN 1986 del 3 måste granskas under underhållsarbete på systemet.

Underhållsarbete måste utföras en gång var sjätte månad av auktoriserad servicetekniker.

Följande ska utföras:

Visuell inspektion av hela systemet

Noggrann rengöring av hela systemet

Granskning av systemets yttre

Granskning av pumpen, ta bort slam och se ifall slitage har skett

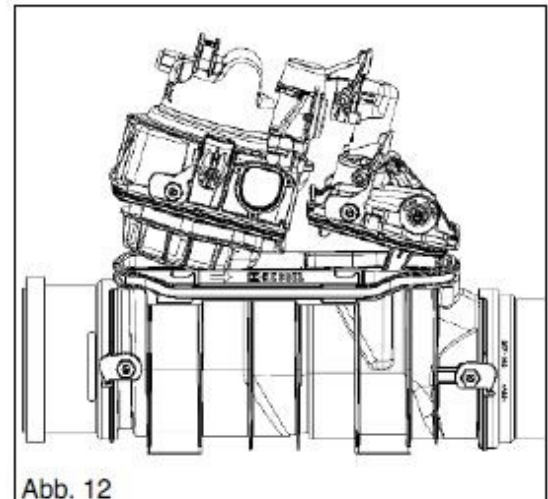
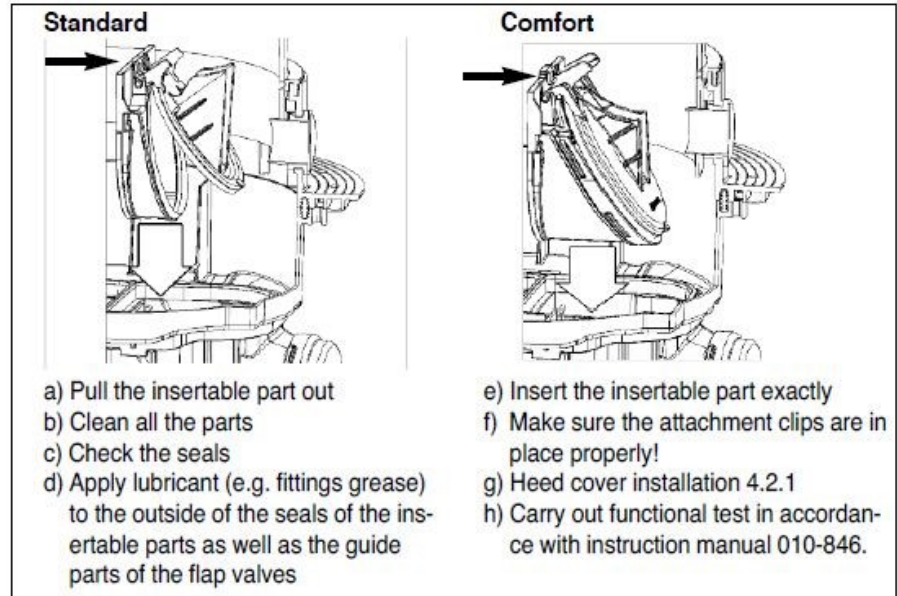

4.3 Test

Standard		
Håll pumpsonden i vattnet	ON nivå	Nivå LED tänds
	Pump startar	Pump LED tänds
Comfort		
Håll motorsonden i vattnet	Flärp stängs	Bakvatten LED blinkar Flärp LED blinkar
	Flärp stängs	Bakvatten LED blinkar Flärp LED tänds
Håll pumpsonden i vattnet	Pump stängs	Pump LED tänds

4. Service och underhåll

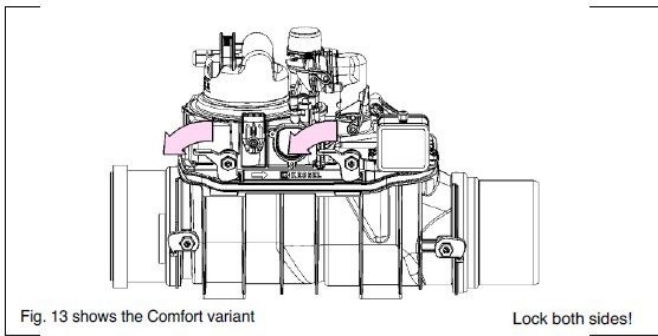

4.4 Pumpborttagning

Pumpen kan tas bort individuellt. För att göra detta vrid båda pumpborttagningsspakar 180 grader. Detta gör att dem viks ut och pumparna kan lyftas bort.

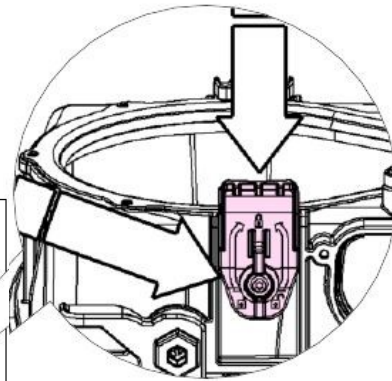
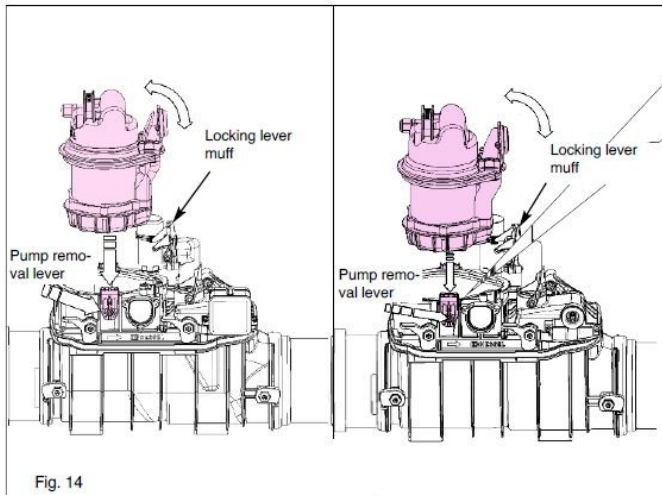

4.5 Motorinstallation

Drivspaken måste vara i vertikal position. Flytta låsspaken till stängt läge och för in motorn och skruva fast de fyra M5x12 skruvarna i låsningslocket.

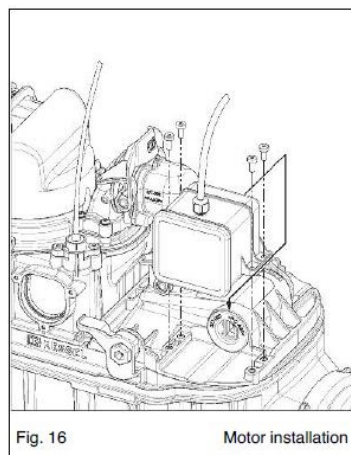
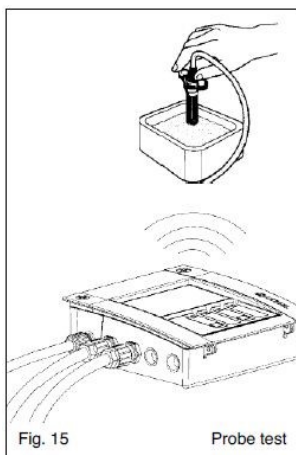

4.6 Ta bort motor ur markinstallation

Utloppstäckan måste tas bort från motorn. För att göra detta för låsnings spak i öppet läge och ta bort utloppsmuffen. Lossa spakarna 2 och 3 för detta. Efter

4. Service och underhåll

4.7 Hur nödventilen fungerar

Standard

Lås position Figur 17 visar helt låst ventil.

Handspaken för nödventilen måste placeras i stängd position. Backventilen fungerar som rör barriär. Låst position anses endast som skydd under längre tider som låst

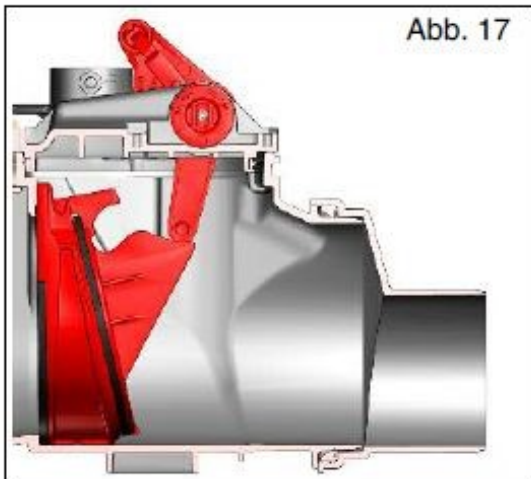

Komfort

Låsposition uppnås genom att trycka på TEST knappen. Backventilens flärp fungerar som rör barriär. Denna funktion anses som skydd ifall den är låst under en längre period.

Efter låsning i längre period måste den i bruk igen, detta sker genom att trycka på TEST knappen igen.

Service av ventilation

Ventilationen måste rengöras regelbundet och noggrant. Rengöring sker genom byte av kolfiltret. Detta ska ske årligen.

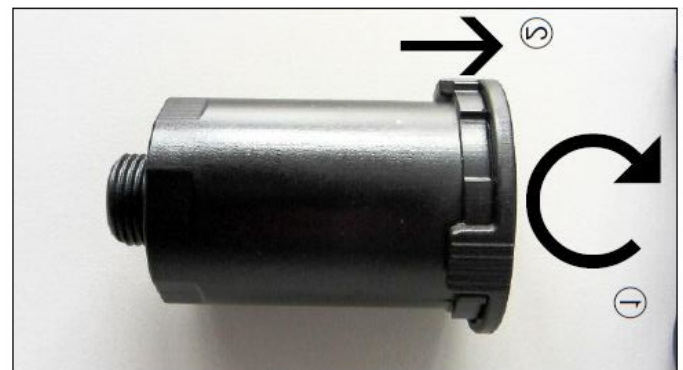

6. Garanti

Ifall en Kesselprodukt är defekt kan Kessel välja att reparera eller ersätta produkten. Om produkten förblir defekt efter andra reparationsförsöket eller produkten är ekonomiskt otillfredsställande att reparera har kunden rätt att avbeställa ordern eller reducera betalningen. Kessel måste tas i kontakt direkt vid upptäckt av defekt produkt. I det fall att produkten blir ersatt får den nya produkten en förnyad garanti identisk till den föregående. Defekt produkt refererar endast till den del som inte fungerar korrekt och inte nödvändigtvis hela enheten.

Som tillägg på originalgarantin erbjuder Kessel en extra garanti på polymerhus, denna garanti varar i 20 år. Denna garanti gäller vattentätethet, användbarhet och strukturell ljudnivå av produkten. Ett krav för denna extra garanti är att produkten är korrekt installerad och sköts i enlighet med installation och användningsmanualen.

Slitage och bräckning i samband med felaktig montering, installation eller drift täcks inte upp av garantin.

Endast tillverkaren får öppna stängda komponenter eller skruvanslutningar. Annars blir garantin noll och försvinner.

