

# Monteringsanvisning Uponor Slamavskiller 4,5m<sup>3</sup>

**Uponor**



# Monteringsanvisning Uponor slamavskiller 4,5m<sup>3</sup>

## Bruk

Slamavskiller 4,5m<sup>3</sup> er beregnet på forbehandling av husholdningsavløpsvann fra inntil to husstander som del av et infiltrasjons- eller sandfiltersystem.

## Oppbygging

Trekammertanken er produsert av polyetylen (PE). Pumpeversjonen er utstyrt med en pumpe.

## Plassering

Plasser tanken i et grøntareal eller i et areal uten trafikk

## Funksjon

Husholdningsavløpsvannet fra husholdningene ledes til et avløps behandlingssystem, som består av en slamavskiller og et infiltrasjonsfelt. Slamavskilleren er dimensjonert for inntil 10 personer. I slamavskilleren synker de bunnfellbare faststoffene til bunnen og flytende stoffer som fett til overflaten. Det forbehandlede avløpsvannet ledes til infiltrasjon for biologisk behandling.

## Planlegging

- Ikke led dreneringsvann til systemet
- Ikke plant trær innenfor 3 meter fra slamavskilleren
- Tanken er ventilert til taket på huset. Ikke bruk en vakuumventil

## Hva kan jeg putte i avløpet?

Ikke putt diverse produkter og ting i avløpet som kan forstyrre funksjonene til slamavskilleren

- Ikke spyl ned i avløpet følgende:
  - husholdningsavfall og annet avfall (potet- eller fruktskall, matrester, kaffegrut, sigarettneip)
  - innpakningspapir eller avisopapir, papirhåndklær
  - tekstiler, for eksempel strømpebukser
  - bleier, tamponger, bomullspinner, bandasjer eller kondomer
  - utdaterte eller ubrukne medisiner
  - sand eller byggeavfall
  - fett, olje eller stoffer som danner giftige gasser
  - bensin, løsemidler, maling eller annet brennbart eller eksplosive stoffer

## Innhold

|                             |    |
|-----------------------------|----|
| Komponentliste .....        | 3  |
| Målsatt tegning .....       | 4  |
| Teknisk data .....          | 5  |
| Montering.....              | 6  |
| Elektrisk installasjon..... | 9  |
| DoP .....                   | 9  |
| Service og vedlikehold..... | 10 |
| Kontaktinformasjon.....     | 11 |
| Service loggbok.....        | 12 |

# Komponentliste

## Pumpeversjon

1. Lokk
2. Tetningsring til lokk
3. Stigerør L = 800 mm
4. Tetningsring for stigerør
5. Bend for inntak i tank
6. Kammermanchette 110mm
7. Pumpepakke
8. Tank 4,5m<sup>3</sup>

A, B og C er pakket inni stigerør

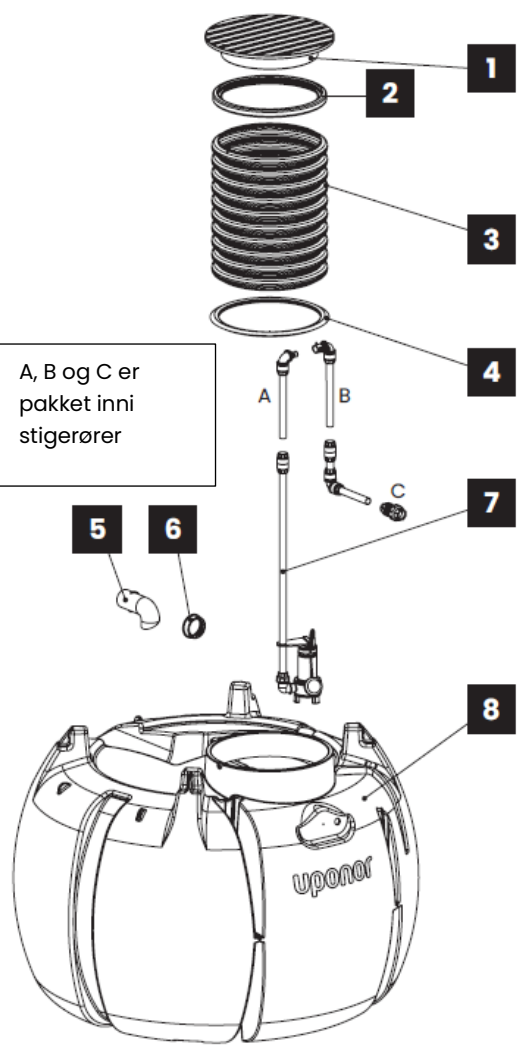

## Selvfalversjon

1. Lokk
2. Tetningsring til lokk
3. Stigerør L = 800 mm
4. Tetningsring for stigerør
5. Bend for inntak i tank
6. Kammermanchette 110mm
7. T-rør 110mm/110mm for slamavskiller
8. Tilkoblingsrør 110mm
9. Tank 4,5m<sup>3</sup>

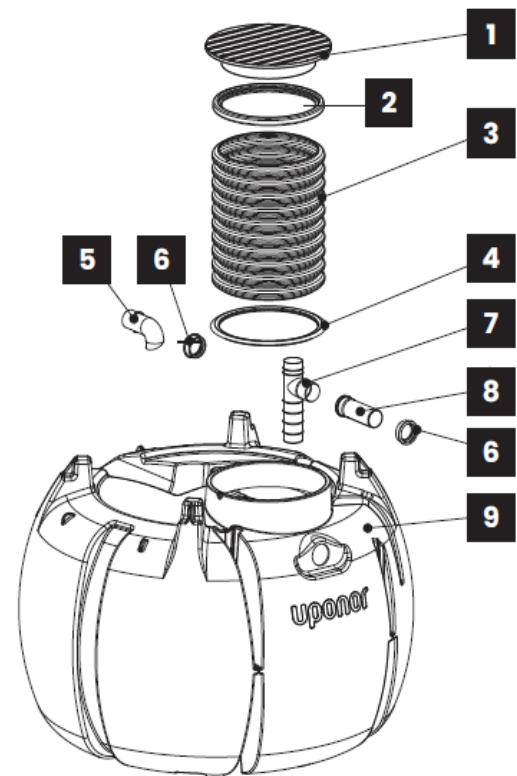

# Målsatt tegning

**Slamavskiller 4,5m<sup>3</sup> selvfallsversjon  
(Uponor nummer 1136581)**

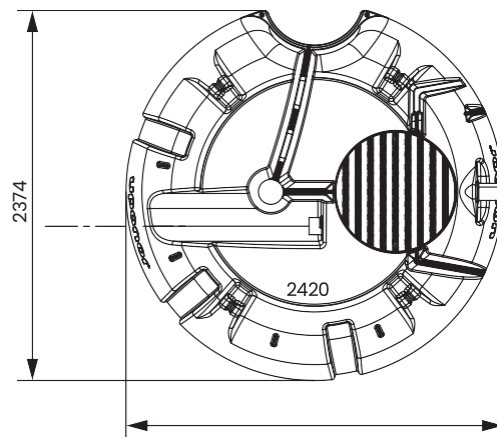
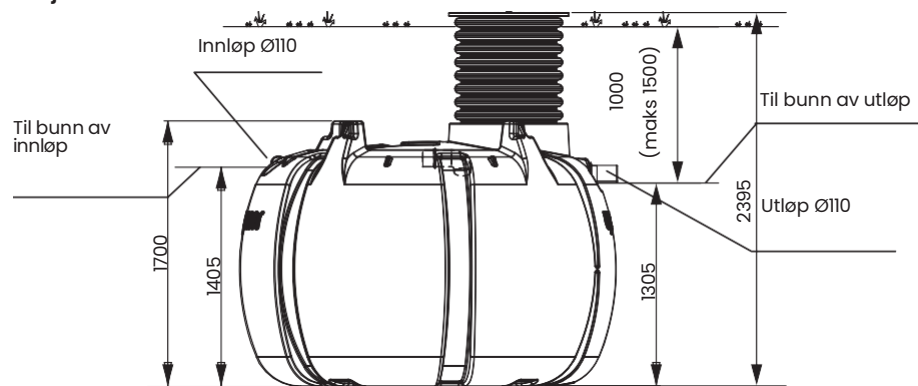

**Merk!**

Maks monteringsdybde er 1,5m fra bunn av utløp til overflaten

**Slamavskiller 4,5m<sup>3</sup> pumpeversjon  
(Uponor nummer 1136582)**

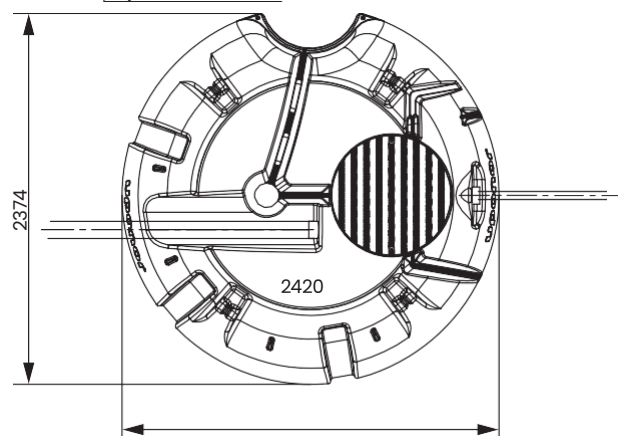
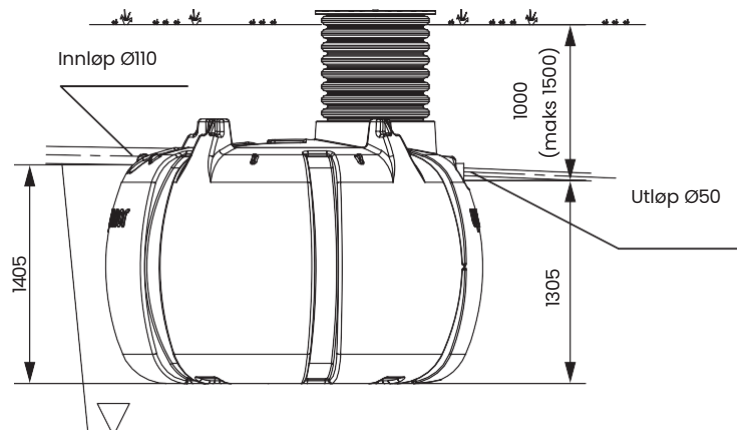

**Merk!**

Maks monteringsdybde er 1,5m fra bunn av utløp til overflaten

# Teknisk data

| Mål                |   |
|--------------------|---|
| Total volum        | 4,5m <sup>3</sup>                             |
| Volum kammer 1     | 3,15m <sup>3</sup>                            |
| Volum kammer 2     | 0,90m <sup>3</sup>                            |
| Volum kammer 3     | 0,45m <sup>3</sup>                            |
| Lengde             | 2420mm  |
| Bredde             | 2420mm  |
| Høyde              | 1520mm  |
| Høyde med stigerør | 2395mm  |
| Vekt               | 275kg   |
| Innløpsrør Ø       | 110mm   |
| Utløpsrør Ø        | Selvfallsversjon 110mm      Pumpeversjon 50mm |
| Stigerør Ø         | 684mm   |
| Lokk Ø             | 770mm   |

| Item numbers  | Selvfallsversjon    | Pumpeversjon |
|---------------|---------------------|--------------|
| Uponor number | 1136581             | 1136582      |
| RSK number    | 5636000             | 5636001      |
| NRF-number    | -                   | -            |
| VVS number    | 223141104           | 223141204    |
| Standard      | EN 12566-1, CE mark |              |

| Tilbehør                       | Uponor nummer | RSK     | NRF | VVS       |
|--------------------------------|---------------|---------|-----|-----------|
| Stigerør forlenger Ø684 x 1,2m | 1086666       | 4505613 | -   |           |
| Ankersystem (Trenger 3 sett)   | 1003563       | 5610465 | -   | 223289902 |
| Trådløs alarm                  | 1050927       | 5618205 | -   | 223279810 |

| Maks installasjons høyde             | Standard stigerør | Forlengt stigerør |
|--------------------------------------|-------------------|-------------------|
| Fra overflaten til bunn av tank      | 2000mm            | 2400mm            |
| Fra overflaten til bunn av utløpsrør | 1100mm            | 1500mm            |

| Teknisk data, pumpe      |                       |
|--------------------------|-----------------------|
| Pumpe type               | Xylem DXM 35-5        |
| Strøm                    | 1-Fas, 230V, 50Hz     |
| Strømforbruk             | 0,55kW                |
| Vekt                     | 10,2kg                |
| Maks mengde              | 19,5m <sup>3</sup> /h |
| Maks løftehøyde          | 10,7m                 |
| Maks partikkel størrelse | 35mm                  |

| Rørlengde fra tank til utløpspunkt med 2m høyde |           |           |
|---|-----------|-----------|
| Rør dim.  | 50mm      | 63mm      |
| Lengde  | Maks 100m | Maks 200m |

# Montering

## Generelt

Sjekk at alle komponentene er i leveransen. Montering skal utføres av profesjonell installatør og elektrisk installasjon av autorisert elektriker.

## Monteringssteg

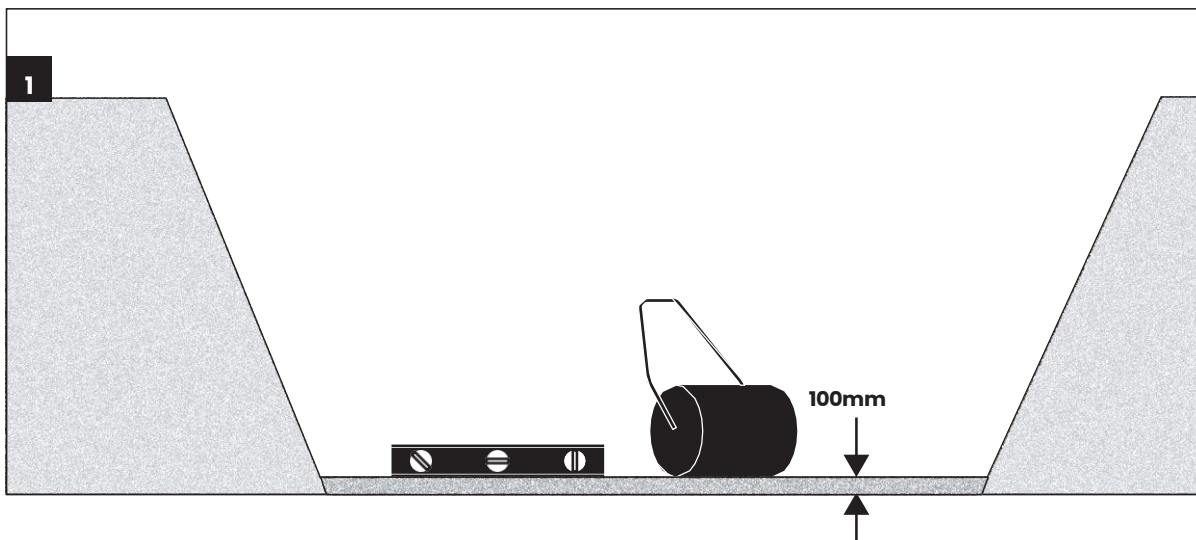

- Dimensjoner grøften slik at det er plass til forankringsplatene på sidene av tanken. Bunnen av grøften skal være 10 cm dypere enn bunnen av tanken.
- Spred et lag med grus på grøftebunnen
- Komprimer bunnen.

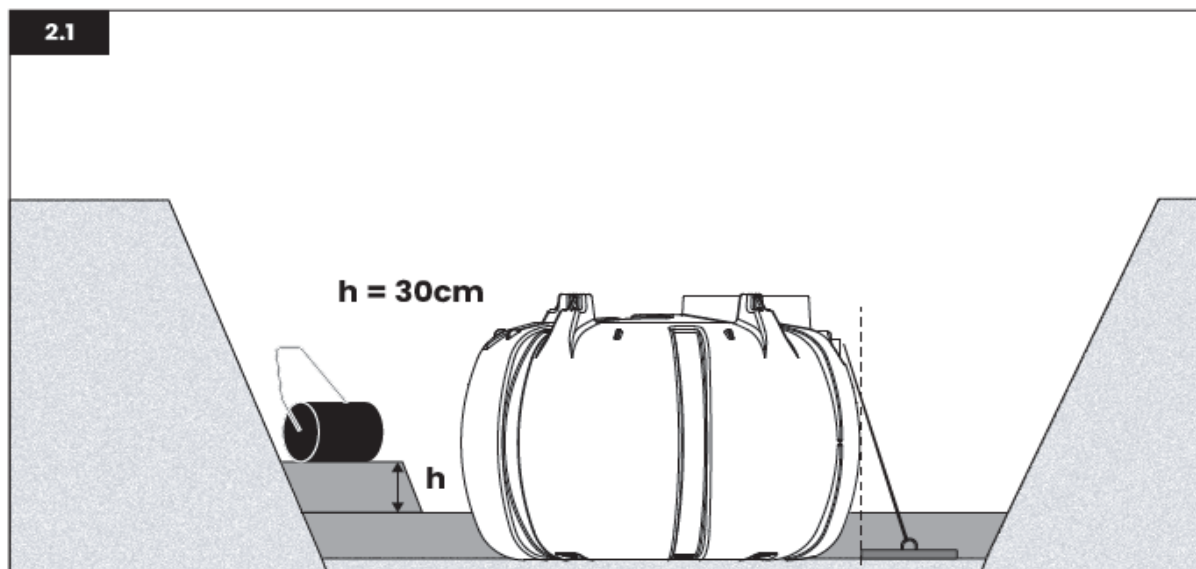

- Løft tanken med løftebelter til bunnen av grøften. Sjekk at tanken er vannrett og høyden er riktig i forhold til innløpsrøret.
- Fyll tanken med vann til omtrent  $\frac{3}{4}$  av det fulle volumet. Fyll grøften med grus og komprimer i 30 cm lag til bunnen av innløps- og utløpsrørene.

2.2

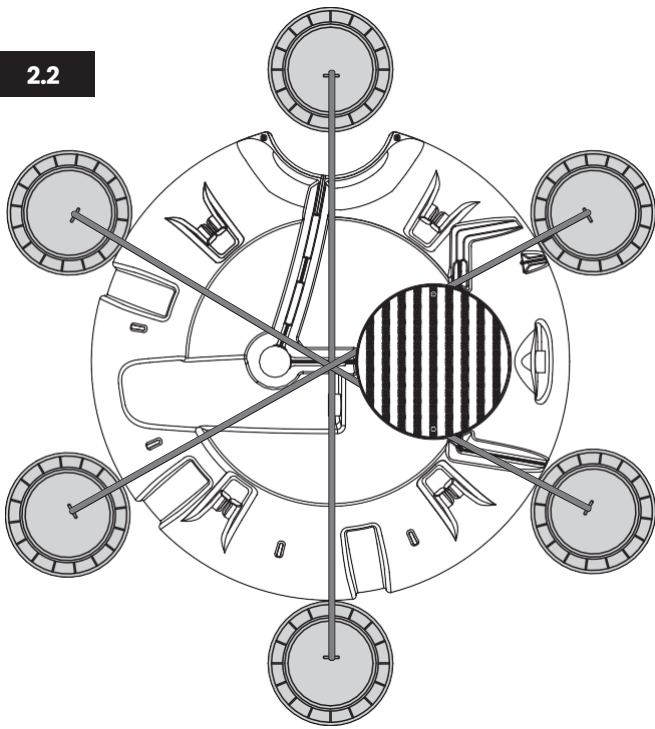

- Merk! Forankre tanken hvis det er fare for høyt grunnvann. Bruk 3 stk. forankringssett

2.3

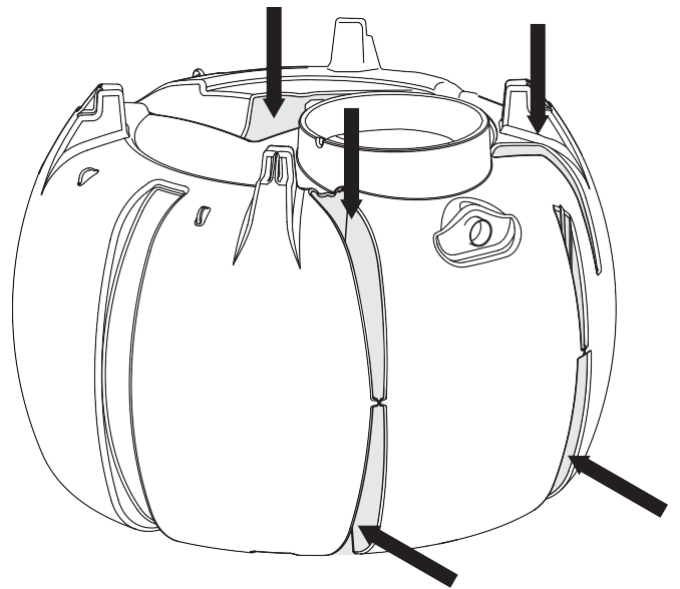

- Fyll også veggsporene fra toppen og fra sidene så mye som mulig samt hullet i midten av tanken. Komprimer dem med vann.

### Pumpeversjon:

- Kontroller at nivåbryteren kan bevege seg fritt i tanken. Monter forlengelsen 50/40 til utløpsrøret.

3.1

#### Pump package components:

1. Utløpsrør prefabrikkert installasjon
2. 40 mm trykrør
3. 40 mm kobbling
4. Tilbakeslagsvent.
5. Bend 40x90gr.
6. Xylem DXM 35
7. Kamlås
8. Kamlås
9. Bend tilkobling 40x90
10. Reduksjon 50-40
11. Pumpeplate

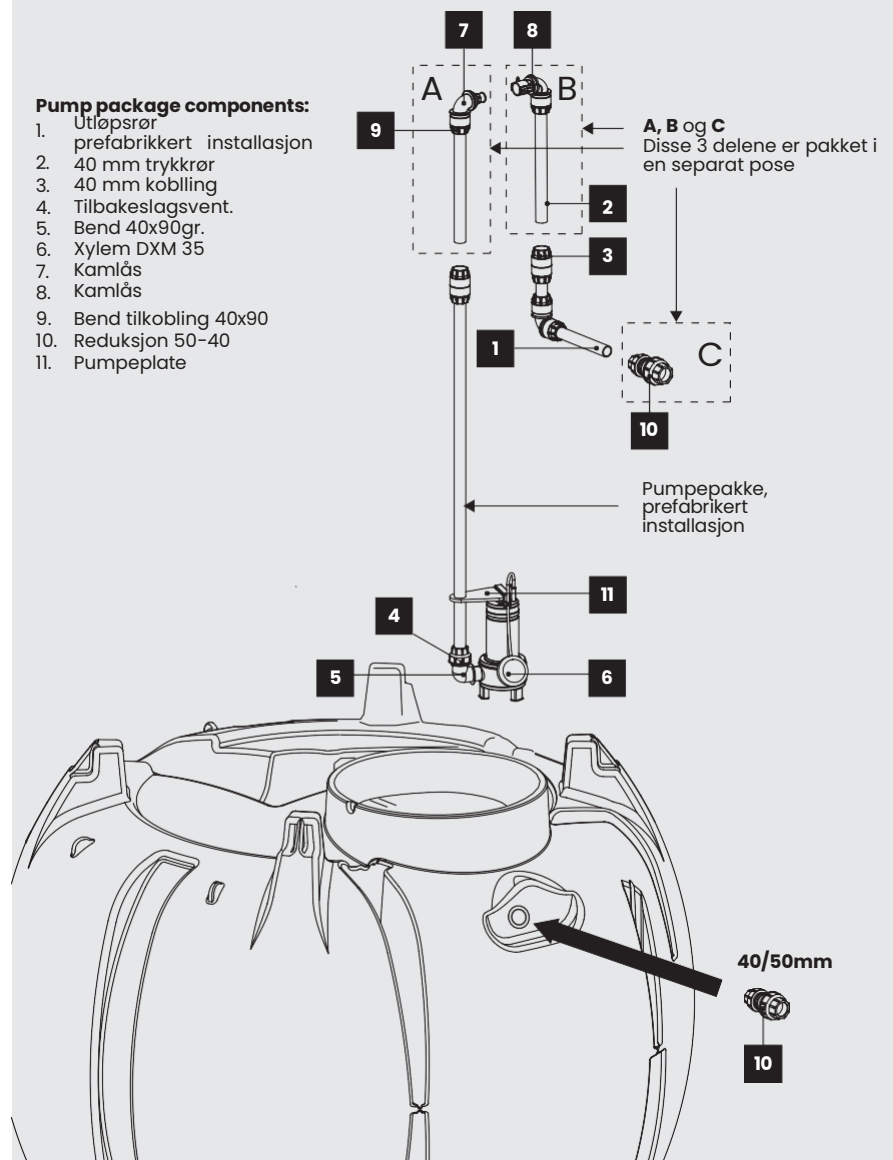

3.2

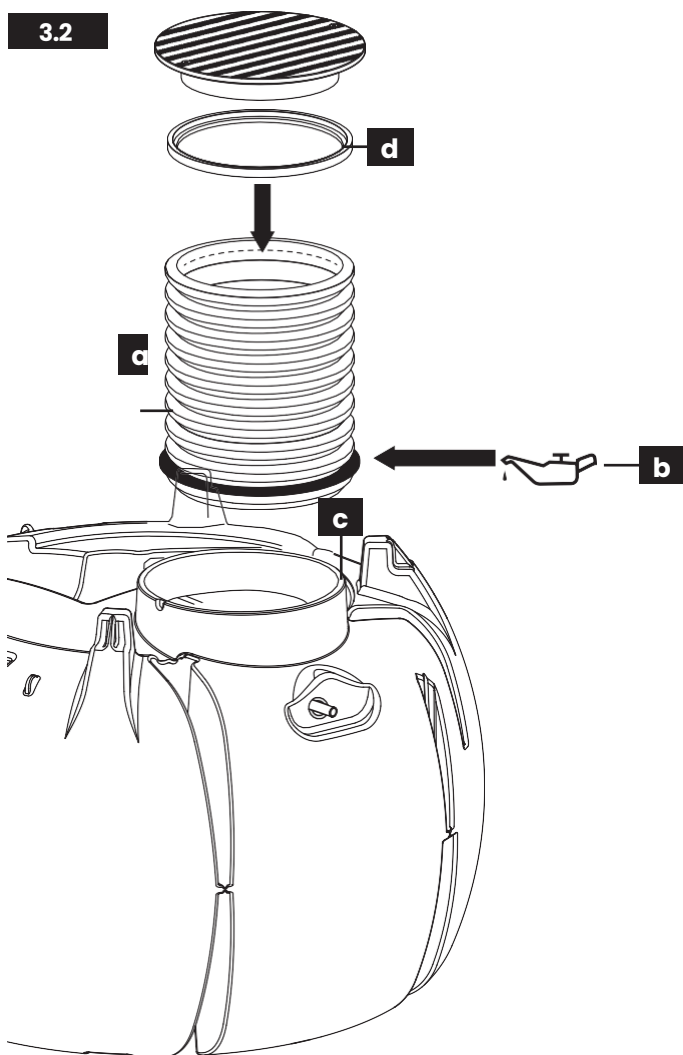

### Begge versjoner:

#### Montering av stigerør:

- Monter stigerørets tetningsring i det første sporet på stigerøret
- Smør tetningsringen og muffen i tanken
- Trykk stigerøret til bunnen av muffen på tanken
- Monter lokkets tetningsring inne i stigerøret til det øverste korrugeringssporet. For transport er lokkførseglingen festet til bunnen av lokket. Trykk lokket på plass.

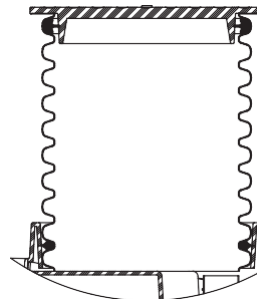

#### Høyde stigerør:

- Maks installasjonshøyde med standard stigerør er 1,1m fra bunnen av utløpsrøret til toppen av bakken.
- Med stigerørsforlenger. (1086666 Slamavskiller stigerørsforlenger 684 x 1,2M) er maks installasjonsdybde 1,5m fra bunn av utløpsrøret til toppen av bakken.

4

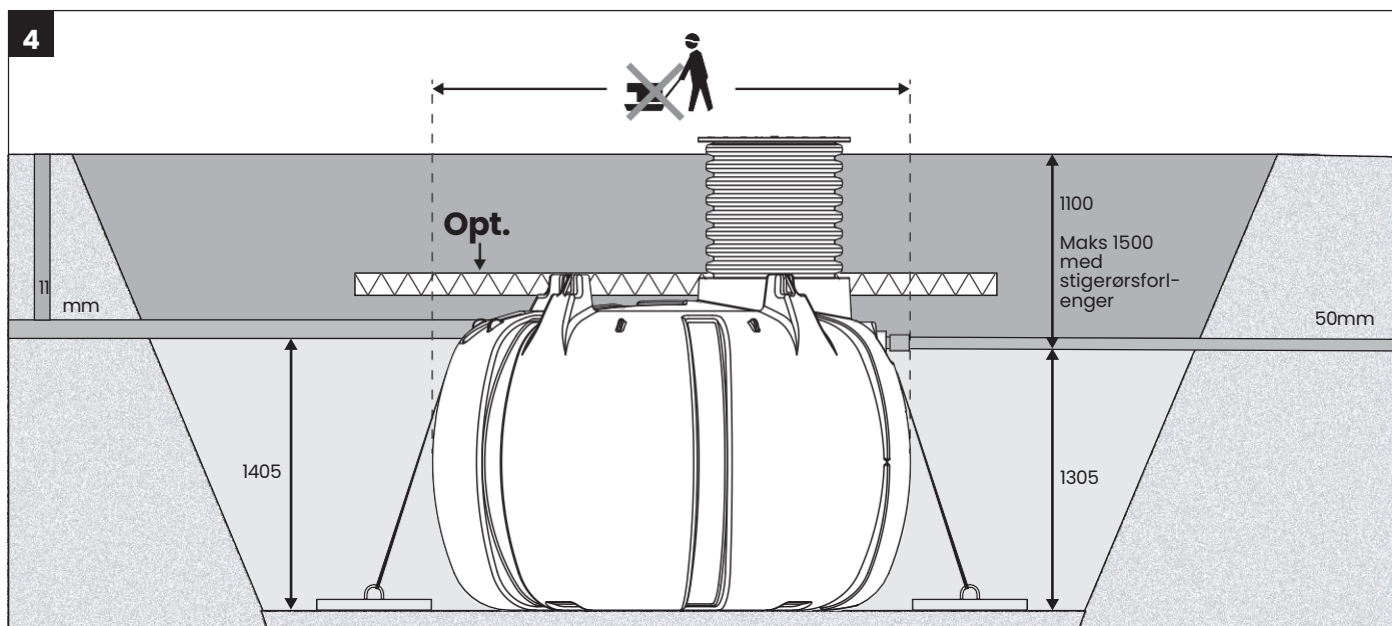



# Elektrisk installasjon

## Strømtilkobling

Trekk en strømkabel (3 x 1,5mm<sup>2</sup>) fra tavlen til tanken. Monter en servicebryter på kabelen slik at strømmen kan kuttes for service. Elektrisk installasjon skal utføres av autorisert elektriker.

IP-klassen til koblingsboksen må være minimum IP44 og skal monteres på utsiden av stigerøret.

## Alarm

Uponor trådløs alarm (Uponor nr. 1050927) kan brukes for å sikre funksjonen til slamavskiller med pumpe. Nivåføleren skal monteres i pumpekammeret til 20 cm under midtveggen.

| Pumpekabel |   | koblingsboks |   | 3 x 1,5mm <sup>2</sup> |   | Tavle |
|------------|---|--------------|---|------------------------|---|-------|
| Brun       | → | Kobling      | → | Brun                   | → | L1    |
| Blå        | → | Kobling      | → | Blå                    | → | N     |
| Gul/grønn  | → | Kobling      | → | Gul/grønn              | → | PE    |

## DoP

# Service og vedlikehold

## Slamavskiller og fordelingskammer

Tøm slamavskilleren minimum en gang i året. Under tømming av slam er det mulig å rense også eventuelt oppsamlet slam fra fordelingskammeret.

Sjekk samtidig visuelt tilstanden til slamavskilleren og fordelingskammeret. Skyll mulig biovekst fra veggene.

Kontroller justeringen av mengderegulatorer.

Sjekk lokkene og låser.

### Merk!

Tøm kammerene i denne rekkefølgen: første, andre og til sist tredje kammer. Dette for å unngå slammengde fra kammer til kammer. Etter slamtømmingen, fyll tanken til  $\frac{3}{4}$  av volumet med vann i motsatt rekkefølge; tredje, andre og siste det første kammer.

## Pumpe og pumpemodul

### Minimum en gang i året:

- Kontroller at startbryterens frie funksjon
- Kontroller funksjonen til tilbakeslagsventilen

### Minimum hvert andre år:

- Kontroller og rengjør pumpen i henhold til produsentens instruksjoner.
- Kontroller at koblingene til pumpemodulen er tette.

## Service loggbok

Husk å logge slamtømmingene og andre vedlikeholdsaktiviteter til servicedagboken. Dette hjelper med mulig feilsøking. Hvis du har andre spørsmål om vedlikehold og kontroll av avløpsrensesystemet ditt, ber vi deg kontakte miljømyndigheten i din kommune eller Uponors forhandler.

Trådløs alarm

Løft opp sensoren til den trådløse alarmen fra tanken og skyll den ren.

# kontakt informasjon

## Planlegger/konsulent

|         |         |
|---------|---------|
| Navn    | Tlf.    |
| Adresse |         |
|         | E-post: |
|         |         |

## Forhandler

|         |         |
|---------|---------|
| Navn    | Tlf.    |
| Adresse |         |
|         | E-post: |
|         |         |

## Installatør/entreprenør

|         |         |
|---------|---------|
| Navn    | Tlf.    |
| Adresse |         |
|         | E-post: |
|         |         |

## Servicefirma

|         |         |
|---------|---------|
| Navn    | Tlf.    |
| Adresse |         |
|         | E-post: |
|         |         |

## Slamtømmefirma

|         |         |
|---------|---------|
| Navn    | Tlf.    |
| Adresse |         |
|         | E-post: |
|         |         |

## Kontaktperson for utlippstillatelse i kommunen

|         |         |
|---------|---------|
| Navn    | Tlf.    |
| Adresse |         |
|         | E-post: |
|         |         |





| <b>Dato</b> | <b>Service utført av</b> | <b>Tiltak</b> |
|-------------|--------------------------|---------------|
|             |                          |               |
|             |                          |               |
|             |                          |               |
|             |                          |               |
|             |                          |               |
|             |                          |               |
|             |                          |               |
|             |                          |               |
|             |                          |               |
|             |                          |               |
|             |                          |               |
|             |                          |               |
|             |                          |               |
|             |                          |               |
|             |                          |               |
|             |                          |               |
|             |                          |               |
|             |                          |               |
|             |                          |               |
|             |                          |               |
|             |                          |               |
|             |                          |               |
|             |                          |               |
|             |                          |               |
|             |                          |               |
|             |                          |               |
|             |                          |               |
|             |                          |               |
|             |                          |               |
|             |                          |               |
|             |                          |               |
|             |                          |               |



# Uponor

**Uponor Infra Oy**

[www.uponor.com/fi-fi](http://www.uponor.com/fi-fi)

[www.uponor.com/sv-se](http://www.uponor.com/sv-se)

[www.uponor.com/nb-no](http://www.uponor.com/nb-no)

We reserve the right to make changes

00000-EN-10-22\_102022