



## Monteringsbeskrivelse, Takstige TLS B-650

Beregnet for Clickfals-plater og båndtekket tak som er tekket fra høyre mot venstre

CLICK FALS PLATER OG BÅNDTEKKING

TLS B-650

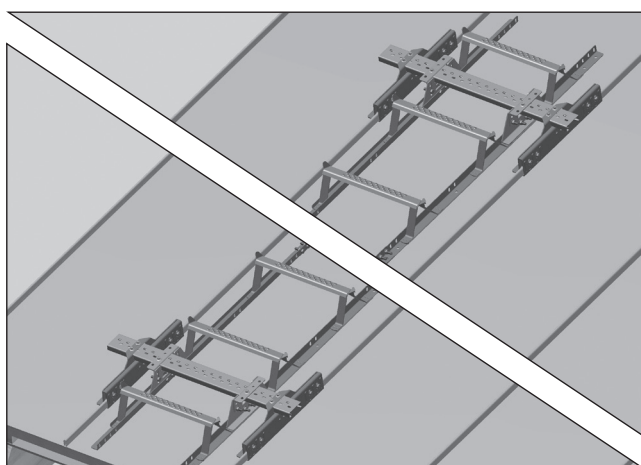

Montering kan med fordel starte nedenfra

Innfestning av stigen øverst og nederst er identisk. Videre i monteringsanvisningen blir bare den øverste vist.

**Unngå bruk av maskindrill, da rustfrie gjenger lett kan skjære seg. Bruk gjengepasta på skruene !**

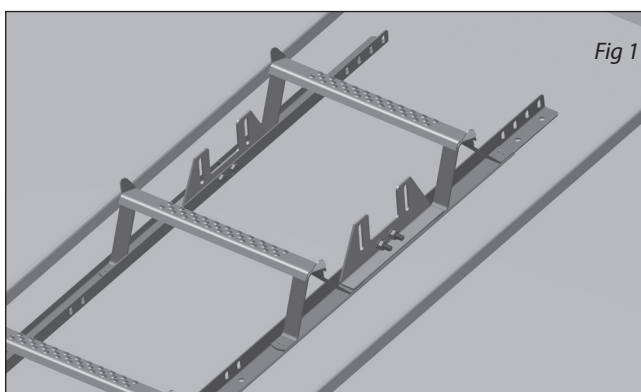

1) Festeplate skrues til stigevangene med 4 stk M8x20 sekskantskrue m/mutter mellom de to øverste trinnene.

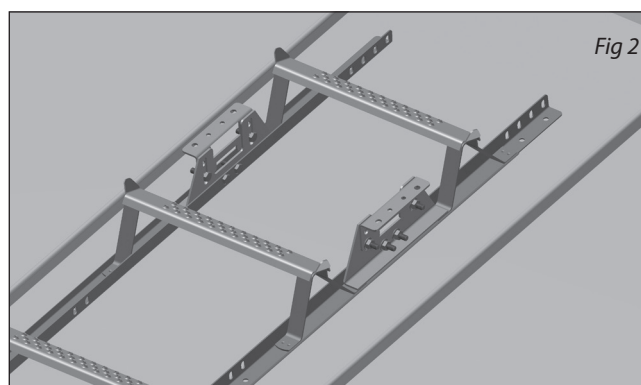

2) Festeklemmer skrues på platene med 4 stk M8 x 20 sekskantskrue m/mutter. **OBS! Ikke stram skruene før etter pkt 3**

**TA-4-18-80**

29.10.2019 / Rev3

### ETTERSYN:

Som sikkerhetsutstyr bør produktet kontrolleres årlig, eller før bruk, for eventuelle skader/ defekter.

Løse skruer må eventuelt etterstrammes.

Huseier bør ta vare på denne monteringsanvisningen



Lonevåg Beslagfabrikk AS  
N-5282 Lonevåg  
Norway  
14

EN 12951:2005  
Fastmontert takstige  
Adkomst på skrå tak på bygninger

C2-TB  
Ekstern brannytelse  
Ansees å tilfredstille  
Reaksjon på brann Klasse A1

DoP TLS-0004  
finnes på:

<http://www.lobas.no/dokumentasjon/dop>

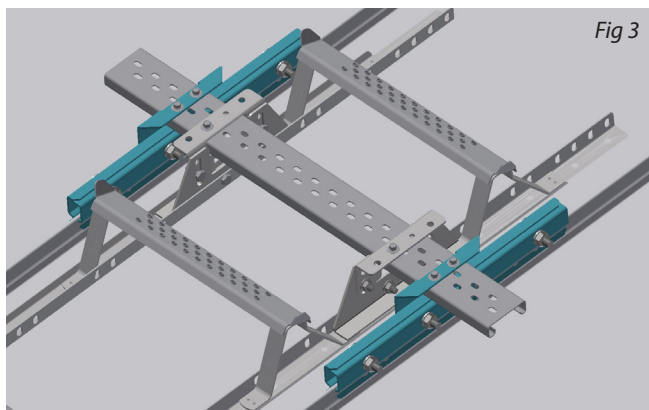

3) Profilskinne føres gjennom klemmene og en konsoll på hver side. **Bruk gjengepasta** på skruene i konsollene. Plasser konsollene nedpå fals på hver side slik at konsollene hviler på takplaten (se også fig.4) og trekk alle mutterne vekselvis til slik at falsen klemmes mellom de 2 konsolldelene. På stålplater skal momentet være ca. 48 Nm, på mykere plater av zink og kobber ca. 40 Nm. Gå tilslutt over alle mutterne og kontroller at riktig moment er oppnådd.

Trekk nå til alle skruene i stige-klemmen når stigen hviler på takplaten.

Fig 4



4) Fals klemmes mellom støttefeste og konsoll når skruer strammes til i pkt 3.

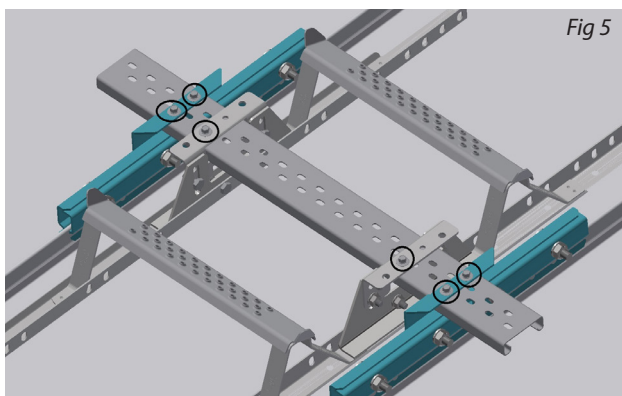

5) 6 stk borskrues skrues i skinnen gjennom beslagene som vist. Skruene skal IKKE treffe hull i skinnen, men bores gjennom.

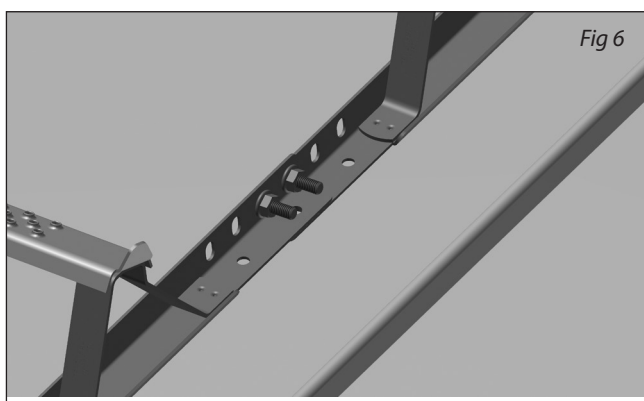

6) Flere stigelengder monteres sammen med 2 stk skruer i hver side, som vist på figur.

Det totale stigelengden kan varieres med mer overlapping i denne koblingen.