



## AVK FLENSBEND

712/0110

Bend 11,25°, PN 10/16

001



AVK' sortiment av fittings består av et bredt utvalg av varianter med mufte-, tyton- og flenseforbindelse. Fittings er produsert i duktiljern min. GJS-400 (GGG-40) og er epoxybelagt iht. DIN 30677-2 og GSK spesifikasjoner - inn- og utvendig.



### Produktbeskrivelse:

Flensebend 11.25° type FFK iht. EN 545 for vann, spillvann og nøytrale væsker max. 70° C

### Standarder:

- Designet iht. EN 545
- Standard flenseboring iht. EN 1092 (ISO 7005-2), PN 10/16



### Funksjoner:

- Duktiljerns fittings iht. EN 545
- Kropp av min. GJS-400-15 (GGG-40)
- Epoxybelegg iht. DIN 30677-2 og GSK spesifikasjoner inn- og utvendig



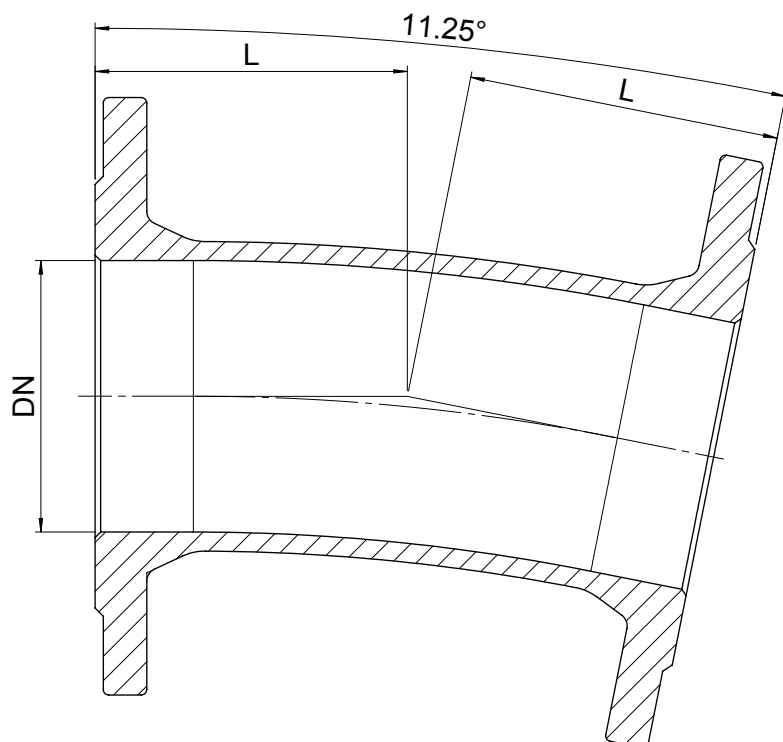

**Komponentliste:**

1. Fitting                      Duktiljern

Komponentene kan erstattes med tilsvarende eller høyere klasse materialer.

**Generell informasjon:**

AVK ref. nr.	NRF nr.	DN mm	Flense-boring	L mm	Teoretisk vekt kg
712-0040-01-101		40	PN10/16	99	5.8
712-0050-01-101		50	PN10/16	109	7.3
712-0065-01-101		65	PN10/16	124	9.2
712-0080-01-101	2022813	80	PN10/16	113	9.1
712-0100-01-101	2022829	100	PN10/16	115	10
712-0125-01-101		125	PN10/16	111	15
712-0150-01-101	2022854	150	PN10/16	113	16
712-0200-01-100	2022879	200	PN10	132	23
712-0200-01-101		200	PN16	132	23
712-0250-01-100	2022904	250	PN10	165	35
712-0250-01-101		250	PN16	165	35
712-0300-01-100	2022929	300	PN10	175	47
712-0300-01-101		300	PN16	175	47
712-0350-01-100	2022982	350	PN10	191	79
712-0350-01-101		350	PN16	191	79
712-0400-01-100	2022994	400	PN10	205	101
712-0400-01-101		400	PN16	205	101
712-0500-01-100	2023016	500	PN10	135	133
712-0500-01-101		500	PN16	135	133
712-0600-01-100		600	PN10	174	211
712-0600-01-101		600	PN16	174	211