



## AVK FLENSEBEND

712/0610

Bend 90°, PN 10/16

001



AVK' sortiment av fittings består av et bredt utvalg av varianter med mufte-, tyton- og flenseforbindelse. Fittings er produsert i duktiljern min. GJS-400 (GGG-40) og er epoxybelagt iht. DIN 30677-2 og GSK spesifikasjoner - inn- og utvendig.



### Produktbeskrivelse:

Flensebend 90° type FFK iht. EN 545 for vann, spillvann og nøytrale væsker max. 70° C

### Standarder:

- Designet iht. EN 545
- Standard flenseboring iht. EN 1092 (ISO 7005-2), PN 10/16



### Funksjoner:

- Duktiljerns fittings iht. EN 545
- Kropp av min. GJS-400-15 (GGG-40)
- Epoxybelegg iht. DIN 30677-2 og GSK spesifikasjoner inn- og utvendig



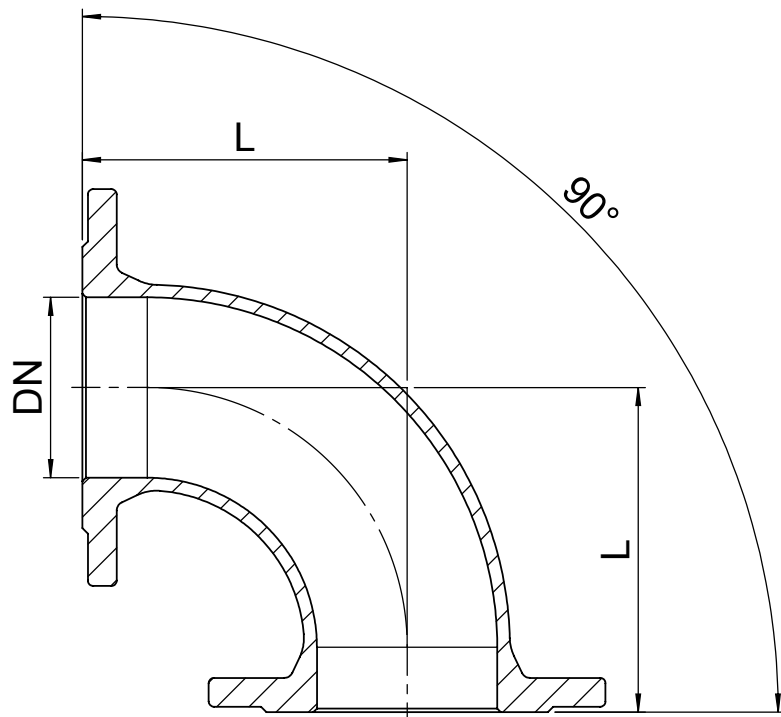

**Komponentliste:**

1. Fitting                      Duktiljern

Komponentene kan erstattes med tilsvarende eller høyere klasse materialer.

**Generell informasjon:**

AVK ref. nr.	NRF nr.	DN mm	Flense-boring	L mm	Teoretisk vekt kg
712-0040-06-101		40	PN10/16	140	6.1
712-0050-06-101		50	PN10/16	150	7.5
712-0065-06-101		65	PN10/16	165	9.5
712-0080-06-101	2022824	80	PN10/16	165	9.3
712-0100-06-101	2022849	100	PN10/16	180	12
712-0125-06-101	2022853	125	PN10/16	200	18
712-0150-06-101	2022874	150	PN10/16	220	19
712-0200-06-100	2022899	200	PN10	260	28
712-0200-06-101	2022901	200	PN16	260	28
712-0250-06-100	2022924	250	PN10	350	45
712-0250-06-101	2022925	250	PN16	350	45
712-0300-06-100	2022948	300	PN10	400	64
712-0300-06-101	2022949	300	PN16	400	64
712-0350-06-100		350	PN10	450	113
712-0350-06-101		350	PN16	450	113
712-0400-06-100	2023003	400	PN10	500	148
712-0400-06-101	2023004	400	PN16	500	148
712-0500-06-100	2023025	500	PN10	600	248
712-0500-06-101		500	PN16	600	248
712-0600-06-100		600	PN10	700	381
712-0600-06-101		600	PN16	700	381