

RYOBI®

RLSW01

ORIGINAL INSTRUCTIONS
TRADUCTION DES INSTRUCTIONS ORIGINALES
ÜBERSETZUNG DER ORIGINALANLEITUNG
TRADUCCIÓN DE LAS INSTRUCCIONES ORIGINALES
TRADUZIONE DELLE ISTRUZIONI ORIGINALI
VERTALING VAN DE ORIGINELE INSTRUCTIES
TRADUÇÃO DAS INSTRUÇÕES ORIGINAIS
OVERSÆTTELSE AF DE ORIGINALE INSTRUKTIONER
ÖVERSÄTTNING AV DE URSPRUNGLIGA INSTRUKTIONERNA
ALKUPERÄISTEN OHJEIDEN SUOMENNO
OVERSETTELSE AV DE ORIGINALE INSTRUKSJONENE
ПЕРЕВОД ОРИГИНАЛЬНЫХ ИНСТРУКЦИЙ
TŁUMACZENIE INSTRUKCJI ORYGINALNEJ
PŘEKLAD ORIGINÁLNÍCH POKYNŮ
AZ EREDETI ÚTMUTATÓ FORDÍTÁSA
TRADUCEREA INSTRUCȚIUNILOR ORIGINALE
TULKOTS NO ORIGINĀLĀS INSTRUKCIJAS
ORIGINALIŲ INSTRUKCIJŲ VERTIMAS
ORIGINAALJUHENDI TÕLGE
PRIJEVOD ORIGINALNIH UPUTA
PREVOD ORIGINALNIH NAVODIL
PREKLAD ORIGINÁLNYCH POKYNOV
ПРЕВОД ОТ ОРИГИНАЛНИТЕ ИНСТРУКЦИИ
ПЕРЕКЛАД ОРИГИНАЛЬНИХ ІНСТРУКЦІЙ
ORIJ NAL TALIMATLARIN TERCÜMESİ
ΜΕΤΑΦΡΑΣΗ ΤΩΝ ΠΡΩΤΟΤΥΠΩΝ ΟΔΗΓΙΩΝ



EN
FR
DE
ES
IT
NL
PT
DA
SV
FI
NO
RU
PL
CS
HU
RO
LV
LT
ET
HR
SL
SK
BG
UK
TR
EL





Important!	It is essential that you read the instructions in this manual before assembling, maintaining and operating the product.
Attention!	Il est essentiel que vous lisiez les instructions contenues dans ce manuel avant d'assembler, d'entretenir et d'utiliser le produit.
Achtung!	Es ist wichtig, dass Sie vor Zusammenbau, Wartung und Benutzung des Produktes die Anweisungen in dieser Anleitung lesen.
¡Atención!	Resulta fundamental que lea este manual de instrucciones antes de realizar el montaje, el mantenimiento y de utilizar este producto
Attenzione!	E' importante leggere le istruzioni contenute nel presente manuale prima di montare il prodotto, svolgere le operazioni di manutenzione sullo stesso e metterlo in funzione.
Let op!	Het is van essentieel belang dat u de instructies in deze gebruiksaanwijzing leest voor u het product monteert, onderhoudt en gebruikt.
Atenção!	É fundamental que leia as instruções deste manual antes da montagem, manutenção e operação do aparelho.
OBS!	Det er vigtigt, at man læser instrukserne i denne brugsanvisning, inden man samler, vedligeholder og betjener produktet.
Observera!	Det är viktigt att du läser instruktionerna i manualen före montering, användning och underhåll av produkten.
Huomio!	On tärkeää, että luet tämän käsikirjan ohjeet ennen tuotteen kokoamista, huoltoa ja käyttöä.
Advarsel!	Det er vigtigt at du leser instruksjonene i denne manualen før sammensetning, vedlikehold og bruk av produktet
Внимание!	Необходимо прочитать инструкции в данном руководстве перед сборкой, обслуживанием и эксплуатацией этого изделия.
Uwaga!	Koniecznle należy przeczytać instrukcje zawarte w tym podręczniku przed montażem, obsługą oraz konserwacją produktu.
Důležité upozornění!	Neinstalujte, neprovádějte údržbu ani nepoužívejte tento výrobek dřive, než si přečtete pokyny uvedené v tomto návodu.
Figyelem!	Fontos, hogy a termék összeszerelése, karbantartása és használatá előtt elolvassa a kézikönyvben található utasításokat.
Atenție!	Este esențial să citiți instrucțiunile din acest manual înainte de asamblare, efectuarea întreinerii și operarea produsului.
Uzmanību!	Ir svarīgi izlasīt šīs rokasgrāmatas instrukcijas pirms uzstādīšanas, apkopes un preces darbināšanas.
Dėmesio!	Prieš surenkant, prižiūrint ir naudojant gaminį, būtina perskaityti šiam vadove pateiktus nurodymus.
Tähtis!	Enne masina kokkupanekut, hooldamist ja kasutama hakkamist tuleb käesolevas juhendis esitatud juhised kindlasti läbi lugeda.
Upozorenje!	Vrlo je važno da ste prije sklapanja, održavanja i rada s ovim proizvodom pročitali upute u ovom priručniku.
Pomembno!	Pomembno je da pred montažo vzdrževanjem in uporabo tega izdelka preberete navodila v tem priručniku.
Upzornenie!	Je dôležité, aby ste si pred montážou, údržbou a obsluhou produktu prečítali pokyny v tomto návode.
Важно!	Исключительно важно е да прочетете инструкциите в настоящото ръководство, преди да преминете към сглобяване, поддръжка или работа с продукта.
Важливо!	Дуже важливо, щоб ви прочитали інструкції в цьому керівництві перед складанням, обслуговуванням та експлуатацією цієї машини.
Dikkat!	Ürünün montajını, bakımını yapmadan ve ürünün çalıştırmadan önce bu kılavuzda yer alan talimatları okumanız önemlidir.
Προσοχή!	Είναι πολύ σημαντικό να διαβάσετε τις οδηγίες στο παρόν εγχειρίδιο πριν συναρμολογήσετε, συντηρήσετε ή λειτουργήσετε το προϊόν.

Subject to technical modification | Sous réserve de modifications techniques | Technische Änderungen vorbehalten | Bajo reserva de modificaciones técnicas | Con riserva di eventuali modifiche tecniche | Technische wijzigingen voorbehouden | Com reserva de modificações técnicas | Med forbehold for tekniske ændringer | Med förbehåll för tekniska ändringar | Tekniset muutokset varataan | Med forbehold om tekniske endringer | могут быть внесены технические изменения | Z zastrzeżeniem modyfikacji technicznych | Změny technických údajů vyhrazeny | A műszaki módosítás jogát fenntartjuk | Sub rezerva modifiцаiilor tehnice | Paturam tiesības mainīt tehnisko raksturlielumus | Pasilikant teisę daryti techninius pakeitimus | Tehnilised muudatused võimalikud | Podložno tehničkim promjenama | Tehnične spremembe dopuščene | Právo na technické zmeny je vyhradené | Подлежи на технически модификации | Є об'єктом для технічних змін | Teknik değişiklik hakkı saklıdır | Υπό την επιφύλαξη τεχνικών τροποποιήσεων



Safety, performance, and dependability have been given top priority in the design of your mitre saw stand.

INTENDED USE

The mitre saw stand is designed for providing a stable, secure work surface for a RYOBI EMS305RG mitre saw for cutting operation.

The product should only be used as described above and in this manual, and is not intended for any other purpose.

⚠ WARNING

Read all safety warnings, instructions, illustrations and specifications provided with this power tool. Failure to follow all instructions listed below may result in electric shock, fire and/or serious injury.

Save all warnings and instructions for future reference.

MITRE SAW STAND SAFETY WARNINGS

- The product is designed to be used on a flat, stable ground surface. Do not use the product on an uneven or unstable surface. Be sure to allow enough room to handle and properly support the workpiece.
- Take care when assembling or adjusting the product, not to trap fingers or hands between the moving parts.
- If any parts are missing, do not use the product until the missing parts are replaced.
- Do not connect the mitre saw to a power supply or battery pack until assembly of the stand and saw mounting are complete.
- Disconnect the mitre saw from the power supply or the battery pack before making any adjustments, changing accessories or when not in use.
- Do not mount a mitre saw to the stand before ensuring the stand can be opened and locked securely. Failure to do so may result in possible injury and damage the tool.
- Ensure the curved front edge of the saw mounting brackets are securely seated onto the top rails before seating the other end of the brackets.
- Ensure the saw mounting brackets can be clamped securely onto the stand before mounting the saw. If the locking lever on the saw mounting brackets cannot be pushed down into the lock position easily or cannot clamp securely, refer to the instruction in this manual for saw mounting bracket adjustment.
- Always position the mitre saw to achieve maximum balance and stability. All four corners of the saw must be bolted to the saw mounting brackets before use.
- When closing the stand with a mitre saw attached, make sure the blade is 90° to the table (if applicable). Mitre the blade to the right as far as it will go, lock the saw arm in the down position, and lock all knobs and levers. Remove any workpieces, clamps or other accessories from the saw.
- Always move the mounted saw opposite the wheeled end of the stand (in the open position) prior to transporting or laying down the stand and ensure the saw mounting brackets are securely locked.

- Use the handle to lift the stand. Do not raise by any part of the mitre saw which is attached to the stand. Failure to heed this warning may result in possible injury and damage the product.
- The stand should be stored on a stable flat surface in the vertical or horizontal closed position.
- Do not overload. Maximum weight of the mitre saw and workpiece together must not exceed 136 kg. Maximum loading on work support must not exceed 136 kg.
- To avoid serious personal injury, make sure the mitre saw is seated and locked on the bracket securely. Avoid any gravity shift.
- Adjust the work support height and extension arm length to appropriate position, ensuring the workpiece is supported firmly.
- Objects, including parts of the workpiece may fall from the stand. Wear protective footwear to reduce the risk of injury.
- Do not lift any part of the mitre saw which is attached to the stand.
- Do not climb, sit or stand on the product.
- Do not use any attachments or accessories not recommended by the manufacturer of the product. The use of attachments or accessories not recommended can result in serious personal injury.
- Do not expose any part of the stand and mitre saw to rain or use in damp locations.
 - Water entering a power tool will increase the risk of electric shock.
 - Most workpieces in a moist environment cannot be clamped firmly.
- Save these instructions. Refer to them frequently and use them to instruct others who may use the product. If you loan someone the product, loan them these instructions also to prevent misuse of the product and possible injury.

ADDITIONAL SAFETY WARNINGS

- Keep work area clear and well lit.
 - Cluttered areas and benches invite injuries.
- Make sure all moving parts are free from interference.
- Keep other persons away.
 - Do not let persons, especially children, not involved in the work touch the product and keep them away from the work area.
- Do not overreach. Keep proper footing and balance at all times. This enables better control of the power tool in unexpected situations.
- The product must be used only for its prescribed purpose. Any use other than those mentioned in these instructions will be considered a case of misuse. The manufacturer shall not be liable for any damage or injury resulting from such cases of misuse.
- Dress properly.
 - Do not wear loose clothing or jewellery. They can be caught in moving parts.
 - Non-skid footwear is recommended when working outdoors.
 - Wear protective hair covering to contain long hair.

- Use personal protective equipment.
 - Use safety glasses.
 - Use a face or dust mask if working operations create dust.
 - Wear ear protectors. Exposure to noise can cause hearing loss.
 - Wear protective footwear. Objects, including parts of the workpiece may fall from the stand.
- Make sure any power cord is located so that it will not be stepped on, tripped over, come in contact with sharp edges or moving parts or otherwise subjected to damage or stress. This will reduce the risk of accidental falls, which could cause injury, and damage to the cord, which could result in electric shock.
- Check for damaged parts. Before further use of the product, it should be carefully checked to determine that it will operate properly and perform its intended function.
- When not in use, the product should be stored in a dry locked-up place, out of the reach of children and persons unfamiliar with it.
- When moving the stand or saw and bracket assembly, keep balanced to avoid injury.

RESIDUAL RISKS

Even when the product is used as prescribed, it is still impossible to completely eliminate certain residual risk factors. The following hazards may arise and the operator should pay special attention to avoid the following:

- Over balancing. When a large piece is cut from one end of a job, the remaining piece may be heavy enough to tip the stand. Always ensure the workpiece is well supported.
- Risk of a collapse of the product. Check to make sure that all fixing screws and knobs are tight and all parts are locked into place before operating the stand.
- Unclamped workpieces can cause severe injury and damage. Secure the workpiece in the vise or clamp to the stand to prevent it from moving whilst you work on it.

KNOW YOUR PRODUCT

See page 81.

1. Top rail
2. Saw mounting bracket
3. Work stop adjustment knob
4. Extension arm
5. Work support adjustment knob
6. Handle
7. Release lever
8. Wheel
9. Work stop
10. Work support
11. Support arm locking lever
12. Mounting bracket locking lever
13. Central brace
14. Frame support
15. Foot

MAINTENANCE

- Do not modify the product in any way or use accessories not approved by the manufacturer. Your safety and that of others may be compromised.
- Before and after each use, check the product for damage or broken parts. Keep the product in top working condition by immediately replacing parts with spares approved by the manufacturer.
- When servicing, use only identical replacement parts. Use of any other parts may create a hazard or cause product damage.
- Do not at any time let brake fluids, gasoline, petroleum-based products or penetrating oils come in contact with plastic parts. Chemicals can damage, weaken or destroy plastic which may result in serious personal injury.

⚠ WARNING

For greater safety and reliability, all repairs should be performed by an authorised service centre.

ENVIRONMENTAL PROTECTION



Recycle raw materials instead of disposing of as waste. The machine, accessories and packaging should be sorted for environmental-friendly recycling.

SYMBOLS ON THE PRODUCT



Safety alert



Please read the instructions carefully before starting the machine.



Wear ear protection



Always wear eye protection.



Do not exceed 136 kg.



Do not stand on top or use as ladder.



Do not sit on top.



Do not reach into the gap. Beware of pinching.



Push release lever to unlock

Ensure the bracket is securely locked

EN
FR
DE
ES
IT
NL
PT
DA
SV
FI
NO
RU
PL
CS
HU
RO
LV
LT
ET
HR
SL
SK
BG
UK
TR
EL

SYMBOLS IN THIS MANUAL



Wear ear protection.



Always wear eye protection.



Wear safety gloves.



Parts or accessories sold separately



Note



Warning

The following signal words and meanings are intended to explain the levels of risk associated with this product:

DANGER

Indicates an imminently hazardous situation, which, if not avoided, will result in death or serious injury.

WARNING

Indicates a potentially hazardous situation, which, if not avoided, could result in death or serious injury.

CAUTION

Indicates a potentially hazardous situation, which, if not avoided, may result in minor or moderate injury.

CAUTION

(Without Safety Alert Symbol) Indicates a situation that may result in property damage.



Lors de la conception de votre support pour scie à onglets, l'accent a été mis sur la sécurité, les performances et la fiabilité.

UTILISATION PRÉVUE

Le support pour scie à onglets est conçu pour fournir une surface de travail sûre et stable pour les opérations de découpe avec la scie à onglets RYOBI EMS305RG.

Le produit doit toujours être utilisé comme indiqué ci-dessus et dans le présent manuel, et n'est destiné à aucun autre usage.

⚠ AVERTISSEMENT

Lisez attentivement l'ensemble des avertissements, instructions et spécifications fournis avec cet outil, et reportez-vous aux illustrations. Le non-respect des instructions présentées ci-après peut entraîner des accidents tels que des incendies, des décharges électriques et/ou des blessures corporelles graves.

Conservez tous les avertissements et toutes les instructions pour pouvoir vous y reporter ultérieurement.

AVERTISSEMENTS DE SÉCURITÉ RELATIFS AU SUPPORT POUR SCIE À ONGLETS

- Le produit est conçu pour être utilisé sur une surface au sol plane et stable. N'utilisez pas le produit sur une surface inégale ou instable. S'assurer de disposer de suffisamment d'espace pour manipuler et soutenir correctement la pièce à travailler.
- Au moment d'assembler ou d'ajuster le produit, faire attention de ne pas se coincer les doigts ou les mains entre les parties mobiles.
- En cas de pièces manquantes, ne pas utiliser le produit avant d'avoir remplacé ces pièces.
- Ne pas connecter la scie à onglets à l'alimentation électrique ou à une batterie tant que l'assemblage du support et le montage de la scie ne sont pas terminés.
- Débrancher la scie à onglets de l'alimentation électrique ou de la batterie avant de réaliser des ajustements, de changer des accessoires ou lorsqu'elle n'est pas utilisée.
- Ne pas fixer la scie à onglets sur le support avant de s'assurer que le support peut être ouvert et verrouillé en toute sécurité. Ne pas le faire pourrait entraîner des blessures et endommager l'outil.
- S'assurer que les bords avant arrondis du support de montage de la scie sont correctement placés dans les rails supérieurs avant de positionner l'autre extrémité des supports.
- S'assurer que les supports de montage de la scie puissent être bloqués solidement sur le support avant d'installer la scie. Si le levier de verrouillage des supports de fixation de la scie ne peuvent pas être abaissés en position verrouillée facilement ou s'il ne peut pas être fixé fermement, consulter les instructions contenues dans ce manuel pour ajuster le support de fixation de la scie.
- Toujours positionner la scie à onglets afin d'atteindre un équilibre et une stabilité maximum. Les quatre coins de la scie doivent être boulonnés sur le support de fixation avant utilisation.
- Au moment de fermer le support une fois la scie à onglets installée, s'assurer que la lame est placée à 90° par rapport à la table (le cas échéant). Placer la lame le plus à droite possible, verrouiller le bras de la scie en position abaissée et verrouiller tous les leviers et molettes. Retirer toutes les pièces de travail, attaches et autres accessoires de la scie.
- Toujours déplacer la scie fixée à l'opposé de l'extrémité à roulettes du support (en position ouverte) avant de transporter ou fixer le support et s'assurer que les supports de fixation de la scie sont correctement fixés.
- Utiliser la poignée pour soulever le support. Ne pas soulever les parties de la scie à onglets qui sont attachées au support. Le fait de ne pas respecter cet avertissement pourrait entraîner des blessures et endommager le produit.
- Le support doit être rangé sur une surface plane et stable en position fermée à l'horizontale ou à la verticale.
- Ne surchargez pas. Le poids maximal de la scie à onglets et de la pièce à travailler ne doit pas dépasser 136 kg. La charge maximale sur le support de travail ne doit pas dépasser 136 kg.
- Afin d'éviter les blessures graves, s'assurer que la scie à onglets est placée et verrouillée sur le support en toute sécurité. Éviter tout déplacement de gravité.
- Ajuster la hauteur du support de travail et la longueur du bras d'extension à une position appropriée, assurant que la pièce à travailler soit correctement soutenue.
- Des objets, y compris des parties de la pièce à travailler, peuvent tomber du support. Portez des chaussures de sécurité pour réduire le risque de blessures.
- Ne pas soulever les parties de la scie à onglets qui sont attachées au support.
- Ne pas grimper, s'asseoir ou se mettre debout sur le produit.
- N'utilisez pas de pièces ou accessoires autres que ceux recommandés par le fabricant pour cet outil. L'utilisation d'accessoires non recommandés peut entraîner de graves blessures.
- Ne pas exposer les parties du support et de la scie à onglets à la pluie et ne pas les utiliser dans des endroits humides.
 - La pénétration d'eau à l'intérieur d'un outil augmentera le risque de choc électrique.
 - Dans un environnement humide, la plupart des pièces à travailler ne peuvent pas être fixées fermement.
- Conservez ces instructions. Reportez-vous y fréquemment et utilisez-le pour renseigner les autres utilisateurs susceptibles d'utiliser ce produit. En cas de prêt de cet outil à un tiers, lui communiquer ces instructions afin d'éviter toute utilisation incorrecte du produit et toute blessure éventuelle.





EN
FR
DE
ES
IT
NL
PT
DA
SV
FI
NO
RU
PL
CS
HU
RO
LV
LT
ET
HR
SL
SK
BG
UK
TR
EL

INSTRUCTIONS DE SÉCURITÉ ADDITIONNELLES

- Maintenir un espace de travail propre et bien éclairé.
 - Les établis et les zones de travail encombrés sont propices aux blessures.
- S'assurer que toutes les parties mobiles sont dégagées.
- Eloignez les autres personnes.
 - Ne laisser personne, notamment les enfants, qui n'utilise pas le produit, toucher le produit et les maintenir éloignés de l'espace de travail.
- Ne travaillez pas en extension. Garder une position et un équilibre adaptés à tout moment. Cela permet un meilleur contrôle de l'outil dans des situations inattendues.
- Le produit doit uniquement être utilisé aux fins prévues. Toute autre utilisation que celles mentionnées dans les présentes instructions sera considérée comme un cas de mauvaise utilisation. Le fabricant ne pourra être tenu responsable de tout dommage ou blessure résultant d'un cas de mauvaise utilisation.
- S'habiller de manière adaptée.
 - Ne pas porter de vêtements amples ou de bijoux. Ils peuvent être coincés dans les parties mobiles.
 - Il est recommandé de porter des chaussures antidérapantes lorsque vous travaillez à l'extérieur.
 - Contenez les cheveux longs avec une protection adaptée.
- Utiliser un équipement de protection personnelle.
 - Portez des lunettes de sécurité.
 - Portez un masque facial ou un masque anti poussières si l'opération produit de la poussière.
 - Portez une protection acoustique. L'influence du bruit peut provoquer la surdité.
 - Porter des chaussures de protection. Des objets, y compris des parties de la pièce à travailler, peuvent tomber du support.
- Assurez-vous de placer le cordon de manière à ce qu'on ne marche pas dessus, qu'on ne s'y prenne pas les pieds, à ce qu'il n'entre pas en contact avec des bords tranchants ou de pièces en mouvement, ni qu'il soit soumis à des dommages ou des pressions. Cela réduira le risque de chutes accidentelles pouvant provoquer des blessures ou des dommages au cordon, entraînant à leur tour un risque d'électrocution.
- Vérifiez qu'aucune pièce n'est endommagée. Avant de continuer à utiliser l'outil, vérifiez-le avec soin pour vous assurer qu'il peut fonctionner correctement et remplir sa fonction initiale.
- Lorsqu'il n'est pas utilisé, le produit doit être stocké dans un endroit sec et verrouillé, hors de portée des enfants et des personnes qui ne maîtrisent pas son utilisation.
- Pendant le déplacement du support ou l'assemblage de la scie ou du support, maintenir l'équilibre afin d'éviter les blessures.

de risque résiduels. Les dangers suivants risquent de se présenter en cours d'utilisation et l'utilisateur doit prêter particulièrement garde aux points suivants :

- Surcompensation. Quand une grande pièce est découpée à une extrémité, le reste de la pièce peut être suffisamment lourd pour déséquilibrer le support. S'assurer toujours que la pièce soit correctement soutenue.
- Risque d'effondrement du produit. S'assurer que tous les boutons et vis de fixation soient serrés et que toutes les pièces soient verrouillées avant d'utiliser le support.
- Une pièce à travailler non-fixée peut être la cause de blessures graves et de dommages. Placer la pièce à travailler en toute sécurité dans l'étau ou le collier de serrage du support afin d'éviter qu'elle ne bouge pendant que vous la manipulez.

APPRENEZ À CONNAÎTRE VOTRE PRODUIT

Voir page 81.

1. Rail supérieur
2. Support de montage de la scie
3. Bouton de réglage de butée
4. Bras d'extension
5. Bouton de réglage du support
6. Poignée
7. Levier de déverrouillage
8. Roues
9. Butée
10. Support de travail
11. Levier de verrouillage du bras de support
12. Levier de verrouillage du support de montage
13. Barre de renfort centrale
14. Support de cadre
15. Pied

ENTRETIEN

- Ne modifiez le produit d'aucune façon et n'utilisez aucun accessoire non recommandé par le fabricant. Votre sécurité et celle des autres pourrait en être affectée.
- Avant et après chaque utilisation du produit, vérifiez l'absence de dommages et d'éléments abîmés. Gardez le produit en parfait état de fonctionnement en remplaçant immédiatement les pièces avec des pièces détachées agréées par le fabricant.
- N'effectuez les réparations qu'en utilisant des pièces détachées identiques. L'utilisation de toute autre pièce est susceptible de présenter un danger ou d'endommager votre outil.
- Les éléments en plastique ne doivent jamais entrer en contact avec du liquide de frein, de l'essence, des produits à base de pétrole, des huiles pénétrantes, etc. Les produits chimiques peuvent endommager, affaiblir ou détruire les plastiques, ce qui pourrait entraîner de graves blessures.

RISQUES RÉSIDUELS

Même lorsque le produit est utilisé selon les prescriptions, il reste impossible d'éliminer totalement certains facteurs



AVERTISSEMENT

Pour plus de sécurité et de fiabilité, toutes les réparations doivent être effectuées par un service après-vente agréé.

PROTECTION DE L'ENVIRONNEMENT



Recyclez les matières premières au lieu de les jeter avec les ordures ménagères. Pour protéger l'environnement, l'outil, les accessoires et les emballages doivent être triés.

SYMBOLES APPLIQUÉS SUR LE PRODUIT



Alerte de sécurité



Veuillez lire attentivement le mode d'emploi avant de démarrer la machine.



Portez une protection auditive



Toujours porter une protection pour les yeux.



Ne dépassez pas 136 kg.



Ne vous tenez pas debout sur le produit et n'utilisez pas une échelle.



Ne vous asseyez pas sur le produit.



Ne tentez pas de mettre la main dans l'interstice. Prenez garde de ne pas vous pincer.



Pousser le levier de déverrouillage pour déverrouiller



S'assurer que le support est correctement fixé

SYMBOLES PRÉSENTS DANS LE MANUEL



Portez une protection auditive.



Toujours porter une protection pour les yeux.



Portez des gants de sécurité



Pièces détachées et accessoires vendus séparément



Note



Avvertissement

Les symboles suivants, et les noms qui leur sont associés, permettent d'expliquer les différents niveaux de risques liés à l'utilisation de cet outil.

DANGER

Imminence d'un danger qui, si l'on n'y prend garde, peut entraîner des blessures graves voire mortelles.

AVERTISSEMENT

Situation potentiellement dangereuse qui, si l'on n'y prend garde, peut entraîner des blessures graves voire mortelles.

ATTENTION

Situation potentiellement dangereuse qui, si l'on n'y prend garde, peut entraîner des blessures moyennes ou légères.

ATTENTION

(Sans symbole de sécurité) Indique une situation pouvant provoquer des dommages matériels.

Bei der Konzeption Ihres Gehrungssägenständers wurde auf Sicherheit, Leistung und Zuverlässigkeit sehr großer Wert gelegt.

BESTIMMUNGSGEMÄSSE VERWENDUNG

Der Gehrungssägenständer wurde als stabile und sichere Arbeitsfläche beim Schneiden mit der Gehrungssäge RYOBI EMS305RG entwickelt.

Das Produkt sollte nur wie oben und in diesem Handbuch beschrieben verwendet werden und ist zu keinem anderen Zweck vorgesehen.

⚠️ WARNUNG

Lesen Sie aufmerksam alle mit diesem Werkzeug gelieferten Warnungen, Anweisungen und Spezifikationen, beziehen Sie sich auf die Illustrationen. Die Nichtbeachtung der weiter unten aufgeführten Anweisungen kann Unfälle wie Brände, Elektroschocks und/oder schwere Körperverletzungen zur Folge haben.

Bewahren Sie alle Sicherheitshinweise und Anweisungen für die Zukunft auf.

SICHERHEITSHINWEISE ZUM GEHRUNGSSÄGENSTÄNDER

- Das Produkt sollte auf einer flachen und stabilen Grundfläche verwendet werden. Benutzen Sie das Produkt nicht auf unebenem oder unsicherem Untergrund. Achten Sie darauf, genug Platz für die Handhabung und die korrekte Unterstützung des Werkstücks zu lassen.
- Achten Sie beim Montieren und Justieren des Produkts darauf, weder Finger noch Hände zwischen den beweglichen Teilen einzuklemmen.
- Falls Teile fehlen, darf dieses Produkt erst betrieben werden, wenn diese Teile ersetzt wurden.
- Schließen Sie die Gehrungssäge erst nach Abschluss der Montage von Ständer und Sägehalterung an eine Stromquelle oder einen Akku an.
- Unterbrechen Sie die Verbindung zur Stromquelle oder entfernen Sie den Akku bei Nichtbenutzung und bevor Sie Justierungen vornehmen oder Zubehörteile austauschen.
- Montieren Sie die Gehrungssäge erst auf dem Ständer, wenn Sie sichergestellt haben, dass der Ständer sicher geöffnet und eingerastet werden kann. Geschieht dies nicht, kann das Verletzungen von Personen und Beschädigungen des Werkzeugs zur Folge haben.
- Stellen Sie sicher, dass die gebogene Vorderkante der Sägehalterungen sicher auf den oberen Schienen befestigt sind, bevor Sie das andere Ende der Halterungen befestigen.
- Stellen Sie vor dem Montieren der Säge sicher, dass die Sägehalterungen sicher am Ständer befestigt werden können. Wenn der Sperrhebel an den Sägehalterungen nicht einfach in die Sperrposition geschoben werden kann oder nicht sicher hält, schlagen Sie in dieser Anleitung die Justierung der Sägehalterung nach.

- Positionieren Sie die Gehrungssäge immer mit optimalem Gleichgewicht und optimaler Stabilität. Vor der Benutzung müssen alle vier Ecken der Säge an den Sägehalterungen verriegelt werden.
- Wenn der Ständer bei befestigter Gehrungssäge geschlossen wird, stellen Sie sicher, dass sich die Klinge in einem 90°-Winkel zum Tisch befindet (sofern anwendbar). Gehen Sie die Klinge möglichst weit nach rechts, lassen Sie den Sägearm in der unteren Position einrasten und sperren Sie alle Hebel und Drehknöpfe. Entfernen Sie alle Werkstücke und Klemmen sowie die sonstigen Zubehörteile von der Säge.
- Bewegen Sie die montierte Säge vor dem Transportieren oder dem Ablegen des Ständers immer zum dem Rollenende entgegengesetzten Ende des Ständers (in der offenen Position) und stellen Sie sicher, dass die Sägehalterungen sicher gesperrt sind.
- Nutzen Sie zum Anheben des Ständers den Griff. Heben Sie keine am Ständer befestigten Teile der Gehrungssäge an. Das Nichtbeachten dieser Warnung kann zu Verletzungen und zu Beschädigungen des Produkts führen.
- Der Ständer sollte in der vertikalen oder horizontalen geschlossenen Position auf einer stabilen flachen Oberfläche aufbewahrt werden.
- Nicht überlasten. Das Maximalgewicht von Gehrungssäge und Werkstück darf insgesamt 136 kg nicht überschreiten. Die Maximalast auf der Arbeitsstütze darf 136 kg nicht überschreiten.
- Um schwerwiegende Personenschäden zu vermeiden, stellen Sie sicher, dass die Gehrungssäge sicher auf der Halterung liegt und eingerastet ist. Vermeiden Sie eine Verlagerung des Schwerpunkts.
- Stellen Sie die Höhe der Arbeitsstütze und die Länge des Verlängerungsarms auf die angemessene Position ein, so dass das Werkstück sicher gestützt wird.
- Gegenstände, auch Teile des Werkstücks, können vom Ständer fallen. Tragen Sie Sicherheitsschuhe, um die Verletzungsgefahr zu verringern.
- Heben Sie keine am Ständer befestigten Teile der Gehrungssäge an.
- Klettern Sie nicht auf das Produkt und setzen bzw. stellen Sie sich nicht auf das Produkt.
- Verwenden Sie nur vom Hersteller empfohlene Komponenten oder Zubehörteile für dieses Gerät. Die Verwendung von nicht empfohlenen Komponenten oder Zubehörteilen kann zu schweren Verletzungen führen.
- Setzen Sie keinen Teil des Ständers oder der Gehrungssäge Regen aus und verwenden Sie beides nicht an Orten mit hoher Luftfeuchtigkeit.
 - Das Eindringen von Wasser in ein Elektrowerkzeug erhöht das Risiko eines elektrischen Schlages.
 - Die meisten Werkstücke können in einer feuchten Umgebung nicht korrekt befestigt werden.
- Bewahren Sie diese Anleitung auf. Lesen Sie darin regelmäßig nach und verwenden Sie sie zur Einweisung anderer Personen, die dieses Produkt benutzen könnten. Wenn Sie jemandem dieses Werkzeug leihen, stellen Sie sicher, dass Sie die

Bedienungsanweisungen ebenso weiterreichen, um Missbrauch des Produktes und mögliche Verletzungen zu verhindern.

LADEGERÄT SICHERHEITSWARNUNGEN

- Halten Sie den Arbeitsbereich ordentlich und gut beleuchtet.
 - Unordentliche Bereiche und Werkbänke können zu Unfällen führen.
- Achten Sie darauf, dass die beweglichen Teile nicht gestört werden.
- Halten Sie andere Personen fern.
 - Lassen Sie an der Arbeit nicht beteiligte Personen, vor allem Kinder, das Gerät nicht berühren und halten Sie sie aus dem Arbeitsbereich fern.
- Vermeiden Sie eine abnormale Körperhaltung. Sorgen Sie für einen sicheren Stand und halten Sie jederzeit das Gleichgewicht. Dadurch können Sie das Elektrowerkzeug in unerwarteten Situationen besser kontrollieren.
- Das Produkt darf nur für den vorgesehenen Zweck verwendet werden. Alle nicht in dieser Anleitung erwähnten Verwendungsweisen gelten als Zweckentfremdung. Der Hersteller ist für durch Zweckentfremdung entstandene Schäden oder Verletzungen nicht haftbar.
- Tragen Sie geeignete Kleidung.
 - Tragen Sie keine weite Kleidung oder Schmuck. Solche Gegenstände können sich in den beweglichen Teilen verfangen.
 - Rutschfestes Schuhwerk wird für die Arbeit im Freien empfohlen.
 - Tragen Sie eine schützende Haarbedeckung zum Zurückhalten langer Haare.
- Tragen Sie persönliche Schutzausrüstung.
 - Benutzen Sie eine Schutzbrille.
 - Benutzen Sie eine Sicherheits- oder Staubmaske, wenn die Arbeitsbedingungen Staub erzeugen.
 - Tragen Sie Gehörschutz. Die Einwirkung von Lärm kann Gehörverlust bewirken.
 - Tragen Sie Arbeitsschutzschuhe. Gegenstände, auch Teile des Werkstücks, können vom Ständer fallen.
- Stellen Sie sicher, dass das Kabel so platziert ist, dass nicht daraufgetreten oder darüber gestolpert werden kann, es nicht in Kontakt mit scharfen Kanten oder beweglichen Teilen oder sonstigen Dingen kommen kann, die zu Beschädigung führen könnten. Dadurch wird das Risiko von unbeabsichtigten Stürzen verringert, die zu Verletzungen führen und Schäden am Kabel verursachen und somit einen elektrischen Schlag auslösen könnten.
- Überprüfen Sie beschädigte Teile. Vor der weiteren Benutzung des Werkzeugs sollte es sorgfältig überprüft werden, um festzustellen, dass es ordnungsgemäß funktioniert und die vorgesehene Funktion erfüllt.
- Bei Nichtbenutzung sollte das Produkt an einem verschlossenen trockenen Ort aufbewahrt werden, außerhalb der Reichweite von Kindern und Personen,

die nicht mit dem Produkt vertraut sind.

- Wenn Sie den Ständer oder die aus Säge und Halterung bestehende Baugruppe bewegen, achten Sie auf das Gleichgewicht, um Verletzungen zu vermeiden.

RESTRISIKEN

Sogar wenn das Produkt wie vorgeschrieben benutzt wird, ist es unmöglich ein gewisses Restrisiko vollständig auszuschließen. Die folgenden Gefahren können bei der Benutzung entstehen, und der Benutzer sollte besonders auf folgende Punkte achten:

- Das Gleichgewicht verlieren. Wenn ein großes Stück an einer Seite abgeschnitten wird, kann das verbleibende Stück schwer genug sein, um den Ständer zu kippen. Stellen Sie immer sicher, dass das Werkstück gut gestützt ist.
- Einen Zusammenbruch des Produkts riskieren. Prüfen Sie vor der Benutzung des Ständers, ob alle Befestigungsschrauben und Drehknöpfe angezogen und alle Teile eingerastet sind.
- Ungesicherte Werkstücke können schwere Verletzungen und Schäden verursachen. Sichern Sie das Werkstück in der Schraubzwinde oder Klemme am Ständer, damit es bei der Bearbeitung nicht bewegt.

MACHEN SIE SICH MIT IHREM PRODUKT VERTRAUT

Siehe Seite 81.

1. Obere Schiene
2. Sägehalterung
3. Drehknopf zur Justierung Arbeitsanschlag
4. Verlängerungsarm
5. Drehknopf zur Justierung Arbeitsstütze
6. Griff
7. Freigabehebel
8. Rad
9. Arbeitsanschlag
10. Arbeitsstütze
11. Sperrhebel Stützarm
12. Sperrhebel Montageklemme
13. Hauptstütze
14. Rahmenstütze
15. Fuß

WARTUNG UND PFLEGE

- Verändern Sie das Produkt nicht auf irgendeine Weise oder verwenden Zubehör, das nicht vom Hersteller empfohlen ist. Ihre Sicherheit und die anderer könnte beeinträchtigt sein.
- Überprüfen Sie das Produkt vor und nach jeder Benutzung auf Schäden und beschädigte Teile. Halten Sie das Produkt in optimalem Betriebszustand, indem sie Teile sofort mit vom Hersteller empfohlenen Ersatzteilen ersetzen.
- Verwenden Sie zur Wartung nur Original Ersatzteile. Der Einsatz von anderen Teilen kann eine Gefahr verursachen oder das Produkt beschädigen.
- Die Kunststoffelemente dürfen niemals mit Bremsflüssigkeit, Benzin, Produkten auf Petroleumbasis, eindringende Öle usw. in Kontakt

kommen. Chemikalien können Plastik beschädigen, aufweichen oder zerstören, was zu schweren Verletzungen führen kann.

⚠️ WARNUNG

Alle Reparaturen sollten zur besseren Sicherheit und Zuverlässigkeit von einem autorisierten Kundendienst durchgeführt werden.

UMWELTSCHUTZ



Recyceln Sie die Rohstoffe, anstatt sie im Haushaltsabfall zu entsorgen. Zum Schutz der Umwelt müssen das Gerät, die Zubehörteile und die Verpackungen getrennt entsorgt werden.

SYMBOLE AUF DEM PRODUKT



Sicherheitswarnung



Bitte lesen Sie die Anweisungen sorgfältig, bevor Sie das Gerät einschalten.



Gehörschutz tragen



Tragen Sie immer Augenschutz!



Nicht mit mehr als 136 kg belasten.



Nicht darauf stehen oder als Leiter benutzen.



Nicht darauf sitzen.



Greifen Sie nicht in den Spalt. Vorsicht vor Einklemmen.



Zum Öffnen Freigabehebel schieben



Stellen Sie sicher, dass die Halterung sicher geschlossen ist.

SYMBOLE IN DER BEDIENUNGSANLEITUNG



Gehörschutz tragen.



Tragen Sie immer Augenschutz!



Tragen Sie Sicherheitshandschuhe



Teile oder Zubehör getrennt erhältlich



Hinweis



Warnung

Mit den folgenden Symbolen wird die Bedeutung der verschiedenen Risikostufen, die mit dem Produkt einhergehen, dargestellt.

⚠️ GEFAHR

Bezeichnet eine unmittelbare Gefahrensituation, die, falls nicht vermieden, zum Tode oder schweren Verletzungen führen kann.

⚠️ WARNUNG

Bezeichnet eine mögliche Gefahrensituation, die, falls nicht vermieden, zum Tode oder schweren Verletzungen führen kann.

⚠️ ACHTUNG

Bezeichnet eine mögliche Gefahrensituation, die, falls nicht vermieden, zu kleineren und mittleren Verletzungen führen kann.

ACHTUNG

(Ohne Warnsymbol) weist auf eine Situation hin, die zu Sachschaden führen kann.

La seguridad, el rendimiento y la fiabilidad han sido las máximas prioridades a la hora de diseñar este soporte para sierra ingletadora.

USO PREVISTO

El soporte para sierra ingletadora está diseñado para ofrecer una superficie de trabajo estable y segura para una sierra ingletadora EMS305RG de RYOBI en las operaciones de corte.

El producto solo se debe utilizar del modo descrito anteriormente y en este manual, y no se puede utilizar con ningún otro fin.

⚠ ADVERTENCIA

Lea atentamente todas las advertencias, instrucciones y especificaciones suministradas con la herramienta, y consulte las ilustraciones. El incumplimiento de las instrucciones que se indican a continuación puede ocasionar diversos accidentes como incendios, descargas eléctricas y/o graves heridas corporales.

Guarde todas estas advertencias e instrucciones para futuras referencias.

ADVERTENCIAS DE SEGURIDAD DEL SOPORTE PARA SIERRA INGLETADORA

- El producto está diseñado para ser utilizado sobre un suelo plano y estable. No utilice el producto sobre superficies irregulares o inestables. Asegúrese de dejar suficiente espacio para manipular y apoyar correctamente la pieza de trabajo.
- Durante el montaje o ajuste del producto, extreme las precauciones para que sus dedos y manos no puedan quedar atrapados entre los componentes móviles.
- Si falta alguna pieza, no utilice el producto hasta que se hayan sustituido dichas piezas.
- No conecte la sierra ingletadora a una fuente de alimentación o batería hasta que se haya completado el montaje del soporte y la sierra.
- Desconecte la sierra ingletadora de la fuente de alimentación o de la batería antes de realizar cualquier ajuste, cambio de accesorios, o cuando no se vaya a utilizar.
- No monte una sierra ingletadora en el soporte antes de asegurarse de que el soporte se puede abrir y bloquear de forma segura. De lo contrario, podría sufrir una lesión o dañar la herramienta.
- Asegúrese de que el borde delantero curvo de los soportes de montaje de la sierra esté bien apoyado sobre los raíles superiores antes de apoyar el otro extremo de los soportes.
- Asegúrese de que los soportes de montaje de la sierra se puedan fijar correctamente en el soporte antes de montar la sierra. Si la palanca de bloqueo de los soportes de montaje de la sierra no se puede empujar hacia abajo con facilidad hasta la posición de bloqueo o no se puede fijar de forma segura, consulte las instrucciones de este manual relativas al ajuste de los soportes de montaje de la sierra.
- Coloque siempre la sierra ingletadora de forma que se obtenga el máximo equilibrio y estabilidad. Las cuatro esquinas de la sierra se deben fijar con pernos a los soportes de montaje de la sierra antes de su uso.
- Al cerrar el soporte con una sierra ingletadora acoplada, asegúrese de que la cuchilla esté situada 90° en relación con la mesa (si fuera el caso). Inclíne la cuchilla hacia la derecha al máximo, bloquee el brazo de la sierra en la posición baja y bloquee también todas las perillas y palancas. Retire todas las piezas de trabajo, fijaciones y el resto de accesorios de la sierra.
- Desplace siempre la sierra montada hacia el lado contrario del extremo con ruedas del soporte (en la posición abierta) antes de transportar o tumbar el soporte y asegúrese de que los soportes de montaje de la sierra están correctamente bloqueados.
- Utilice el asa para elevar el soporte. No eleve ninguna parte de la sierra ingletadora que esté fijada al soporte. No seguir las indicaciones de esta advertencia puede provocar una posible lesión y daños en el producto.
- El soporte se debe almacenar sobre una superficie plana y estable, en posición cerrada (en vertical u horizontal).
- No sobrecargar. El peso máximo combinado de la sierra ingletadora y la pieza de trabajo no debe superar los 136 kg. La carga máxima sobre el soporte de trabajo no debe superar los 136 kg.
- Para evitar lesiones graves, asegúrese de que la sierra ingletadora esté bien asentada y fijada sobre el soporte. Evite cualquier desplazamiento del centro de gravedad del producto.
- Ajuste la altura del soporte de trabajo y la longitud del brazo de extensión en la posición adecuada, asegurándose de que la pieza de trabajo quede bien apoyada.
- Pueden caerse objetos, incluidas partes de la pieza de trabajo, del soporte. Lleve puesto un calzado adecuado para reducir el riesgo de lesiones.
- No eleve ninguna parte de la sierra ingletadora que esté fijada al soporte.
- No se suba, no se siente ni se ponga de pie sobre el producto.
- Utilice exclusivamente las piezas y accesorios recomendados por el fabricante. El uso de cualquier pieza o accesorio no recomendado puede ocasionar lesiones personales graves.
- No exponga ninguna parte del soporte ni de la sierra ingletadora a la lluvia, ni la utilice en lugares húmedos.
 - Si entra agua en una herramienta eléctrica aumentará el riesgo de descargas eléctricas.
 - La mayoría de las piezas de trabajo no se podrán fijar correctamente en un entorno húmedo.
- Guarde estas instrucciones. Consúltelas con frecuencia y utilícelas para instruir a otras personas que puedan utilizar este producto. Si deja a alguien esta herramienta, entréguele también estas instrucciones para evitar un mal uso del producto y posibles daños.

AVISOS DE SEGURIDAD ADICIONALES

- Mantenga el área de trabajo despejada y bien iluminada.
 - Las áreas y los bancos de trabajo desordenados propician los daños corporales.
- Asegúrese de que no haya ningún obstáculo que pueda interferir con los componentes móviles.
- Mantenga a otras personas alejadas.
 - No permita que ninguna persona (especialmente niños) no involucrada en el trabajo toque el producto y no deje que se acerque al área de trabajo.
- No realice sobreesfuerzos. Mantenga un equilibrio adecuado en todo momento. Esto permite un mejor control de la herramienta eléctrica en situaciones inesperadas.
- El producto solo se debe utilizar para su fin previsto. Cualquier otro uso aparte de los mencionados en estas instrucciones se considerará un uso indebido. El fabricante no será responsable de ningún daño o lesión que se deriven de un uso indebido del producto.
- Vístase adecuadamente.
 - No utilice ropa holgada ni joyas. Pueden quedar atrapados en los componentes móviles.
 - Para trabajos exteriores se recomienda calzado antideslizante.
 - Use cobertura de protección para el cabello para amarrar el cabello largo.
- Utilice equipos de protección personal.
 - Utilice gafas de seguridad.
 - Utilice una mascarilla para la cara o contra el polvo en caso de que el trabajo origine polvo.
 - Utilice protección auditiva! La exposición a niveles de ruido excesivos puede causar pérdida de audición.
 - Utilice calzado de protección. Pueden caerse objetos, incluidas partes de la pieza de trabajo, del soporte.
- Asegúrese de que el cable está colocado de manera que no se puede pisar, tropezar con él, entrar en contacto con bordes afilador o piezas móviles u otra cosa que pueda generar daños o tensión. Esto reducirá el riesgo de caídas accidentales, que podrían provocar lesiones y dañar el cable, lo que provocaría una descarga eléctrica.
- Compruebe que no haya piezas dañadas. Antes de seguir utilizando la herramienta, esta deberá ser minuciosamente comprobada para determinar si va a funcionar adecuadamente y realizar su función prevista.
- Cuando no se utilice, el producto se debe guardar en un lugar seco y cerrado con llave, fuera del alcance de los niños y de las las personas que no sepan utilizarlo.
- Al desplazar el soporte o con conjunto del soporte y la sierra, manténgalo equilibrado para evitar lesiones.

RIESGOS RESIDUALES

Incluso cuando se utiliza el producto según las instrucciones, sigue siendo imposible eliminar por

completo ciertos factores de riesgo residuales. Pueden surgir los siguientes riesgos durante el uso y el operador debe prestar especial atención para evitar lo siguiente:

- Balanceo excesivo. Si se corta una pieza grande de uno de los extremos de la pieza de trabajo, la pieza restante podría ser lo suficientemente pesada como para volcar el soporte. Asegúrese siempre de que la pieza de trabajo esté bien apoyada.
- Riesgo de desarmado del producto. Asegúrese de que todos los tornillos de fijación y las perillas estén apretados y que todas las piezas estén bloqueadas en su posición antes de utilizar el soporte.
- Las piezas de trabajo mal sujetas pueden causar daños y lesiones graves. Fije la pieza de trabajo en el torno o en el soporte para evitar que se mueva mientras trabaja con ella.

CONOZCA EL PRODUCTO

Consulte la página 81.

1. Raíl superior
2. Soporte de montaje de la sierra
3. Mando de ajuste del tope de trabajo
4. Brazo de extensión
5. Mando de ajuste del soporte de trabajo
6. Mango
7. Palanca de desbloqueo
8. Rueda
9. Tope de trabajo
10. Soporte de trabajo
11. Palanca de bloqueo del brazo de soporte
12. Palanca de bloqueo del soporte de montaje
13. Fijación central
14. Soporte del bastidor
15. Pata

MANTENIMIENTO

- No modifique el producto de ningún modo ni utilice accesorios no aprobados por el fabricante. Su seguridad y la de los demás pueden verse amenazadas.
- Antes y después de cada uso, compruebe que no hay daños ni piezas rotas en el producto. Mantenga el producto en las mejores condiciones de trabajo sustituyendo de inmediato las piezas por repuestos aprobados por el fabricante.
- Utilice solo piezas de recambio idénticas cuando esté realizando labores de mantenimiento de la máquina. El uso de otras piezas puede ocasionar riesgos o daños en el producto.
- Los elementos de plástico nunca deben estar en contacto con líquido de frenos, gasolina, productos derivados de petróleo, aceites penetrantes, etc. Los productos químicos pueden dañar, destruir o debilitar el plástico, lo que puede ocasionar graves daños personales.

⚠ ADVERTENCIA

Para una mayor seguridad y fiabilidad, todas las reparaciones deben ser realizadas por un centro de servicio autorizado.

PROTECCIÓN DEL MEDIO AMBIENTE



Recicle las materias primas en lugar de tirarlas a la basura doméstica. Para proteger el medio ambiente, debe separar la herramienta, los accesorios y los embalajes.

SÍMBOLOS EN EL PRODUCTO



Alerta de seguridad



Por favor lea las instrucciones detenidamente antes de arrancar la máquina.



Utilice dispositivos de protección para los oídos



Utilice siempre gafas de protección.



No sobrepase los 136 kg.



No se ponga encima ni utilice la unidad como escalera.



No se siente encima.



No toque el hueco. Tenga cuidado de no pellizcarse.



Presione la palanca de liberación para desbloquear el soporte



Asegúrese de que el soporte esté correctamente bloqueado

SÍMBOLOS EN ESTE MANUAL



Utilice dispositivos de protección para los oídos.



Utilice siempre gafas de protección.



Utilice guantes de seguridad



Las piezas o accesorios se venden por separado



Nota



Advertencia

Los siguientes símbolos y palabras detallan los niveles de cuidado necesarios para usar este producto.

PELIGRO

Indica una situación inminente de peligro que, si no se evita, provocará la muerte o lesiones graves.

ADVERTENCIA

Indica una situación potencialmente peligrosa que, si no se evita, podría causar la muerte o lesiones graves.

PRECAUCIÓN

Indica una situación potencialmente peligrosa que, si no se evita, puede provocar lesiones leves o moderadas.

PRECAUCIÓN

(Sin símbolo de seguridad) Indica una situación que podría ocasionar daños materiales.



Durante la progettazione di questo supporto sega circolare è stata data la massima priorità a sicurezza, prestazioni e affidabilità.

UTILIZZO

Il supporto sega circolare è progettato per fornire una superficie di lavoro stabile e sicura per la sega circolare RYOBI EMS305RG per l'operazione di taglio.

Il prodotto deve essere utilizzato esclusivamente come descritto in alto in questo manuale e non è pensato per altri scopi.

AVVERTENZE

Leggere attentamente tutte le avvertenze, le istruzioni e le specifiche fornite con l'apparecchio e fare riferimento alle illustrazioni. La mancata osservanza delle istruzioni riportate di seguito potrebbe provocare incidenti quali incendi, scosse elettriche e/o gravi lesioni fisiche.

Conservare tutte le istruzioni e le avvertenze per eventuali riferimenti futuri.

ISTRUZIONI DI SICUREZZA DEL SUPPORTO SEGA CIRCOLARE

- Il prodotto è pensato per essere utilizzato su una superficie piatta e stabile. Non utilizzare il prodotto su superfici diseguali o instabili. Assicurarsi di lasciare spazio sufficiente per l'utilizzo del prodotto.
- Prestare attenzione per l'assemblaggio o la regolazione del prodotto e di non intrappolare mani o dita nei pezzi in movimento.
- Se ci sono pezzi mancanti, non utilizzare il prodotto fino a quando non saranno sostituiti.
- Non collegare la sega circolare all'alimentazione elettrica o il pacco batteria fino a quando il montaggio del supporto e della sega non saranno completi.
- Scollegare la sega circolare dall'alimentazione elettrica o il pacco batteria prima di effettuare la regolazione, cambiare accessori o quando non in uso.
- Non montare una sega circolare sul supporto prima di assicurarsi che possa essere aperta e bloccata in modo sicuro. Il mancato rispetto di questa indicazione potrebbe causare lesioni e danni all'attrezzo.
- Assicurarsi che il bordo anteriore curvato delle staffe di montaggio della sega sia correttamente posizionato sui binari superiori prima di posizionare l'altra estremità delle staffe.
- Assicurarsi che le staffe di montaggio della sega siano agganciate correttamente al supporto prima di montare la sega. Se la leva di bloccaggio sulle staffe di montaggio della sega non può essere spinta verso il basso, la posizione di blocco non si aggancia in modo fermo e sicuro, fare riferimento alle istruzioni in questo manuale per la regolazione della staffa di montaggio della sega.
- Posizionare sempre la sega circolare per ottenere il massimo equilibrio e stabilità. Tutti e quattro gli angoli della sega devono essere avvitati alle staffe di

montaggio prima dell'uso.

- Quando si chiude il supporto con la sega circolare attaccata, assicurarsi che la lama sia a 90° dal tavolo (se applicabile). Segare a destra fino quando va, bloccare il braccio verso il basso, e bloccare tutte le manopole e le leve. Rimuovere i pezzi di lavoro, fascette e altri accessori dalla sega.
- Spostare sempre il lato opposto della sega montata all'estremità con ruota del supporto (in posizione aperta) prima di trasportare o abbassare il supporto e assicurarsi che le staffe di montaggio siano bloccate in modo sicuro.
- Utilizzare la maniglia per sollevare il supporto. Non sollevare una parte della sega circolare che è collegata al supporto. Il mancato rispetto di questa avvertenza potrebbe provocare possibili lesioni e danni al prodotto.
- Il supporto deve essere posizionato su una superficie stabile piatta in posizione verticale od orizzontale.
- Non sovraccaricare. L'altezza massima della sega circolare e del pezzo insieme non deve superare i 136 kg. Il carico massimo sul supporto di lavoro non deve superare i 136 kg.
- Per evitare lesioni personali gravi, assicurarsi che la sega circolare sia posizionata e bloccata sulla staffa in modo sicuro. Evitare lo spostamento del baricentro.
- Regolare l'altezza di supporto del pezzo e la lunghezza del braccio di estensione nella posizione appropriata, garantendo che il pezzo sia supportato adeguatamente.
- Oggetti, inclusi pezzi di lavoro potrebbero cadere dal supporto. Indossare calzature antinfortunistiche per ridurre il rischio di lesioni.
- Non sollevare una parte della sega circolare che è collegata al supporto.
- Non salire, sedersi o posizionarsi sul prodotto.
- Non utilizzare componenti o accessori diversi da quelli raccomandati dal produttore per questo apparecchio. L'impiego di componenti o accessori non raccomandati potrebbe comportare il rischio di gravi lesioni.
- Non esporre le parti del supporto e della sega circolare a pioggia o utilizzare in ambienti umidi.
 - Nel caso in cui dell'acqua entrerà nell'elettrotensile, si aumenterà il rischio di scosse elettriche.
 - La maggior parte dei pezzi di lavoro in ambiente umido non può essere fissata correttamente.
- Conservare queste istruzioni. Far spesso riferimento alle istruzioni e utilizzarle per istruire altri operatori che potranno utilizzare il prodotto. Se il prodotto viene dato in prestito, prestare anche le presenti istruzioni al fine di impedire l'uso errato del prodotto e possibili lesioni.

ULTERIORI AVVERTENZE DI SICUREZZA

- Mantenere l'area di lavoro pulita e ben illuminata.
 - Zone e banchi di lavoro in disordine possono causare incidenti.
- Assicurarsi che tutti i pezzi mobili non abbiano interferenze.
- Tenere lontane tutte le altre persone.
 - Non lasciare alle persone, specialmente i bambini,



di toccare il prodotto e tenerli lontano dall'area di lavoro.

- Non protendersi. Mantenere sempre l'equilibrio e un punto di appoggio sicuro. Ciò permetterà un controllo migliore dell'elettrotensile in situazioni inaspettate.
- Il prodotto deve essere utilizzato solo per gli usi previsti. Qualsiasi uso diverso da quello menzionato nelle istruzioni sarà considerato un caso di uso improprio. Il produttore non sarà responsabile per eventuali danni o lesioni che provengono da casi di uso improprio.
- Vestirsi adeguatamente.
 - Non indossare abiti con parti svolazzanti o gioielli. Si potrebbero bloccare in parti mobili.
 - Si raccomanda di indossare calzature anti-scivolo quando si lavora all'esterno.
 - Indossare una rete di protezione per capelli per contenere eventuali capelli lunghi.
- Utilizzare attrezzature di protezione individuale.
 - Utilizzare occhiali di sicurezza.
 - Utilizzare una maschera antipolvere per il viso se si lavora in ambienti polverosi.
 - Indossare protezioni acustiche adeguate. L'esposizione prolungata al rumore senza protezione può causare danni all'udito.
 - Indossare calzature protettive. Oggetti, inclusi pezzi di lavoro potrebbero cadere dal supporto.
- Accertarsi che il cavo sia collocato in modo che non sia pestato, non crei intralcio, non venga in contatto con spigoli taglienti o parti in movimento o sia comunque soggetto a danni o sollecitazioni. Ciò ridurrà il rischio di cadute accidentali che potrebbero causare lesioni oppure danni al cavo stesso, con il conseguente rischio di folgorazioni.
- Controllare eventuali parti danneggiate. Prima di utilizzare ulteriormente l'utensile, controllarlo attentamente per capire se funzionerà correttamente e svolgerà le funzioni per le quali è stato progettato.
- Quando non in uso, il prodotto deve essere conservato in un luogo asciutto e bloccato, fuori dalla portata di bambini e persone.
- Quando si sposta il supporto o la sega e il gruppo staffa, mantenere l'equilibrio per evitare lesioni.

RISCHI RESIDUI

Anche quando il prodotto viene utilizzato come indicato, sarà ancora impossibile eliminare completamente alcuni fattori di rischio residuo. Si potranno verificare i seguenti rischi e l'operatore dovrà prestare particolare attenzione per evitare quanto segue:

- Eccessivo sbilanciamento. Quando un pezzo grande viene tagliato da una estremità, il restante pezzo potrebbe essere abbastanza pesante per inclinare il supporto. Assicurarsi che il pezzo di lavoro sia ben supportato.
- Rischio di cedimento del prodotto. Assicurarsi che tutte le viti di fissaggio e le manopole siano strette e tutti i componenti siano bloccati in posizione prima di azionare il supporto.
- Pezzi non assicurati correttamente potranno causare

gravi lesioni e danni. Fissare il pezzo di lavoro nella morsa o fissarlo al supporto per evitare lo spostamento mentre il pezzo è in lavorazione.

FAMILIARIZZARE CON IL PRODOTTO

Vedere a pagina 81.

1. Guida superiore
2. Staffa di montaggio sega
3. Manopola di regolazione arresto lavoro
4. Braccio di estensione
5. Manopola di regolazione supporto lavoro
6. Manico
7. Leva sblocco
8. Ruota
9. Arresto lavoro
10. Supporto lavoro
11. Leva di bloccaggio braccio di supporto
12. Leva di blocco staffa di montaggio
13. Braccio centrale
14. Supporto telaio
15. Piedi

MANUTENZIONE

- Non modificare il prodotto in alcun modo né utilizzare accessori non approvati dalla ditta produttrice. La sicurezza dell'utente e quella degli altri potrà essere compromessa.
- Prima e dopo ogni utilizzo, controllare eventuali danni o parti rotte sull'utensile. Tenere il prodotto in condizioni di funzionamento ottimali sostituendo parti con ricambi approvati dalla ditta produttrice.
- Quando si svolgono operazioni di manutenzione, utilizzare solo ricambi identici. Utilizzare parti di ricambio diverse potrebbe causare rischi o danneggiare il prodotto.
- Gli elementi in plastica non devono mai entrare a contatto con liquido dei freni, benzina, prodotti a base di petrolio, oli penetranti, ecc. Le sostanze chimiche potranno danneggiare, indebolire o distruggere la plastica, il che potrà risultare in gravi lesioni personali.

AVVERTENZE

Per maggiore sicurezza e affidabilità, tutte le riparazioni dovranno essere svolte da un centro servizi autorizzato.

TUTELA DELL'AMBIENTE



Riciclare le materie prime anziché gettarle tra i rifiuti domestici. Per tutelare l'ambiente, l'apparecchio, gli accessori e gli imballaggi devono essere smaltiti separatamente.

SIMBOLI SUL PRODOTTO



Indicazioni sicurezza



Leggere attentamente le istruzioni prima di avviare l'utensile.



Indossare cuffie di protezione



Indossare sempre occhiali di protezione.



Non superare i 136 kg.



Non rimanere in piedi né utilizzare come una scala.



Non sedersi sopra all'utensile.



Non protendersi sulla fessura. Fare attenzione a non rimanere impigliati.



Premere la leva per sbloccare



Assicurarsi che la staffa sia correttamente bloccata

SIMBOLI NEL MANUALE



Indossare cuffie di protezione.



Indossare sempre occhiali di protezione.



Indossare guanti di sicurezza



Parti o accessori venduti separatamente



Note



Avvertenze

I seguenti simboli indicano i livelli di rischio associati a questo prodotto.

PERICOLO

Indica una situazione immediatamente pericolosa che, se non evitata, potrà causare gravi lesioni o morte.

AVVERTENZE

Indica una situazione potenzialmente pericolosa che, se non evitata potrà causare gravi lesioni o morte.

ATTENZIONE

Indica una situazione potenzialmente pericolosa che, se non evitata, potrà causare lesioni minori o moderate.

ATTENZIONE

(Senza simbolo di allarme in materia di sicurezza) Indica una situazione che può provocare danni materiali.

Bij het ontwerpen van uw verstekzaagstatief is de grootst mogelijke nadruk gelegd op veiligheid, goede prestaties en betrouwbaarheid.

BEOOGD GEBRUIK

Het verstekzaagstatief is ontworpen om een stabiel en veilig werkoppervlak te bieden voor zaagwerkzaamheden met een RYOBI EMS305RG verstekzaag.

Het apparaat mag alleen worden gebruikt zoals hierboven en in deze handleiding beschreven en is niet bedoeld voor enig ander doel.

⚠ WAARSCHUWING

Lees aandachtig alle waarschuwingen, aanwijzingen en specificaties die bij deze machine worden meegeleverd en bestudeer de afbeeldingen. Als u onderstaande voorschriften niet opvolgt, kan dit leiden tot ongelukken zoals brand, elektrische schokken en/of ernstig lichamelijk letsel.

Bewaar alle waarschuwingen en instructies voor toekomstig gebruik.

VEILIGHEIDSWAARSCHUWINGEN VOOR HET VERSTEKZAAGSTATIEF

- Het toestel is ontworpen voor gebruik op een vlakke, stabiele ondergrond. Gebruik het product niet op een oneffen of onstabiel oppervlak. Zorg ervoor dat er voldoende ruimte is om het werkstuk te hanteren en goed te ondersteunen.
- Wees voorzichtig bij het monteren of afstellen van het product en zorg ervoor dat er geen vingers of handen tussen de bewegende delen bekneld kunnen raken.
- Als er onderdelen ontbreken mag u dit product niet gebruiken totdat de onderdelen zijn vervangen.
- Sluit de verstekzaag niet aan op een stroomvoorziening of accu totdat de montage van het statief en de zaag is voltooid.
- Koppel de verstekzaag los van de stroomvoorziening of van de accu alvorens aanpassingen te doen, accessoires te verwisselen of wanneer u deze niet gebruikt.
- Monteer de verstekzaag niet op het statief alvorens ervoor te zorgen dat het statief veilig kan worden geopend en vergrendeld. Doet u dit niet, dan kan dit leiden tot mogelijk letsel en schade aan het gereedschap.
- Zorg ervoor dat de gebogen voorste rand van de zaagbeugels stevig op de bovenste rails vastzit, alvorens het andere uiteinde van de beugels vast te zetten.
- Zorg ervoor dat de montagebeugels van de zaag stevig op het statief kunnen worden vastgeklemd, alvorens de zaag te monteren. Als de vergrendelingshendel op de zaagbeugels niet eenvoudig in de vergrendelpositie kan worden geduwd of niet goed kan worden vastgeklemd, raadpleeg dan de instructie in deze handleiding voor het verstellen van de zaagbeugel.
- Plaats de verstekzaag altijd zodanig, dat een maximale balans en stabiliteit wordt bereikt. Alle vier hoeken van de zaag moeten voor gebruik aan de zaagbeugels worden vastgeschroefd.
- Wanneer u het statief sluit met een verstekzaag eraan vast, zorg er dan voor dat het zaagblad 90° ten opzichte van het tafelblad staat (indien van toepassing). Vergroot het blad naar rechts tot aan de aanslag, vergrendel de zaagarm in de onderste stand en vergrendel alle knoppen en hendels. Verwijder eventuele werkstukken, klemmen of andere accessoires van de zaag.
- Beweeg de gemonteerde zaag steeds tegenover het verrijdbare uiteinde van het statief (in de open stand) alvorens het statief te vervoeren of neer te leggen en zorg ervoor dat de zaagbeugels goed vergrendeld zijn.
- Gebruik de handgreep om het statief op te tillen. Til geen enkel deel van de verstekzaag op die aan het statief is bevestigd. Indien deze waarschuwing niet in acht wordt genomen, kan dit leiden tot mogelijk letsel en schade aan het product.
- Het statief moet worden bewaard op een stabiele vlakke ondergrond in de verticale of horizontale gesloten positie.
- Overbelast de machine niet. Het maximale gewicht van de verstekzaag en het werkstuk samen mag niet meer dan 136 kg bedragen. De maximale belasting op de werkondersteuning mag niet meer dan 136 kg bedragen.
- Om ernstig persoonlijk letsel te voorkomen moet u ervoor zorgen dat de verstekzaag stevig op de beugel zit en vergrendeld is. Vermijd elke zwaarte krachtverplaatsing.
- Stel de hoogte van de werksteun en de lengte van de verlengde arm in op de juiste positie en zorg ervoor dat het werkstuk stevig wordt ondersteund.
- Objecten, inclusief delen van het werkstuk, kunnen van het statief vallen. Draag veiligheidsschoenen om het risico van letsel te verminderen.
- Til geen enkel deel van de verstekzaag op die aan het statief is bevestigd.
- Klim, zit of sta niet op het toestel.
- Gebruik geen andere onderdelen of accessoires dan die door de fabrikant voor deze machine zijn aanbevolen en bijgeleverd. Bij gebruik van niet aanbevolen onderdelen of accessoires bestaat gevaar voor ernstig lichamelijk letsel.
- Stel geen enkel deel van het statief of de verstekzaag bloot aan regen en gebruik deze niet op vochtige locaties.
 - Wanneer water een gereedschapswerktuig binnenkomt zal het risico op een elektrische schok toenemen.
 - De meeste werkstukken kunnen in een vochtige omgeving niet stevig worden vastgeklemd.
- Bewaar deze instructies. Raadpleeg ze regelmatig en gebruik ze om anderen instructies te geven over het gebruik van dit product. Als u dit gereedschap aan iemand uitleent, geef deze aanwijzingen er dan bij, om verkeerd gebruik van het product en eventuele verwonding te voorkomen.



EN
FR
DE
ES
IT
NL
PT
DA
SV
FI
NO
RU
PL
CS
HU
RO
LV
LT
ET
HR
SL
SK
BG
UK
TR
EL

AANVULLENDE VEILIGHEIDSWAARSCHUWINGEN

- Houd het werkbereik vrij en goed verlicht.
 - Rommelige ruimtes en werkbanken kunnen tot ongevallen leiden.
- Zorg ervoor dat alle bewegende delen vrij zijn van storingen.
- Houd andere personen weg.
 - Laat personen, vooral kinderen, die niet bij het werk betrokken zijn, het toestel niet aanraken en houd ze uit de buurt van het werkbereik.
- Overrek u niet. Houd steeds een goed evenwicht en sta stevig met beide voeten op de grond. Dit geeft u een betere controle over het werktuig in overwachte omstandigheden.
- Het product mag alleen worden gebruikt voor het voorgeschreven doel. Elk ander gebruik dan vermeld in deze handleiding wordt beschouwd als een geval van misbruik. De fabrikant is niet aansprakelijk voor schade of letsel als gevolg van dergelijk misbruik.
- Draag aangepaste kleding.
 - Draag geen losse kledij of juwelen. Ze kunnen verstrikt raken in bewegende delen.
 - Antislipschoenen zijn aangewezen voor werk buitenhuis.
 - Draag haarbescherming om lang haar samen te houden.
- Gebruik beschermende uitrusting.
 - Gebruik een veiligheidsbril.
 - Gebruik een gezichts- of stofmasker als de werkomstandigheden stof veroorzaken.
 - Draag oorbeschermers. Blootstelling aan geluid kan het gehoor beschadigen.
 - Draag beschermend schoeisel. Objecten, inclusief delen van het werkstuk, kunnen van het statief vallen.
- Zorg ervoor dat de kabel zodanig is gepositioneerd dat men er niet op kan trappen, over kan struikelen en dat de kabel niet tegen scherpe randen of bewegende delen aankomt, of anderszins wordt blootgesteld aan beschadiging of belasting. Hierdoor wordt de kans op struikelen, wat kan leiden tot letsel, en beschadiging van de kabel, wat kan leiden tot elektrische schok, verkleind.
- Controleer beschadigde onderdelen. Voor u het werktuig verder gebruikt, moet u grondig controleren om te zien dat het goed zal functioneren en volgens het voorgeschreven gebruik zal werken.
- Wanneer het product niet wordt gebruikt, dan moet het worden opgeslagen op een droge, afgesloten plaats, buiten het bereik van kinderen en personen die er niet mee vertrouwd zijn.
- Houd bij het verplaatsen van het statief of de zaag- en beugelmontage deze in balans om letsel te voorkomen.

RESTRISICO'S

Zelfs wanneer het product zoals voorgeschreven wordt gebruikt, blijft het onmogelijk om alle restrisico's te voorkomen. De volgende gevaren kunnen optreden bij

gebruik en de gebruiker dient speciaal op te letten om het volgende te voorkomen:

- Overgebalanceerd. Wanneer een groot werkstuk uit één uiteinde van een werkstuk wordt gezaagd, kan het resterende stuk zwaar genoeg zijn om het statief te doen kantelen. Zorg er altijd voor dat het werkstuk goed wordt ondersteund.
- Gevaar voor het ineenklappen van het product. Controleer of alle bevestigingsschroeven en -knoppen goed vastzitten en of alle onderdelen goed vastzitten, alvorens het statief in gebruik te nemen.
- Werkstukken die niet zijn vastgeklemd kunnen ernstige letsels en schade veroorzaken. Zet het werkstuk vast in de bankschroef of klem het op de standaard om te voorkomen dat het beweegt terwijl u eraan werkt.

KEN UW PRODUCT

Zie pagina 81.

1. Bovenste rail
2. Zaagmontagebeugel
3. Afstelknop voor de werkstop
4. Verlengde arm
5. Afstelknop voor de werkondersteuning
6. Handvat
7. Ontgrendelingshendel
8. Wiel
9. Werkstop
10. Werkondersteuning
11. Vergrendeling van de draagarm
12. Montagebeugel vergrendelingshendel
13. Centrale beugel
14. Frame-ondersteuning
15. Poot

ONDERHOUD

- Wijzig het product niet op een manier die niet door de fabrikant is goedgekeurd en gebruik geen accessoires die niet door de fabrikant zijn goedgekeurd. Uw veiligheid en deze van anderen kan in gevaar worden gebracht.
- Voor en na elk gebruik controleert u het product op schade of gebroken onderdelen. Bewaar het product in een uitstekende conditie door onderdelen onmiddellijk te vervangen door vervangonderdelen die door de fabrikant zijn goedgekeurd.
- Gebruik voor vervanging uitsluitend originele reserveonderdelen. Gebruik van niet originele onderdelen kan gevaar opleveren of schade aan de machine veroorzaken.
- Voorkom steeds dat remvloeistoffen, benzine, petroleumproducten, kruipolie enz. in contact komen met kunststof onderdelen. Chemicaliën kunnen kunststof beschadigen, verzwakken of verwoesten, wat kan leiden tot ernstig letsel.

⚠ WAARSCHUWING

Alle reparaties moeten worden uitgevoerd door een Erkend Servicecentrum teneinde de veilige en betrouwbare werking van de machine te garanderen.



MILIEUBESCHERMING



Zorg dat grondstoffen worden gerecycleerd in plaats van weggegooid als afval. Om het milieu te beschermen dient de machine, de accessoires en de verpakking gesorteerd bij een erkend recyclingcentrum te worden aangeleverd.

SYMBOLEN OP HET PRODUCT



Veiligheidswaarschuwing



Lees de instructies zorgvuldig voordat u de machine in gebruik neemt.



Draag gehoorbescherming



Draag altijd gezichtsbescherming.



Niet meer dan 136 kg.



Sta niet op het apparaat of gebruik het niet als ladder.



Zit niet op het apparaat.



Reik niet in de opening. Klemgevaar.



Druk op de ontgrendelingshendel om te ontgrendelen



Zorg ervoor dat de beugel goed is vergrendeld

SYMBOLEN IN DE GEBRUIKSAANWIJZING



Draag gehoorbescherming.



Draag altijd gezichtsbescherming.



Draag veiligheidshandschoenen



Onderdelen of accessoires afzonderlijk gekocht



Opmerking



Waarschuwing

De volgende kernwoorden en verklaringen zijn bedoeld om de gevaarniveaus die op dit toestel betrekking hebben, te verklaren.

GEVAAR

Wijst op een gevaarlijke situatie die, indien ze niet wordt vermeden, kan leiden tot ernstige verwondingen of de dood.

WAARSCHUWING

Wijst op een mogelijk gevaarlijke situatie die, indien ze niet wordt vermeden, kan leiden tot ernstige verwondingen of de dood.

LET OP

Wijst op een mogelijk gevaarlijke situatie die, indien ze niet wordt vermeden, kan leiden tot lichte of middelmatige verwondingen.

LET OP

(Zonder veiligheidssymbool) Geeft een situatie aan die materiële schade zou kunnen veroorzaken.



Na conceção do suporte da sua serra circular angular foi dada a máxima prioridade à segurança, ao desempenho e à fiabilidade.

UTILIZAÇÃO PREVISTA

O suporte da serra circular foi concebido para proporcionar uma superfície de trabalho estável e segura para uma serra circular RYOBI EMS305RG para a operação de corte.

O produto só deve ser utilizado tal como se descreve acima e neste manual e não se destina a qualquer outra finalidade.

AVISO

Leia com atenção todas as advertências, instruções e especificações fornecidas com a ferramenta, e consulte as ilustrações. O incumprimento das instruções seguintes pode ocasionar acidentes como incêndios, choques eléctricos e/ou ferimentos graves.

Guarde todos os avisos e instruções para futuras consultas.

AVISOS DE SEGURANÇA DO SUPORTE DA SERRA CIRCULAR

- O produto foi concebido para ser utilizado numa superfície plana, estável e com ligação de terra. Não utilize o produto sobre uma superfície irregular ou instável. Certifique-se de que permite espaço suficiente para manusear e apoiar corretamente a peça de trabalho.
- Exerça cuidado ao montar ou ajustar o produto para não prender os dedos ou as mãos entre as peças móveis.
- Se existirem quaisquer peças em falta, não utilize o produto até que as peças em falta sejam substituídas.
- Não ligue a serra circular a uma fonte de alimentação ou a uma unidade de bateria sem que a montagem do suporte e do apoio da serra esteja concluída.
- Desligue a serra circular da fonte de alimentação ou da unidade de bateria antes de efetuar quaisquer ajustes, mudar de acessórios.
- Não monte uma serra circular no suporte antes de garantir que o suporte pode ser aberto e trancado em segurança. O incumprimento desta medida poderá resultar em possíveis ferimentos e danos na ferramenta.
- Certifique-se de que o rebordo dianteiro curvo dos suportes de montagem da serra estão firmemente apoiados nas calhas superiores antes de apoiar a outra extremidade dos suportes.
- Certifique-se de que os suportes de montagem da serra podem ser fixados em segurança ao suporte antes de montar a serra. Se não conseguir empurrar facilmente os manípulos de bloqueio dos suportes de montagem da serra para baixo para a posição trancada ou se não conseguir fixar em segurança, consulte as instruções neste manual para obter a regulação do suporte de montagem da serra.

- Posicione sempre a serra circular de modo a obter o máximo equilíbrio e estabilidade. Os quatro cantos da serra devem ser aparafusados aos suportes de montagem da serra antes de utilizar.
- Ao fechar o suporte com uma serra circular instalada, certifique-se de que a lâmina se encontra a um ângulo de 90° relativamente à mesa (conforme aplicável). Desloque a lâmina o mais para a direita possível, tranque a serra na posição para baixo e tranque todos os botões e manípulos. Retire quaisquer peças de trabalho, braçadeiras ou outros acessórios da serra.
- Movimento sempre a serra montada no lado oposto à extremidade com rodas do suporte (na posição aberta) antes de transportar ou deitar o suporte e certifique-se de que os suportes de montagem da serra estão firmemente trancados.
- Utilize o manípulo para levantar o suporte. Não levante qualquer peça da serra circular que esteja fixada ao suporte. A não observação deste aviso poderá resultar em possíveis ferimentos e danos no produto.
- O suporte deve ser guardado numa superfície plana estável na posição fechada na vertical ou na horizontal.
- Não sobrecarregue. O peso máximo da serra circular e da maior parte das peças não deve exceder 136 kg. A carga máxima no apoio de trabalho não deve exceder 136 kg.
- Para evitar ferimentos graves, certifique-se de que a serra está apoiada e bloqueado no suporte em segurança. Evite qualquer mudança de gravidade.
- Ajuste a altura do apoio de trabalho e o comprimento do braço de extensão à posição adequada, garantindo que a peça de trabalho fica firmemente apoiada.
- Podem cair objetos, incluindo partes da peça de trabalho, do suporte. Coloque calçado adequado para reduzir o risco de lesões.
- Não levante qualquer peça da serra circular que esteja fixada ao suporte.
- Não trepe, não se sente nem se coloque de pé sobre o produto.
- Não utilize peças nem acessórios diferentes dos recomendados pelo fabricante para esta ferramenta. A utilização de peças ou acessórios não recomendados pode ocasionar riscos de ferimentos graves.
- Não exponha qualquer parte do suporte e da serra circular à chuva nem utilize em locais húmidos.
 - Se entra água numa ferramenta eléctrica aumentará o risco de descargas eléctricas.
 - A maior parte das peças de trabalho não pode ser fixada firmemente num ambiente húmido.
- Guarde estas instruções. Consulte as instruções de forma frequente e utilize-as para instruir outras pessoas que possam utilizar este produto. Se emprestar esta ferramenta a outra pessoa, empreste-lhe também estas instruções, para evitar a utilização incorrecta do produto e possíveis ferimentos.

AVISOS DE SEGURANÇA ADICIONAIS

- Mantenha a área de trabalho limpa e bem iluminada.
 - As áreas e os bancos de trabalho desordenados





são mais susceptíveis de causar ferimentos.

- Certifique-se de que todas as peças móveis estão livres de interferências.
- Mantenha as outras pessoas afastadas.
 - Não permita que pessoas, em especial crianças, não envolvidas no trabalho toquem no produto e mantenha-as afastadas da área de trabalho.
- Não se aproxime em demasia. Mantenha sempre o equilíbrio e a posição dos pés adequada. Isto possibilita um melhor controlo da ferramenta eléctrica em situações inesperadas.
- O produto deve ser utilizado apenas para a respetiva finalidade prescrita. Qualquer outra utilização além das utilizações mencionadas nestas instruções serão consideradas como casos de utilização indevida. O fabricante não se responsabiliza por quaisquer danos ou ferimentos resultantes de tais casos de utilização indevida.
- Vista-se adequadamente.
 - Não use roupas largas ou jóias. Podem ficar presos nas peças móveis.
 - Recomenda-se a utilização de calçado anti-deslizante ao trabalhar em exteriores.
 - Use cobertura de protecção para o cabelo para prender o cabelo comprido.
- Brug personlige værnemidler
 - Use óculos de segurança.
 - Use uma máscara de rosto para se proteger do pó caso trabalhe em operações que criem pó.
 - Sempre use a protecção dos ouvidos. A influência de ruídos pode causar surdez.
 - Use calçado de protecção. Podem cair objetos, incluindo partes da peça de trabalho, do suporte.
- Certifique-se de que o cabo de corrente fica localizado por forma a que não se possa pisar nem tropeçar, que não fique em contacto com arestas cortantes ou peças móveis, e que não fique sujeito a danos ou esforços. Isto irá reduzir o risco de quedas acidentais (o que poderia causar ferimentos) e irá reduzir o risco de danificar o cabo de corrente (o que poderia resultar em choque eléctrico).
- Verifique se existem peças danificadas. Antes de mais qualquer utilização da ferramenta, esta deve ser verificada cuidadosamente para determinar se funcionará adequadamente e realizará a função a que se destina.
- Quando não estiver em utilização, o produto deve ser guardado num local seco e trancado, fora do alcance das crianças e de pessoas não familiarizadas com o mesmo.
- Ao mover o suporte ou o conjunto da serra e suporte, mantenha o equilíbrio para evitar ferimentos.

RISCOS RESIDUAIS

Mesmo quando se utiliza o produto segundo as instruções, continua a ser impossível eliminar por completo certos fatores de risco residuais. Podem surgir os seguintes riscos durante o uso e o operador deve prestar especial atenção para evitar o seguinte:

- Equilíbrio excessivo. Quando uma peça é cortada a partir de uma extremidade do trabalho, a restante peça poderá ser suficientemente pesada para tombar o suporte. Certifique-se sempre de que a peça está bem apoiada.
- Risco de colapso do produto. Certifique-se de que todos os parafusos e botões de fixação são apertados e as pernas bloqueadas no lugar antes de utilizar o suporte.
- As peças de trabalho mal presas podem causar danos e lesões graves. Fixe a peça de trabalho no torno ou braçadeira no suporte para impedir que se movimente enquanto trabalha.

CONHEÇA O SEU PRODUTO

Consulte a página 81.

1. Calha superior
2. Suporte de montagem da serra
3. Botão de ajuste da paragem do trabalho
4. Braço de extensão
5. Botão de ajuste do suporte do trabalho
6. Manipulo
7. Manipulo de libertação
8. Roda
9. Paragem do trabalho
10. Suporte do trabalho
11. Manipulo de bloqueio do braço do suporte
12. Manipulo de bloqueio do suporte de montagem
13. Estrutura central
14. Suporte da estrutura
15. Pé

MANUTENÇÃO

- Não modifique o produto de nenhum modo nem utilize acessórios não aprovados pelo fabricante. A sua segurança e a dos demais pode ver-se ameaçada.
- Antes e depois de cada uso, verifique se há danos ou partes partidas no produto. Mantenha o produto nas melhores condições de trabalho substituindo de imediato as peças por peças sobresselentes aprovadas pelo fabricante.
- Ao realizar serviços de manutenção, use apenas peças de substituição idênticas. O uso de quaisquer outras peças pode criar perigo ou causar danos ao aparelho.
- Os elementos de plástico nunca devem entrar em contacto com líquido de travões, gasolina, produtos à base de petróleo, óleos penetrantes, etc. Estes produtos químicos contêm substâncias que podem danificar, deteriorar ou destruir o plástico, o que poderia provocar ferimentos graves.

⚠ AVISO

Para uma maior segurança e fiabilidade, todas as reparações devem ser realizadas por um centro de assistência autorizado.



PROTECÇÃO DO AMBIENTE



Recicle os materiais em vez de pô-los directamente no lixo doméstico. Para proteger o ambiente, a ferramenta, os acessórios e as embalagens devem ser seleccionados.

SÍMBOLOS NO PRODUTO



Alerta de segurança



Agradecemos que leia atentamente as instruções antes de iniciar a máquina.



Use protecção para os ouvidos



Use sempre protecção para os olhos.



Não exceda 136 kg.



Não fique em cima ou use como escada.



Não se sente em cima.



Não toque na abertura. Tenha cuidado com o beliscar.



Empurrar o manipulador de libertação para destrancar



Certifique-se de que o suporte está firmemente trancado

SÍMBOLOS NESTE MANUAL



Use protecção para os ouvidos.



Use sempre protecção para os olhos.



Use luvas de segurança



As peças ou acessórios vendem-se separadamente



Nota



Aviso

As seguintes palavras de sinal e significados destinam-se a explicar os níveis de risco associados a este produto.

⚠ PERIGO

Indica uma situação de perigo iminente, a qual, se não for evitada, pode resultar em morte ou ferimentos graves.

⚠ AVISO

Indica uma situação potencialmente perigosa que, se não for evitada, pode resultar em morte ou ferimentos graves.

⚠ CAUTELA

Indica uma situação potencialmente perigosa que, se não for evitada, pode resultar em ferimentos leves ou moderados.

CAUTELA

(Sem símbolo de segurança) Indica uma situação que pode provocar danos materiais.



Ved udformningen af stativet til din geringssav har vi givet topprioritet til sikkerhed, gode resultater og driftssikkerhed.

TILTÆNK ANVENDELSESFORMÅL

Savstativet til geringssaven er designet til at give en stabil, sikker arbejdsoverflade til en RYOBI EMS305RG geringssav til skæreoperation.

Produktet skal kun bruges som beskrevet ovenfor og i denne vejledning og er ikke beregnet til andet formål.

⚠ ADVARSEL

Læs alle omhyggeligt alle advarsler, anvisninger og specifikationer, som følger med maskinen, og studer illustrationerne. Hvis nedenstående forskrifter ikke overholdes, kan der ske uheld og ulykker som brand, elektrisk stød og/eller alvorlige personskader.

Gem alle advarsler og brugsanvisninger til senere brug.

SIKKERHEDSADVARSLER OM STATIV TIL GERINGSSAV

- Produktet er designet til at blive brugt på en plan, stabil jordoverflade. Undgå at anvende produktet på en ujævn eller ustabil overflade. Sørg for at give plads nok til at håndtere og ordentligt støtte arbejdsmøntet.
- Vær forsigtig, når du samler eller justerer produktet, så du ikke klemmer fingre eller hænder mellem de bevægelige dele.
- Hvis nogen af delene mangler, må du ikke anvende dette produkt, før de manglende dele er blevet tilvejebragt.
- Tilslut ikke geringssaven til en strømforsyning eller batteripakke, før samling af stativ og savmontering er afsluttet.
- Afbryd geringssaven fra strømforsyningen eller batteripakken, før der foretages justeringer, skift af tilbehør eller når den ikke er i brug
- Montér ikke en geringssav på stativet, før du har sikret, at stativet kan åbnes og låses sikkert. Hvis du ikke gør dette, kan det medføre mulig personskade og beskadige værktøjet.
- Sørg for, at savens monteringsbeslags buede forkant er sikkert placeret på de øverste skinner, inden du placerer den anden ende af beslagene.
- Sørg for, at savens monteringsbeslag kan fastklemmes sikkert på stativet, før du monterer saven. Hvis låsehåndtaget på savens monteringsbeslag ikke let kan skubbes ned i låsepositionen eller ikke kan fastklemmes sikkert, se instruktionerne for justering af savens monteringsbeslag i denne vejledning.
- Placer altid geringssaven, så du opnår maksimal balance og stabilitet. Alle fire hjørner på saven skal boltes fast på savens monteringsbeslag inden brug.
- Når du lukker stativet med en geringssav påmonteret, skal du sørge for, at klingens er i en vinkel på 90° mod bordet (hvis det er muligt). Flyt klingens så langt mod højre som den går, lås savens arm i en stilling

nedad og lås alle greb og håndtag. Fjern eventuelle arbejdsemner, klemmer eller andet tilbehør fra saven.

- Flyt altid den monterede sav modsat den ende af stativets, hvor hjulene sidder, (i åben position) inden transport eller inden nedlæggelse af stativet, og sørg for, at savens monteringsbeslag er sikkert låst.
- Brug håndtaget til at løfte stativet. Løft ikke nogen del af geringssaven, der er fastgjort til stativet. Manglende overholdelse af denne advarsel kan føre til mulig personskade og beskadigelse af produktet.
- Stativet skal opbevares på en stabil flad overflade i lodret eller vandret lukket position.
- Undgå at overbelaste. Geringssavens og arbejdsstykkets samlede vægt må ikke overstige 136 kg. Maksimal belastning på arbejdsstativet må ikke overstige 136 kg.
- For at undgå alvorlig personskade, skal du sørge for, at geringssaven er sikkert placeret og fastlåst på beslaget. Undgå enhver forskydning af tyngdepunktet.
- Juster arbejdsstøttens højde og forlængerarmens længde til passende stilling, så du sikrer, at arbejdsmøntet støttes ordentligt.
- Objekter, herunder dele af møntet, kan falde ned fra stativet. Benyt beskyttelsesfodtøj for at reducere faren for personskader.
- Løft ikke nogen del af geringssaven, der er fastgjort til stativet.
- Man bør ikke klatre, sidde eller stå på produktet.
- Brug ikke andre dele eller tilbehørsdele end dem, fabrikanten anbefaler til denne maskine. Hvis der anvendes ikke-anbefalede dele eller tilbehør, kan man komme alvorligt til skade.
- Udsæt ikke nogen del af stativet og geringssaven for regn eller brug på fugtige steder.
 - Hvis der trænger vand ind i et elværktøj, øges faren for elektrisk stød.
 - De fleste arbejdsemner kan ikke klemmes fast i et fugtigt miljø.
- Gem denne brugsanvisning. Slå hyppigt op i den, og brug den til at instruere andre, som evt. skal benytte dette produkt. Hvis du udlåner værktøjet til andre, skal du også låne dem disse instruktioner for herved at forhindre forkert brug af produktet og eventuel tilskadekomst.

EKSTRA SIKKERHEDSADVARSLER

- Hold arbejdsområdet frit og godt oplyst.
 - Rodede områder og borde inviterer til personskader.
- Sørg for, at alle bevægelige dele er fri for interferens.
- Hold andre personer på afstand.
 - Lad ikke personer, især børn, der ikke er involveret i arbejdet, berøre produktet og hold dem væk fra arbejdsområdet.
- Læn dig aldrig for langt frem. Sørg for altid at have god fodfæste og god balance. Dette giver bedre kontrol over elværktøjet i uventede situationer.
- Produktet må kun anvendes til det foreskrevne formål. Al anden brug end hvad, der er nævnt i denne





vejledning, vil blive betragtet som et tilfælde af fejlagtig anvendelse. Fabrikanten er ikke ansvarlig for skader eller kvæstelser, der skyldes sådanne tilfælde af fejlagtig anvendelse.

- Vær ordentligt klædt på.
 - Bær ikke løstsiddende tøj eller smykker. De kan fanges i bevægelige dele.
 - Ved arbejde udendørs anbefales brug af skridsikket fodtøj.
 - Brug beskyttende håret eller lign. til sikring af langt hår.
- Brug personlige værnemidler
 - Brug sikkerhedsbriller.
 - Brug ansigts- eller støvmaske, hvis arbejdsopgaven genererer støv.
 - Bær høreværn. Støjpåvirkning kan bevirke tab af hørelse.
 - Bær beskyttelsesfodtøj. Objekter, herunder dele af emnet, kan falde ned fra stativet.
- Sørg for, at ledningen anbringes således, at man ikke kan træde på den, falde over den, at den ikke kan komme i kontakt med skarpe kanter eller bevægelige dele eller på anden måde kan udsættes for skade eller belastning. Dette vil reducere risikoen for faldulykker, der kunne medføre personskade, og skade på ledningen, som kunne medføre elektrisk stød.
- Kontrollér beskadigede dele. Inden værktøjet tages i brug, skal man undersøge det nøje for at sikre sig, at det fungerer korrekt og er i stand til at opfylde den tiltænkte funktion.
- Når produktet ikke er i brug, skal det opbevares på et tørt aflåst sted utilgængeligt for børn og personer, der ikke bekendt med dets brug.
- Når du flytter stativet eller samlingen af sav og beslag, skal du holde det i balance for at undgå personskade.

UUNDGÅELIGE RISICI

Selv om produktet anvendes som foreskrevet, er det stadig umuligt at eliminere visse uundgåelige risikofaktorer fuldstændigt. Følgende risici kan opstå under brug, og operatøren bør være særligt opmærksom for at undgå følgende:

- Overbalancering. Når et stort stykke skæres fra den ene ende af et job, kan det resterende stykke være tungt nok til at vælte stativet. Sørg altid for, at emnet er godt understøttet.
- Risiko for at produktet bryder sammen. Kontrollér, at alle fastgørelsesskruer og håndtag er strammede, og at alle dele er låst på plads, inden stativet anvendes.
- Ikke-spændte emner kan forårsage alvorlige (person) skader. Fastgør arbejdsemnet i skruestikken eller klemmen til stativet for at forhindre, at det bevæger sig, mens du arbejder på det.

KEND PRODUKTET

Se side 81.

1. Topskinne
2. Savmonteringsbeslag
3. Arbejdsstopt justeringsknop

4. Forlængerarm
5. Arbejdsstativ justeringsknop
6. Håndtag
7. Udløsningshåndtag
8. Hjul
9. Arbejdsstopt
10. Arbejdsstativ
11. Låsearm til støttearm
12. Monteringsbeslagets låsehåndtag
13. Midterbøjle
14. Rammestativ
15. Fod

VEDLIGEHODELSE

- Undlad at ændre produktet på nogen måde eller bruge tilbehør, som ikke er godkendt af producenten. Det kan gå ud over din og andres sikkerhed.
- Inden og efter hver brug skal produktet kontrolleres for skader eller afbrækkede dele. Hold altid produktet i god stand ved straks at udskifte dele med reservedele, der er godkendt af producenten.
- I forbindelse med servicearbejde må der kun bruges originale reservedele. Brug af alternative dele kan forårsage farlige situationer eller ødelægge produktet.
- Plastelementerne må aldrig komme i berøring med bremsevæske, benzin, olie- eller petroleumsbaserede produkter, rustløsende olie o. lign. Disse kemiske produkter indeholder stoffer, som kan beskadige, mørne eller ødelægge plastmaterialet, så man risikerer at komme alvorligt til skade.

⚠ ADVARSEL

For bedre sikkerhed og pålidelighed skal alt reparationsarbejde udføres på et autoriseret servicecenter.

MILJØBESKYTTELSE



Råmaterierne skal genbruges og ikke bortskaffes som almindeligt affald. Af hensyn til miljøet skal redskab, tilbehør og emballage sorteres.

SYMBOLER PÅ PRODUKTET



Sikkerhedsadvarsel



Læs venligst vejledningen grundigt igennem før maskinen tages i brug.



Benyt høreværn



Brug altid øjenværn.





Max 136 kg.



Undgå at stå på produktet eller bruge det som stige.



Undgå at sidde på produktet.



Ræk ikke hånden ind i åbningen.
Undgå at blive klemt.



Skub udløserhåndtaget for at låse op



Sørg for, at beslaget er ordentligt låst

SYMBOLER I BRUGSANVISNINGEN



Benyt høreværn.



Brug altid øjenværn.



Bær sikkerhedshandsker



Dele eller tilbehør, der sælges separat



Bemærk



Advarsel

De følgende ikoner og betydninger er beregnet til at forklare risikoen involveret i at anvende denne enhed.

FARE

Indikerer en umiddelbart farlig situation, som - hvis den ikke afværges - vil medføre dødsfald eller alvorlig personskade.

ADVARSEL

Indikerer en potentielt farlig situation, som - hvis den ikke afværges - kan medføre dødsfald eller alvorlig personskade.

VÆR OPMÆRKSOM

Indikerer en potentielt farlig situation, som - hvis den ikke afværges - kan medføre mindre eller middelsvær personskade.

Säkerhet, prestanda och pålitlighet har fått högsta prioritet vid utformningen av ditt gersågsstativ.

ANVÄNDNINGSSOMRÅDE

Gersågsstativet är utformat för att tillhandahålla en stabil och säker arbetsyta för gersågen RYOBI EMS305RG vid kappning.

Produkten bör endast användas såsom beskrivs ovan och i denna manual, den är inte avsedd för andra ändamål.

⚠ VARNING

Läs uppmärksamt alla varningar, instruktioner och specifikationer som bifogas med detta verktyg och studera bilderna. Underlåtenhet att respektera dessa föreskrifter kan leda till olyckor som brand, elektriska stötår och/eller allvarliga kroppsskador.

Behåll dessa varningar och anvisningar för framtida referens.

SÄKERHETSANVISNINGAR FÖR GERSÅGSSTATIV

- Produkten är avsedd att användas på en plan och stabil markyta. Använd inte produkten på ojämnt eller instabilt underlag. Säkerställ att du har tillräckligt med utrymme för att hantera och stödja arbetsstycket korrekt.
- Var försiktig vid montering och justering av produkten, så att inte fingrar och händer fastnar mellan rörliga delar.
- Om delar saknas, använd inte produkten förrän de saknade delarna har ersatts.
- Anslut inte gersågen till en strömförsörjning eller ett batteripaketet förrän monteringen av stativet och sågmonteringen är klar.
- Koppla från gersågen från strömförsörjningen eller batteripaketet före du utför eventuella justeringar, byter tillbehör eller när den inte används.
- Montera inte en gersåg till stativet före du har säkerställt att stativet kan öppnas och låsas ordentligt. Underlåtenhet att göra så kan resultera i möjlig personskada och skada verktyget.
- Säkerställ att sågmonteringsfästena böjda främre kant är säkrade till de övre skenorerna före du säkrar fästena andra sida.
- Säkerställ att sågmonteringsfästena kan klämmas fast ordentligt till stativet före du monterar sågen. Om låsspaken på sågmonteringsfästena inte kan tryckas ned till låsläget på ett enkelt sätt eller inte kan klämmas fast ordentligt, se instruktionerna i denna manual för justering av sågmonteringsfäste.
- Placera alltid gersågen så att du uppnår maximal balans och stabilitet. Sågens alla fyra hörn måste fästas med bult till sågmonteringsfästena före användning.
- När du fäller ihop stativet med en monterad gersåg på plats, säkerställ att bladet är lutat 90 ° mot bordet (om tillämpligt). Luta bladet till höger så långt det går, läs sågarmen i nedläge och läs alla vred samt spakar. Avlägsna eventuella arbetsstycken, klämmor och övriga tillbehör från sågen.

- Flytta alltid den monterade sågen så att den hamnar mitt emot stativets hjulsida (i öppet läge) före du transporterar eller lägger ned stativet och säkerställ att sågmonteringsfästena är ordentligt låsta.
- Använd handtaget för att lyfta stativet. Lyft inte någon del av gersågen som är fäst till stativet. Underlåtenhet att följa denna varning kan resultera i möjlig personskada och skada på produkten.
- Stativet bör förvaras på en stabil och plan yta i vertikalt eller horisontellt läge.
- Överbelasta inte. Gersågens och arbetsstyckets sammanlagda maximala vikt får inte överstiga 136 kg. Arbetsstödet maximala belastning får inte överstiga 136 kg.
- För att undvika allvarlig personskada, säkerställ att gersågen sitter fast och är säkert låst på fästet. Undvik eventuell tyngdkraftsförskjutning.
- Justera höjden för arbetsstycket och förlängningsarmens längd till lämplig position, för att säkerställa att arbetsstycket stöds ordentligt.
- Föremål inklusive delar från arbetsstycket kan falla från stativet. Bär skyddsskor för att minska skaderisken.
- Lyft inte någon del av gersågen som är fäst till stativet.
- Klättra, sitt eller stå inte på produkten.
- Använd inga andra delar eller tillbehör än sådana som rekommenderas av tillverkaren för detta verktyg. Användning av icke rekommenderade delar eller tillbehör kan medföra risker för allvarliga skador.
- Exponera inte någon del av gersågsstativet för regn och använd det inte på fuktiga platser.
 - Vatten som tränger in i ett motordrivet verktyg ökar risken för elektrisk stöt.
 - De flesta arbetsstycken är i en fuktig miljö kan inte klämmas samman ordentligt.
- Spara dessa anvisningar. Titta i dem ofta och använd dem för att instruera andra som ska använda produkten. Om du lånar ut detta verktyg, låna också ut dessa anvisningar för att förhindra missbruk av produkten och eventuella olycksfall.

YTTERLIGARE SÄKERHETSFÖRESKRIFTER

- Håll arbetsområdet rent och väl upplyst.
 - Rörliga och smutsiga arbetsplatser och arbetsbord utgör en risk för personskador.
- Säkerställ att alla rörliga delar är fria från störningar.
- Se till att andra personer håller sig på behörigt avstånd.
 - Låt inte personer som inte är involverade arbetet vidröra produkten, särskilt barn, och håll dem borta från arbetsområdet.
- Sträck dig inte. Ha alltid ett bra fotfäste och en god balans. Detta ger bättre kontroll av el-verktyget i oväntade situationer.
- Produkten får endast användas för dess föreskrivna ändamål. Annan användning än den som nämns i dessa instruktioner kommer att betraktas som missbruk. Tillverkaren ska inte hållas ansvarig för skada eller personskada som uppstår till följd av missbruk.
- Klä dig korrekt.
 - Bär inte löst åtsittande kläder eller smycken. De kan

fastna i rörliga delar.

- Användning av skor med halkskydd rekommenderas vid arbete utomhus.
- Bär hårskydd som skyddar långt hår.
- Använd personlig skyddsutrustning.
 - Använd skyddsglasögon.
 - Använd en ansikts- eller dammask om arbetsuppgiften producerar mycket damm.
 - Bär hörselskydd. Bullerbelastning kan orsaka hörselskador.
 - Använd skyddsskor. Föremål inklusive delar från arbetsstycket kan falla från stativet.
- Se till att sladden inte kan trampas på, snubblas över, komma i kontakt med vassa kanter eller rörliga delar eller på annat vis utsätts för skador eller påfrestningar. Därmed minskar risken för fallolyckor, vilka kan orsaka personskador och skador på sladden, som i sin tur kan leda till elstötår.
- Kontrollera delarna för att upptäcka eventuella skador. Innan ytterligare användning av verktyget sker ska det noggrant kontrolleras för att avgöra om det kan fungera och fylla sin funktion fullt ut.
- När produkten inte används ska den förvaras på en torr och inlåst plats, utom räckhåll för barn och personer som inte är bekanta med produkten.
- Vid flytt av stativet eller sågen och monteringsfästet, håll balansen för att undvika personskada.

RESIDUALRISK

Även om produkten används enligt instruktionerna går det inte att eliminera alla eventuella riskfaktorer. Följande risker kan uppstå vid användning och operatören ska vara extra uppmärksam för att undvika följande:

- Överbalansering. När ett stort arbetsstycke kapas från ena ändan av ett stycke, kan det återstående stycket vara tungt nog för att välta stativet. Säkerställ alltid att arbetsstycket har tillräckligt med stöd.
- Risk att produkten rasar. Kontrollera att alla fixeringskruvar och vred är åtdragna och att alla delar är låsta på plats före du använder stativet.
- Icke fastklämda arbetsstycken kan orsaka allvarliga skador och skada på egendom. Säkra arbetsstycket i skruvstället eller i stativets klämma för att förhindra det från att röra sig medan du arbetar med det.

LÄR KÄNNA DIN PRODUKT

Se sidan 81.

1. Toppskena
2. Sågmonteringsfäste
3. Justeringsvred för arbetsstopp
4. Förlängningsarm
5. Justeringsvred för arbetsstöd
6. Handtag
7. Frigöringspak
8. Hjul
9. Arbetsstopp
10. Arbetsstöd
11. Låsspakens stödarm
12. Låsspak för monteringsfäste
13. Centralt stödben

14. Ramstöd

15. Fot

UNDERHÅLL

- Modifiera inte produkten på något sätt och använd inga tillbehör som inte godkänts av tillverkaren. Din och andras säkerhet kan vara i fara.
- Före och efter användning ska produkten kontrolleras så det inte finns skadade eller trasiga delar. Håll produkten i gott skick genom att omedelbart ersätta delar med reservdelar som tillhandahålls av tillverkaren.
- Använd endast identiska originaldelar när du servar maskinen. Användning av andra delar kan orsaka fara eller produktskada.
- Se till att plastdelarna aldrig kommer i kontakt med bromsvätska, bensin, produkter med petroleumbas, penetrerande oljor, osv. Dessa kemiska produkter innehåller ämnen som kan skada, försvaga eller förstöra plasten, vilket kunde förorsaka allvarliga kroppsskador.

⚠ VARNING

För säkerhet och pålitlighet ska alla reparationer utföras av auktoriserat reparationscenter.

MILJÖSKYDD



Råmaterialen ska återvinnas i stället för att kastas i hushållsavfallet. För att skona miljön ska verktyget, tillbehören och emballagen sorteras.

SYMBOLER PÅ PRODUKTEN



Säkerhetsvarning



Läs instruktionerna ordentligt innan start av maskinen.



Bär hörselskydd.



Bär alltid ögonskydd.



Överskrid ej 136 kg.



Stå inte ovanpå, använd inte som stege.



Sitt inte ovanpå.



Stoppa inte in handen i springan. Klämrisik.



Tryck på frigöringsspaken för att låsa upp



Säkerställ att fästet är ordentligt låst

SYMBOLER I MANUALEN



Bär hörselskydd.



Bär alltid ögonskydd.



Använd skyddshandskar



Delar och utrustning säljs separat



Notera



Varning

Följande signalord och betydelser är tänkta att förklara de olika risknivåerna som är associerade med denna produkt.

FARA

Visar på en direkt riskfylld situation som, om den inte undviks, kan orsaka dödsfall eller allvarlig personskada.

VARNING

Visar på en potentiellt riskfylld situation som, om den inte undviks, kan orsaka dödsfall eller allvarlig personskada.

FÖRSIKTIGHET

Visar på en potentiellt riskfylld situation som, om den inte undviks, kan orsaka mindre eller måttlig personskada.

FÖRSIKTIGHET

(Utan säkerhetssymbolen) Indikerar en situation som kan leda till egendomsskada.

Turvallisuus, tehokkuus ja käyttövarmuus ovat jiirisahajalustamme tärkeimpiä ominaisuuksia.

KÄYTTÖTARKOITUS

Jiirisahajalusta tarjoaa tukevan ja turvallisen työtason RYOBI EMS305RG-jiirisahalla tehtäville katkaisuille.

Jalustaa tulee käyttää vain edellä tässä käsikirjassa kuvatulla tavalla, sitä ei ole suunniteltu mihinkään muuhun tarkoitukseen.

VAROITUS

Lue tarkkaavaisesti kaikki tämän työkalun kanssa toimitetut varoitukset, ohjeet ja spesifikaatiot, ja katso lisäksi kuvat. Seuraavassa esitettyjen ohjeiden laiminlyönnistä saattaa olla seurauksena onnettomuuksia kuten tulipalot, sähköiskut ja/tai vakavia kehon vammoja.

Säästä kaikki varoitukset ja ohjeet tulevaa käyttöä varten.

JIIRISAHAJALUSTAN TURVAOHJEET

- Jalusta on suunniteltu käytettäväksi tasaisella, vakaalla alustalla. Älä käytä tuotetta epätasaisella tai epävakaalla pinnalla. Varmista, että tilaa on riittävästi työkalupaleen käsittelemistä ja tukemista varten.
- Ole varovainen, kun asetat tai säädät jalustaa, varo laittamasta sormia tai käsiä liikkuvien osien välillä.
- Jos jokin osa puuttuu, älä käytä jalustaa, ennen kuin puuttuvat osat on vaihdettu.
- Älä kytke jiirisahaa virtalähteeseen tai akkupakkaukseen, ennen kuin jalustan ja sahan asennus on valmis.
- Irrota jiirisaha virtalähteestä tai akkupakkauksesta ennen säätöjen tekemistä, lisävarusteiden vaihtamista tai kun se ei ole käytössä.
- Älä asenna jiirisahaa jalustalle ennen kuin varmistat, että jalusta voidaan avata ja lukita kunnolla. Muutoin seurauksena voi olla loukkaantuminen ja työkalun vioittuminen.
- Ennen kuin asetat paikalleen kiinnikkeiden toisen pään, varmista, että sahan kiinnityskorvakkeiden kaareva etureuna on kunnolla kiinni ylemmissä kiskoissa.
- Varmista ennen sahan paikalleen asentamista, että sahan kiinnityskorvakkeet voidaan kiinnittää kunnolla jalustaan. Jos sahan kiinnityskorvakkeiden lukitusvipua ei voida työntää helposti lukitusasentoon tai niitä ei voi kiinnittää kunnolla, katso tästä käsikirjasta ohje sahan kiinnityskorvakkeen säätämiseksi.
- Sijoita jiirisaha aina siten, että saavutettu tasapaino ja vakaus ovat maksimaaliset. Sahan kaikki neljä kulmaa on pulattava sahan kiinnityskorvakkeisiin ennen käyttöä.
- Kun suljet jalustan, johon on asennettu jiirisaha, varmista, että terä on 90° pöydän suuntaan (tarvittaessa). Keskitä terä oikealle niin pitkälle kuin se menee, lukitse sahanvarsi alaspäin, ja lukitse kaikki nupit ja vivut. Poista sahasta työkalupaleet, puristimet

tai muut varusteet.

- Siirrä asennettua sahaa aina vastapäätä sitä jalustan päätä, jossa on pyörät (auki-asennossa) ennen jalustan kuljettamista tai laskemista, ja varmista, että sahan kiinnityskorvakkeet on lukittu kunnolla.
- Nosta jalustaa kädensijasta. Älä nosta mitään jalustaan kiinnitetyn jiirisahan osaa. Muutoin seurauksena voi olla loukkaantuminen ja jalustan vioittuminen.
- Varastossa jalustan on oltava vakaalla, tasaisella pinnalla suljetussa pysty- tai vaaka-asennossa.
- Älä ylikuormita. Jiirisahan ja työkalupaleen yhteispaino saa olla enintään 136 kg. Työtukeen kohdistuva enimmäiskuorma ei saa olla yli 136 kg.
- Vakavien henkilövahinkojen välttämiseksi varmista, että jiirisaha on paikallaan kiinnikkeeseen kunnolla lukittuna. Vältä painopisteen siirtymistä.
- Sääda työtuen korkeus ja jatkovarren pituus oikeaan asentoon varmistaen, että työkalupale on kunnolla tuettuna.
- Esineet, mukaan lukien työkalupaleen osat, voivat pudota jalustalta. Jotta loukkaantumisriski olisi pienempi, käytä suojajalkineita.
- Älä nosta mitään jalustaan kiinnitetyn jiirisahan osaa.
- Älä istu äläkä seiso jalustan päällä tai yritä kiivetä sille.
- Älä käytä muita, kuin valmistajan tälle työkalulle suosittelemia varaosia ja lisävarusteita. Muiden kuin suositeltujen lisävarusteiden ja lisävarusteiden käyttö voi aiheuttaa vakavan loukkaantumisen.
- Älä altista mitään jalustan ja jiirisahan osaa sateelle tai käytä niitä kosteissa tiloissa.
 - Sähkötyökaluun joutunut vesi kasvattaa sähköiskun vaaraa.
 - Kosteassa ympäristössä työkalupaleta ei useinkaan voi kiinnittää tiukasti.
- Säilytä nämä ohjeet. Viittaa niihin säännöllisesti ja käytä niitä kouluttaessasi muita tuotteen mahdollisia käyttäjiä. Jos lainaat tämän työkalun jollekulle, lainaa hänelle myös nämä ohjeet tuotteen väärinkäytön ja mahdollisten henkilövahinkojen estämiseksi.

MUITA TURVALLISUUSVAROITUKSIA

- Pidä työskentelyalue puhtaana ja hyvin valaistuna.
 - Sotkuiset alueet ja pöydät voivat aiheuttaa loukkaantumisen.
- Varmista, että kaikki liikkuvat osat voivat toimia häiriöttä.
- Pidä sivulliset etäällä.
 - Älä anna sivullisten, etenkin lasten, koskea jalustaa ja pidä heidät poissa työalueelta.
- Älä kurkota liian kauas. Säilytä aina kunnollinen jalansija ja tasapaino. Tällöin sähkötyökalua on helpompi hallita odottamattomissa tilanteissa.
- Jalustaa saa käyttää vain määrättyyn tarkoitukseensa. Muuta kuin näissä ohjeissa mainittua käyttöä pidetään väärinkäyttönä. Valmistaja ei ole vastuussa vahingoista tai loukkaantumisista, jotka johtuvat mainitunlaisesta väärinkäytöstä.
- Pukeudu asianmukaisesti.



- Älä käytä väljiä vaatteita tai koruja. Ne voivat tarttua liikkuviin osiin.
- Ulkotöissä suositellaan käytettävän luistamattomia suojakenkiä.
- Suojaa pitkät hiukset peittämällä ne.

■ Käytä henkilösuojavarusteita.

- Käytä suojalaseja.
- Käytä kasvo- tai pölysuojainta tehdessäsi pölyistä työtä.
- Käytä korvasuojia. Altistuminen melulle voi vahingoittaa kuuloa.
- Käytä suojavaatetusta. Esineet, mukaan lukien työkappaleen osat, voivat pudota jalustalta.

■ Varmista, että johto on asetettu siten, ettei sen päälle astuta, siihen ei kompastuta, eikä se joudu kosketuksiin terävien reunojen tai liikkuvien osien kanssa tai muutoin altistu vauriolle tai rasitukselle. Tämä vähentää putoamisonnettomuuksien riskiä, jotka saattaisivat johtaa vammautumiseen ja vahingoittaa johtoa, mikä saattaisi aiheuttaa sähköiskun.

■ Tarkista vioittuneet osat. Ennen kuin painepesurin käyttöä jatketaan, se tulee tarkistaa huolella jotta voidaan olla varmoja, että ne toimivat kunnolla ja asianmukaisesti.

■ Kun jalustaa ei käytetä, sitä on säilytettävä kuivassa, lukitussa paikassa lasten ja muiden jalustan käyttöön tottumattomien ulottumattomissa.

■ Kun siirät jalustaa tai saha- ja kiinnityskokoonpanoa, pidä se tasapainossa loukkaantumisten välttämiseksi.

10. Työkappaleen tuki
11. Tukivarren lukitusvipu
12. Kiinnityskorvakkeen lukitusvipu
13. Keskijäykiste
14. Kehikon tuki
15. Jalka

HUOLTO

- Älä muuntele tuotetta millään tavoin tai käytä muita kuin valmistajan hyväksymiä lisävarusteita. Sinun ja muiden turvallisuus saattaa vaarantua.
- Tarkista tuote vaurioiden ja rikkoutuneiden osien varalta ennen jokaista käyttökertaa ja niiden jälkeen. Pidä tuote huippukunnossa vaihtamalla osat välittömästi valmistajan hyväksymiin varaosiin.
- Huollossa tulee käyttää ainoastaan identtisiä varaosia. Muunlaisten osien käyttö voi aiheuttaa vaaran tai vioittaa laitetta.
- Muoviosat eivät saa koskaan joutua kosketukseen jarrunesteen, bensiniin, öljytuotteita, ruosteenirrotusöljyn jne. kanssa. Nämä kemialliset tuotteet sisältävät aineita, jotka voivat vaurioittaa, heikentää tai tuhota muovin minkä seurauksena voi aiheutua vakavia ruumiinvammoja.

⚠ VAROITUS

Jotta laite toimisi turvallisesti ja luotettavasti, kaikki korjaukset tulee antaa valtuutetun huoltopisteen hoidettavaksi.

EN
FR
DE
ES
IT
NL
PT
DA
SV
FI
NO
RU
PL
CS
RO
HU
LV
LT
ET
HR
SL
SK
BG
UK
TR
EL



KÄYTÖN RISKIT

Vaikka tuotetta käytettäisiin ohjeiden mukaisesti, ei ole mahdollista täysin eliminoida tiettyjä käyttöön liittyviä riskitekijöitä. Käytössä voi aiheutua seuraavia vaaroja, ja käyttäjän tulee kiinnittää erityistä huomiota niiden välttämiseen:

- Epätasapainotus. Kun suuri työkalu katkaistaan toisesta päästä, jäljellä oleva kappale saattaa olla tarpeeksi painava kaataakseen jalustan. Varmista aina, että työkalu on hyvin tuettu.
- Riski jalustan kaatumisesta. Varmista ennen jalustan käyttöä, että kaikki kiinnitysruuvit ja nupit ovat tiukalle kiristettyjä ja kaikki osat paikoilleen lukittuina.
- Kiinnittämätön työkalu voi aiheuttaa vakavan vamman ja vaurioita. Kiinnitä työkalu puuristimella tai kiristimellä jalustaan, jotta se ei pääse liikkumaan työstämisen aikana.

TUNNE TUOTTEESI

Katso sivu 81.

1. Yläkisko
2. Sahan kiinnike
3. Työkappaleen pysäyttimen säätönuppi
4. Jatkovarsi
5. Työkappaleen tuen säätönuppi
6. Kädensija
7. Vapautusvipu
8. Pyörä
9. Työkappaleen pysäytin

YMPÄRISTÖNSUOJELU



Älä hävitä raaka-aineita jätteinä vaan vie ne kierrätykseen. Ympäristönsuojelun kannalta työkalu, lisäosa r-usteet ja pakkausmateriaali on lajiteltava.

TUOTTEESSA OLEVAT SYMBOLIT



Turvallisuusvaroitusta



Lue ohjeet huolellisesti ennen laitteen käynnistämistä.



Käytä kuulosuojaimia



Käytä aina suojalaseja.



Älä ylitä 136 kg.



Älä seiso päällä tai käytä tikkaina.





Älä istu päällä.



Älä kurota aukkoon. Puristumisen vaara.



Avaa lukitus työntämällä vapautusvipua



Varmista, että kiinnityskorvake on kunnolla lukittuna

KÄSIKIRJAN SYMBOLIT



Käytä kuulosuojaimia.



Käytä aina suojalaseja.



Käytä suojakäsineitä



Osat ja lisävarusteet on hankittava erikseen



Huom



Varoitus

Seuraavat signaalisanat ja merkitykset on tarkoitettu selittämään tähän tuotteeseen liittyviä riskin tasoja.

VAARA

Ilmoittaa välittömästä vaaratilanteesta, joka saattaa aiheuttaa kuoleman tai vakavan vamman.

VAROITUS

Ilmoittaa mahdollisesta vaaratilanteesta, joka saattaa aiheuttaa kuoleman tai vakavan vamman.

VAROITUS

Ilmoittaa mahdollisesta vaaratilanteesta, joka saattaa aiheuttaa pienen tai kohtalaisen vamman.

VAROITUS

(Ilman varoitusmerkkiä) Tilanne, joka voi aiheuttaa materiaalista vahinkoa.



Sikkerhet, ytelse og pålitelighet hadde topp prioritet under utforming av dette gjæringsstativet.

TILTENKT BRUK

Gjæringsstativet er designet for å gi en stabil, sikker arbeidsoverflate for en RYOBI EMS305RG gjæringsag for kuttedrift-operation.

Produktet skal kun brukes som beskrevet ovenfor og i denne håndboken, og er ikke beregnet til noe annet formål.

⚠ ADVARSEL

Les nøye gjennom alle advarslene, instruksene og spesifikasjonene som følger med verktøyet, og se på tegningene. Hvis forskriftene nedenfor ikke overholdes, kan det forårsake ulykker som brann, elektrisk støt og/eller alvorlige personskader.

Ta vare på alle advarsler og anvisninger for senere bruk.

SIKKERHETSADVARSLER FOR GJÆRSAGSTATIV

- Produktet er designet til bruk på en flat, stabil bakkeoverflate. Ikke bruk produktet på en ujevn eller ustabil overflate. Se til å sørge for tilstrekkelig med plass til å håndtere og riktig støtte arbeidsstykket.
- Vær deretter forsiktig ved montering eller justering av produktet, ikke gang fingre eller hender mellom de bevegelige delene.
- Hvis noen deler mangler, skal produktet ikke brukes inntil de manglende delene er skiftet ut.
- Ikke koble til gjæringsssagen til en strømforsyning eller batteripakke inntil monteringen av stativet og sagmonteringen er fullstendig.
- Koble fra gjæringsssagen fra strømforsyningen eller batteripakken før du foretar noen justeringer, skifter tilbehør eller hvis den ikke er i bruk.
- Ikke monter en gjæringsssag til stativet før du er sikker på at stativet kan åpnes og låses på sikker måte. Hvis du ikke gjør dette, kan det føre til mulig personskade og skade på verktøyet.
- Sikre at den kurvede frontkanten på sagens monteringbraketter er sikkert festet på toppskinnene før feste av den andre enden av brakettene.
- Se til å sikre at sagmonteringsbrakettene kan klemmes sikkert på stativet før montering av sagen. Hvis låsespaken på sagmonteringsbrakettene ikke kan skyves ned i låseposisjonen enkelt eller ikke kan klemmes sikkert, se instruksjonen i denne håndboken for sagmonteringsbrakettjustering.
- Posisjoner alltid gjæringsssagen til å motta maksimal balanse og stabilitet. Alle fire hjørner av sagen må boltes til sagmonteringsbrakettene før bruk.
- Ved lukking av stativet med en gjæringsssag påfestet, se til at bladet er 90° til bordet (hvis aktuelt). Før bladet til høyre så langt som mulig, lås sagarmen i nedposisjon, og lås alle knotter og spaker. Fjern alle arbeidsstykker, klemmer eller annet tilbehør fra sagen.
- Flytt alltid den monterte sagen motsatt for den

hjulstyrte enden av stativet (i den åpne posisjonen) før transportering eller nedlegging av stativet, og sikre at sagmonteringsbraketter er sikkert låst.

- Bruk håndtaket til å løfte stativet. Ikke løft noen del av gjæringsssagen som er festet til stativet. Hvis denne advarselen ikke overholdes, kan det føre til mulig personskade og skade på produktet.
- Stativet skal lagres på en stabil, flat overflate i vertikal eller horisontal lukket posisjon.
- Ikke overbelast. Maksimal vekt på gjæringsssagen og arbeidsstykket sammen må ikke overskride 136 kg. Maksimal belastning på arbeidsstøtten må ikke overskride 136 kg.
- For å unngå alvorlig personlig skade, se til at gjæringsssagen er plassert og låst sikkert på braketten. Unngå enhver gravitasjonsendring.
- Juster arbeidsstøtتهøyden og forlengelsesarmen til passende posisjon, ved å sikre at arbeidsstykket er godt støttet.
- Gjenstander, inkludert deler av arbeidsstykket, kan falle fra stativet. Bruk vernesko for å hindre risikoen for personskade.
- Ikke løft noen del av gjæringsssagen som er festet til stativet.
- Ikke klatre, sitt eller stå på produktet.
- Bruk ikke andre deler eller tilbehør enn de som anbefales av fabrikanten til dette verktøyet. Bruken av deler eller tilbehør som ikke anbefales kan føre til alvorlig personskade.
- Ikke eksponer noen del av stativet og gjæringsssagen for regn eller bruk det på fuktige steder.
 - Vann som trenger inn i et elektrisk verktøy vil øke faren for elektrisk støt.
 - De fleste arbeidsstykker kan ikke klemmes godt fast i fuktig miljø.
- Ta vare på disse instruksjonene. Les dem regelmessig og bruk dem for å instruere andre som kan komme til å bruke produktet. Hvis du låner bort produktet ditt, må du også legge ved denne bruksanvisningen for å hindre personskade og at produktet brukes på feil måte.

SPESIELLE SIKKERHETSADVARSLER

- Hold arbeidsområdet ryddig og godt belyst.
 - Rotete områder og arbeidsbenker inviterer til ulykker.
- Se til at alle bevegelige deler er fri fra interferens.
- Hold andre personer vekke.
 - Ikke la personer, spesielt barn, som ikke er involvert i arbeidet berøre produktet, og hold dem på avstand fra arbeidsområdet.
- Ikke len deg for langt frem. Sørg for godt fotfeste og god balanse til enhver tid. Dette gir bedre kontroll over det elektriske verktøyet i en uventet situasjon.
- Produktet skal kun brukes til foreskrevet formål. Enhver annen bruk enn den som angis i disse anvisningene vil anses som et tilfelle av feilbruk. Produsenten skal ikke være ansvarlig for noen skade eller personskade som oppstår som følge av slike tilfeller av feilbruk.





- Kle deg riktig.
 - Ikke bruk løstsittende plagg og/eller løsthengende smykker. De kan fanges i bevegelige deler.
 - Sklisikkert fottøy anbefales ved arbeid utendørs.
 - Bruk lue eller hatt til å dekke langt hår.
- Bruk personlig verneutstyr.
 - Bruk vernebriller.
 - Bruk ansikts- eller støvmaske dersom arbeidet skaper støv.
 - Bruk hørselsvern. Støy kan føre til tap av hørselen.
 - Bruk beskyttende fottøy. Gjenstander, inkludert deler av arbeidsstykket, kan falle fra stativet.
- Plasser ledningen slik at ingen kan trække på den eller snuble i den, og slik at den ikke kommer i kontakt med skarpe kanter eller bevegelige deler eller på annen måte kan bli skadet eller utsatt for belastning. Dette vil redusere risikoen for fallulykker, som kan føre til personskader og skader på ledningen, noe som igjen kan føre til elektrisk støt.
- Se etter deler som er skadet. Før ytterligere bruk av verktøyet må det undersøkes nøye for å kunne fastslå at det vil virke tilfredsstillende og utføre sin tiltenkte funksjon.
- Hvis det ikke er i bruk, skal produktet lagres på et innelåst sted, utilgjengelig for barn og personer som er ukjent med dette.
- Ved flytting av stativet eller sagen og brakettene, hold balansen for å unngå personskade.

GJENVÆRENDE RISIKO

Også når produktet brukes som beskrevet, er det ikke mulig å utelukke risiko for brukere eller personer i nærheten. Følgende farer kan oppstå ved bruk og operatøren bør være spesielt oppmerksom på å unngå/sikre følgende:

- Overbalansering. Når et stort stykke kuttet fra én ende i en jobb, kan det hende at den resterende delen er tung nok til å velte stativet. Sikre alltid at arbeidsstykket er godt støttet.
- Risiko for en kollaps av produktet. Kontroller for å se til at alle festeskruer og knotter er stramme og at alle bein er låst på plass før betjening av stativet.
- Ikke festede emner kan påføre alvorlig personskade og materielle skader. Fest arbeidsstykket i stikken eller klemmen til stativet for å forhindre det i å bevege seg mens du jobber på dette.

KJENN DITT PRODUKT.

Se side 81.

1. Toppskinne
2. Sagmonteringsbrakett
3. Arbeidsstoppjusteringsbryter
4. Forlengelsesarm
5. Arbeidsstøttejusteringsbryter
6. Håndtak
7. Frigivelsesspak
8. Hjul
9. Arbeidsstopp
10. Arbeidsstøtte
11. Støttearm låsespak

12. Monteringsbrakett låsespak
13. Sentralt feste
14. Rammestøtte
15. Fot

VEDLIKEHOLD

- Ikke modifierer produktet på noen måte eller bruk tilbehør som ikke er godkjent av produsenten. Din og andres sikkerhet vil kunne påvirkes negativt.
- Før og etter hver gangs bruk må produktet inspiseres for skader eller ødelagte deler. Hold produktet i topp stand ved umiddelbart å erstatte deler med reservedeler som er godkjent av produsenten.
- Når vedlikehold utføres, må kun identiske reservedeler brukes. Bruk av andre deler kan skape fare eller føre til skade på produktet.
- Plastdeler må aldri komme i kontakt med bremsevæske, bensin, petroleumsholdige produkter, penetrerende oljer, osv. Slike kjemiske produkter inneholder stoffer som kan skade, svekke eller ødelegge platen, noe som kan medføre alvorlige kroppsskader.

⚠ ADVARSEL

For ødre sikkerhet og pålitelighet skal alle reparasjoner utføres av et autorisert verksted.

MILJØVERN



Resirkuler råmaterialer istedenfor å kaste dem i søppelen. Verktøyet, tilbehørene og emballasjen bør sorteres for miljøvennlig resirkulering.

SYMBOLER PÅ PRODUKTET



Sikkerhetsadvarsel



Vennligst les instruksjonene nøye før du starter maskinen.



Bruk hørselsvern



Bruk alltid øyebeskyttelse.



Ikke overskrid 136 kg.



Ikke stå på toppen eller bruk som stige.



Ikke sitt på toppen.





Ikke strekk hånden inn i åpningen. Se opp for klemming.



Skyv frigjøringspak for å låse opp



Se til braketten er sikkert låst

SYMBOLER I MANUALEN



Bruk hørselsvern.



Bruk alltid øyeskyttelse.



Bruk sikkerhetshansker



Deler eller tilbehør solgt separat



Nb



Advarsel

Følgende symboler og betydninger forklarer risikonivået som er assosiert med dette produktet.

FARE

Indikerer en umiddelbart farlig situasjon, som, dersom den ikke unngås, kan føre til alvorlig personskade eller død.

ADVARSEL

Indikerer en potensiell farlig situasjon, som, dersom den ikke unngås, kan føre til alvorlig personskade eller død.

ADVARSEL

Indikerer en potensiell farlig situasjon, som, dersom den ikke unngås, kan føre til mindre eller moderate skader.

ADVARSEL

(Uten sikkerhetssymbol) Indikerer en situasjon som kan resultere i skader på eiendom.



В основе конструкции вашей подставки для торцовочной пилы принципы безопасности, продуктивности и надежности.

НАЗНАЧЕНИЕ

Подставка для торцовочной пилы предназначена для обеспечения устойчивой и надежной рабочей поверхности для торцовочной пилы RYOBI EMS305RG. Изделие может использоваться только в соответствии с данной инструкцией и не предназначено для иных целей.

⚠ ОСТОРОЖНО

Прочтите все указания, инструкции, иллюстрации и спецификации, поставляемый с этим электроинструментом. Несоблюдение всех инструкций, указанных ниже, может привести к поражению электрическим током, пожару и / или серьезным травмам.

Сохраните все предупреждения и инструкции для дальнейшего использования.

ТРЕБОВАНИЯ БЕЗОПАСНОСТИ ПРИ РАБОТЕ С ПОДСТАВКОЙ ДЛЯ ТОРЦОВОЧНОЙ ПИЛОЙ

- Изделие предназначено для использования на плоской, устойчивой напольной поверхности. Не пользуйтесь данным инструментом на неровной или неустойчивой поверхности. Обеспечьте достаточное место для работы и надлежащей фиксации обрабатываемой детали.
- Соблюдайте осторожность в процессе сборки и регулировки изделия во избежание защемления пальцев и рук между движущимися деталями.
- При отсутствии каких-либо деталей воздержитесь от использования изделия до установки деталей на место.
- Запрещается подсоединять торцовочную пилу к источнику питания или аккумуляторному блоку до сборки подставки и установки пилы.
- Отсоедините торцовочную пилу от источника питания или аккумуляторного блока до выполнения регулировки, замены аксессуаров или на время простоя
- Установка торцовочной пилы на подставку допускается только после проверки возможности раскрытия и надежной фиксации подставки. В противном случае существует риск травмы и повреждения инструмента.
- Убедитесь в том? что изогнутая передние кромки установочных кронштейнов для пилы надежно зафиксированы на верхней рейке, после чего можно переходить к установке другого края кронштейнов.
- Перед установкой пилы проверьте возможность надежной фиксации установочных кронштейнов на подставке. Если фиксирующий рычаг установочных кронштейнов для пилы не переводится в закрытое положение без лишних усилий либо не может быть надежно зафиксирован, см. инструкцию по

регулировке установочных кронштейнов для пилы в настоящем руководстве.

- Торцовочная пила должна всегда размещаться с учетом максимальной устойчивости. Перед началом использования пилу необходимо прикрутить к установочным кронштейнам со всех четырех углов.
- При закрытии подставки с установленной на ней торцовочной пилой убедитесь в том, что полотно расположено под углом 90° к столу (если применимо). Наклоните полотно вправо до упора, зафиксируйте рычаг пилы в нижнем положении и заблокируйте все регуляторы и рычаги. Отсоедините от пилы все обрабатываемые детали, а также зажимы и другие принадлежности.
- Перед транспортировкой или складыванием подставки всегда перемещайте установленную на ней пилу в противоположный конец от колес (в открытом положении) и проверяйте надежность фиксации установочных кронштейнов.
- Для поднятия подставки используйте рукоять. Запрещается приподнимать зафиксированную на подставке часть торцовочной пилы. Игнорирование данного предупреждения может привести к травме и повреждению изделия.
- Подставка должна храниться на устойчивой ровной поверхности в вертикальном или горизонтальном закрытом положении.
- Не допускайте перегрузки. Максимальная масса торцовочной пилы вместе с обрабатываемой деталью не должна превышать 136 кг. Максимальная нагрузка на кронштейн не должна превышать 136 кг.
- Во избежание серьезной травмы убедитесь в том, что торцовочная пила надежно зафиксирована на скобе. Не допускайте потери устойчивости.
- Отрегулируйте высоту кронштейна и длину раздвижной штанги для обеспечения надежной фиксации обрабатываемого изделия.
- Объекты, в том числе части обрабатываемой детали, могут падать с подставки. Для сокращения несчастных случаев носите защитную обувь.
- Запрещается приподнимать зафиксированную на подставке часть торцовочной пилы.
- Запрещается взбираться на изделие, сидеть и стоять на нем.
- Пользуйтесь только рекомендованными изготовителем деталями и аксессуарами. Использование других деталей и аксессуаров ведет к тяжелым травмам.
- Запрещается оставлять подставку и торцовочную пилу под дождем и в условиях повышенной влажности.
 - Попавшая внутрь электроинструмента вода увеличивает опасность поражения электрическим током.
 - При повышенной влажности большинство обрабатываемых деталей невозможно надежно зафиксировать.
- Сохраните данные инструкции. Чаще обращайтесь к ним и используйте для инструктажа других



возможных пользователей прибора. При передаче инструмента кому-либо для временного пользования не забудьте передать также данную инструкцию во избежание ненадлежащей эксплуатации и получения травмы.

ДОПОЛНИТЕЛЬНЫЕ ПРЕДУПРЕЖДЕНИЯ ПО ТЕХНИКЕ БЕЗОПАСНОСТИ

- Следите за чистотой и освещенностью рабочей зоны.
 - Загромождение рабочей зоны может привести к телесным повреждениям.
- Убедитесь в том, что подвижным деталям ничто не мешает.
- Не допускайте в рабочую зону посторонних лиц.
 - Не допускайте присутствия лиц, особенно несовершеннолетних, в рабочей зоне, не разрешайте прикасаться к изделию.
- Не прикладывайте чрезмерных усилий. Старайтесь сохранять устойчивость и подыскивайте твердую опору. Это обеспечивает лучшую управляемость электроинструментом в непредвиденных ситуациях.
- Изделие может использоваться только для указанных целей. Использование изделия в целях, не предусмотренных данной инструкцией, считается ненадлежащим использованием. Производитель не несет ответственности за ущерб или травму вследствие такого использования.
- Одевайтесь соответствующим образом.
 - Не надевайте одежду свободного покроя и украшения. Они могут застрять между движущимися деталями.
 - При наружных работах рекомендуется надевать нескользящую обувь.
 - Воспользуйтесь защитным головным покрытием, чтобы прикрыть длинные волосы.
- Используйте средства персональной защиты.
 - Пользуйтесь защитными очками.
 - Если при работе образуется пыль, надевайте пылезащитную маску.
 - Используйте наушники! Воздействие шума может привести к потере слуха.
 - Используйте защитную обувь. Объекты, в том числе части обрабатываемой детали, могут падать с подставки.
- Разместите кабель таким образом, чтобы исключить вероятность того, что кто-то на него наступит или споткнется, исключить его соприкосновение с острыми краями и движущимися деталями или иную угрозу или нагрузку. Это позволит снизить риск случайного падения и получения травмы, повреждения кабеля и возникновения риска поражения электрическим током.
- Проверяйте поврежденные детали. Перед дальнейшим использованием инструмента тщательно проверьте его надлежащую работу и выполнение предназначенных ему функций.
- Во время простоя изделие следует хранить в сухом закрытом месте, недоступном для детей и лиц, не

ознакомленных с техникой безопасности.

- При перемещении подставки или пилы с кронштейном обеспечьте баланс во избежание травмы.

ОСТАТОЧНЫЕ РИСКИ

Даже когда изделие используют согласно инструкциям, невозможно полностью устранить факторы риска. Следующие опасности могут возникнуть во время его использования, и во избежание их рабочий должен обратить особое внимание на следующее:

- Перевешивание. При отрезании большой части от детали остальная часть может перевернуть подставку. Всегда обеспечивайте надлежащую фиксацию обрабатываемой детали.
- Риск опрокидывания изделия. Перед началом работы с подставкой убедитесь в том, что все крепежные элементы затянуты и все детали зафиксированы.
- Незажатые обрабатываемые изделия могут стать причиной тяжелых травм и повреждений. Зафиксируйте обрабатываемое изделие в зажиме во избежание его смещения в процессе работы.

ИЗУЧИТЕ ИЗДЕЛИЕ

Стр 81.

1. Верхняя рейка
2. Установочный кронштейн для пилы
3. Ручка регулировки фиксатора заготовки
4. Раздвижная штанга
5. Ручка регулировки кронштейна для заготовки
6. Ручка
7. Рычаг высвобождения
8. Колеса
9. Фиксатор заготовки
10. Кронштейн для заготовки
11. Фиксирующий рычаг опоры
12. Рычаг фиксации установочного кронштейна
13. Центральный распор
14. Каркас
15. Опора

ТЕХНИЧЕСКОЕ ОБСЛУЖИВАНИЕ

- Запрещается каким-либо образом изменять конструкцию изделия или использовать аксессуары, не рекомендованные производителем. Ваша безопасность и безопасность других людей может быть нарушена.
- Проверяйте изделие на предмет повреждения или поломки деталей перед и после каждого использования. Держите изделие в хорошем рабочем состоянии, своевременно заменяя изношенные детали, используя запасные части, рекомендуемые производителем.
- При проведении текущего ремонта используйте только идентичные запчасти. Использование других запчастей может представлять опасность или повредить изделие.
- Пластмассовые детали нельзя чистить тормозной

жидкостью, бензином, нефтепродуктами, едкими маслами и т.д. Эти химикаты содержат вещества, которые могут испортить, ослабить или разрушить пластмассу. Это ведет к тяжелым травмам.

ОСТОРОЖНО

Для большей безопасности и надежности все ремонтные работы должны проводиться авторизованным сервисным центром.

ЗАЩИТА ОКРУЖАЮЩЕЙ СРЕДЫ



Утилизируйте как сырье, а не выбрасывайте как мусор. Машина, аксессуары и упаковка должны быть отсортированы.

УСЛОВНЫЕ ОБОЗНАЧЕНИЯ НА ПРОДУКТЕ



Сигнал опасности



Перед использованием прибора внимательно ознакомьтесь с данной инструкцией.



Применяйте средства защиты органов слуха



Всегда надевайте защитные очки.



Нагрузка не более 136 кг.



Не становитесь на верхнюю часть и не используйте в качестве лестницы.



Не садитесь на верхнюю часть.



Не помещайте руки в зазор. Не забывайте о возможности заклинивания.



Для раскрытия нажмите на рычаг высвобождения



Проверьте надежность фиксации кронштейна

ОБОЗНАЧЕНИЯ В РУКОВОДСТВЕ



Применяйте средства защиты органов слуха.



Всегда надевайте защитные очки.



Надевайте защитные перчатки



Детали или принадлежности, приобретаемые отдельно



Примечание



Осторожно

Следующие сигнальные слова и значения предназначены, чтобы объяснить уровни риска, связанного с этим изделием.

ОПАСНО

Указывает на потенциально опасную ситуацию, которая, если ее не избежать, приведет к летальному исходу или серьезной травме.

ОСТОРОЖНО

Указывает на потенциально опасную ситуацию, которая, если ее не избежать, может привести к летальному исходу или серьезной травме.

ВНИМАНИЕ

Указывает на потенциально опасную ситуацию, которая, если ее не избежать, может привести к травме легкой или средней тяжести.

ВНИМАНИЕ

(Без Символа Тревоги Безопасности) Указывает ситуацию, которая может кончиться повреждением собственности.

Bezpieczeństwo, efektywność i niezawodność były czynnikami o najwyższym priorytecie w trakcie projektowania Państwa podstawy do ukośnicy.

PRZEZNACZENIE

Podstawa do ukośnicy przeznaczona jest do zapewnienia stabilnej, bezpiecznej powierzchni roboczej dla ukośnicy RYOBI EMS305RG na czas cięcia.

Produkt należy używać wyłącznie w sposób opisany powyżej i w niniejszej instrukcji — nie jest on przeznaczony do żadnego innego celu.

⚠ OSTRZEŻENIE

Prosimy o uważne zapoznanie się z ostrzeżeniami, instrukcjami i specyfikacjami dostarczonymi z tym narzędziem oraz z zawartymi w nich ilustracjami. Nie przestrzeganie przedstawionych niżej zaleceń mogłoby pociągnąć za sobą wypadki takie jak pożary, porażenia prądem elektrycznym i/lub poważne obrażenia ciała.

Zachowaj wszystkie ostrzeżenia i instrukcje do wykorzystania w przyszłości.

OSTRZEŻENIA DOTYCZĄCE BEZPIECZEŃSTWA UŻYTKOWNIA PODSTAWY DO UKOŚNICY

- Produkt przeznaczony jest do stosowania na płaskim, stabilnym podłożu. Nie należy używać produktu na nierównej lub niestabilnej powierzchni. Należy zapewnić ilość miejsca wystarczającą do swobodnego manipulowania ciężym przedmiotem i odpowiedniego podparcia go.
- Podczas montażu i regulacji produktu należy zachować ostrożność, tak by palce lub dłonie nie uwięzły pomiędzy ruchomymi częściami.
- W przypadku braku którychkolwiek części nie należy używać produktu do czasu ich uzupełnienia.
- Nie należy podłączać ukośnicy do źródła zasilania lub akumulatora do momentu zakończenia montażu podstawy i piły.
- Przed dokonaniem jakichkolwiek regulacji, wymianą akcesoriów lub wycofaniem z eksploatacji należy odłączyć ukośnicę od źródła zasilania lub akumulatora.
- Nie należy montować ukośnicy do podstawy przed zapewnieniem możliwości bezpiecznego otwarcia i zablokowania podstawy. Niezastosowanie się do tego wymogu może spowodować obrażenia ciała i uszkodzenie narzędzia.
- Należy upewnić się, że zakrzywiona przednia krawędź wsporników montażowych piły zostanie pewnie osadzona na górnych uchwytych przed osadzeniem drugiego końca wsporników.
- Przed zamontowaniem piły należy upewnić się, że wsporniki montażowe piły można pewnie zamocować do podstawy. Jeżeli dźwigni blokującej na wspornikach montażowych piły nie można łatwo przesunąć w dół do pozycji blokady lub jeżeli nie można jej pewnie zamocować, należy zapoznać się z instrukcją obsługi wspornika montażowego piły w niniejszym podręczniku.
- Ukośnicę należy zawsze ustawiać tak, aby uzyskać maksymalną równowagę i stabilność. Wszystkie cztery narożniki piły muszą zostać przed rozpoczęciem użytkowania przykręcone do wsporników montażowych piły.
- Podczas zamykania podstawy z założoną ukośnicą należy upewnić się, że tarcza ustawiona jest pod kątem 90° w stosunku do stołu (jeśli dotyczy). Wychylić tarczę w prawo do oporu, zablokować ramię piły w dolnym położeniu i zablokować wszystkie gałki oraz dźwignie. Usunąć/wymontować z piły wszelkie obrabiane przedmioty, zaciski i inne akcesoria.
- Przed transportem lub odłożeniem podstawy należy zawsze przesunąć zamontowaną piłę naprzeciwko końca podstawy wyposażonego w kółka (do położenia otwartego) i upewnić się, że wsporniki montażowe piły są dokładnie zablokowane.
- Podstawę należy podnosić za przeznaczony do tego uchwyt. Nie należy podnosić żadnej części ukośnicy, która jest przymocowana do podstawy. Niezastosowanie się do tego ostrzeżenia może spowodować obrażenia ciała i uszkodzenie produktu.
- Podstawę należy przechowywać na stabilnej, płaskiej powierzchni w położeniu zamkniętym — pionowo bądź poziomo.
- Nie przeciążać. Maksymalny łączny ciężar ukośnicy i przedmiotu obrabianego nie może przekraczać 136 KG. Maksymalne obciążenie wspornika roboczego nie może przekraczać 136 KG.
- Aby uniknąć poważnych obrażeń ciała, należy upewnić się, że ukośnica jest pewnie osadzona i zablokowana na wsporniku. Unikać wszelkich przesunięć grawitacyjnych.
- Ustawić odpowiednią wysokość wspornika roboczego i długość wysięgnika, zapewniając należyte podparcie ciężego przedmiotu.
- Przedmioty, w tym części przedmiotu obrabianego, mogą spadać z podstawy. Należy nosić obuwie ochronne, aby ograniczyć ryzyko obrażeń ciała.
- Nie należy podnosić żadnej części ukośnicy, która jest przymocowana do podstawy.
- Nie wspinać się na produkt, nie siadać na nim ani nie stawać na nim.
- Używajcie jedynie części i akcesoriów zalecanych przez producenta tego narzędzia. Stosowanie jakichkolwiek przystawek lub akcesoriów nie zalecanych przez producenta grozi poważnym zranieniem!
- Nie należy narażać żadnej części podstawy ani ukośnicy na działanie deszczu ani używać w miejscach wilgotnych.
 - Woda dostająca się do elektronarzędzia stwarza zagrożenie porażenia prądem.
 - Większości przedmiotów ciężych w wilgotnym środowisku nie można pewnie zamocować.
- Zachować ten podręcznik. Należy systematycznie z niego korzystać i używać do przeszkolenia innych osób, które mogą korzystać z tego produktu. W przypadku gdy narzędzie to zostanie pożyczone innej osobie, należy przekazać jej również niniejsze instrukcje, tak by zapobiec niewłaściwemu użytkowaniu produktu oraz

możliwym obrażeniom.

DODATKOWE OSTRZEŻENIA BEZPIECZEŃSTWA

- Stanowisko pracy powinno być czyste i dobrze oświetlone.
 - Zagrażone miejsce pracy lub warsztat to częsta przyczyna zranień.
- Należy upewnić się, że wszystkie ruchome części mogą się swobodnie przemieszczać.
- Osoby postronne utrzymywać z dala od miejsca pracy.
 - Nie dopuszczać do tego, aby osoby nieuczestniczące w pracy — w szczególności dzieci — dotykały produktu; w tym celu należy trzymać je z dala od miejsca pracy.
- Nie sięgać zbyt daleko. Należy cały czas pewnie opierać stopy i utrzymywać równowagę. Zapewni to lepsze panowanie nad urządzeniem w nieprzewidzianych sytuacjach.
- Produkt można używać wyłącznie zgodnie z przeznaczeniem. Każde użycie inne niż wymienione w niniejszej instrukcji będzie uważane za niezgodne z przeznaczeniem. Producent nie ponosi odpowiedzialności za jakiegokolwiek szkody lub obrażenia ciała wynikające z takich przypadków niewłaściwego użytkowania.
- Należy zakładać odpowiednią odzież ochronną.
 - Nie zakładać luźnego ubioru ani biżuterii. Mogą one utknąć w ruchomych częściach.
 - Podczas pracy na zewnątrz zaleca się zakładać obuwie antypoślizgowe.
 - Nosić ochronne zabezpieczenie włosów, aby spiąć i osłonić dłuższe włosy.
- Stosować środki ochrony indywidualnej.
 - Zakładać okulary ochronne.
 - Zastosuj maskę na twarz lub maskę przeciwpylową w przypadku wykonywania prac, podczas których powstaje dużo pyłu.
 - Stosować środki ochrony słuchu! Narażenie na hałas może spowodować utratę słuchu.
 - Należy nosić obuwie ochronne. Przedmioty, w tym części przedmiotu obrabianego, mogą spadać z podstawy.
- Upewnić się, że przewód zasilający jest poprowadzony tak, by nie można było na niego nadepnąć ani potknąć się o niego, jak również by nie miał on styczności z ostrymi krawędziami lub ruchomymi częściami, a także nie był w inny sposób narażony na uszkodzenie lub naprężenia. Pozwoli to na ograniczenie ryzyka potknięć, które mogłyby spowodować obrażenia, a także uszkodzeń przewodu, które mogłyby spowodować porażenie prądem.
- Kontrolować stan techniczny poszczególnych elementów. Przed dalszym użyciem urządzenia należy je dokładnie sprawdzić, upewniając się, że działa prawidłowo i zgodnie z przeznaczeniem.
- Gdy produkt nie jest używany, powinien być przechowywany w suchym, zamkniętym miejscu, niedostępnym dla dzieci i osób niepotrafiących go obsługiwać.

- Podczas przesuwania podstawy lub zespołu piły i wspornika należy zachować równowagę, aby uniknąć obrażeń.

RYZIKO ZWIĄZANE Z UŻYTKOWANIEM

Nawet jeśli produkt jest używany zgodnie z zaleceniami, nadal nie jest możliwe wyeliminowanie określonych czynników ryzyka. Następujące zagrożenia mogą wystąpić podczas używania urządzenia i operator powinien zwracać szczególną uwagę na poniższe punkty:

- Utrata równowagi. W przypadku cięcia dużego przedmiotu przy jednym końcu jego pozostała część może okazać się wystarczająco ciężka, by przechylić podstawę. Należy zawsze upewnić się, że cięty przedmiot jest dobrze podparty.
- Ryzyko upadku produktu. Przed użyciem podstawy należy zawsze sprawdzić, czy wszystkie śruby mocujące i pokręta są dokręcone, a wszystkie części zablokowane na miejscu.
- Niezabezpieczone elementy mogą spowodować poważne obrażenia ciała i uszkodzenia. Przymocować cięty przedmiot do podstawy za pomocą imadła lub zacisku, aby zapobiec jego przemieszczaniu podczas pracy.

INFORMACJE O PRODUKCIE

Patrz strona 81.

1. Szyna górna
2. Wspornik do montażu ukośnicy
3. Pokrętko regulacyjne ogranicznika roboczego
4. Ramę przedłużającą
5. Pokrętko regulacyjne podpory roboczej
6. Rękojeść
7. Dźwignia zwalnająca
8. Koło
9. Ogranicznik roboczy
10. Podpora robocza
11. Dźwignia blokująca ramię nośne
12. Dźwignia blokująca wspornik montażowy
13. Ściąg centralny
14. Podpora ramy
15. Stopa

KONSERWACJA

- Nie należy modyfikować produktu w żaden sposób ani nie używać akcesoriów, które nie są zalecane przez producenta. Może dojść do obniżenia poziomu bezpieczeństwa użytkownika oraz innych osób.
- Przed o po każdym użyciu należy sprawdzić, czy produkt i jego części nie są uszkodzone. Produkt należy utrzymywać w najlepszej kondycji roboczej, wymieniając natychmiast części na części zamienne zatwierdzone przez producenta.
- Do napraw używać wyłącznie identycznych zamienników. Użycie jakiegokolwiek innej części mogłoby spowodować zagrożenie lub też uszkodzić wasze narzędzie.
- Elementy plastikowe nigdy nie powinny być w kontakcie z płynem hamulcowym, benzyną, czy produktami na bazie ropy naftowej, przenikliwymi olejami itd.

Te produkty chemiczne zawierają substancje, które mogłyby uszkodzić, osłabić lub zniszczyć plastik, co mogłoby spowodować poważne zranienie.

⚠ OSTRZEŻENIE

Aby zapewnić wyższy poziom bezpieczeństwa i niezawodności, wszystkie naprawy powinny być przeprowadzane przez autoryzowany punkt serwisowy.

OCHRONA ŚRODOWISKA



Surowce należy oddawać do powtórnego przetworzenia zamiast wyrzucać je na śmieci. Z myślą o ochronie środowiska, narzędzie, akcesoria i opakowania powinny być sortowane.

SYMBOLE PRODUKTU



Uwaga dotycząca bezpieczeństwa



Przed uruchomieniem urządzenia prosimy uważnie przeczytać instrukcję



Stosować środki ochrony słuchu



Zawsze nosić okulary ochronne.



Nie przekraczaj 136 kg.



Nie stawaj na górze ani nie używaj drabiny.



Nie siadaj na górze.



Nie dotykaj tego miejsca. Uwaga: ryzyko przytrzaśnięcia.



Nacisnąć dźwignię zwalnającą, aby odblokować



Upewnić się, że wspornik jest dokładnie zablokowany

SYMBOLE W INSTRUKCJI



Stosować środki ochrony słuchu.



Zawsze nosić okulary ochronne.



Zakładać rękawice ochronne



Części lub akcesoria sprzedawane oddzielnie



Uwaga



Ostrzeżenie

Poniższe symbole i nazwy które im nadano, pozwalają wyjaśnić różne poziomy ryzyka związanego z używaniem tego narzędzia.

⚠ NIEBEZPIECZEŃSTWO

Oznacza bezpośrednio niebezpieczną sytuację, która, jeśli nie zostanie uniknięta, spowoduje śmierć lub poważne urazy ciała.

⚠ OSTRZEŻENIE

Oznacza potencjalnie niebezpieczną sytuację, która, jeśli nie zostanie uniknięta, może spowodować śmierć lub poważne urazy ciała.

⚠ UWAGA

Oznacza potencjalnie niebezpieczną sytuację, która, jeśli nie zostanie uniknięta, może spowodować niewielkie lub umiarkowane urazy ciała.

UWAGA

(Bez symbolu bezpieczeństwa) Wskazuje na sytuację mogącą spowodować straty materialne.



V provedení tohoto stojanu na pokosovou pilu jsou nejvíce zohledněny bezpečnost, provozní vlastnosti a spolehlivost.

ZAMÝŠLENÉ POUŽITÍ

Tento stojan na pokosovou pilu slouží k poskytování stabilní a zajištěné pracovní plochy pro používání pokosové pily RYOBI EMS305RG.

Stojan je možné používat pouze tak, jak je popsáno výše a v této příručce. Není určen k žádnému jinému účelu.

VAROVÁNÍ

Přečtěte si pozorně upozornění, pokyny a technické specifikace dodané s náradím a prohlédněte si ilustrace. Nedodržení uvedených pokynů může způsobit požár, úraz elektrickým proudem a/nebo jiné vážné zranění.

Uchovejte si všechny pokyny a varování pro budoucí nahlédnutí.

BEZPEČNOSTNÍ VAROVÁNÍ KE STOJANU NA POKOSOVOU PILU

- Tento stojan je určen k používání na rovném a stabilním povrchu na úrovni země/podlahy. Výrobek nepoužívejte na nerovné či nestabilní ploše. Pro manipulaci a řádné podepření obrobku musí být dostatek místa.
- Při sestavování nebo seřizování stojanu postupujte opatrně, aby nedošlo k zachycení prstů nebo rukou mezi pohyblivými díly.
- Pokud některé díly chybí, stojan nepoužívejte, dokud nebudou doplněny.
- Pokosovou pilu nepřipojujte k síťovému napájení nebo k baterii, dokud není stojan úplně sestaven a pila uchycena.
- Před seřizováním, výměnou doplňků a mimo používání pokosovou pilu odpojte od síťového napájení nebo od baterie.
- Nepřipevňujte pokosovou pilu ke stojanu, dokud není stojan bezpečně aretován v pracovní poloze. V opačném případě hrozí nebezpečí úrazu a poškození náradí.
- Před usazením opačného konce podpěr musí být na horní kolejniči stojanu pevně usazeny přední zaoblené hrany podpěr pily.
- Před připevněním pily musí podpěry pevně přiléhat na stojan. Pokud nelze aretační páku na podpěrách pily snadno stlačit dolů do aretované polohy nebo nelze podpěry snadno nasadit, řiďte se pokyny pro seřízení podpěr pily v této příručce.
- Pokosovou pilu vždy polohujte tak, aby bylo dosaženo maximální rovnováhy a stability. Před používáním musí být všechny čtyři rohy pily přišroubovány k podpěrám pily.
- Při skládání stojanu s připevněnou pilou musí být kotouč pily v pravém úhlu ke stolu. Naklopte kotouč co nejvíce doprava, aretujte rameno pily v dolní poloze a zajištěte polohu všech šroubů a páček. Z pily odstraňte obrobky, svorky a další doplňky.
- Před přemístěním nebo položením stojanu vždy

přesuňte upevněnou pilu naproti konci stojanu s kolečky (v rozložené poloze), přičemž musí být pevně zajištěno upevnění podpěr pily ke stojanu.

- K zdvihání stojanu používejte rukojeť. Nenadzdvíhujte části pokosové pily, které jsou připevněny ke stojanu. Ignorování tohoto upozornění může způsobit úraz a poškodit majetek.
- Stojan skladujte na stabilním a rovném povrchu ve svislé nebo vodorovné poloze ve složeném stavu.
- Nepřetěžujte. Celkový součet hmotnosti pokosové pily a obrobku nesmí překročit 136 kg. Celkové zatížení podpěry obrobku nesmí překročit 136 kg.
- Pro prevenci úrazu musí být pokosová pila pevně usazena a zajištěna na podpěře. Zabraňte přesouvání těžiště.
- Nastavte výšku podpěry obrobku a délku prodlužovací konzoly do vhodné polohy tak, aby byl obrobek pevně podepřen.
- Ze stojanu mohou padat předměty včetně částí obrobku. Pro snížení rizika zranění noste zpevněnou obuv.
- Nenadzdvíhujte části pokosové pily, které jsou připevněny ke stojanu.
- Na stojan nelezte, nesedejte ani nestoupejte.
- Používejte pouze náhradní díly a příslušenství doporučené výrobcem. Používání doplňků a příslušenství nedoporučených výrobcem mohou způsobit vážná osobní poranění.
- Nevystavujte žádné části stojanu a pokosové pily dešti ani je nepoužívejte ve vlhkém prostředí.
 - Voda vnikající do elektricky poháněného nástroje zvyšuje nebezpečí elektrického úrazu.
 - Většinu obrobků nelze ve vlhkém prostředí pevně upnout.
- Uchovejte si tyto pokyny. Přečtěte si pokyny uvedené v části o používání náradí, ve které jsou uvedeny informace o používání výrobku. Pokud někomu tento nástroj půjčíte, půjčte mu i tyto pokyny, aby nedošlo k nesprávnému používání výrobku a možnému zranění.

DOPLŇUJÍCÍ BEZPEČNOSTNÍ VAROVÁNÍ

- Pracovní prostor udržujte uklizený a dobře osvětlený.
 - Zaházené oblasti a ponky vedou k poraněním.
- Všechny pohyblivé díly musí být zajištěny proti zasahování.
- Udržujte ostatní přihlížející v povzdálí.
 - Nedovolte osobám, obzvláště dětem, nezapojeným do prováděné práce, aby se stojanu dotýkaly nebo se vyskytovaly v pracovním prostoru.
- Nepřečeňujte se. Udržujte řádné postavení a rovnováhu po celou dobu práce. Toto umožňuje lepší ovládání elektricky poháněného nástroje v neočekávaných situacích.
- Stojan smí být používán pouze k určenému účelu. Jakékoliv jiné používání, než uvedené v této příručce, je považováno za nesprávné. Výrobce nezodpovídá za škody ani úrazy v důsledku takového nesprávného používání.





- Správně se oblékejte.
 - Nenoste volný oděv nebo šperky. Může dojít k zachycení na pohyblivých dílech.
 - Noste neklouzavou obuv, která je doporučena pro venkovní práce.
 - Máte-li dlouhé vlasy, noste pokrývku hlavy.
- Používejte osobní ochranné pomůcky.
 - Používejte bezpečnostní brýle.
 - Při práci používejte obličejový štít nebo protiprašný respirátor, pokud při práci vzniká prach.
 - Používejte chrániče sluchu. Působením hluku může dojít k poškození sluchu.
 - Noste ochrannou obuv. Ze stojanu mohou padat předměty včetně částí obrobku.
- Zajistěte, aby byl kabel umístěn tak, aby na něj nebylo možné vkročit, zakopnout o něj a aby se kabel neatíral o ostré hrany či pohyblivé součásti a nebyl vystaven ani jinému poškození či namáhání. Tím se snižuje riziko náhodných pádů, kvůli nimž by mohlo dojít ke zraněním, poškození kabelu a následnému úrazu elektrickým proudem.
- Zkontrolujte, zda nejsou nějaké díly poškozeny. Před dalším použitím přístroje je potřeba jej pozorně zkontrolovat, abyste určili, zda bude správně fungovat a vykonávat činnost, na kterou je určen.
- Při nepoužívání musí být stojan uložen na suchém a uzamčeném místě mimo dosah dětí a osob, které s ním nejsou obeznámeny.
- Při přesouvání stojanu nebo sestavy pily s podpěrou zachovávejte rovnováhu jako prevenci úrazu.

ZBYTKOVÁ RIZIKA

Dokonce, i když se výrobek provozuje jak je předepsáno, je stále nemožné zcela eliminovat veškeré zbytkové rizikové faktory. Následující nebezpečí mohou nastat při používání; vyhýbejte se:

- Ztráta rovnováhy. Při odříznutí části velkého obrobku z jedné strany může být zbývající část dost těžká na převrácení stojanu. Obrodek musí být vždy řádně podepřen.
- Riziko rozložení a pádu stojanu. Před používáním stojanu musí být všechny upevňovací šrouby utaženy a poloha všech dílů aretována.
- Neupnuté obrobky mohou způsobit vážné zranění nebo škody na majetku. Obrodek připevněte ke stojanu svérákem nebo sponou, aby se nemohl během práce na něm pohybovat.

SEZNAMTE SE S VÝROBKEM

Viz strana 81.

1. Horní kolejnice
2. Podpěra pily
3. Seřizovací šroub zarážky obrobku
4. Prodlužovací konzola
5. Seřizovací šroub podpěry obrobku
6. Rukojeť
7. Uvolňovací páčka
8. Kolo
9. Zarážka obrobku

10. Podpěra obrobku
11. Aretační páčka konzoly podpěry
12. Páčka aretování podpěry pily
13. Středová vzpěra
14. Hlavní rám
15. Patka

ÚDRŽBA

- Nepoužívejte s výrobkem příslušenství nebo doplňky, jež nejsou schváleny výrobcem. Vaše bezpečnost i bezpečnost osob, které se nacházejí v blízkosti, může být ohrožena.
- Před každým použitím zkontrolujte výrobek na poškození nebo zničené části. Udržujte výrobek ve špičkovém provozním stavu neprodlenou výměnou dílů za náhradní díly schválené výrobcem.
- Při údržbě používejte pouze stejné náhradní díly. Použití jakýchkoliv jiných dílů může vytvořit nebezpečí nebo způsobit poškození výrobku.
- Plastové části nářadí nesmí nikdy přijít do styku s brzdovou kapalinou, benzínem, produkty na bázi ropy, regenerovanými maznými oleji apod. Tyto výrobky obsahují chemikálie, které mohou poškodit, oslabit nebo zničit plastové části, případně snížit jejich životnost a být příčinou úrazu.

VAROVÁNÍ

Pro lepší bezpečnost a bezporuchovost by mělo opravy provádět pověřené autorizované servisní středisko.

OCHRANA ŽIVOTNÍHO PROSTŘEDÍ



V rámci možnosti neodhazujte vysloužilé nářadí do domovního odpadu a upřednostněte jeho recyklaci. V souladu s předpisy na ochranu životního prostředí odkládejte vysloužilé nářadí, příslušenství i obalový materiál do tříděného odpadu.

SYMBOLY NA VÝROBKU



Bezpečnostní výstraha



Před spuštěním přístroje si řádně přečtěte pokyny.



Noste ochranu sluchu



Vždy noste ochranu očí.



Nepřekračujte 136 kg.





Nestupujte na hoře nebo nepoužívejte žebřík.



Neseděte nahoře.



Nezasahujte do mezery. Vyhněte se sevření.



Odaretujte stlačením páčky odaretování.



Poloha podpěry musí být pevně zajištěna.

SYMBOLY POUŽITÉ V NÁVODU



Noste ochranu sluchu.



Vždy noste ochranu očí.



Požívejte ochranné rukavice



Díly nebo příslušenství jsou v prodeji samostatně



Poznámka



Varování

Následující signální slova a významy jsou vhodné pro vysvětlení úrovně nebezpečí spojených s tímto výrobkem.

NEBEZPEČÍ

Upozorňuje na bezprostředně nebezpečnou situaci, která vede k usmrcení nebo těžkému zranění.

VAROVÁNÍ

Upozorňuje na možnou nebezpečnou situaci, která by mohla vést ke smrtelnému úrazu nebo k závažnému zranění.

POZOR

Upozorňuje na možnou nebezpečnou situaci, která může vést k menšímu nebo lehkému zranění.

POZOR

(Bez bezpečnostního výstražného symbolu) Určuje situaci, která může mít za následek vážné poškození.



A gérvágó állvány tervezésekor a biztonság, a teljesítmény és a megbízhatóság voltak az elsődleges szempontok.

RENDELTESSZERŰ HASZNÁLAT

A gérvágó állványt arra tervezték, hogy egy olyan stabil munkafelületet biztosítson, amin a RYOBI EMS305RG gérfűrészsel biztonságosan lehet vágni.

A terméket csak a fentiekben, illetve az ebben a használati útmutatóban leírt módon szabad használni, más célra tilos.

▲ FIGYELEM

Figyelmesen olvassa el az ehhez a szerszámhoz mellékelt összes figyelmeztetést, utasítást és műszaki adatokat, valamint tanulmányozza az ábrákat is. Az alább részletezett előírások be nem tartása olyan baleseteket okozhat, mint pl. tűz, áramütés és/vagy súlyos testi sérülések.

A jövőbeli felhasználásra őrizze meg az összes figyelmeztetést és útmutatót.

GÉRVÁGÓ ÁLLVÁNY ÉS BIZTONSÁGI FIGYELMEZTETÉSEK

- A terméket arra tervezték, hogy stabil, lapos felületre állítva használják. Ne használja a terméket egyenetlen vagy instabil felületen. Bizonyosodjon meg róla, hogy elegendő hely áll rendelkezésre a gép kezeléséhez és a munkadarab megfelelő rögzítéséhez.
- A termék összeállításakor és beállításakor vigyázzon, nehogy a keze vagy az ujjai a mozgó alkatrészek közé szoruljanak.
- Ne használja az állványt, ha bármelyik alkatrész hiányzik, amíg nem pótolta azt.
- A gérvágó fűrész csak az állvány összeállítása és a fűrész rögzítése után csatlakoztassa az áramforráshoz vagy akkumulátorcsomaghoz.
- Mielőtt állítana valamit, kiegészítőket cserélne vagy egy ideig nem használná a gérvágó fűrész, válassa le az áramforrásról vagy akkumulátorcsomagról.
- A gérvágó fűrész csak akkor szerelje fel az állványra, ha már biztonságosan kinyitható és rögzíthető. Ha nem így tesz, az sérülést okozhat, és a szerszám is károsodhat.
- Győződjön meg arról, hogy fűrésztartó keretek íves első sarka stabilan ül a felső síneken, mielőtt a keretek másik végét is beillesztené.
- A fűrész felszerelése előtt biztosítsa, hogy a tartókeretek stabilan rögzíthetők az állványra. Ha a tartókereteken lévő rögzítőkár nem nyomható le könnyen a lezárt helyzetbe vagy nem tud stabilan rögzülni, akkor a tartókeret beállításához lásd az útmutatóban lévő utasításokat.
- A gérvágó fűrész mindig a legjobb egyensúly és stabilitás szerint helyezze el. Használat előtt a fűrész mind a négy sarkát csavarozza rá a tartókeretekre.
- Ha az állványt felszerelt gérvágó fűrészsel zárja be, a vágólap 90°-ot zárjon be az asztallal (ha ez érvényes). Döntse el a vágólapot jobbra, amennyire lehet, rögzítse

a fűrészkart a lenti helyzetben, és rögzítsen minden gombot és kart. Vegyen el minden munkadarabot, rögzítőelemet és egyéb tartozékokat a fűrészről.

- A felszerelt fűrész mindig vigye az állványnak a kerékkel ellentétes végére (nyitott helyzetben), mielőtt az állványt szállítaná vagy lefektetné, és a fűrésztartó keretet stabilan rögzítse.
- Az állványt a fogantyúval emelje meg. Ne emelje meg a gérvágó fűrész egyetlen olyan alkatrészét sem, amely nem rögzül az állványhoz. Ha nem tartja be ezt a figyelmeztetést, az sérülést okozhat, és a termék károsodhat.
- Az állványt stabil, egyenes helyen tárolja, zárt függőleges vagy vízszintes helyzetben.
- Ne terhelje túl. A gérvágó fűrész és a munkadarab együttes súlya nem haladhatja meg a 136 kg-ot. Az állványra ható terhelés nem haladhatja meg a 136 kg-ot.
- A komoly személyi sérülés elkerülése érdekében bizonyosodjon meg róla, hogy a gérvágó fűrész biztonságosan rögzül a rögzítőkeretre. Kerülje el a súlypont bármilyen elmozdulását.
- Állítsa be az állvány megfelelő magasságát és hosszabbító karjának hosszát, valamint biztosítsa a munkadarab stabil rögzítését.
- A munkadarab részei és egyéb tárgyak leeshetnek az állványról. Viseljen biztonsági lábbelit, hogy csökkentse a sérülés kockázatát.
- Ne emelje meg a gérvágó fűrész egyetlen olyan alkatrészét sem, amely nem rögzül az állványhoz.
- Az állványra felmászni, felállni vagy leülni tilos.
- Kizárólag a gyártó által ezen szerszámhoz előírt alkatrészeket és tartozékokat használjon. A nem előírt alkatrészek és tartozékok használata súlyos sérülésekkel járó baleseteket idézhet elő.
- A gérvágó fűrész és az állványt óvja meg a nedvességtől, és ne használja nedves helyen.
 - Az elektromos gépekbe kerülő víz növeli az áramütés kockázatát.
 - A legtöbb munkadarabot nem lehet megfelelően rögzíteni nedves környezetben.
- Őrizze meg ezt az útmutatót. Időnként olvassa el és használja a terméket esetleg használó más személyek betanításakor. Ha kölcsönadja valakinek az eszközt, akkor a jelen utasításokat is adja kölcsön, hogy a termék helytelen használatát és a lehetséges sérülést megakadályozza.

TOVÁBBI BIZTONSÁGI FIGYELMEZTETÉSEK

- A munkaterület legyen tiszta és világos.
 - A rendetlen munkafelület balesetveszélyes.
- Bizonyosodjon meg róla, hogy a mozgó alkatrészeket nem zavarja semmi a mozgásukban.
- Tartson távol másokat a munkaterülettől.
 - A munkában nem részt vevő személyeket, különösképp gyermekeket tartsa távol a munkaterülettől, ne engedje, hogy hozzáérhessenek a termékhez.





- Ne hajoljon ki túlságosan. Mindig tartson megfelelő testtartást és egyensúlyt. Ez a szerszám gép jobb irányítását teszi lehetővé váratlan szituációkban.
- A terméket csak az előírás szerinti célokra szabad használni. A jelen útmutatóban említettek kivül bármely más használat nem rendeltetészerűnek minősül. A gyártó nem vonható felelősségre bármely olyan káresetért vagy sérülésért, amely a termék helytelen használata miatt következett be.
- Viseljen megfelelő ruházatot.
 - Ne vegyen fel laza ruhát vagy ékszereket. Beakadhatnak a mozgó alkatrészek közé.
 - Kültéri munkához csúszásmentes lábbeli viselete javasolt.
 - Ha hosszú a haja, viseljen hajvédőt.
- Használjon személyi védőfelszerelést.
 - Viseljen védőszemüveget.
 - Viseljen arcvédőt vagy pormaszkot, ha a munka során por keletkezik.
 - Viseljen hallásvédőt. A fokozott zajhatás hosszú távon a hallás elvesztését eredményezheti.
 - Viseljen védőcipőt. A munkadarab részei és egyéb tárgyak leeshetnek az állványról.
- A kábelt úgy helyezze el, hogy senki ne lépjen rá vagy bukhasson fel benne, a kábel ne érjen hozzá éles tárgyakhoz vagy mozgó alkatrészekhez, illetve más módon se álljon fenn megrongálódás vagy erőltetés veszélye. Így csökkentheti a sérülést okozó elesés veszélyét, illetve a kábel károsodásának veszélyét, ami pedig áramütést okozhat.
- Ellenőrizze a sérült alkatrészeket. A készüléket a további használata előtt ellenőrizni kell, hogy képes megfelelően működni és ellátni a funkcióját.
- A használaton kívüli gépet elzárt, száraz helyen tárolja, ahol illetéktelen személyek és gyermekek nem férhetnek hozzá.
- A sérülések elkerülése érdekében az állvány, illetve a fűrész és tartója mozgatása közben ügyeljen az egyensúlyára.

VISSZAMARADÓ KOCKÁZATOK

Még a termék rendeltetészerű használata esetén sem lehet teljesen kiküszöbölni minden kockázati tényezőt. A gép használata során a következő veszélyek merülhetnek fel, és a kezelőnek különösen oda kell figyelnie az alábbiak elkerülésére:

- A súlypont hirtelen eltolódhat. Amikor a munkadarab egyik végéről levág egy nagyobb darabot, a fennmaradó rész elég nehéz lehet az állvány felborításához. Mindig bizonyosodjon meg a munkadarab megfelelő rögzítéséről.
- A termék összedőlhet. Az állvány működtetése előtt bizonyosodjon meg róla, hogy az összes rögzítőcsavar és gomb meg van húzva, és minden alkatrész a helyén rögzül.
- A nem rögzített munkadarabok súlyos sérüléseket és károkat okozhatnak. Rögzítse a munkadarabot a satuba vagy befogópofába, hogy ne mozduljon el a munka közben.

ISMERJE MEG A TERMÉKET

81. oldal.

1. Felső sín
2. Fűrészrögzítő keret
3. Munkadarab rögzítő állítógombja
4. Toldókar
5. Rögzítőhenger állítógombja
6. Fogantyú
7. Kioldókar
8. Kerék
9. Munkadarab rögzítő
10. Rögzítőhenger
11. Rögzítőhenger zárókarja
12. Tartókeret rögzítőkarja
13. Középső keret
14. Keretrögzítő
15. Talp

KARBANTARTÁS

- Semmilyen módon ne módosítsa a terméket, és ne használjon a gyártó által nem jóváhagyott tartozékokat. Az Ön és mások biztonsága veszélybe kerülhet.
- Károsodás vagy törött alkatrészek tekintetében minden egyes használat előtt ellenőrizze a terméket. Tartsa a terméket kiváló működési állapotban, azonnal cserélje le az alkatrészeket a gyártó által biztosított cserealkatrészekre.
- Szervizelőkor csak azonos cserealkatrészeket használjon. Bármilyen más alkatrész használata veszélyes és a termék károsodását okozhatja.
- A műanyag részek semmilyen körülmények között nem érintkezhetnek fékolajjal, benzinnel, petróleum alapú termékekkel, beszívódó olajokkal, stb. Ezek a vegyszerek olyan vegyületeket tartalmaznak, melyek megrongálhatják, meglágyíthatják vagy lebonthatják a műanyagból készült részeket, ami súlyos testi sérüléseket is okozhat.

⚠ FIGYELEM

A nagyobb biztonság és megbízhatóság érdekében minden javítást hivatalos szervizközpontban kell elvégeztetni.

KÖRNYEZETVÉDELLEM



Segítse elő az alapanyagok újrahasznosítását azzal, hogy nem helyezi el őket a háztartási szemétként. Környezetvédelmi megfontolásból az elhasználadott gépet és tartozékokat, valamint a csomagolóanyagokat szelektív módon kell gyűjteni.

SZIMBÓLUMOK A TERMÉKEN



Biztonsági figyelmeztetés





A gép bekapcsolása előtt figyelmesen olvassa el az útmutatót.



Viseljen fülvédőt



Mindig viseljen védőszemüveget.



Ne lépje túl a 136 kg-ot.



Ne álljon a tetejére, illetve ne használja létraként.



Ne üljön a tetejére.



Ne nyúljon a résbe. Vigyázzon a becsípődéssel.



A kioldáshoz nyomja meg a kioldókart



Győződjön meg arról, hogy a keret stabilan rögzítette

FIGYELEM

Egy potenciálisan bekövetkező veszélyes helyzetet jelez, ami, ha nem előzik meg, halált vagy súlyos sérülést eredményezhet.

VIGYÁZAT

Egy potenciálisan veszélyes helyzetet jelez, ami, ha nem előzik meg, kisebb vagy mérsékelt súlyos sérülést eredményezhet.

VIGYÁZAT

(Biztonsági figyelmeztető szimbólum nélkül) Egy olyan helyzetet jelez, ami anyagi kárt eredményezhet.

A KÉZIKÖNYVBEN HASZNÁLT SZIMBÓLUMOK



Viseljen fülvédőt.



Mindig viseljen védőszemüveget.



Viseljen védőkesztyűt



Külön értékesített alkatrészek és kiegészítők



Megjegyzés



Figyelem

A következő jelölőszavak és jelentések arra szolgálnak, hogy megmagyarázzák a termékkel kapcsolatos veszélyességi szinteket.

VESZÉLY

Egy bekövetkező veszélyes helyzetet jelez, ami, ha nem előzik meg, halált vagy komoly sérülést eredményez.



La conceperea standului pentru fierăstrăul dvs. cu mitră s-au avut în vedere în primul rând siguranța, performanța și fiabilitatea în exploatare.

DOMENIU DE APLICAȚII

Standul pentru fierăstrăul cu mitră este conceput în așa fel încât să ofere o suprafață de lucru stabilă și sigură pentru operațiunile de tăiere cu un fierăstrău cu mitră RYOBI EMS305RG.

Produsul trebuie să se utilizeze numai așa cum se descrie mai sus și în acest manual, întrucât n-a fost proiectat pentru niciun alt scop.

AVERTISMENT

Citiți, cu atenție, toate avertismentele, instrucțiunile și specificațiile furnizate împreună cu aparatul, și consultați ilustrațiile. Nerespectarea instrucțiunilor prezentate în continuare poate provoca accidente cum ar fi incendii, electrocutare și/sau vătămări corporale grave.

Salvați toate avertizările și instrucțiunile pentru o consultare ulterioară.

AVERTISMENTE DE SIGURANȚĂ PENTRU STANDUL PENTRU FIERĂSTRĂUL CU MITRĂ

- Produsul a fost conceput pentru a fi utilizat pe o suprafață plană, cu sol stabil. Nu utilizați produsul pe o suprafață neuniformă sau instabilă. Asigurați-vă că aveți suficient spațiu pentru a mânui și a sprijini în mod adecvat piesa de prelucrat.
- Aveți grijă la asamblarea sau ajustarea produsului să nu vă prindeți degetele sau mâinile între piesele în mișcare.
- Dacă există piese lipsă, utilizați produsul numai atunci când aceste piese lipsă sunt înlocuite.
- Nu conectați fierăstrăul cu mitră la sursa de curent sau la acumulatori până când ansamblul stand nu este complet asamblat.
- Deconectați fierăstrăul cu mitră de la sursa de curent sau de la acumulatori înainte de a face ajustări, de a schimba accesoriul sau atunci când nu este în lucru.
- Nu montați un ferăstrău cu mitră la stand înainte de a vă asigura că acesta poate fi deschis și este bine fixat pe locul său. Nerespectarea acestei indicații poate duce la potențiale răniri și defectări ale uneltei.
- Asigurați-vă că marginea curbată din față a consolei de montare a ferăstrăului este fixată sigur pe șinele superioare, înainte de a așeza în locaș celălalt capăt al consolelor.
- Asigurați-vă că se pot prinde în siguranță cu clama consolele de montare pe stand, înainte de montarea ferăstrăului. Dacă pârghia de cuplare de pe consolele ferăstrăului nu poate fi împinsă în jos cu ușurință, pe poziția de fixare, sau nu poate fi prinsă în mod sigur cu o clamă, consultați instrucțiunile din manual pentru ajustarea consolei de montare a ferăstrăului.
- Întotdeauna să poziționați ferăstrăul cu mitră în așa fel încât să se obțină echilibru și stabilitate maximă.

Toate cele patru colțuri ale ferăstrăului trebuie prinse cu bolțuri de consolele de montare ale sale înainte de a fi utilizat.

- La închiderea standului având ferăstrăul cu mitră anexat, asigurați-vă că lama este în poziție de 90° față de masă (dacă este cazul). Orientați lama în unghi către dreapta cât de mult posibil, blocați brațul ferăstrăului în poziția „jos” și fixați toate șuruburile și pârghiile de cuplare. Îndepărtați de la ferăstrău toate piesele de lucru, clamele și alte accesorii.
- Ferăstrăul montat va fi deplasat întotdeauna în direcția opusă capătului cu roți al standului (în poziția deschis) anterior transportării sau depozitării standului, pentru a vă asigura că sunt fixate în mod sigur consolele de montare ale ferăstrăului.
- Utilizați mânerul pentru a ridica standul. Nu ridicați nicio parte a fierăstrăului cu mitră ce este fixată pe stand. Nerespectarea acestui avertisment poate duce la posibile răniri și avarieri ale produsului.
- Standul trebuie depozitat pe suprafață plană, închis, în poziție verticală sau orizontală.
- Nu suprasolicitați. Greutatea maximă a fierăstrăului cu mitră și a piesei de lucru nu trebuie să depășească 136 kg. Sarcina maximă pe suportul de lucru nu trebuie să depășească 136 kg.
- Pentru a evita rănirile personale grave, asigurați-vă că fierăstrăul cu mitră este așezat și fixat în mod sigur pe consolă. Evitați căderile prin alunecare.
- Ajustați înălțimea suportului de lucru și lungimea extensiei brațului până la poziția adecvată, asigurându-vă că piesa de lucru este ferm sprijinită.
- Obiecte, inclusiv părți din piesa de lucru pot să cadă de pe stand. Purtați încălțăminte de protecție pentru a reduce riscul de vătămare.
- Nu ridicați nicio parte a fierăstrăului cu mitră ce este fixată pe stand.
- Nu vă urcați, nu vă așezați și nu stați în picioare pe produs.
- Nu utilizați alte piese sau accesorii decât cele recomandate de către producătorul acestei mașini. Utilizarea de piese sau accesorii nerecomandate poate prezenta riscuri de răniri grave.
- Nu lăsați în ploaie nicio parte a standului sau a fierăstrăului cu mitră și nici nu le utilizați în locuri cu umezeală.
 - Apa care intră într-o nealță electrică va crește riscul de electrocutare.
 - În mediu umed, cele mai multe piese de lucru nu pot fi bine fixate cu clamă.
- Păstrați aceste instrucțiuni. Consultați-le frecvent și folosiți-le pentru a instrui alți utilizatori ai acestui produs. Dacă împrumutați cuiva acest dispozitiv, însoțiți-l și de aceste instrucțiuni, pentru a preveni utilizarea incorectă a produsului și eventuale vătămări.

AVERTIZĂRI SUPPLEMENTARE DE SIGURANȚĂ

- Mențineți suprafața de lucru în curățenie și bine iluminată.
 - Zonele și bancurile de lucru dezordonate





favorizează accidentele.

- Asigurați-vă că toate piesele în mișcare nu interferează cu nimic.
- Nu lăsați alte persoane să se apropie.
 - Nu lăsați nicio persoană, mai ales copiii, care nu trebuie să participe la lucru, să atingă produsul și țineți-i pe aceștia departe de zona de lucru.
- Nu vă întindeți excesiv. În timpul operării dispozitivului, păstrați-vă în permanență echilibrul și stabilitatea. Acest lucru permite un mai bun control al unelei electrice în situații neașteptate.
- Produsul trebuie utilizat numai pentru scopul prescris. Orice altă utilizare decât cea menționată în aceste instrucțiuni va fi considerată o utilizare incorectă. Producătorul nu va fi răspunzător pentru nicio daună sau rănire rezultată din astfel de utilizare incorectă.
- Îmbrăcați-vă corespunzător.
 - Nu purtați haine largi sau bijuterii. Acestea pot fi prinse în piesele aflate în mișcare.
 - Când lucrați afară este recomandată încălțăminte anti-alunecare.
 - Purtați protecție care acoperă părul, pentru a proteja părul lung.
- Folosiți echipament personal de protecție.
 - Utilizați ochelari de protecție.
 - Utilizați o mască de gaze sau o mască antipraf, dacă se creează praf în timpul lucrărilor.
 - Purtați aparatoare de urechi. Expunerea la zgomot poate produce pierderea auzului.
 - Purtați încălțăminte de protecție. Obiecte, inclusiv părți din piesa de lucru pot să cadă de pe stand.
- Aveți grijă să nu călcați pe cablu sau să nu vă împiedicați de acesta. De asemenea, nu supuneți cablul la contactul cu margini ascuțite, piese în mișcare sau la alte acțiuni care l-ar putea deteriora. Astfel reduceți riscul de accidente și de deteriorare a cablului care ar putea provoca electrocutare.
- Verificați părțile deteriorate. Înainte de utilizarea unelei, aceasta trebuie verificată cu atenție, pentru a determina dacă va funcționa corect și dacă își va îndeplini funcția destinată.
- Când nu este utilizat, produsul trebuie depozitat într-un loc uscat, sub cheie, în afara accesului copiilor sau a persoanelor care nu sunt familiarizate cu acesta.
- Când standul sau ansamblul de console și fierăstrău este deplasat, mențineți echilibrul pentru a evita rănirea.

RISCURI REZIDUALE

Chiar dacă produsul este folosit așa cum este descris, este totuși imposibil să se elimine complet anumiți factori de risc reziduali. Următoarele pericole ar putea apărea în timpul folosirii iar operatorul trebuie să acorde o atenție specială pentru a evita următoarele:

- Dezechilibrarea Când o parte din piesa de lucru de dimensiuni mari este tăiată la unul dintre capete, restul rămas din piesa de lucru poate fi suficient de greu încât să răstoarne standul. Asigurați-vă întotdeauna că piesa de lucru este bine sprijinită.
- Riscul de prăbușire a produsului. Verificați ca toate

șuruburile și piulițele de fixare să fie bine strânse și ca toate piesele să fie bine fixate pe locul lor, înainte de a lucra cu standul.

- Piesele de lucru nefixate cu clemă pot cauza vătămare gravă și pagube. Asigurați piesa de lucru în menghină sau cu prindere cu clamă de stand pentru a o împiedica să se deplaseze în timp ce dvs. acționați asupra ei.

CUNOAȘTEȚI-VĂ PRODUSUL.

Salt la pagina nr. 81.

1. Șina de sus
2. Consola de montare fierăstrău
3. Buton de ajustare a opririi operației de lucru
4. Braț de extensie
5. Buton de ajustare a suportului de lucru
6. Mâner
7. Pârghie de decuplare
8. Roată
9. Oprirea operației de lucru
10. Suport de lucru
11. Pârghie de blocare a brațului de suport
12. Pârghie de cuplare a consolei de montare
13. Clamă de prindere centrală
14. Suport cadru
15. Talpă

ÎNTREȚINEREA

- Nu modificați produsul în niciun fel sau să folosiți accesorii neaprobate de producător. Siguranța dvs. și a celorlalți poate fi periclitată.
- Înainte și după fiecare folosire, verificați produsul de deteriorare sau piese rupte/crăpate. Mențineți produsul în condiții optime de funcționare prin înlocuirea imediată a pieselor cu piese de schimb aprobate de producător.
- Atunci când efectuați proceduri de service, utilizați doar piese de schimb identice. Utilizarea altor piese poate crea situații periculoase sau poate conduce la deteriorarea produsului.
- Elementele din plastic nu trebuie să intre niciodată în contact cu lichid de frână, benzină, produse petroliere, uleiuri minerale etc. Aceste produse chimice conțin substanțe care pot distruge, fragiliza sau deteriora plasticul.

⚠ AVERTISMENT

Pentru o mai mare siguranță și încredere, toate reparațiile trebuiesc îndeplinite la un centru service autorizat.

PROTECȚIA MEDIULUI ÎNCONJURĂTOR



Reciclați materiile prime în loc să le aruncați la gunoi, împreună cu deșeurile menajere. Pentru a proteja mediul înconjurător, mașina, accesoriile acesteia și ambalajele trebuie triate.

EN
FR
DE
ES
IT
NL
PT
DA
SV
FI
NO
RU
PL
CS
HU
RO
LV
LT
ET
HR
SL
SK
BG
UK
TR
EL



SIMBOLURILE DE PE PRODUS.



Alertă de siguranță



Vă rugăm citiți instrucțiunile cu atenție înainte de pornirea aparatului.



Purtați echipamente de protecție a auzului



Purtați întotdeauna ochelari de protecție.



Nu depășiți 136 de kg.



Nu stați pe partea superioară sau să folosiți ca scară.



Nu ședeți pe partea superioară.



Nu introduceți mâna în deschizătură. Feriți-vă de pișcătură.



Împingeți pentru a decupla pârghia



Asigurați-vă că aveți consola fixată în mod sigur.

SIMBOLURILE DIN MANUAL



Purtați echipamente de protecție a auzului.



Purtați întotdeauna ochelari de protecție.



Purtați mănuși de protecție



Piese sau accesorii vândute separat



Notă



Avertisment

Rmătoarele cuvinte simbol și înțelesul lor au intenția de a explica nivelele de risc asociate cu acest produs.

PERICOL

Indică o situație imediată de pericol, care dacă nu este evitată va rezulta în deces sau rănire gravă.

AVERTISMENT

Indică o situație potențială de pericol, care dacă nu este evitată poate rezulta în deces sau rănire gravă.

PRECAUȚIE

Indică o situație potențial periculoasă, care dacă nu este eviată, poate rezulta în vătămare minoră sau moderată.

PRECAUȚIE

(Fără simbol de alertă de siguranță) Indică o situație ce poate rezulta în distrugerea proprietății.



Radot jūsu lenķzāga statīvu, drošībai, veiktspējai un uzticamībai ir pievērsta vislielākā vērība.

PAREDZĒTĀ LIETOŠANA

Lenķzāga statīvs ir paredzēts stabilas, drošas darba virsmas radīšanai RYOBI EMS305RG lenķzāgim zāgēšanas laikā.

Produkts ir jāizmanto tikai kā aprakstīts iepriekš un šajā rokasgrāmatā un nav paredzēts nekādiem citiem nolūkiem.

▲ BRĪDINĀJUMS

Izlasiet visus drošības brīdinājumus, instrukcijas, specifikācijas un apskatiet attēlus šī elektroinstrumenta dokumentācijā. Visu uzskaitīto instrukciju neievērošana ir bīstama; tā var izraisīt elektrisko triecienu, aizdegšanos un/vai nopietnas traumas.

Visus brīdinājumus un norādījumus saglabājiet turpmākām uzziņām.

LENĶZĀGA STATĪVA DROŠĪBAS BRĪDINĀJUMI

- Produkts ir paredzēts izmantošanai uz plakanas, stabilas virsmas. Nelietojiet izstrādājumu uz nelīdzenas un nestabilas virsmas. Nodrošiniet pietiekošu vietu, lai varētu rīkoties un atbilstoši atbalstīt zāgējamās materiālus.
- Ievērojiet piesardzību produkta salikšanas vai regulēšanas laikā, lai neiespiestu pirkstus vai rokas starp kustīgajām daļām.
- Ja kāda no daļām ir trūkst, nelietojiet šo izstrādājumu, līdz trūkstošās daļas ir nomainītas.
- Nepievienojiet lenķzāgi elektrības padevei vai akumulatora blokam līdz statīva salikšana un zāga uzstādīšana ir pabeigta.
- Atvienojiet lenķzāgi no elektrības padeves vai akumulatora bloka pirms veikt jebkādu regulēšanu, mainīt piederumus vai kamēr tas netiek lietots
- Neuzstādiet lenķzāgi uz statīva pirms nodrošināt, ka statīvu var droši atvērt un nofiksēt. Šī nosacījuma neievērošana var izraisīt iespējamus ievainojumus un instrumentu bojājumus.
- Nodrošiniet, ka zāga montāžas kronšteina izliektā priekšējā mala ir droši novietota uz augšējām sliedēm pirms sākt novietot otru kronšteina galus.
- Pirms zāga uzstādīšanas pārliecinieties, ka zāga montāžas kronšteinus var droši nostiprināt uz statīva. Ja fiksācijas sviru uz zāga montāžas kronšteina nevar viegli nospiegt uz leju fiksējošā stāvoklī vai droši nostiprināt, skatīt norādes šajā rokasgrāmatā par zāga montāžas kronšteina regulēšanu.
- Vienmēr novietojiet lenķzāgi, lai sasniegtu maksimālu līdzsvaru un stabilitāti. Visiem četriem zāga stūriem pirms lietošanas jābūt pieskrūvētiem pie zāga montāžas kronšteinu.
- Aizverot statīvu ar pievienotu lenķzāgi, nodrošiniet, ka asmens ir 90° leņķī pret galdū (ja attiecināms). Pārvietojiet asmeni pa labi cik tālu vien iespējams, nofiksējiet zāga sviru apakšējā stāvoklī, nofiksējiet

visas pogas un sviras. Noņemiet no zāga visus apstrādājamās materiālus, skavas vai citus piederumus.

- Vienmēr pārvietojiet uzstādīto zāgi uz statīva galu, kas atrodas tālāk no transportēšanas riteņiem (atvērta stāvoklī), pirms pārvietot vai salikt stendu un pārliecinieties, ka zāga montāžas kronšteinu ir kārtīgi nostiprināti.
- Izmantojiet rokturi, lai paceltu statīvu. Neceliet nevienu lenķzāga daļu, kas ir piestiprināta pie statīva. Šī brīdinājuma neievērošana var izraisīt iespējamus ievainojumus kājām un bojāt produktu.
- Statīvs ir jāglabā uz stabilas līdzenas virsmas vertikālā vai horizontālā aizvērtā stāvoklī.
- Nepārslogojiet. Maksimālais lenķzāga svars kopā ar apstrādājamo materiālu nedrīkst pārsniegt 136 kg. Maksimālā noslodze uz darba atbalsta nedrīkst pārsniegt 136 kg.
- Lai izvairītos no smagiem ievainojumiem, pārliecinieties, ka zāģis ir kārtīgi novietots uz kronšteina un droši nostiprināts. Izvairieties no jebkādas sagrašanās svira ietekmē.
- Pielāgojiet darba atbalsta augstumu un pagarinājuma sviras garumu, lai nodrošinātu, ka apstrādājams materiāls tiek stingri atbalstīts.
- Priekšmeti, tostarp materiāla gabali var nokrist no statīva. Velciet aizsargājošus apavus, lai samazinātu ievainojuma risku.
- Neceliet nevienu lenķzāga daļu, kas ir piestiprināta pie statīva.
- Nekāpiet, nesēdēt un nestāviet uz produkta.
- Nelietojiet nekādas papildierces vai aksesuārus, ko nav rekomendējis šī produkta ražotājs. Ja tiek lietotas papildierces vai piederumi, ko nav ieteicis ražotājs, tas var novest pie nopietnām traumām.
- Nepakļaujiet statīva vai zāga daļas lietus ietekmei, nelietojiet tos mitrā vidē.
 - Ūdens iekļūšana elektroinstrumentā palielina elektriskā trieciena risku.
 - Lielāko daļu materiālu mitros apstākļos nevar cieši nostiprināt.
- Saglabājiet šīs instrukcijas. Bieži pārļasiet šos norādījumus un izmantojiet tos citu iespējamo lietotāju instruēšanai. Ja kādam aizdodat šo instrumentu, tad iedodiet arī šīs instrukcijas, lai izvairītos no produkta nepareizas lietošanas un potenciālās traumas.

PAPILDU DROŠĪBAS BRĪDINĀJUMI

- Uzturiet darba zonu tīru un labi apgaismotu.
 - Nekārtīgas darba zonas un dargaldi var būt traumu iemesls.
- Pārliecinieties, ka kustīgajām daļām nekas netraucē.
- Citām personām ir jāatrodas pietiekamā atstumā.
 - Neļaujiet personām, ī sevišķi bērniem, kas nav iesaistīti darbā, pieskarties produktam, nodrošiniet, ka tie netuvojas darba zonai.
- Nesniedzieties tam pāri. Visu laiku stāviet stingri un stabili. Tādējādi tiek nodrošināta labāka elektroinstrumenta kontrole negaidītās situācijās.





- Produktu drīkst izmantot tikai tā aprakstītajam mērķim. Jebkurš cits pielietojums, kas nav aprakstīts šajās instrukcijās, uzskatāms par nepareizu pielietojumu. Ražotājs neuzņemas atbildību par jebkādiem bojājumiem vai ievainojumiem, kas radušies šādas nepareizas lietošanas rezultātā.
- Apģērbieties pareizi.
 - Nenēsājiet vaļīgu apģērbu un rotaslietas. Tie var tikt ierauti kustīgajās daļās.
 - Strādājot ārā, ieteicams izmantot neslīdošus apavus.
 - Aizsargājiet garus matus, uzliekot galvas apsegu.
- Lietojiet personīgos aizsardzības līdzekļus.
 - Izmantojiet aizsargbrilles.
 - Ja darba laikā rodas putekļi, izmantojiet sejas vai putekļu masku.
 - Lietojiet dzirdes aizsargus. Ausu pakļaušana trokšņa iedarbībai var izraisīt dzirdes traucējumus.
 - Valkājiet aizsargapavus. Priekšmeti, tostarp materiāla gabali var nokrist no statīva.
- Pārļiecinieties, ka vads ir novietots tā, lai uz tā neuzkāptu, nepakļuptu, tas nenonāktu saskarsmē ar asām malām vai kustīgām daļām, vai citādi netiktu pakļauts mehāniskai ietekmei vai bojājumiem. Tas samazinās nejausu kritienu risku, kas var izraisīt ievainojumus, bojājumus vadam, kas savukārt var izraisīt elektrošoku.
- Pārbaudiet bojātās daļas. Pirms instrumenta lietošanas tas ir uzmanīgi jāpārbauda, lai konstatētu, vai tas darbojas pareizi un veic paredzēto funkciju.
- Nelietojot, produkts ir jāglabā sausā, noslēgtā vietā, kur tam nevar piekļūt bērni vai personas, kas nav apmācītas ar to rīkoties.
- Pārvietojot statīvu vai zaģi un kronšteina mezglu, saglabājiet līdzsvaru, lai izvairītos no ievainojumiem.

PALIEKOŠIE RISKI

Pat tad, ja ierīce tiek lietota, kā aprakstīts, joprojām nav iespējams pilnībā novērst atsevišķus riska faktorus. Lietošanas laikā var rasties šādas briesmas un strādniekam īpaša uzmanība jāpievērš šim:

- Līdzsvara zaudēšana. Griežot garu materiāla gabalu no viena gala, atlikušais materiāla gabals var būt pietiekami smags, lai apgāztu statīvu. Vienmēr nodrošiniet, ka materiāls ir labi atbalstīts.
- Produkta sagāšanās risks. Pirms izmantot statīvu, pārļiecinieties, ka visas fiksācijas skrūves un pogas ir pievilktas un visas kājas ir nostiprinātas.
- Neiespīlētas sagataves var izraisīt nopietnas traumas un bojājumus. Nostipriniet apstrādājamo materiālu skrūvspīlēs vai ar spīlēm, lai novērstu tā izkustēšanos, kamēr ar to darbojaties.

IERĪCES IEPAZĪŠANA

Skatīt 81. lpp.

1. Augšējā sliede
2. Zaģa montāžas kronšteins
3. Darba atdures regulēšanas poga
4. Pagarinājuma svira

5. Darba atbalsta regulēšanas poga
6. Rokturis
7. Atbrīvošanas svira
8. Ritenis
9. Darba atdure
10. Darba atbalsts
11. Sarba sviras fiksācijas rokturis
12. Montāžas kronšteina fiksācijas svira
13. Centrālais atbalsts
14. Rāmja atbalsts
15. Pēda

APKOPE

- Nepārveidojiet ierīci jebkāda veidā, kā arī nelietojiet piederumus, kas nav ražotāja apstiprināti. Jūsu un citu drošība var tikt apdraudēta.
- Pirms un pēc katras lietošanas reizes, pārbaudiet vai ierīce un tās detaļas nav bojātas. Uzturiet ierīci vislabākajā tehniskajā stāvoklī, nekavējoties nomainot bojātās detaļas ar ražotāja ieteiktām rezerves daļām.
- Veicot apkopi, izmantojiet tikai identiskas rezerves daļas. Jebkādi citu detaļu izmantošana var izraisīt bīstamību vai produkta bojājumus.
- Nekad neļaujiet bremžu šķidrumam, benzīnam, naftas produktiem, piesūcināšanas eļļām, utt., nonākt kontaktā ar plastmasas detaļām. Ķīmiskālijas var sabojāt, novājināt vai iznīcināt plastmasu, kas var izraisīt nopietnas personīgās traumas.

⚠ BRĪDINĀJUMS

Lielākas drošības un uzticamības labad visi remontī jāveic pilnvarotā apkopes centrā.

VIDES AIZSARDŽĪBA



Tā vietā, lai izejmateriālus izmestu atkritumos, nododiet tos atsevišķai pārstrādei. Mašīna, aksesuāri un iepakojums ir jāsašķiro un jānodod videi draudzīgā atkārtotas pārstrādes vietā.

UZ PRECES ESOŠIE SIMBOLI



Drošības brīdinājums



Pirms iedarbināt mašīnu, lūdzu rūpīgi izlasiet instrukcijas.



Lietojiet dzirdes aizsargus



Vienmēr lietojiet aizsargbrilles.



Nepārsniedziet 136 kg.





Nestāviet virsū un neizmantojiet kā kāpnēs.



Nesēdīet virsū.



Neielieciet rokas atverē. Sargieties no saspiešanas.



Nospiediet atbrīvošanas sviru, lai atlaistu



Pārliecinieties, ka kronšteins ir droši nofiksēts

SIMBOLI ROKASGRĀMATĀ



Lietojiet dzirdes aizsargus.



Vienmēr lietojiet aizsargbrilles.



Valkājiet aizsargcimdus



Atsevišķi nopērkamās daļas vai piederumi



Piezīme



Brīdinājums

Lai izskaidrotu risku, kas saistīti ar izstrādājumu, līmeni, paredzēti šādi norādījuma vārdi un jēdzieni.

BĪSTAMI

Norāda uz nenovēršami bīstamu situāciju, kas, ja netiks novērsta, izraisīs nāvi vai nopietnus miesas bojājumus.

BRĪDINĀJUMS

Norāda uz potenciāli bīstamu situāciju, kas, ja netiek novērsta, var izraisīt nāvi vai nopietnus miesas bojājumus.

UZMANĪBU

Norāda uz potenciāli bīstamu situāciju, kas, ja netiek novērsta, var izraisīt vieglus vai vidējus miesas bojājumus.

UZMANĪBU

(Bez drošības trauksmes simbola), kas norāda, uz situāciju, kas var novest pie īpašuma bojājuma.



Gaminant šio kampinio pjūklo stovą didžiausia svarba buvo teikiama jo saugai, efektyvumui ir patikimumui.

NAUDOJIMO PASKIRTIS

Kampinio pjūklo stovas skirtas užtikrinti stabilų, saugų darbo paviršių RYOBI kampiniam pjūklui EMS305RG naudoti.

Šį gaminį reikėtų naudoti tik taip, kaip aprašyta pirmiau ir šioje naudojimo instrukcijoje; jis nėra skirtas jokiam kitam tikslui.

⚠ ĮSPĖJIMAS

Perskaitykite visus saugos įspėjimus, visas instrukcijas, paveikslėlius ir techninius reikalavimus, pateikiamus su šiuo elektriniu įrankiu. Apačioje išdėstytų instrukcijų nesilaikymas gali sukelti elektros smūgį, gaisrą ir (ar) sunkius sužeidimus.

Kad tinkamai naudotumėte įrankį, žr. visus perspėjimus ir nurodymus.

KAMPINIO PJŪKLO NAUDOJIMO SAUGOS Taisyklės

- Šis gaminys skirtas naudoti ant lygaus, stabilaus pagrindo. Gaminio nenaudokite ant nelygaus ar nestabilaus paviršiaus. Nepamirškite palikti pakankamai vietos ruošiniui tvarkyti ir tinkamai atremti.
- Surinkdami ar reguliuodami gaminį, būkite atsargūs, kad judančios dalys nepripaustų pirštų ar rankų.
- Jei kurios nors dalys yra sugadintos arba jų nėra, nenaudokite gaminio, kol jų nepakeisite.
- Njunkite kampinio pjūklo prie energijos šaltinio arba neprijunkite akumulatoriaus, kol nepabaigsite montuoti pjūklo ant stovo.
- Prieš vykdydami bet kokius kampinio pjūklo reguliavimo darbus, keisdami jo priedus arba kai įrenginiu nesinaudojate, atjunkite jį nuo energijos šaltinio arba išimkite jo akumulatorių.
- Nemonuokite kampinio pjūklo prie stovo, kol įsitikinsite, kad stovą galima saugiai pastatyti ir užfiksuoti. Antraip galite susižaloti ir sugadinti įrankį.
- Prieš įtaisydami kitą laikiklių galą, įsitinkinkite, kad lenktas priekinis pjūklo tvirtinimo laikiklių kraštas yra tvirtai pritvirtintas prie viršutinio skersinių.
- Prieš montuodami pjūklą įsitinkinkite, kad pjūklo tvirtinimo laikiklius galima tvirtai pritvirtinti prie stovo. Jei pjūklo tvirtinimo laikiklių fiksavimo svirtį sunku nuspaušti į fiksavimo padėtį arba jos nepavyksta tvirtai užfiksuoti, žr. šioje instrukcijoje pateiktus nurodymus, kaip sureguliuoti pjūklo montavimo laikiklį.
- Visada raskite maksimaliai subalansuotą, stabiliausią kampinio pjūklo padėtį. Prieš naudojant pjūklą, visi keturi pjūklo kampai privalo būti priveržti varžtais prie pjūklo montavimo laikiklių.
- Sudėdami stovą su pritvirtintu kampiniu pjūklui, įsitinkinkite, kad diskas yra nukreiptas 90 ° kampu į stalą (jei taikytina). Patraukite diską į dešinę pusę iki pat galo, užfiksuokite pjūklo svirtį nuleidimo padėtyje ir

užfiksuokite visas rankenėles bei svirtis. Nuimkite nuo pjūklo visus ruošinius, spaustuvus ir kitus priedus.

- Prieš transportuodami ar paguldędami stovą, sumontuotą pjūklą visada perkelkite į priešingą pusę nuo stovo ratuoto galo (pastatymo padėtyje) ir įsitinkinkite, kad pjūklo montavimo laikikliai yra tinkamai užfiksuoti.
- Stovą kelkite laikydami už rankenos. NeKelkite jokios kampinio pjūklo dalies, kuri yra pritvirtinta prie stovo. Jei nepaisysite šio įspėjimo, galite susižaloti ir sugadinti gaminį.
- Stovą privaloma laikyti ant tvirto lygaus paviršiaus, vertikaliai arba horizontaliai sudėtą.
- Neperkraudkite jo. Maksimalus bendras kampinio pjūklo ir ruošinio svoris neturi viršyti 136 kg. Maksimali ruošinio atramos apkrova neturi viršyti 136 kg.
- Norėdami išvengti sunkių sužalojimų, įsitinkinkite, kad kampinis pjūklas yra tvirtai pritvirtintas ir užfiksuotas ant laikiklio. Venkite bet kokio sunkio centro poslinkio.
- Sureguliuokite ruošinio atramos aukštį ir nustatykite tinkamą ilginamosios svirties ilgį, įsitinkindami, kad ruošinys yra tvirtai atremtas.
- Daiktai, įskaitant ruošinio dalis, gali nukristi nuo stovo. Kad susižeidimo pavojus būtų mažesnis, mūvėkite apsauginę avalynę.
- NeKelkite jokios kampinio pjūklo dalies, kuri yra pritvirtinta prie stovo.
- Nelipkite, nesėdėkite ir nestovėkite ant gaminio.
- Nenaudokite jokių papildomų įtaisų ar priedų, kurių nerekomenduoja šio prietaiso gamintojas. Naudojant nerekomenduojamus papildomus įtaisus ar priedus, galima rimtai susižaloti.
- Saugokite visas stovo ir kampinio pjūklo dalis nuo lietaus ir nenaudokite jų drėgnose vietose.
 - Dėl vandens, patekusio į elektrinį įrankį, padidėja elektros smūgio pavojus.
 - Drėgnoje aplinkoje daugelio ruošinių tinkamai įtvirtinti nepavyks.
- Išsaugokite šias instrukcijas. Dažnai perskaitykite instrukciją, panaudokite ją kitiems, su gaminiu dirbantiems asmenims apmokytai. Jei šį įrankį kam nors skolinatė, taip pat atiduokite jiems ir šią instrukciją, kad gaminys būtų tinkamai naudojamas ir būtų išvengta galimų susižalojimų.

PAPILDOMI SAUGOS PERSPĖJIMAI

- Darbo vieta privalo būti tvarkinga ir tinkamai apšviesta.
 - Netvarkinga aplinka ar darbo vieta skatina nelaimingus atsitikimus.
- Įsitinkinkite, kad visos judančios dalys tinkamai juda ir joms niekas nekluduoja.
- Pašaliniai asmenys turi būti toliau nuo darbo vietos.
 - Neleiskite žmonėms, ypač vaikams, nevykdantiems darbo, liesti gaminio, ir neleiskite jų į darbo vietą.
- Nesiekite per toli. Visada tvirtai stovėkite ir išlaikykite pusiausvyrą. Tai padės geriau kontroliuoti įrankį netikėtų situacijų metu.
- Gaminį privaloma naudoti tik pagal paskirtį. Bet koks



naudojimas, išskyrus nurodytą šioje naudojimo instrukcijoje, bus laikomas netinkamo naudojimo atveju. Gamintojas neatsako už žalą ar sužalojimą, patirtus dėl tokių netinkamo naudojimo atvejų.

- Dėvėkite tik darbu tinkamus drabužius.
 - Nedėvėkite laisvų, nepriglundusių drabužių ir juvelyrinių dirbinių. Judančios dalys gali juos įtraukti.
 - Dirbant lauke rekomenduojama avėti avalynę neslidžiais padais.
 - Jei turite ilgus plaukus, dėvėkite apsauginę galvos apdangalą.
- Naudokite asmenines apsaugos priemones.
 - Dėvėkite apsauginius akinius.
 - Dėvėkite veido kaukę ar kaukę nuo dulkių, jei pjovimo metu išsiskiria dulka.
 - Naudokite ausų apsaugos priemones. Jei ausų neapsausite, galite prarasti klausą.
 - Avėkite apsauginę avalynę. Daiktai, įskaitant ruošinio dalis, gali nukristi nuo stovo.
- Kabelį laikykite taip, kad negalėtumėte ant jo užminti arba už jo užkliūti, kad jis neliestų aštrių briaunų ar judančių dalių ir būtų apsaugotas nuo gadinimo ar įtempimo. Taip sumažinsite sužeidimais galinčio baigtis gravimo pavojų ir išvengsite kabelio sugadinimo, kuris gali lemti elektros smūgį.
- Patikrinkite, ar nėra pažeistų detalių. Prieš toliau naudojant įrankį, būtina atidžiai patikrinti, ar jis tinkamai veiks ir atliks reikiamą darbą.
- Jei gaminio nenaudojate, laikykite jį sausoje, užrakintoje, vaikams nepasiekiamoje vietoje.
- Perkeldami stovą ar surinktą pjūklą ir laikiklį į kitą vietą, išlaikykite pusiausvyrą, kad nesužalotumėte.

ŠALUTINIS PAVOJUS

Net naudojant gaminį griežtai pagal paskirtį neįmanoma visiškai atmesti kai kurių liktinių rizikos veiksnių. Naudojant gali kilti toliau nurodyti pavojai ir naudotojas turi būti ypatingai atsargus, kad išvengtų šių pavojų:

- Neišlaikykite pusiausvyra. Nupjovus vieną didelio ruošinio galą, likusioji ruošinio dalis gali būti pakankamai sunki, kad apverstų stovą. Visada įsitikinkite, kad ruošinys yra tinkamai atremtas.
- Gaminys gali nugriūti. Prieš pradėdami naudoti stovą, įsitikinkite, kad visi tvirtinimo varžtai ir rankenėlės yra priveržti, o visos kojos – užfiksuotos.
- Neprispausti ruošiniai gali pajudėti ir sukelti sunkių traumų ar apgadinti vietą, prie kurios yra tvirtinami. Pritvirtinkite ruošinį prie stovo griebtuvu arba spaustuvais, kad apdirbamas ruošinys nepajudėtų.

GERAI IŠMANYKITE APIE GAMINĮ

Žiūrėti 81 psl.

1. Viršutinis skersinis
2. Pjūklo montavimo laikiklis
3. Ruošinio stabdiklio reguliavimo rankenėlė
4. Ilginamoji svirtis
5. Ruošinio atramos reguliavimo rankenėlė
6. Rankena
7. Atlaisvinimo svirtis

8. Ratas
9. Ruošinio stabdiklis
10. Ruošinio atrama
11. Atraminės svirties fiksavimo svirtelė
12. Montavimo laikiklio fiksavimo svirtis
13. Centrinė atrama
14. Laikiklio atrama
15. Kojelė

PRIEŽIŪRA

- Gaminio negalima modifikuoti arba naudoti gamintojo neparvirtintus priedus. Gali kilti pavojus jūsų bei kitų asmenų saugai.
- Kiekvieną kartą prieš gaminį naudojant ir jį panaudojus reikia patikrinti, ar nėra pažeistų ar sugedusių dalių. Turi būti palaikoma geriausia gaminio darbo būklė; netinkamas dalis reikia nedelsiant pakeisti gamintojo patvirtintomis atsarginėmis dalimis.
- Sugedusias detales keiskite tik originaliomis atsarginėmis detalėmis. Kitų detalių naudojimas gali sukelti pavojų ar sugadinti įrankį.
- Būkite atsargūs, kad ant plastikinių detalių nepatektų stabdžių skysčio, benzino, naftos turinčių produktų, tepalo ir pan. Juose yra chemikalų, kurie gali sugadinti, pažeisti arba susilpninti plastiką.

⚠ ĮSPĖJIMAS

Kad būtų saugiau ir patikimiau, visus remonto darbus turi atlikti įgaliotasis techninio aptarnavimo centras.

APLINKOS APSAUGA



Žaliavines medžiagas perdirbkite pakartotinai, o ne išmeskite kaip atliekas. Mechanizmas, priedai ir pakuotės turi būti laikomi pakartotinai perdirbti aplinkai nekenksmingu būdu.

SIMBOLIAI ANT ĮRENGINIO



Saugos perspėjimas



Atidžiai perskaitykite instrukcijas prieš pradėdami naudoti mechanizmą.



Dėvėkite klausos apsaugos priemones



Visada dėvėkite akių apsaugos priemones.



Iki 136 kg.



Nestovėkite ant viršaus ir nesinaudokite kopėčiomis.



Nesėdėkite ant viršaus.



Rankų nekiškite į tarpą. Suspaudimo pavojus.



Paspauskite atlaisvinimo svirtį, jei norite atlaisvinti



Įsitikinkite, kad laikiklis yra tvirtai užfiksuotas

SIMBOLIAI VADOVE



Dėvėkite klausos apsaugos priemones.



Visada dėvėkite akių apsaugos priemones.



Mūvėkite apsaugines pirštines



Detalės arba priedai yra parduodami atskirai



Pastaba



Įspėjimas

Šie signaliniai žodžiai yra skirti nurodyti su prietaiso naudojimu susijusio pavojaus lygį.

PAVOJUS

Rodo grėšiančią pavojingą situaciją, kurios neišvengus galima patirti mirtiną arba sunkų sužalojimą.

ĮSPĖJIMAS

Rodo potencialiai pavojingą situaciją, kurios neišvengus galima patirti mirtiną arba sunkų sužalojimą.

ATSARGIAI

Rodo potencialiai pavojingą situaciją, kurios neišvengus galima patirti nesunkų arba vidutinio sunkumo sužalojimą.

ATSARGIAI

(Be įspėjamojo šauktuko) Reiškia situaciją, kurioje galima sugadinti turą.



Nurgasae aluse juures on peetud esmatähtsaks ohutust, töövõimet ja töökindlust.

OTSTARBEKOHANE KASUTAMINE

Nurgasae alus pakub lõikamistoiminguteks stabiilset ja turvalist tööpinda RYOBI EMS305RG nurgasaele.

Toodet tohib kasutada üksnes juhendis kirjeldatud viisil ja mitte ühelgi muul eesmärgil.

⚠ HOIATUS

Lugege läbi kõik mehaanilise tööriista kohta esitatud ohuhoiatused ning tutvuge tööriista jooniste ja tehniliste andmetega. Alpool esitatud hoiatuste ja juhiste eiramise puhul on oht saada elektrilööki või raskeid kehavigastusi ning/või tekitada tulekahju.

Hoidke kõik hoiatused ja juhised edaspidiseks juhindumiseks alles.

NURGASAE ALUSE OHUTUSJUHISED

- Toodet tohib kasutada tasasel ja kindlal pinnal. Ärge kasutage toodet ebaühtlasel või ebakindlal pinnal. Jälgige, et tooriku töötlemiseks ja korralikuks kinnitamiseks oleks piisavalt ruumi.
- Olge toote kokkupanemisel ja reguleerimisel ettevaatlik, et sõrmed või käed ei jääks liikuvate osade vahele.
- Kui mõni osa on puudu, ei tohi toodet enne selle paigaldamist kasutada.
- Nurgasaagi ei tohi toitevõrgu ega akuga ühendada enne, kui alus ja saag on lõplikult paigaldatud.
- Ühendage nurgasaag toiteallika või aku küljest lahti enne toote reguleerimist, tarvikute vahetamist või kui te toodet ei kasuta.
- Enne nurgasae alusele paigaldamist veenduge, et alust saab turvaliselt avada ja lukustada. Vastasel korral võib see põhjustada vigastusi ja tööriista kahjustada.
- Veenduge, et sae paigaldusraamide kumerad esiservad on ülemistel siinidel turvaliselt paigal, enne kui panete kohale raamide teised otsad.
- Enne sae paigaldamist veenduge, et sae paigaldusraamid saab turvaliselt aluse külge kinnitada. Kui paigaldusraami lukustushooba on raske alla lukustusasendisse lükata või seda ei saa turvaliselt kinnitada, vaadake kasutusjuhendist paigaldusraami reguleerimist käsitlevat juhendit.
- Nurgasaag peab olema maksimaalselt tasakaalus ja stabiilses asendis. Enne kasutamist tuleb sae neli nurka poltidega paigaldusraamide külge kinnitada.
- Kui panete aluse koos nurgasaega kokku, veenduge, et saeketas jääks laua suhtes 90° nurga alla (kui see on asjakohane). Pöörake saeketas paremale nii palju kui võimalik, lukustage sae käepide alumisse asendisse ning lukustage kõik nupud ja hoovad. Eemaldage saelt kõik toorikud, klambrid või muud tarvikud.
- Saealuse transportimisel või kokkupanemisel peab saag jääma ratastest vastaspoolele (avatud asendis). Kontrollige, et sae paigaldusraami klambrid on turvaliselt lukustunud.

- Aluse töstmiseks kasutage käepidet. Ärge tõstke aluse külge kinnitatud nurgasae ühtegi osa. Selle hoiatuse eiramine võib põhjustada vigastusi ja toodet kahjustada.
- Hoiustage alus kokkupanduna kindlal ja tasasel pinnal vertikaalses või horisontaalses asendis.
- Ärge koormake seadet üle. Nurgasae ja tooriku maksimaalne kogukaal ei tohi olla suurem kui 136 kg. Maksimaalne koormus töötoele ei tohi olla suurem kui 136 kg.
- Raskete kehavigastuste vältimiseks veenduge, et nurgasaag asetseb raamil kindlalt ja on turvaliselt lukustatud. Vältige raskuskeskme paigast nihkumist.
- Reguleerige tooriku toe kõrgus ja tööpingi pikkus sobivaks, et toorik oleks kindlalt toetatud.
- Asjad, sealhulgas tooriku osad, võivad aluselt maha kukkuda. Kehavigastuse ohu vähendamiseks kandke turvajalanõusid.
- Ärge tõstke aluse külge kinnitatud nurgasae ühtegi osa.
- Ärge ronige tootele ega istuge või seiske seal.
- Ärge kasutage lisaseadmeid ega lisandeid, mida pole selle toote tootja soovitanud. Soovimatata lisaseadmete ja tarvikute kasutamine võib põhjustada tõsise kehavigastuse.
- Ärge jätke aluse ühtki osa ja nurgasaagi vihma kätte ega kasutage neid niisketes tingimustes.
 - Vee sattumisel elektrilise tööriista sisemusse suureneb elektrilöögi saamise oht.
 - Niiskes keskkonnas ei saa enamikke toorikuid kindlalt kinnitada.
- Hoidke käesolev juhend alles. Lugege juhised perioodiliselt üle ja tutvustage neid teistele, kes võivad seadet kasutada. Kui laenate selle tööriista kellelegi teisele, andke talle kaasa ka need juhised, et vältida toote väärkasutamist ja võimalikke vigastusi.

TÄIENDAVALD OHUTUSJUHISED

- Hoidke tööpiirkond puhas ja hästi valgustatud.
 - Korratu ümbrus ja tööpink tingivad õnnetusi.
- Veenduge, et miski ei sega liikuvaid osi.
- Hoidke kõrvalised isikud eemal.
 - Ärge lubage tööga mitte seotud isikutel, eelkõige lastel, toodet puudutada ja hoidke nad tööpiirkonnast eemal.
- Ärge küünitage end töötamisel liigselt välja. Hoidke end pidevalt jalgadel ja tasakaalus. Siis on teil ootamatu olukorra tekkimisel tööriista üle parem kontroll.
- Toodet tohib kasutada üksnes selleks ettenähtud eesmärgil. Kasutamist mistahes muul eesmärgil, mida ei ole selles juhendis märgitud, loetakse väärkasutamiseks. Tootja ei vastuta mistahes kahju või vigastuse eest, kui see on seotud toote väärkasutamisega.
- Kandke tööks sobivat riietust.
 - Ärge kandke lõtvu riideid ega ehteid. Need võivad liikuvate osade vahele jääda.
 - Väljas töötades on soovitatav kanda libisemiskindlaid jalatseid.
 - Kandke peakatet, mis hoiab pikad juuksed kinni.





- Kasutage isikukaitsevahendeid.
 - Kandke kaitseprille.
 - Kui saagimisoperatsioonil eraldub tolmu, siis kandke näo- või tolmumaski.
 - Kasutage kuulmiskaitsevahendeid. Tugev müra võib põhjustada kuulmiskaotuse.
 - Kandke kaitsejalatseid. Asjad, sealhulgas tooriku osad, võivad aluselt maha kukkuda.
- Jälgige, et juhe on paigaldatud nii, et see ei jää jalgade alla ega sellele ei saa otsa kormistada, see ei puutu kokku teravate servade ega liikuvate osadega või ei saa muul viisil kahjustada ega ole pinge all. See vähendab kogemata kukkumiste ohtu, mis võivad tekitada vigastusi, ja juhtme kahjustusi, mis võivad põhjustada elektrilöögi.
- Kontrollige vigastatud osad üle. Enne vigastatud osaga töörüista edasist kasutamist tuleb see hoolikalt üle kontrollida ja kindlaks teha, kas see töötab õigesti ning täidab ettenähtud funktsiooni.
- Kui toodet ei kasutata, tuleb see panna hoiale kuiva ja lukustatud kohta, kuhu ei pääse ligi lapsed ja isikud, kes ei tea toote kasutusjuhiseid.
- Aluse või sae ja raami liigutamisel hoidke tasakaalu, et vältida vigastusi.

JÄÄKRISKID

Isegi siis, kui seadet kasutatakse kirjeldatud viisil, ei ole võimalik kõrvaldada kõiki jääkriskide mõjureid. Töötamise ajal võivad tekkida järgmised ohud, millele operaator peab pöörama erilist tähelepanu.

- Ümberkukkumine. Kui pikk toorik ühest otsast läbi lõigata, võib teine ots olla nii raske, et alus kukub ümber. Veenduge alati, et toorik oleks hästi toetatud.
- Toote kokkukukkumise oht. Enne aluse kasutamist kontrollige ja veenduge, et kõik kinnituskruvid ja -nupud on korralikult kinni keeratud ning kõik osad on lukustunud.
- Kinnitamata toorik võib põhjustada raske kehavigastuse või tekitada varakahju. Kinnitage toorik rakise või klambriga aluse külge, et see töötlemise ajal paigalt ei nihkuks.

ÕPPIGE OMA TOODET TUNDMA

Vt lk 81.

1. Ülemine siin
2. Sae paigaldusraam
3. Tooriku tõkke reguleerimisnupp
4. Tööpingi pikendus
5. Tooriku toe reguleerimisnupp
6. Käepide
7. Vabastushoob
8. Ratas
9. Tooriku tõke
10. Tooriku tugi
11. Toe lukustushoob
12. Paigaldusraami lukustushoob
13. Kesktugi
14. Raami tugi
15. Jalg

HOOLDUS

- Ärge püüdke seadme konstruktsiooni mingil viisil muuta ega kasutage varuosi või tarvikuid, mis pole tootja poolt soovitatud. Teie ja kõrvalolijate turvalisus võib olla ohustatud.
- Kontrollige seade enne ja pärast kasutamist vigastuste ning purunenud osade suhtes üle. Hoidke seadet heas töökorras, selleks asendage osad nende varuosadega, mis on tootja poolt heaks kiidetud.
- Kasutage teenindamisel ainult täpselt sobivaid varuosi. Muude osade kasutamine võib tekitada ohuolukorra ja põhjustada seadme vigastumise.
- Ärge lubage mitte kunagi pidurivedelikel, bensiinil, petrooleumist valmistatud toodetel, immutusõlidel jne puutuda kokku plastikosadega. Kemikaalid võivad kahjustada, nõrgendada või hävitada plastiku, mis võib omakorda põhjustada vigastusi kasutajale.

⚠ HOIATUS

Kõik remonttööd tuleb lasta teha volitatud hoolduskeskuses, et tagada masina ohutus ja töövõime.

KESKKONNAKAITSE



Taaskasutage materjale nende jäätmekäitluse andmise asemel. Masin, selle lisaseadmed ja pakend tuleb jäätmekäitluseks keskkonnasõbralikult sorteerida.

MASINAL OLEVAD SÜMBOLID



Ohuhoiatus



Enne seadme kasutamist lugege palun kasutusjuhend hoolega läbi.



Kandke kuulmise kaitsevahendeid



Kandke alati silmakaitsevahendeid.



Ärge ületage kandevõimet 136 kg.



Ärge seiske ülaotsal ega kasutage redelina.



Ärge istuge ülaotsale.



Ärge pange kehaosi pilusse. Olge ettevaatlik vahelejäämise suhtes.





Lukustusest vabastamiseks vajutage vabastushooba



Veenuge, et klamber oleks turvaliselt lukustunud

KASUTUSJUHENDIS KASUTATUD SÜMBOLID



Kandke kuulmise kaitsevahendeid.



Kandke alati silmakaitsevahendeid.



Kandke turvakindaid



Eraldi ostetavad osad või tarvikud



Märkus



Hoiatus

Järgnevad märguandesõnad ja tähendused on mõeldud selle toote kasutamiseiga seotud riskitasemete kirjeldamiseks.

OHT.

Osutab ähvardavale ohuolukorrale, mille mittevältimine lõpeb surma või tõsise vigastusega.

HOIATUS

Osutab võimalikule ohuolukorrale, mille mittevältimine võib lõppeda surma või tõsise kehavigastusega.

ETTEVAATUST

Osutab võimalikule ohuolukorrale, mille mittevältimine võib lõppeda väiksemate või mõõdukate kehavigastustega.

ETTEVAATUST

(Ilma ohutussümbolita) Viitab olukorrale, mis võib põhjustada kahjustusi varale.



U dizajnu stalka vaše potezno-nagibne pile vodeću ulogu imaju sigurnost, performanse i pouzdanost.

NAMJENA

Stalak potezno-nagibne pile projektiran je za osiguravanje stabilne, čvrste radne površine za potezno-nagibnu pilu RYOBI EMS305RG tijekom postupaka rezanja.

Proizvod se mora koristiti samo onako kako je opisano iznad i u ovom priručniku i nije namijenjen za bilo koju drugu svrhu.

⚠ UPOZORENJE

Pažljivo pročitajte sva upozorenja, upute i specifikacije priložene uz alat i pogledajte crteže. Nepoštivanje svih uputa može dovesti do električnog udara, požara i / ili teške ozljede.

Spremite sva upozorenja i upute za buduće korištenje.

SIGURNOSNA UPOZORENJA ZA STALAK POTEZNO-NAGIBNE PILE

- Proizvod je projektiran za korištenje na ravnoj, stabilnoj površini tla. Ovaj proizvod nemojte koristiti na nearvnoj ili nestabilnoj površini. Osigurajte dovoljno prostora za rukovanje i pravilno podupiranje radnog komada.
- Budite oprezni prilikom sklapanja ili namještanja proizvoda, kako vam pokretni dijelovi ne bi zahvatili prste ili šake.
- Ako je bilo koji od dijelova oštećen ili nedostaje, nemojte koristiti proizvod sve se ne zamijene dijelovi koji nedostaju.
- Potezno-nagibnu pilu nemojte priključivati na napajanje ili na baterijski sklop sve dok sastavljanje stalka i montiranje pile ne bude završeno.
- Potezno-nagibnu pilu odvojite od napajanja ili baterijskog sklopa prije bilo kakve prilagodbe, promjene pribora ili kada nije u upotrebi
- Potezno-nagibnu pilu nemojte montirati na stalak prije nego što se uvjerite da se stalak može otvoriti i čvrsto blokirati. Ako to ne učinite, može doći do moguće ozljede i oštećenja alata.
- Uvjerite se da je zakrivljeni prednji rub montažnih konzola pile dobro nasjeo na gornje vodilice prije nego što nasjedne drugi kraj konzola.
- Uvjerite se da se montažne konzole pile mogu čvrsto stegnuti na postolju prije montiranja pile. Ako ručicu za blokiranje na montažnim konzolama pile nije moguće s lakoćom gurnuti u blokiran položaj ili ju nije moguće čvrsto stegnuti, pogledajte upute u ovom priručniku koje se odnose na namještanje montažne konzole pile.
- Potezno-nagibnu pilu uvijek postavite tako da postigne maksimalnu ravnotežu i stabilnost. Prije upotrebe, sva četiri kuta pile moraju se pričvrstiti svornjacima za montažne konzole.
- Prilikom sklapanja stalka s pričvršćenom potezno-nagibnom pilom, uvjerite se da se oštrica nalazi u položaju od 90° u odnosu na stol (ako je primjenjivo). Oštricu pile nakosite udesno koliko god ide, blokirajte

krak pile u donjem položaju i blokirajte sve gumbе i ručice. S pile skinite sve obratke, stezaljke ili pribor.

- Montiranu pilu uvijek pomaknite nasuprot kraja stalka s kotačima (u otvorenom položaju) prije prevoženja ili polaganja stalka na tlo i provjerite jesu li montažne konzole sigurno pričvršćene.
- Stalak podignite pomoću ručke. Nemojte podizati nijedan dio potezno-nagibne pile koji je pričvršćen za stalak. Ako zanemarite ovo upozorenje može doći do tjelesne ozljede i oštećenja proizvoda.
- Stalak se mora čuvati na stabilnoj ravnoj površini u okomitom ili vodoravnom zatvorenom položaju.
- Nemojte preopterećivati. Maksimalna težina potezno-nagibne pile i radnog komada zajedno ne smije prijeći 136 kg. Maksimalno opterećenje na radnoj podlozi ne smije prijeći 136 kg.
- Kako biste izbjegli teške tjelesne ozljede, uvjerite se da je potezno-nagibna pila nasjela na potpornu konzolu i da je blokirana. Izbjegavajte bilo kakvu promjenu težišta.
- Namjestite visinu radne podloge i duljinu produžnog kraka u odgovarajući položaj, osiguravajući čvrsto podupiranje radnog komada.
- Predmeti, uključujući i dijelove radnog komada, mogu padati sa stalka. Nosite zaštitnu obuću kako biste smanjili opasnost od ozljeda.
- Nemojte podizati nijedan dio potezno-nagibne pile koji je pričvršćen za stalak.
- Nemojte se penjati, sjediti ili stajati na proizvodu.
- Upotrebljavajte samo dijelove alata i dodatnu opremu koje je preporučio proizvođač. Uporaba dijelova i dodatne opreme koje nije preporučio proizvođač može dovesti do teških ozljeda.
- Nijedan dio stalka i potezno-nagibne pile nemojte izlagati kiši niti ga koristiti na mokrim mjestima.
 - Ulazak vode u električni alat povećava opasnost od strujnog udara.
 - Većinu radnih komada nije moguće čvrsto stegnuti u mokroj okolini.
- Sačuvajte ove upute. Često ih pogledajte i koristite ih da obučite druge koji mogu koristiti ovaj proizvod. Ako nekome posuđujete ovaj alat, posudite ga zajedno s ovim uputama kako biste spriječili nepravilno korištenje proizvoda i moguće ozljede.

DODATNA SIGURNOSNA UPOZORENJA

- Radno područje održavajte čistim i dobro osvijetljenim.
 - Zatrana radna područja i stolovi dovode do ozljeda.
- Uvjerite se da nijedan od pokretnih dijelova nije ometan.
- Držite podalje ostale osobe.
 - Nemojte dozvoliti da nijedna osoba, osobito djeca, ne sudjeluju u radovima, da dotiču proizvod i držite ih podalje od radnog prostora.
- Nemojte se naginjati preko rubova. Cijelo vrijeme držite pravilno uporište i ravnotežu. Ovo u neočekivanim situacijama omogućuje bolju kontrolu nad električnim alatom.





- **Proizvod se mora koristiti samo za njegovu predviđenu namjenu.** Svaka druga upotreba osim one koja je spomenuta u ovim uputama smatrat će se slučajem zloupotrebe. Proizvođač neće snositi odgovornost ni za kakvu štetu ili ozljedu do kojih je došlo zbog takvih slučajeva zloupotrebe.
- **Pravilno se odjenite.**
 - Nemojte nositi široku odjeću ili nakit. Njih mogu zahvatiti pokretni dijelovi.
 - Preporuča se da prilikom rada na otvorenom nosite obuću sa zaštitom od klizanja.
 - Nosite i zaštitu za kosu kako biste pokrili dugu kosu.
- **Koristite osobnu zaštitnu opremu.**
 - Koristite zaštitne naočale.
 - Ako rad stvara prašinu koristite zaštitnu masku za lice.
 - Nosite štitičke za uši. Izlaganje buci može izazvati gubitak sluha.
 - Nosite zaštitnu obuću. Predmeti, uključujući i dijelove radnog komada, mogu padati sa stalka.
- **Kabel mora biti smješten tako da se ne može nagaziti na ili saplesti o njega i tako da ne može doći u kontakt s oštrim rubovima ili pokretnim dijelovima ili se oštetiti na neki drugi način.** Na taj način ćete smanjiti opasnost od slučajnih padova koji mogu prouzročiti ozljede te oštećenja kabela koja mogu rezultirati strujnim udarom.
- **Zamijenite oštećene dijelove.** Prije daljnje korištenja alata treba se pažljivo provjeriti da se odredi da li će pravilno raditi i izvoditi njihovu namjensku funkciju.
- **Kada nije u upotrebi, proizvod se mora čuvati na suhom i zaključanom mjestu, izvan dohvata djece i osoba koje ga ne poznaju.**
- **Prilikom pomicanja stalka ili sklopa pile i potporne konzole, održavajte ih u ravnoteži kako ne bi došlo do ozljeđivanja.**

PREOSTALE OPASNOSTI

Čak i kad je proizvod korišten kao što je prethodno opisano, još uvijek nije moguće potpuno isključiti ostale čimbenike opasnosti. Može doći do sljedećih opasnosti prilikom korištenja i operater mora obratiti posebnu pozornost kako bi izbjegao sljedeće:

- **Prevrtanje.** Kada se veliki komad odreže na jednom kraju, preostali komad može biti dovoljno težak za prevrtanje stalka. Uvijek se pobrinite da je radni komad dobro poduprt.
- **Opasnost od rušenja proizvoda.** Prije rada na stalku izvršite provjeru kako biste bili sigurni da su svi vijci i gumbi dobro pritegnuti i da su svi dijelovi blokirani u mjestu.
- **Odspojani izratci mogu uzrokovati ozbiljne ozljede i oštećenje.** Radni komad učvrstite škripcem ili stezaljkom kako biste spriječili njegovo pomicanje dok radite na njemu.

UPOZNAJTE SVOJ PROIZVOD

Pogledajte stranicu 81.

1. Gornja vodilica
2. Montažna konzola pile

3. Gumb za namještanje radnog graničnika
4. Produžni krak
5. Gumb za namještanje radne podloge
6. Ručica
7. Ručica za otpuštanje
8. Kotač
9. Radni graničnik
10. Radna potpora
11. Ručica za blokiranje potpornog kraka
12. Ručica za blokiranje montažne konzole
13. Središnji podupirač
14. Nosač okvira
15. Noga

ODRŽAVANJE

- **Nemojte modificirati proizvod ni na koji način ili koristiti dodatni pribor koji nije odobren od strane proizvođača.** Može doći u pitanje vaša i sigurnost ostalih.
- **Prije i nakon svakog korištenja, provjerite proizvod na oštećenja ili polomljene dijelove.** Držite proizvod u vrhunskom radnom stanju na način da odmah zamjenjujete dijelove s rezervnim dijelovima odobrenim od proizvođača.
- **Prilikom servisiranja koristite samo identične zamjenske dijelove.** Korištenje nekih drugih dijelova može dovesti do opasnosti ili uzrokovati oštećenje alat.
- **Plastični dijelovi nikad ne smiju doći u dodir s kočionom tekućinom, benzinom, proizvodima na bazi nafte, uljima itd.** Kemikalije mogu oštetiti, oslabiti ili uništiti plastiku što može dovesti do ozbiljnih osobnih ozljeda.

⚠ UPOZORENJE

Radi veće sigurnosti i pouzdanosti, sve popravke treba izvoditi ovlašteni servisni centar.

ZAŠTITA OKOLIŠA



Sirovine reciklirajte, umjesto da ih odlažete kao otpad. Kako biste zaštitili okoliš, alat, dodatke i ambalažu treba odvojeno baciti u otpad.

SIMBOLI NA PROIZVODU



Sigurnosno upozorenje



Molimo da pažljivo pročitate upute prije pokretanja stroja.



Nosite zaštitu za sluh



Uvijek nosite zaštitna sredstva za oči.





Nemojte premašivati 136 kg.



Nemojte stajati na vrhu ili koristiti kao ljestve.



Nemojte sjediti na vrhu.



Ne posežite u procjep. Pazite se od prignječenja.



Gurnite ručicu za otpuštanje kako biste je odblokirali



Provjerite je li konzola čvrsto blokirana

SIMBOLI U PRIRUČNIKU



Nosite zaštitu za sluh.



Uvijek nosite zaštitna sredstva za oči.



Nosite zaštitne rukavice



Dijelovi ili pribor prodan odvojeno



Napomena



Upozorenje

Slijedeće riječi upozorenja i značenja imaju namjeru da objasne nivo rizika u vezi s ovim proizvodom.

OPASNOST

Naznačuje prijetuću opasnu situaciju, koja ako se ne izbjegne dovodi do smrti ili ozbiljnih ozljeda.

UPOZORENJE

Naznačuje potencijalno opasnu situaciju, koja ako se ne izbjegne dovodi do smrti ili ozbiljnih ozljeda.

OPREZ

Naznačuje potencijalno opasnu situaciju, koja ako se ne izbjegne dovodi do lakših ili srednjih ozljeda.

OPREZ

(Bez simbola upozorenja sigurnosti) Označava situaciju koja može izazvati oštećenje imovine



Stojalo za kotno žago je zasnovano in izdelano za zagotavljanje najvišje ravni varnosti, učinkovitosti in zanesljivosti delovanja.

NAMEN UPORABE

Stojalo za kotno žago je zasnovano za zagotavljanje stabilne, varne delovne površine za žaganje s kotno žago RYOBI EMS305RG.

Izdelek se lahko uporablja samo, kot je opisano zgoraj in v tem priročniku, in ni predvideno za noben drug namen.

OPOZORILO

Preberite vsa varnostna opozorila, navodila, ilustracije in specifikacije, ki so priložene temu električnemu orodju. Če ne upoštevate opozoril in navodil, lahko pride do električnega udara, ognja in/ali hudih poškodb.

Vsa opozorila in vsa navodila shranite za bodočo referenco.

VARNOSTNA OPOZORIILA ZA STOJALO ZA KOTNO ŽAGO

- Izdelek je zasnovan za uporabo na ravni, stabilni talni površini. Izdelka ne uporabljajte na neravni ali nestabilni površini. Zagotovite dovolj prostora za ravnanje z obdelovancem in njegovo ustrezno podporo.
- Med sestavljanjem ali prilagajanjem izdelka bodite previdni, da se vam prsti ali roke ne zataknejo med premikajoče se dele.
- Če katerikoli del manjka, ne uporabljajte izdelka, dokler dela ne nadomestite.
- Kotne žage ne priključite na električno napajanje ali baterijski vložek, dokler ne dokončate sestavljanja stojala in pritrđite žago.
- Pred prilagajanjem, menjavo dodatkov ali ko kotna žaga ni v uporabi, jo izklopite iz električnega napajanja ali baterijskega vložka.
- Kotne žage ne postavite na stojalo, preden zagotovite, da se stojalo lahko varno odpre in zaklene. Če tega ne storite, obstaja verjetnost povzročitve telesne poškodbe in poškodbe orodja.
- Zagotovite, je ukrivljen sprednji rob montažnih nosilcev žage varno nameščen na zgornjih vodilih, in šele nato namestite drugi konec nosilcev.
- Pred namestitvijo žage poskrbite, da je montažne nosilce žage mogoče dobro vpeti na stojalo. Če zaklepnege vzvoda na montažnih nosilcih žage ni mogoče zlahka potisniti v položaj za zaklepanje ali je ni mogoče trdno vpeti, glejte navodila za prilagoditev montažnega nosilca v tem priročniku.
- Kotno žago vedno postavite tako, da dosežete maksimalno uravnoteženost in stabilnost. Pred uporabo je treba vse štiri kote žage priviti na montažne nosilce žage.
- Ob zlaganju stojala, na katerem je pritrđena kotna žaga, poskrbite, da je rezilo pod kotom 90° na mizo (če je relevantno). Rezilo nagnite do konca v desno, zaklenite roko žage v položaju navzdol in zaklenite vse gumbete ter

vzvode. Odstranite vse obdelovance, spone ali druge dodatke z žage.

- Pred transportom ali odlaganjem stojala nameščeno žago vedno premaknite na nasprotno stran koles na stojalu (v odprtem položaju) in zagotovite, da so montažni nosilci žage dobro zaklenjeni.
- Stojalo dvignite s pomočjo ročaja. Ne dvigujte nobenega dela kotne žage, ki je pritrđen na stojalo. Neupoštevanje tega opozorila lahko povzroči telesno poškodbo in poškodbo izdelka.
- Stojalo je treba shraniti na stabilni, ravni površini v navpičnem ali vodoravnem zaprtem položaju.
- Ne preobremenjujte je. Največja skupna teža kotne žage in obdelovanca ne sme presegati 136 kg. Največja obremenitev delovnega podstavka ne sme presegati 136 kg.
- Za preprečitev hude telesne poškodbe poskrbite, da je kotna žaga dobro nameščena in zaklenjena na nosilcu. Preprečite premikanje zaradi sile težnosti.
- Prilagodite površino delovnega podstavka in dolžino podaljševalne roke v ustrezen položaj, pri čemer zagotovite dobro podporo obdelovanca.
- Predmeti, vključno z deli obdelovanca, lahko padejo s stojala. Nosite zaščitno obutev, da zmanjšate možnost telesnih poškodb.
- Ne dvigujte nobenega dela kotne žage, ki je pritrđen na stojalo.
- Ne plezajte, sedite ali stojte na izdelku.
- Ne uporabljajte sestavnih delov ali pribora, ki ga ne priporoča proizvajalec te naprave. Uporaba sestavnih delov ali pribora, ki niso priporočeni, lahko povzroči hude telesne poškodbe.
- Delov stojala in kotne žage ne izpostavljajte dežju in ju ne uporabljajte na vlažnih mestih.
 - Voda v električnem orodju znatno poveča tveganje električnega udara.
 - Večine obdelovancev v vlažnem okolju ni mogoče trdno vpeti.
- Shranite ta navodila. Redno se sklicujte nanje in jih uporabljajte pri poučevanju drugih morebitnih uporabnikov te naprave. Ko to orodje posodite drugi osebi, jim skupaj z orodjem izročite tudi ta navodila, da preprečite zlorabo izdelka in morebitne poškodbe.

DODATNA VARNOSTNA OPOZORIILA

- Delovno območje naj bo neovirano in dobro osvetljeno.
 - Neurejeni prostori in delovne mize privabljajo nesreče.
- Poskrbite, da premikajoči se deli niso ovirani.
- Drugih oseb ne spuščajte zraven.
 - Osebam, predvsem otrokom, ki ne sodelujejo pri delu, ne dovolite, da bi se dotikale izdelka, in jim ne dovolite približevanja delovnemu območju.
- Ne segajte preko dosega. Pazite, da stojite stabilno in da imate ravnotežje. To omogoča boljši nadzor nad električnim orodjem v nepričakovanih situacijah.
- Izdelek se lahko uporablja le za predpisan namen. Vsaka uporaba, ki se razlikuje od opisa v teh navodilih,

EN
FR
DE
ES
IT
NL
PT
DA
SV
FI
NO
RU
PL
CS
HU
RO
LV
LT
ET
HR
SL
SK
BG
UK
TR
EL



se šteje za primer zlorabe. Proizvajalec ne odgovarja za nobeno materialno škodo ali telesne poškodbe, ki so posledica primerov zlorabe.

- Bodite primerno oblečeni.
 - Ne nosite ohlapnih oblačil ali nakita. Lahko se zataknejo med premikajoče se dele.
 - Pri delu na prostem je priporočljiva uporaba nedersečih čevljev.
 - Če imate dolge lase, nosite tudi zaščitno pokrivalo.
- Uporabljajte osebno zaščitno opremo.
 - Uporabljajte zaščitna očala.
 - Če pri delu nastaja prah, nosite obrazne maske ali maske proti prahu.
 - Nosite ščitnike za ušesa. Izpostavljenost hrupu lahko povzroči izgubo sluha.
 - Nosite varnostno obutev. Predmeti, vključno z deli obdelovanca, lahko padejo s stojala.
- Prepričajte se, da je kabel položen na mestu, kjer ga ne morete pohoditi, se ob njega spotakniti, kjer ne more priti v stik z ostrimi robovi ali vrtečimi deli ali ni izpostavljen drugim poškodbam ali obremenitvam. S tem preprečite nevarnost nenamernih padcev, ki lahko privedejo do telesnih poškodb, in poškodb kabla, ki lahko privedejo do električnega udara.
- Preverite, ali so kje poškodovani deli. Pred nadaljnjo uporabo pozorno pregledajte orodje in zagotovite, da orodje pravilno in ustrezno deluje.
- Ko izdelka ne uporabljate, ga morate shraniti na suhem, zaklenjenem mestu, izven dosega otrok in oseb, ki izdelka ne poznajo.
- Med premikanjem stojala ali sestava žage in nosilca vzdržujte ravnotežje, da preprečite telesne poškodbe.

PREOSTALA TVEGANJA

Nekateri preostali dejavniki tveganja ni mogoče povsem odpraviti, tudi če ta izdelek uporabljate v skladu z navodili. Med uporabo se lahko pojavijo nekatere nevarnosti, upravljaavec pa naj bo pozoren na naslednje:

- Izguba ravnotežja. Če odžagate velik kos z ene strani obdelovanca, je lahko preostali del dovolj težak, da prevrne stojalo. Vedno poskrbite, da je obdelovanec dobro podprt.
- Nevarnost zrušitve izdelka. Pred uporabo stojala se prepričajte, da so vsi pritrdilni vijaki in gumbi priviti ter vsi deli zaklenjeni v ustreznem položaju.
- Obdelovanci, ki niso vpeti, lahko povzročijo hude poškodbe in škodo. Obdelovanca s primežem ali spono pritrdite na stojalo, da preprečite njegovo premikanje med obdelovanjem.

SPOZNAJTE SVOJ IZDELEK

Glej stran 81.

1. Zgornji nosilec
2. Pritrdilni nosilec za žago
3. Gumb za prilagajanje omejitve obdelovanca
4. Teleskopska roka
5. Gumb za prilagajanje podpore obdelovanca
6. Ročaj
7. Sprostilni vzvod

8. Kolo
9. Omejitev obdelovanca
10. Podpora obdelovanca
11. Vzvod za zaklepanje podporne roke
12. Vzvod za zaklepanje montažnega nosilca
13. Osrednja spona
14. Podstavek okvirja
15. Noga

VZDRŽEVANJE

- Tega izdelka na noben način ne spreminjajte ali uporabljajte dodatkov, ki jih ni odobril proizvajalec. Vaša varnosti in varnost drugih sta morda ogroženi.
- Pred in po vsaki uporabi preverite, ali je izdelek poškodovan oz. ali ima pokvarjene dele. Izdelek ohranjajte v vrhunskem stanju tako, da nemudoma zamenjate dele z nadomestnimi deli, ki jih je odobril proizvajalec.
- Ob servisiranju uporabljajte samo identične nadomestne dele. Uporaba drugih delov lahko pomeni tveganje ali povzroči škodo na izdelku.
- Ne dovolite, da bi zavorne tekočine, gorivo, izdelki, ki vsebujejo petrolej, penetracijska olja in podobno kadarkoli prišli v stik s plastičnimi deli. Kemikalije lahko poškodujejo, oslabijo ali uničijo plastiko, kar lahko ima za posledico tudi resne telesne poškodbe.

⚠ OPOZORILO

Zaradi večje varnosti in zanesljivosti naj vsa popravila izvaja pooblaščen servisni center.

ZAŠČITA OKOLJA



Namesto, da napravo zavržete, reciklirajte surovine. Napravo, pribor in embalažo je treba sortirati za okolju prijazno recikliranje.

SIMBOLI NA IZDELKU



Varnostno opozorilo



Prosimo, da si pred zagonom naprave pozorno preberete navodila



Nosite zaščito za ušesa



Vedno nosite zaščito za oči.



Ne sme preseči 136 kg.



Ne stojte na izdelku ali ga uporabljajte kot lestev.



Ne sedite na izdelku.



Ne segajte v odprtino. Nevarnost vkleščenja.



Za odklepanje potisnite vzvod za sprostitvev



Zagotovite, da je nosilec varno zaklenjen

SIMBOLI V PRIROČNIKU



Nosite zaščito za ušesa.



Vedno nosite zaščito za oči.



Nosite zaščitne rokavice



Deli ali dodatki so na prodaj ločeno



Opomba



Opozorilo

Sledeče signalne besede in pomeni naj bi pojasnili ravni tveganja, ki so povezane s tem izdelkom.

NEVARNOST

Označuje neizogibno nevarno stanje, ki lahko povzroči smrt ali hude poškodbe, če ga ne preprečite.

OPOZORILO

Označuje morebitno nevarno stanje, ki bi lahko povzročilo smrt ali hude poškodbe, če ga ne preprečite.

POZOR

Označuje morebitno nevarno stanje, ki lahko povzroči manjše ali zmerne poškodbe, če se ga ne preprečite.

POZOR

(Brez simbola Varnostni alarm) Označuje stanje, ki lahko privede do poškodovanja lastnine.



Bezpečnosť, efektivita a spoľahlivosť boli prvoradé pri navrhovaní stojana pre pokosovú pílu.

ÚČEL POUŽITIA

Stojan pre pokosovú pílu bol navrhnutý na zaistenie stabilného a bezpečného povrchu pre pokosovú pílu RYOBI EMS305RG na účel rezania.

Tento výrobok sa musí používať podľa opisu v tomto návode a nie je určený na žiadny iný účel.

VAROVANIE

Prečítajte si všetky výstrahy, pokyny, vyobrazenia a špecifikácie dodané k tomuto elektrickému nástroju. Pri nedodržaní týchto výstrah a pokynov môže dôjsť k úrazu elektrickým prúdom, požiaru a/alebo závažnému poraneniu

Odložte všetky výstrahy a pokyny pre budúce použitie.

BEZPEČNOSTNÉ VÝSTRAHY PRE STOJAN PRE POKOSOVÚ PÍLU

- Tento výrobok bol navrhnutý na používanie na rovnom a stabilnom podkladovom povrchu. Nepoužívajte tento produkt na nerovnom alebo nestabilnom povrchu. Nezabudnite zaistiť dostatok miesta na manipuláciu a správne podopretie obrobku.
- Pri montáži alebo nastavení výrobku dávajte pozor, aby sa vám medzi pohyblivé časti nezachytili prsty ani ruky.
- Nepoužívajte tento výrobok, ak ktorákoľvek jeho časť chýba, až kým nebudú chýbajúce časti vymenené.
- Až do zostavenia stojana a píly nepripájajte pokosovú pílu k zdroju napájania alebo batérie.
- Pred vykonaním nastavení, výmenou príslušenstva alebo ak pokosovú pílu nebudete používať, odpojte ju od zdroja napájania alebo batérie.
- Najprv sa presvedčte, že sa dá stojan otvoriť a bezpečne zaistiť a až potom naň namontujte pokosovú pílu. V opačnom prípade môže dôjsť k možnému poraneniu a poškodeniu náradia.
- Obľý predný okraj držiakov na namontovanie píly musí byť bezpečne na hornej koľajničke; až potom možno nasadiť druhý koniec držiakov.
- Pred namontovaním píly skontrolujte, že držiaky na namontovanie píly možno bezpečne prichytiť. Ak sa poistná páčka na držiakoch na namontovanie píly nedá ľahko zatlačiť do zaostenej polohy alebo sa nedá bezpečne prichytiť, v tomto návode si pozrite časť o nastavení držiaka na namontovanie píly.
- Pokosovú pílu vždy umiestnite tak, aby sa dosiahla maximálna rovnováha a stabilita. Pred použitím treba všetky štyri rohy píly priskrutkovať k držiakom na namontovanie píly.
- Pri zatváraní stojana s namontovanou pokosovou pílou musí čepeľ so stolom zvierat 90-stupňový uhol (ak je to možné). Skloňte čepeľ čo najviac doprava, zaistite rameno píly v spodnej polohe a zaistite všetky gombíky a páčky. Z píly odstráňte všetky obrobky, prichytky a ďalšie príslušenstvo.

- Pred dopravou alebo odložením stojana vždy premiestnite pílu k časti stojana s kolieskami (v otvorenej polohe) a bezpečne zaistite držiaky na namontovanie píly.
- Na zdvíhanie stojana použite rúčku. Nezdvíhajte žiadnu časť pokosovej píly, ktorá je pripojená k stojanu. Opomenutie dodržiavať túto výstrahu môže mať za následok možné poranenie a poškodenie výrobku.
- Stojan sa má uskladňovať na stabilnom a rovnom povrchu, vo vertikálnej alebo horizontálnej polohe.
- Nástroj nepreťažujte. Maximálna hmotnosť pokosovej píly spolu s obrobkom nesmie prekročiť 136 kg. Maximálne zaťaženie pracovnej podpery nesmie prekročiť 136 kg.
- Aby ste predišli vážnemu osobnému poraneniu, pokosovú pílu bezpečne umiestnite a zaistite k držiaku. Zabráňte akémukoľvek posunu vplyvom gravitácie.
- Nastavte výšku pracovnej podpery a dĺžku predlžovacieho ramena do správnej polohy tak, aby bol obrobok pevne podopretý.
- Predmety vrátane súčastí obrobku môžu zo stojana spadnúť. Používajte ochrannú obuv, ktorá znižuje riziko poranenia.
- Nezdvíhajte žiadnu časť pokosovej píly, ktorá je pripojená k stojanu.
- Na výrobok nelezte, nesedte na ňom ani nestojte.
- Nepoužívajte žiadne príslušenstvo, ktoré nie je odporúčané výrobcom tohto produktu. Pri použití príslušenstva, ktoré neodporúča výrobca, môže dôjsť k vážnemu osobnému zraneniu.
- Žiadnu časť stojana ani pokosovej píly nevystavujte účinkom dažďa ani nepoužívajte na vlhkých miestach.
 - Voda, ktorá vnikne do mechanického nástroja, zvyšuje riziko úrazu elektrickým prúdom.
 - Väčšinu obrobkov nemožno na vlhkých miestach správne upnúť.
- Uschovajte si tieto inštrukcie. Občas si ho pozrite a použite ho na zaškolenie iných osôb, ktoré môžu tento produkt používať. Ak toto zariadenie niekomu požičiate, požičajte mu aj tieto pokyny, aby sa zabránilo nesprávnemu používaniu výrobku a možnému poraneniu.

AKUMULÁTOR – BEZPEČNOSTNÉ VÝSTRAHY

- Pracovisko udržiajte upratané a dobre osvetlené.
 - Zapratané plochy a stoly priťahujú poranenia.
- Skontrolujte, že pohyblivým častiam nič neprekáža.
- Nedovoľte, aby sa približovali iné osoby.
 - Nedovoľte osobám, hlavne deťom, ktoré sa nezúčastňujú práce, aby sa výrobku dotýkali a zabránili ich prístupu na pracovisko.
- Nesiahajte príliš ďaleko. Neustále zachovávajú pevnú oporu nôh a rovnováhu. Tak si zaistíte lepšiu kontrolu nad mechanickým nástrojom v nečakaných situáciách.
- Výrobok sa smie používať len na predpísaný účel. Akékoľvek použite iné než uvedené v týchto pokynoch sa bude považovať za nesprávne použitie. Výrobca nebude zodpovedný za žiadne škody alebo poranenie





v dôsledku nesprávneho použitia.

- Primerane sa oblečte.
 - Nenoste voľný odev ani šperky. Môžu ich zachytiť pohyblivé časti.
 - Pri práci v exteriéri sa odporúča používať protišmykovú obuv.
 - Ak máte dlhé vlasy, noste ochrannú pokrývku vlasov.
- Používajte osobné ochranné prostriedky.
 - Používajte ochranné okuliare.
 - Ak pri práci vzniká prach, použite tvárovú alebo protiprachovú masku.
 - Používajte chrániče sluchu. Vystavovanie hluku môže spôsobiť stratu sluchu.
 - Používajte ochrannú obuv. Predmety vrátane súčastí obrobku môžu zo stojana spadnúť.
- Uistite sa, že je umiestnený tak, aby nebolo možné po ňom stúpať, zakopnúť oň, prísť do styku s ostrými hranami alebo pohyblivými časťami alebo aby nebol iným spôsobom vystavený poškodeniu a namáhaniu. Zníži sa tým riziko náhodných pádov, ktoré by mohli spôsobiť zranenie a poškodenie kábla, čo by mohlo viesť k úrazu elektrickým prúdom.
- Skontrolujte všetky poškodené časti. Pred ďalším použitím tohto nástroja je nevyhnutné dôkladne skontrolovať, či funguje správne a vykonáva funkciu, na ktorú je určený.
- Ak výrobok nebudete používať, uskladnite ho na suchom uzamknutom mieste, mimo dosahu detí a osôb, ktoré s ním neboli oboznámené.
- Pri premiestňovaní stojana alebo zostavy píly a držiaka zachovávajte rovnováhu, aby ste predišli zraneniu.

ZVYŠKOVÁ RIZIKOVOSŤ

Aj keď sa nástroj používa podľa predpisu, nie je možné eliminovať určité zvyškové rizikové faktory. Pri použití vznikajú nasledujúce riziká a obsluhujúca osoba musí venovať zvláštnu pozornosť, aby nedošlo k nasledovnému:

- Strata rovnováhy. Ak sa veľký kus reže jednej strane, zvyšná časť môže byť dostatočne ťažká na prevrnutie stojana. Obrobok vždy správne podprite.
- Riziku pádu výrobku. Pred prevádzkovaním stojana utiahnite všetky upínacie skrutky a gombíky a zaistíte v správnej polohe všetky súčasti.
- Neupnuté obrobky môžu spôsobiť závažné poranenie a škody. Zaistíte obrobok k stojanu pomocou zveráka alebo prichytky, aby ste zabránili jeho posunutiu počas práce na ňom.

OBOZNÁMTE SA S VAŠIM PRODUKTOM

Vid' strana 81.

1. Horná kofajnička
2. Držiak na namontovanie píly
3. Gombík na nastavenie pracovnej zarážky
4. Predlžovacie rameno
5. Gombík na nastavenie pracovnej podpery
6. Držadlo
7. Páčka na uvoľnenie
8. Koleso

9. Pracovná zarážka
10. Pracovná podpera
11. Poistná páčka podperného ramena
12. Poistná páčka držiaka na namontovanie
13. Stredná výstuha
14. Rámová podpera
15. Pätka

ÚDRŽBA

- Produkt žiadnym spôsobom neupravujte ani nepoužívajte príslušenstvo, ktoré neschválil výrobca. Môže dôjsť k narušeniu bezpečnosti vás i iných osôb.
- Pred a po každom použití skontrolujte, či produkt nie je poškodený alebo nemá zlomené diely. Produkt udržiavajte v špičkovom prevádzkovom stave – okamžite vymeňte súčasti za náhradné diely schválené výrobcom.
- Pri servise používajte len originálne náhradné diely. Použitie iných dielov môže predstavovať riziko alebo spôsobiť poškodenie produktu.
- Dbajte na to, aby do kontaktu s plastovými dielmi nikdy neprišli do kontaktu brzdové kvapaliny, benzín, ropné produkty, prenikavé oleje a pod. Chemikálie môžu poškodiť, oslabiť, alebo zničiť plastové časti a tak spôsobiť vážne zranenie.

VAROVANIE

Pre vyššiu bezpečnosť a spoľahlivosť sa musia všetky opravy vykonávať v autorizovanom servisnom centre.

OCHRANA ŽIVOTNÉHO PROSTREDIA



Surové materiály recyklujte, nelikvidujte ich ako odpad. Stroj, príslušenstvo a obaly by sa mali triedene recyklovať spôsobom šetrným k životnému prostrediu.

SYMBOLY NA PRODUKTE



Buďte ostražití



Pred zapnutím zariadenia si prosím prečítajte inštrukcie



Noste ochranu sluchu



Vždy používajte chrániče zraku.



Neprekračujte 136 kg.



Nestojte navrchu ani nepoužívajte ako rebrik.

EN
FR
DE
ES
IT
NL
PT
DA
SV
FI
NO
RU
PL
CS
HU
RO
LV
LT
ET
HR
SL
SK
BG
UK
TR
EL





Nesed'te navrchu.



Nesiaha'jte do medzery. Hrozí privretie.



Páčku na uvoľnenie odomknete zatačením



Držiak bezpečne zaisťte

SYMBOLY V NÁVODE



Noste ochranu sluchu.



Vždy používajte chrániče zraku.



Používajte ochranné rukavice



Diely alebo príslušenstvo predávané samostatne



Poznámka



Varovanie

Nasledujúce značky a významy vysvetľujú úroveň rizika spojeným s výrobkom.

NEBEZPEČENSTVO

Označuje bezprostredne nebezpečnú situáciu, ktorá, ak jej nepredídete, spôsobí usmrtenie alebo vážne poranenie.

VAROVANIE

Označuje potenciálne nebezpečnú situáciu, ktorá, ak jej nepredídete, môže spôsobiť usmrtenie alebo vážne poranenie.

UPOZORNENIE

Označuje potenciálne nebezpečnú situáciu, ktorá, ak jej nepredídete, môže spôsobiť menšie alebo stredne závažné poranenie.

UPOZORNENIE

(Bez výstražnej značky s výkričníkom) Označuje situáciu, ktorá môže zapríčiniť škody na majetku.



EN
FR
DE
ES
IT
NL
PT
DA
SV
FI
NO
RU
PL
CS
HU
RO
LV
LT
ET
HR
SL
SK
BG
UK
TR
EL

Безопасността, работните характеристики и надеждността имат най-висок приоритет при проектирането на Вашата стойка за циркуляр за рязане под ъгъл.

ПРЕДНАЗНАЧЕНИЕ

Стойката за циркуляр за рязане под ъгъл е проектирана за осигуряване на стабилна, сигурна работна повърхност при операции за рязане с циркуляр за рязане под ъгъл RYOBI EMS305RG.

Продуктът трябва да се използва само както е описано по-горе и в настоящото ръководство и не е предназначен за други цели.

⚠ ПРЕДУПРЕЖДЕНИЕ

Прочетете всички предупреждения за безопасност инструкции, илюстрации и спецификации, предоставени с този електрически инструмент. Неспазването на инструкциите, изброени по-долу, може да доведе до електрически удар, пожар и/или тежки физически травми.

Съхранявайте всички предупреждения и инструкции за бъдещи справки.

ПРЕДУПРЕЖДЕНИЯ ЗА БЕЗОПАСНОСТ ПРИ РАБОТА СЪС СТОЙКА ЗА ЦИРКУЛЯР ЗА РЯЗАНЕ ПОД ЪГЪЛ

- Продуктът е проектиран да се използва върху равна, стабилна повърхност на земята. Не трябва да се използва на неравна или нестабилна повърхност. Уверете се, че е осигурено достатъчно пространство за боравене с и подходяща опора на работния детайл.
- Бъдете внимателни, когато сглобявате или регулирате продукта, за да не бъдат захванати пръстите или ръцете Ви между движещите се части.
- Ако има липсващи части, не използвайте уреда, докато не бъдат заменени.
- Не свързвайте циркуляра за рязане под ъгъл към електрозахранване или акумулаторна батерия, докато не са завършени сглобяването на стойката и монтирането на триона.
- Изключете циркуляра за рязане под ъгъл от електрозахранването или акумулаторната батерия, преди да правите настройки, да сменят принадлежности или когато не го използвате.
- Не поставяйте потапящия циркуляр в стойката, преди да се уверите, че стойката може да се отвори и фиксира безопасно. Ако не го направите, това може да доведе до евентуално нараняване и повреда на инструмента.
- Уверете се, че изкривените предни ръбове на монтажните скоби за триона лягат стабилно върху горните шини, преди да поставите другия

край на скобите.

- Преди да монтирате триона, се уверете, че монтажните му скоби могат да бъдат захванати здраво върху стойката. Ако лостът за блокиране върху монтажните скоби за триона не може да бъде натиснат лесно надолу в положение на блокиране или те не могат да бъдат захванати здраво, вижте инструкциите в това ръководство за регулиране на монтажните скоби за триона.
- Винаги поставяйте циркуляра така, че да постигнете максимално равновесие и стабилност. Преди употреба всички четири ъгъла на триона трябва да бъдат закрепени с болтове към монтажните скоби.
- Когато затваряте стойката, към която е прикрепен циркуляр, се уверете, че острието се намира на 90° спрямо масата (ако е приложимо). Наклонете острието надясно, докъдето стигне, блокирайте рамото на триона в положение надолу и заключете всички копчета и лостове. Премахнете всички работни детайли, скоби или други принадлежности от триона.
- Винаги местете монтирания трион в посока, противоположна на края на стойката с колелца (в отворено положение) преди транспортиране или поставяне на стойката и се уверете, че монтажните скоби за триона са блокирани.
- За да вдигнете стойката, използвайте ръкохватката. Не повдигайте нито една част от циркуляра за рязане под ъгъл, която е прикрепена към стойката. Несъобразяването с това предупреждение може да доведе до възможно нараняване и повреда на продукта.
- Стойката трябва да се съхранява върху стабилна, равна повърхност, във вертикално или хоризонтално затворено положение.
- Не го претоварвайте. Общото максимално тегло на циркуляра за рязане под ъгъл и работния детайл не трябва да надвишава 136 kg. Максималното натоварване върху работната подпора не трябва да надвишава 136 kg.
- За да избегнете сериозно физическо нараняване, уверете се, че циркулярът за рязане под ъгъл е поставен плътно и е фиксиран стабилно върху скобата. Да се избягва промяна на гравитацията.
- Регулирайте височината на работната подпора и дължината на удължителното рамо в подходящо положение, за да осигурите здрава опора на работния детайл.
- От стойката може да паднат предмети, включително части от детайла. Носете предпазни обувки, за да намалите риска от нараняване.
- Не повдигайте нито една част от циркуляра за рязане под ъгъл, която е прикрепена към стойката.
- Не се качвайте, не сядайте и не стойте върху



продукта.

- Не използвайте никакви приставки и аксесоари, които не са препоръчани от производителя на продукта. Използването на непрепоръчани приставки и принадлежности може да доведе до сериозни физически наранявания.
- Не излагайте над дъжд нито една част от стойката и циркуляра за рязане под ъгъл и не ги използвайте на влажни места.
 - Проникването на вода в електрическия инструмент повишава опасността от токов удар.
 - Повечето работни детайли не могат да бъдат закрепени здраво във влажна среда.
- Запазете това ръководство. Препрочитайте го редовно и го използвайте, когато трябва да инструктирате друго лице, което ще борави с този продукт. Ако заемате на някого инструмента, предайте му също и тези инструкции, за да предотвратите неправилното използване на продукта и възможно нараняване.

ДОПЪЛНИТЕЛНИ ПРЕДУПРЕЖДЕНИЯ ЗА БЕЗОПАСНОСТ

- Поддържайте работното място чисто и добре осветено.
 - Неподредените места и работни маси могат да доведат до наранявания.
- Уверете се, че всички движещи се части функционират без смущения.
- Дръжте останалите лица на разстояние.
 - Не позволявайте на хора, особено деца, да участват в работата ви, да докосват продукта и ги дръжте на разстояние от работното място.
- Не се протягайте, за да работите на трудно достижими места. Винаги стъпвайте стабилно по време на работа и пазете равновесие. Това дава възможност за по-добър контрол над електрическия инструмент в неочаквани ситуации.
- Продуктът трябва да се използва само по предназначение. Всяка употреба, различна от посочената в настоящите инструкции, ще се счита за случай на злоупотреба. Производителят не носи отговорност за щети или наранявания, произтичащи от такива случаи на злоупотреба.
- Обличайте се целесъобразно.
 - Не носете широки дрехи или украшения. Те могат да бъдат захванати в движещи се части.
 - Когато работите на открито, се препоръчват обувки, пригодени против плъзгане.
 - Носете защитно покритие, което да прибира дългата коса.
- Използвайте лична защитна екипировка.

- Използвайте предпазни очила.
- Използвайте маска за лице или против прах, ако при работните операции се отделя прах.
- Носете антифони. Излагането на шум може да доведе до увреждане на слуха.
- Носете защитни обувки. От стойката може да паднат предмети, включително части от детайла.
- Уверете се, че кабелът е разположен така, че да не бъде настъпван, да не може да спъне някого, да не влиза в контакт с остри ръбове или движещи се части или да подлежи по друг начин на повреда или натоварване. Това ще намали риска от случаен сблъсък, което може да причини нараняване и повреда на кабела, което може да доведе до електрически удар.
- Проверявайте за повредените части. Преди да продължите да използвате инструмента, трябва да го проверите внимателно, за да определите дали ще работи правилно и дали ще изпълнява функциите си по предназначение.
- Когато не се използва, продуктът трябва да се съхранява на сухо, заключено място, далече от досега на деца и хора, които не са запознати с него.
- Когато премествате стойката или триона и скобата, поддържайте ги в равновесие, за да избегнете наранявания.

НЕПРЕДВИДЕНИ РИСКОВЕ

Дорикогато продуктът се използва по предназначение, е невъзможно напълно да се ограничи влиянието на определени рискови фактори. Могат да възникнат следните опасности и операторът трябва да обърне особено внимание, за да ги избегне:

- Излизане от равновесие. Когато от единия край на заданието е отрязан голям детайл, останалото парче може да е достатъчно тежко, за да наклони стойката. Винаги проверявайте дали за работния детайл е осигурена добра опора.
- Опасност от срутване на продукта. Проверете дали всички фиксиращи винтове и копчета са стегнати и всички крака са фиксирани на място, преди да работите със стойката.
- Незакрепени обработвани детайли могат да причинят сериозно нараняване или щети. Закрепете детайла в менгемето или скобата към стойката, за да не се движи, докато работите върху него.

ОПОЗНАЙТЕ ВАШИЯ ПРОДУКТ

Вж. страница 81.

1. Горна релса
2. Монтажна скоба за триона

3. Копче за регулиране на работния ограничител
4. Удължително рамо
5. Копче за регулиране на работната подпора
6. Ръкохватка
7. освобождаване на острието
8. Колело
9. Работен ограничител
10. Работна подпора
11. Лост за блокиране на подпорното рамо
12. Лост за блокиране на монтажната скоба
13. Централна скоба
14. Подпора на рамката
15. Крак

ПОДДРЪЖКА

- По никакъв начин не модифицирайте машината и не използвайте принадлежности, които не са одобрени от производителя. Безопасността Ви и тази на другите може да бъде компрометирана.
- Преди и след всяко използване, проверявайте машината за повреда или счупени части. Съхранявайте машината в перфектно работно състояние като незабавно заменяте части с резервни части, препоръчани от производителя.
- При ремонт използвайте само идентични резервни части. Използването на други части може да ви постави в опасност или да повреди продукта.
- В никакъв случай не позволявайте пластмасовите части да влизат в контакт със спирачни течности, нефтени продукти, проникващи масла и т.н. Химикалите могат да повредят, отслабят или унищожат пластмасата, което може да доведе до сериозни физически наранявания.

⚠ ПРЕДУПРЕЖДЕНИЕ

За по-голяма безопасност и надеждност всички ремонти трябва да се извършват от оторизиран сервиз.

ОПАЗВАНЕ НА ОКОЛНАТА СРЕДА



Рециклиране на суровини, вместо за обезвреждане като отпадък. Машината, допълнителните приспособления и опаковките трябва да бъдат подложени на подходяща преработка за оползотворяване на съдържащите се в тях вторични суровини.

СИМВОЛИ НА ПРОДУКТА



Предупреждение относно безопасността



Прочетете инструкциите внимателно, преди да стартирате машината.



Носете антифони



Винаги носете защитни очила.



Да не се надвишават 136 kg.



Да не се стои върху продукта и да не се използва като стълба.



Да не се седи върху продукта.



Не се протягайте в отвора. Пазете се прищипване.



Натиснете лоста за освобождаване, за да отблокирате



Уверете се, че скобата е блокирана

СИМВОЛИ В НАСТОЯЩОТО РЪКОВОДСТВО



Носете антифони



Винаги носете защитни очила.



Носете предпазни ръкавици



Частите или принадлежностите се продават отделно



Забележка



Предупреждение

Следните сигнални думи и техните съответни значения обясняват нивата на опасност, свързани с употребата на този продукт:

⚠ ОПАСНОСТ

Указва неминуемо опасна ситуация, която ако не бъде избегната, ще доведе до сериозни наранявания или смърт.

**ПРЕДУПРЕЖДЕНИЕ**

Указва потенциално опасна ситуация, която ако не бъде избегната, може да доведе до сериозни наранявания или смърт.

**ВНИМАНИЕ**

Указва потенциално опасна ситуация, която ако не бъде избегната, може да доведе до дребни или средни наранявания.

ВНИМАНИЕ

(Без предупредителен символ за безопасност) Указва ситуация, която може да доведе до имуществени щети.

Головними міркуваннями при розробці цієї підставки для торцювальної пилки були безпека, ефективність та надійність.

ПРИЗНАЧЕННЯ

Ця підставка забезпечує стійкість та безпеку при роботі з торцювальною пилкою RYOBI EMS305RG.

Підставку слід використовувати у відповідності з наведеними інструкціями, і вона не призначена для інших цілей.

⚠ ПОПЕРЕДЖЕННЯ

Прочитайте всі правила безпеки, інструкції, ілюстрації і специфікації, що поставляються з електроінструментом. Недотримання всіх зазначених інструкцій може призвести до ураження електричним струмом, пожежі та/або серйозних травм.

Збережіть всі інструкції і вказівки для майбутнього використання.

ПОПЕРЕДЖЕННЯ З ТЕХНІКИ БЕЗПЕКИ ПІД ЧАС РОБОТИ З ПІДСТАВКОЮ ДЛЯ ТОРЦЮВАЛЬНОЇ ПИЛКИ

- Цей виріб використовується на горизонтальній твердій поверхні. Забороняється користуватися виробом на нерівній або нестійкій поверхні. Обов'язково залишайте достатньо вільного місця, аби ніщо не заважало працювати, і надійно закріплюйте деталь.
- При збірці або регулюванні виробу слідкуйте за тим, аби пальці чи руки не опинилися між частинами, що рухаються.
- Якщо будь-які деталі відсутні, не використовуйте цей виріб, поки деталі не будуть замінені.
- Не підключайте торцювальну пилку до електричної мережі або акумулятора до завершення монтажу підставки та встановлення пилки.
- Від'єднайте пилку від джерела живлення перед регулюванням, зміною аксесуарів або якщо не плануєте користуватися нею найближчим часом.
- Перед тим, як монтувати торцювальну пилку до підставки, переконайтесь, що підставка може бути відкрита та встановлена надійно. Невиконання цього може привести до травмування або пошкодження пристрою.
- Переконайтесь, що вигнутий передній край кронштейнів для фіксації пилки надійно закріплені у верхніх напрямних, перед тим як закріплювати інший край кронштейнів.
- Переконайтесь, що кронштейни для фіксації пилки можуть бути надійно закріплені на підставці, перед встановленням пилки. Якщо блокуючий важіль на кронштейнах фіксації пилки не може бути легко опущений у позицію блокування або не зафіксований надійно, зверніться до інструкцій налаштування кронштейнів фіксації пилки цих інструкцій з використанням.
- Завжди встановлюйте торцювальну пилку

максимально збалансовано та стійко. Всі чотири кути пилки мають бути обов'язково закріплені болтами на кронштейнах фіксації пилки перед використанням.

- Якщо закриваєте підставку з приладною торцювальною пилкою, переконайтесь, що диск знаходиться під кутом 90° до стола (якщо це можливо). Нахиліть диск праворуч так сильно як можливо, зафіксуйте пильну раму у нижній позиції та зафіксуйте всі ручки та важелі. Приберіть всі заготовки, фіксатори та інше приладдя від пилки.
- Завжди переміщуйте закріплену пилку у протилежному напрямку від сторони підставки, що обертається (у відкритому положенні) перед тим, як транспортувати або опустити підставку та переконайтесь, що кронштейни фіксації пилки надійно закріплені.
- Використовуйте ручку, щоб підняти підставку. Не піднімайте частини пилки, прикріплені до підставки. Недотримання цього попередження може привести до травмування або пошкодження пристрою.
- Підставка має зберігатись у вертикальному або горизонтальному закритому положенні на стабільній рівній поверхні.
- Уникайте перевантаження. Максимальна сумарна вага пилки та деталі не повинна перевищувати 136 кг. Максимальне навантаження на опору не повинно перевищувати 136 кг.
- Для запобігання травмуванню завжди надійно встановлюйте пилку на кронштейн та фіксуйте її. Не допускайте зміщення центру тяжіння.
- Відрегулюйте висоти робочої опори та довжину висувної підпори так, щоби забезпечити надійне утримання робочої деталі.
- З підставки можуть падати предмети, зокрема частини робочої деталі. Задля зниження ризику травмування надягайте захисне взуття.
- Не піднімайте частини пилки, прикріплені до підставки.
- Забороняється залізати на підставку, сидіти або стояти на ній.
- Не використовуйте будь-які пристосування або приналежності, які не рекомендовані виробником приладу. Використання не рекомендованих насадок або приладдя, може призвести до серйозних травм.
- Тримайте підставку та торцювальну пилку у місці, де вони будуть захищені від дощу, і не користуйтеся ними у вологому середовищі.
 - Вода, що потрапила в електроінструмент збільшує ризик ураження електричним струмом.
 - У більшості випадків робочі деталі у вологому середовищі неможливо надійно закріпити.
- Збережіть ці інструкції. Переглядайте інструкцію час від часу та посилайтесь на неї при інструктуванні інших стосовно експлуатації виробу. Якщо ви передасте цей пристрій кому-небудь, передайте також і ці інструкції, щоби запобігти неправильному використанню виробу та можливим травмам.

ДОДАТКОВІ ЗАХОДИ БЕЗПЕКИ.

- Робоча зона має бути чистою і добре освітленою.
 - Засмітченні області та верстати створюють травми.
- Переконайтеся у відсутності перешкод для рухомих частин виробу.
- Тримайте інших осіб подалі.
 - Не дозволяйте особам - особливо дітям - не залученим до виконання роботи, торкатися виробу і слідкуйте за тим, щоби вони знаходилися на відстані від робочої зони.
- Не тягніться. Зберігайте правильну стійку і баланс весь час. Це дозволяє краще контролювати інструмент в несподіваних ситуаціях.
- Виріб має використовуватися виключно для заявленої цілі. Використання для будь-яких цілей, відмінних від тих, що зазначено у цій інструкції, розглядатиметься як використання не за призначенням. Виробник не несе жодної відповідальності за збитки або травми, які можуть виникнути внаслідок використання не за призначенням.
- Одягайтеся правильно.
 - Не носіть вільний одяг або прикраси. Вони можуть потрапити між рухомими частинами.
 - Неслизьке взуття рекомендується при роботі на відкритому повітрі.
 - Носіть захисний волоссяний покрив, щоб вкрити довге волосся.
- Використовуйте персональне захисне обладнання.
 - Використовуйте захисні окуляри.
 - Використовуйте маску або респіратор, якщо робочі операції створюють пил.
 - Носіть захисні навушники. Вплив шуму може призвести до втрати слуху.
 - Надягайте захисне взуття. З підставки можуть падати предмети, зокрема частини робочої деталі.
- Розташуйте кабель таким чином, щоб не наступати на нього, не спіткнутися та не натрапити на гострі края або рухомі частини, а також запобігти стресу або пошкодженню в інший спосіб. Це знизить ризик випадкового падіння, яке може призвести до травмування та пошкодження кабелю, внаслідок чого може відбутись ураження електричним струмом.
- Перевіряйте ушкоджені частини. Перед подальшим використанням інструменту, він повинен бути ретельно перевірений, щоб визначити, що він буде правильно працювати і виконувати свої функції.
- Коли виріб не використовується, він має зберігатися у сухому закритому приміщенні, до якого не мають доступу діти та особи, не ознайомлені з виробом.
- При переміщенні підставки або пилки та вузлу закріплення слідкуйте за тим, аби не втратити рівновагу.

ЗАЛИШКОВІ РИЗИКИ

Навіть коли продукт використовується як написано, залишається неможливим повністю усунути деякі залишкові чинники ризику. Наступні небезпеки можуть виникнути і оператор повинен звернути особливу увагу, щоб уникнути наступного:

- Балансування. Якщо від робочої деталі відрізається велика частина, та частина, що залишається, може бути достатньо важкою, щоби звалити підставку. Завжди перевіряйте надійність кріплення робочої деталі.
- Ризик нештатної ситуації. Перед використанням підставки переконайтеся, що всі елементи кріплення затягнуто, а частини зафіксовано.
- Незатиснені заготовки можуть привести до серйозних травм і пошкоджень. Закріпіть робочу деталь у затискачі або за допомогою скоби прикріпіть її до підставки так, щоби деталь не рухалася під час обробки.

ЗНАЙТЕ СВІЙ ПРОДУКТ

Див. стор. 81.

1. Верхня рейка
2. Кронштейн для фіксації пилки
3. Ручка регулювання упору
4. Розсувна штанга
5. Ручка регулювання опори
6. Ручка
7. Роз'єднувальний важіль
8. Диск
9. Упор для робочої деталі
10. Опора
11. Важіль фіксації опори
12. Важіль фіксації кронштейну кріплення
13. Центральна скоба
14. Рамна опора
15. Ніжка

ОБСЛУГОВУВАННЯ

- Не змінюйте пристрій будь-яким способом або не використовуйте приладдя, не схвалені виробником. Ваша та інших безпека може бути порушена.
- До і після кожного використання, перевірте продукт на предмет пошкоджень або зламаних деталей. Тримайте продукт в доброму робочому стані, негайно замініть деталі запчастинами, що затверджені виробником.
- При обслуговуванні використовуйте тільки ідентичні запасні частини. Використання будь-яких інших деталей може створити небезпеку або спричинити пошкодження продукту.
- Ніколи не дозволяйте гальмівній рідині, бензину, продуктам на основі нафти, і проникаючим маслам вступати в контакт з пластиковими деталями. Хімічні речовини можуть пошкодити, послабити або знищити пластик, який може привести до серйозної травми.

⚠ ПОПЕРЕДЖЕННЯ

Для більшої безпеки і надійності, всі ремонтні роботи повинні виконуватися в авторизованому сервісному центрі.

ЗАХИСТ НАВКОЛИШНЬОГО СЕРЕДОВИЩА



Переробляйте сировину замість утилізації в якості відходів. Машини, обладнання та упаковка повинні бути відсортовані для дружньої для навколишнього середовища утилізації.

СИМВОЛИ НА ПРОДУКТІ



Попередження безпеки



Будь ласка, уважно прочитайте інструкцію перед запуском продукту.



Носіть захист слуху



Завжди надягайте захисні окуляри.



Не більше 136 кг.



На ставати на виріб, не використовувати в якості драбини.



На сидати.



Не просовувати руки. Обережно, може затиснути.



Штовхніть роз'єднувальний важіль, щоб розблокувати



Переконайтесь, що кронштейн надійно зафіксований

СИМВОЛИ В ЦІЄЇ ІНСТРУКЦІЇ З ЕКСПЛУАТАЦІЇ



Носіть захист слуху



Завжди надягайте захисні окуляри.



Надягати захисні рукавиці.



Запасні деталі або принадлежності продаються окремо



Примітка



Попередження

Нижчеказані попереджальні слова та символи пояснюють рівень ризику при роботі з цим приладом.

⚠ НЕБЕЗПЕКА

Вказує на неминуче небезпечну ситуацію, яка, якщо її не уникнути, може призвести до смерті або серйозних травм.

⚠ ПОПЕРЕДЖЕННЯ

Вказує на потенційно небезпечну ситуацію, яка, якщо її не уникнути, може призвести до смерті або серйозних травм.

⚠ УВАГА

Вказує на потенційно небезпечну ситуацію, яка, якщо її не уникнути, може призвести до середньої або легкої травми.

УВАГА

(Без Символу попередження про небезпеку) Вказує на ситуацію, яка може привести до матеріальних збитків.

Gönye testere standınızın tasarımında güvenlik, performans ve güvenilirliğe en yüksek öncelik verilmiştir.

KULLANIM AMACI

Gönye testere standı, RYOBI EMS305RG gönye testere ile kesme işlemlerinde sabit, güvenli bir çalışma yüzeyi sağlamak için tasarlanmıştır.

Ürün yalnızca yukarıda açıklandığı şekilde kullanılmalıdır ve başka bir amaca yönelik değildir.

⚠ UYARI

Bu aletle birlikte verilen tüm uyarı, talimat ve özellikleri dikkatlice okuyunuz ve resimli açıklamalara bakınız. Aşağıda belirtilen talimatlar uyulmaması, yangın, elektrik çarpması ve/veya ciddi bedensel yaralanmalar gibi kazalar sebep olabilir.

Tüm uyarıları ve talimatları daha sonra başvurmak üzere saklayın.

GÖNYE TESTERE GÜVENLİK UYARILARI

- Ürün düz, sabit bir zeminde kullanılmak üzere tasarlanmıştır. Ürünü engeli veya sabit olmayan yüzeylerde kullanmayın. İş parçasını tutmak ve uygun bir şekilde desteklemek için yeterli alan bıraktığınızdan emin olun.
- Ürünü monte ederken veya ayarlarken parmaklarınızı hareketli parçaların arasına sıkıştırmamaya dikkat edin.
- Eksik parça varsa eksik parçalar gelene kadar ürünü kullanmayın.
- Gönye testereyi standın montajı ve testere montajı tamamlanana kadar bir güç kaynağına veya pil paketine bağlamayın.
- Ayar yapacağınızda, aksesuarları değiştireceğinizde veya kullanımda değiken gönye testerenin güç kaynağıyla veya pil paketiyle bağlantısını kesin.
- Standın güvenli bir şekilde açılıp kilitlenebileceğinden emin olmadan gönye testereyi standı monte etmeyin. Bunu yapmamanız halinde yaralanabilirsiniz veya alet zarar görebilir.
- Testere montaj braketlerinin kıvrımlı ön kenarlarının braketlerin diğer ucu yerleştirilmeden önce üstteki raylara güvenli bir şekilde yerleştirildiğinden emin olun.
- Testere montaj braketlerinin testere monte edilmeden önce standın üzerine güvenli bir şekilde kelepçelenebilir olmasını sağlayın. Testere montaj braketleri üzerindeki kilitleme kolu kilitleme konumuna kolayca itilemiyorsa veya güvenli bit şekilde kelepçelemiyorsa testere montaj braketini ayarı için bu kılavuza bakın.
- Gönye testeresini daima maksimum denge ve stabilite elde etmek için konumlandırın. Testerenin dört köşesi de kullanmadan önce testere montaj braketlerine cıvatalanmalıdır.
- Standı bağlanan bir gönye testere ile kapatırken bıçağın masaya 90° açı yaptığından emin olun (varsa). Bıçağı mümkün olduğunca sağa doğru birleştirin, testere kolunu aşağı pozisyonda kilitleyin ve tüm topuzları ve kolları kilitleyin. Tüm iş parçalarını, kelepçeleri veya

diğer aksesuarlarını testereden kaldırın.

- Standı taşımadan veya yere koymadan önce monte edilmiş testereyi her zaman standın ters tekerlekli yönüne doğru hareket ettirin (açık pozisyonda) ve braketlerin güvenli bir şekilde kilitlendiğinden emin olun.
- Standı kaldırmak için tutamağı kullanın. Gönye testeresinin standı takılı olan hiçbir parçasını kaldırmayın. Bu uyarıyı dikkate almazsanız yaralanabilirsiniz ve ürün zarar görebilir.
- Stand dikey veya yatay kapalı pozisyonda sabit bir düz yüzeyde saklanmalıdır.
- Aşırı yüklemeyin. Gönye testerenin ve iş parçasının maksimum ağırlığı toplamda 136 kg'ı geçmemelidir. İş desteğinin maksimum yükü 136 kg'ı geçmemelidir.
- Ciddi kişisel yaralanmaları önlemek için gönye testerenin yerine oturduğundan ve braketle sağlam bir şekilde kilitlendiğinden emin olun. Yer çekimine bağlı kaymayı önleyin.
- İş desteği yüksekliğini ve uzatma kolu uzunluğunu uygun pozisyona ayarlayın, iş parçasının sağlam bir şekilde desteklendiğinden emin olun.
- İş parçasının parçaları da dahil olmak üzere nesnelere standdan düşebilir. Yaralanma riskini azaltmak için koruyucu ayakkabılar giyin.
- Gönye testeresinin standı takılı olan hiçbir parçasını kaldırmayın.
- Ürünün üstüne tırmanmayın, oturmayın veya ayakta durmayın.
- Üreticinin bu alet için tavsiye ettikleri dışında parça veya aksesuarlar kullanmayın. Tavsiye edilmeyen parça ya da aksesuarların kullanılması ciddi kişisel yaralanmalara neden olabilir.
- Standın ve gönye testerenin hiçbir parçasını yağmura maruz bırakmayın veya nemli yerlerde kullanmayın.
 - Elektrikli aletin içine giren su elektrik çarpması riskini çoğaltacaktır.
 - Nemli bir ortamda çoğu iş parçası sıkı bir şekilde kelepçelenemez.
- Bu talimatı saklayın. Sık aralıklarla talimatlara bakın ve diğerlerini bu ürünü kimin kullanabileceği konusunda bilgilendirmek için kullanın. Ürünün yanlış kullanımı ve olası yaralanmalardan kaçınmak için bu aleti birine ödünç verdiğinizde bu talimatları da ödünç verin.

İLAVE GÜVENLİK UYARILARI

- İş alanını temiz ve iyi aydınlatılmış şekilde tutun.
 - Karmaşık alanlar ve tezgahlar, yaralanmalara davetiye çıkarır.
- Tüm hareketli parçaların engellenmediğinden emin olun.
- Başka insanları yaklaştırmayın.
 - İşle ilgili olmayan kişiler, özellikle de çocukların ürüne dokunmasına izin vermeyin ve onları çalışma alanından uzakta tutun.
- Aşırı derecede uzanmayın. Her zaman güvenli ve dengede durun. Bu sayede elektrikli aletin beklenmedik durumlarda daha iyi kontrol edilmesi sağlanır.
- Ürün yalnızca açıklanan amaca uygun olarak

kullanılmalıdır. Bu talimatlarda belirtilenler dışında her türlü kullanım bir yanlış kullanım olarak değerlendirilecektir. Üretici bu tür kötüye kullanımdan sonuçlanan herhangi bir hasar veya yaralanma için sorumlu tutulamaz.

- Uygun giysiler giyin.
 - Bol giysiler giymeyin ya da takı takmayın. Hareketli parçalara yakalanabilirsiniz.
 - Açık mekanlarda çalışırken kaymaz ayakkabı giymeniz tavsiye edilir.
 - Saçınızı tamamen kapatacak koruyucu saç bonesi takın.
- Kişisel koruma donanımı kullanın.
 - Emniyet gözlükleri takın.
 - Çalışma ortamında toz çıkıyorsa, yüz veya toz maskesi takın.
 - Kulak koruyucu kullanın. Gürültüye maruz kalmak işitme kaybına neden olabilir.
 - Koruyucu ayakkabı kullanın. İş parçasının parçaları da dahil olmak üzere nesnelere standdan düşebilir.
- Kablonun ezilmeyecek, takılmayacak, keskin kenarlar veya hareketli aksamla temas etmeyecek veya herhangi bir hasara veya gerilime maruz kalmayacak gibi yerleştirildiğinden emin olun. Böylelikle yaralanmalara ve elektrik çarpmasına neden olacak kazara düşmeler ve bunun sonucunda elektrik şoku tehlikesi önlenebilir.
- Hasarlı parçalara karşı kontrol edin. Aleti kullanmaya devam etmeden önce, doğru ve amacına uygun bir şekilde kullanılıp kullanılmayacağını dikkatlice kontrol edin.
- Kullanılmadığında, ürün kuru, kilitle bir yerde, çocukların ve kullanmayı bilmeyen kişilerin ulaşamayacağı bir yerde muhafaza edilmelidir.
- Standı ve braket grubunu hareket ettirirken yaralanmayı önlemek için dengeyi koruyun.

ARDIL RİSKLER

Ürün belirtildiği şekilde kullanıldığı zaman bile belirli artık risk faktörlerinin tamamen ortadan kaldırılması mümkün değildir. Kullanım sırasında aşağıdaki tehlikeler ortaya çıkabilir ve operatör bunlardan kaçınmak için özellikle dikkat etmelidir:

- Aşırı dengeleme. Büyük bir parça için bir ucundan kesildiğinde, kalan parça standı devirecek kadar ağır olabilir. Her zaman iş parçasının iyi desteklendiğinden emin olun.
- Ürünün devrilme riski. Tüm tespit vidalarının ve topuzların sıkı olduğundan ve tüm parçaların standı çalıştırmadan önce yerine sabitlendiğinden emin olmak için kontrol edin.
- Sabitlenmemiş parçalar ciddi yaralanmaya ve hasara sebep olabilir. Üzerinde çalışırken hareket etmesini önlemek için iş parçasını mengene veya kelepçe ile sabitleyin.

ÜRÜNÜZÜ TANIYIN

Sayfa 81'ya bakın.

1. Üst Ray
2. Testere montaj braket

3. İş durdurma ayar topuzu
4. Uzatma kolu
5. İş desteği ayar topuzu
6. Tutamak
7. Açma kolu
8. Tekerlek
9. İş durdurma parçası
10. İş desteği
11. Destek kolu kilitleme kolu
12. Montaj braket kilitleme kolu
13. Orta gergi
14. Şase desteği
15. Ayak

BAKIM

- Ürünü herhangi bir şekilde değiştirmeyin veya üretici tarafından onaylanmamış aksesuarlar kullanmayın. Sizin ve diğer kişilerin güvenliği tehlikeye girebilir.
- Her kullanımdan önce ve sonra ürünü hasara veya kırık parçalara karşı kontrol edin. Hasarlı parçaları hemen üretici tarafından onaylanan yedek parçalara değiştirerek ürünü en iyi çalışma durumunda tutun.
- Servis hizmetinde sadece aynı yedek parçaları kullanın. Diğer parçaları kullanmak tehlike yaratabilir ya da hasara neden olabilir.
- Plastik unsurlar asla fren sıvısı, benzin, petrol bazlı ürünler, nüfuz edici yağlar, vb ile temas etmemelidir. Bu kimyasal ürünler plastik parçaları zara verebilir; kırabilir ya da bozabilir.

⚠ UYARI

Güvenliği ve güvenilirliği arttırmak için tüm onarım çalışmaları yetkili bir servis merkezi tarafından gerçekleştirilmelidir.

ÇEVRENİN KORUNMASI



Ham maddeleri çöp olarak atmak yerine geri dönüştürün. Çevreyi korumak için, alet, aksesuarlar ve ambalajlar tasnif edilmelidir.

ÜRÜN ÜZERİNDEKİ SEMBOLLER



Güvenlik ikazı



Makineyi çalıştırmadan talimatları dikkatlice okuyun.



Koruyucu kulaklık kullanın



Her zaman koruyucu gözlük kullanın.



136 kg sınırını aşmayın.



Üzerinde durmayın veya merdiven olarak kullanmayın.



Üzerine oturmeyin.



Elinizi boşluğa sokmayın. Sıkışmaya karşı dikkatli olun.



Kilidi açmak için açma kolunu itin



Braketin güvenli bir şekilde kilitlendiğinden emin olun

KİTAPÇIKTAKİ SEMBOLLER



Koruyucu kulaklık kullanın.



Her zaman koruyucu gözlük kullanın.



Emniyet eldivenleri giyin



Parçalar ya da aksesuarlar ayrı olarak satılır.



Not



Uyarı

Aşağıdaki işaret sözcükleri ve anlamları, bu ürünle ilişkili risk seviyelerini açıklamaya yöneliktir:

TEHLİKE

Önlenmemesi durumunda ölüm veya ciddi yaralanma ile sonuçlanacak, tehdit edici tehlikeli bir durumu gösterir.

UYARI

Önlenmemesi durumunda ölüm veya ciddi yaralanma ile sonuçlanabilecek potansiyel olarak tehlikeli bir durumu gösterir.

DİKKAT

Önlenmemesi durumunda önemsiz veya orta derece yaralanma ile sonuçlanabilecek potansiyel olarak tehlikeli bir durumu gösterir.

DİKKAT

(Güvenlik uyarı simgesiz) maddi hasarla sonuçlanabilecek bir durum belirtir.



Κατά τον σχεδιασμό της βάσης φαλτσοπριονίου δόθηκε ιδιαίτερη προτεραιότητα στην ασφάλεια, την απόδοση και την αξιοπιστία της.

ΠΡΟΟΡΙΖΟΜΕΝΗ ΧΡΗΣΗ

Η βάση φαλτσοπριονίου έχει σχεδιαστεί για να παρέχει μια σταθερή και ασφαλή επιφάνεια εργασίας για το φαλτσοπριονίο RYOBI EMS305RG κατά τη διενέργεια κοπής.

Το προϊόν θα πρέπει να χρησιμοποιείται αποκλειστικά όπως περιγράφεται παραπάνω και δεν προορίζεται για κανέναν άλλο σκοπό.

⚠️ ΠΡΟΕΙΔΟΠΟΙΗΣΗ

Διαβάστε προσεκτικά όλες τις προειδοποιήσεις, οδηγίες και προδιαγραφές που παρέχονται με το εργαλείο και ανατρέξτε στις εικόνες. Η μη τήρηση των ακόλουθων οδηγιών μπορεί να επιφέρει ατυχήματα όπως πυρκαγιές, ηλεκτροπληξίες ή και σοβαρό σωματικό τραυματισμό.

Φυλάσσετε όλες τις προειδοποιήσεις και οδηγίες για μελλοντική χρήση.

ΠΡΟΕΙΔΟΠΟΙΗΣΕΙΣ ΑΣΦΑΛΕΙΑΣ ΒΑΣΗΣ ΦΑΛΤΣΟΠΡΙΟΝΟΥ

- Το προϊόν έχει σχεδιαστεί για χρήση σε επίπεδο, σταθερό και λείο έδαφος. Μην χρησιμοποιείτε το προϊόν σε μη ομοιόμορφη ή ακατάλληλη επιφάνεια. Βεβαιωθείτε ότι υπάρχει επαρκής χώρος για τον χειρισμό και τη σωστή υποστήριξη του τεμαχίου εργασίας.
- Κατά τη συναρμολόγηση ή τη ρύθμιση του προϊόντος, προσέξτε να μην πιαστούν τα δάχτυλα ή τα χέρια σας μεταξύ των κινούμενων τμημάτων.
- Αν κάποια τμήματα απουσιάζουν, μη χρησιμοποιήσετε το προϊόν αυτό, μέχρι να αντικατασταθούν τα τμήματα αυτά.
- Μη συνδέετε το φαλτσοπριονίο σε παροχή ρεύματος ή μπαταρία μέχρι να ολοκληρωθεί η συναρμολόγηση της βάσης και η στερέωση του πριονιού πάνω της.
- Αποσυνδέτε το φαλτσοπριονίο από το ρεύμα ή τη μπαταρία πριν προβείτε σε τυχόν ρυθμίσεις, αλλαγές εξαρτημάτων ή όταν δεν το χρησιμοποιείτε.
- Μη στερεώνετε το φαλτσοπριονίο πριν βεβαιωθείτε ότι η βάση μπορεί να ανοίξει και να κλείσει με ασφάλεια. Εάν δεν το κάνετε, υπάρχει κίνδυνος τραυματισμού και πρόκλησης ζημιάς στο εργαλείο.
- Βεβαιωθείτε ότι τα καμπυλωτά μπροστινά άκρα των στηριγμάτων στερέωσης του πριονιού είναι καλά στερεωμένα στις επάνω ράγες πριν τοποθετήσετε το άλλο άκρο των στηριγμάτων.
- Πριν στερεώσετε το πριόνι, βεβαιωθείτε ότι τα στηρίγματα στερέωσης του πριονιού μπορούν να ασφαλιστούν καλά πάνω στη βάση. Εάν ο μοχλός κλειδώματος στα στηρίγματα στερέωσης του πριονιού δεν μπορεί να πατηθεί προς τα κάτω στη θέση κλειδώματος με ευκολία ή δε μπορεί να ασφαλιστεί σωστά, ανατρέξτε το παρόν εγχειρίδιο για οδηγίες ρύθμισης του στηρίγματος στερέωσης του πριονιού.

- Πάντα να τοποθετείτε το φαλτσοπριονίο έτσι ώστε να επιτυγχάνεται η μέγιστη ισορροπία και σταθερότητα. Και οι τέσσερις γωνίες του πριονιού πρέπει να βιδώνονται στα στηρίγματα στερέωσης του πριονιού πριν από τη χρήση.
- Αν κλείσετε τη βάση ενώ το φαλτσοπριονίο είναι στερεωμένο πάνω της, βεβαιωθείτε ότι η λεπίδα σχηματίζει γωνία 90° με το τραπέζι (αν υπάρχει). Τρέξτε την πριονολάμα προς τα δεξιά μέχρι όπου φτάσει, κλειδώστε τον βραχίονα του πριονιού στην κάτω θέση και κλειδώστε όλα τα κουμπιά και τους μοχλούς. Αφαιρέστε όλα τα τεμάχια εργασίας, τους σφινκτήρες και τα τυχόν εξαρτήματα από το πριόνι.
- Πάντοτε να μετακινείτε το στερεωμένο πριόνι απέναντι από την τροχήλατη πλευρά της βάσης (στην ανοιχτή θέση), πριν μετακινήσετε ή ξαπλώσετε κάτω τη βάση και βεβαιωθείτε ότι τα στηρίγματα στερέωσης του πριονιού είναι καλά ασφαλισμένα.
- Χρησιμοποιήστε τη λαβή για να σηκώσετε τη βάση. Μη σηκώνετε κανένα προσδεμένο στη βάση τμήμα του φαλτσοπριονίου. Τυχόν μη τήρηση αυτής της προειδοποίησης μπορεί να οδηγήσει σε τραυματισμό και ζημιά στο προϊόν.
- Η βάση θα πρέπει να αποθηκεύεται σε σταθερή και επίπεδη επιφάνεια σε κατακόρυφη ή οριζόντια κλειστή θέση.
- Μην υπερφορτώνετε. Το μέγιστο βάρος του φαλτσοπριονίου και του τεμαχίου εργασίας δεν πρέπει να υπερβαίνει τα 136 κιλά. Το βάρος φόρτωσης του στηρίγματος εργασίας δεν πρέπει να υπερβαίνει τα 136 κιλά.
- Προς αποφυγή σοβαρού τραυματισμού, βεβαιωθείτε ότι το φαλτσοπριονίο είναι τοποθετημένο και ασφαλισμένο στο στήριγμα. Προσοχή σε τυχόν μετακινήσεις λόγω βαρύτητας.
- Ρυθμίστε το ύψος του στηρίγματος και το μήκος του βραχίονα επέκτασης, φροντίζοντας τα τεμάχια εργασίας να στηρίζεται καλά.
- Υπάρχει κίνδυνος πτώσης τμημάτων του τεμαχίου εργασίας από τη βάση. Φοράτε προστατευτικά υποδήματα ώστε να μειώνεται ο κίνδυνος τραυματισμού.
- Μη σηκώνετε κανένα προσδεμένο στη βάση τμήμα του φαλτσοπριονίου.
- Μην ανεβείτε, κάθεστε ή στέκεστε πάνω στη βάση.
- Μην χρησιμοποιείτε άλλα ανταλλακτικά ή εξαρτήματα εκτός από αυτά που συνιστά ο κατασκευαστής για το εργαλείο αυτό. Η χρήση μη συνιστώμενων ανταλλακτικών ή εξαρτημάτων μπορεί να επιφέρει κίνδυνο σοβαρού τραυματισμού.
- Μην εκθέτετε κανένα τμήμα της βάσης και του φαλτσοπριονίου σε βροχή και μη χρησιμοποιείτε σε συνθήκες υγρασίας.
 - Η είσοδος νερού σε ηλεκτροκίνητα εργαλεία αυξάνει τον κίνδυνο ηλεκτροπληξίας.
 - Τα περισσότερα τεμάχια εργασίας δε μπορούν να ασφαλιστούν καλά σε υγρό περιβάλλον.
- Φυλάξτε αυτοεπιστημονικά. Συμβουλευτείτε συχνά τις οδηγίες και χρησιμοποιήστε τις για να ενημερώσετε άλλα άτομα που μπορεί να χρησιμοποιήσουν το προϊόν. Αν δανείσετε σε κάποιον το εργαλείο αυτό,

EN
FR
DE
ES
IT
NL
PT
DA
SV
FI
NO
RU
PL
CS
HU
RO
LV
LT
ET
HR
SL
SK
BG
UK
TR
EL





δανείστε του και αυτές τις οδηγίες ώστε να αποτρέψετε κακή χρήση του προϊόντος και πιθανό τραυματισμό.

ΕΠΙΠΡΟΣΘΕΤΕΣ ΠΡΟΕΙΔΟΠΟΙΗΣΕΙΣ ΑΣΦΑΛΕΙΑΣ

- Διατηρείτε την επιφάνεια εργασίας καθαρή και καλά φωτισμένη.
 - Οι ακατάστατοι χώροι και πάγκοι εργασίας προκαλούν ατυχήματα.
- Φροντίστε ότι όλα τα κινούμενα μέρη κινούνται ανεμπόδιστα.
- Διατηρείτε μακριά τους παριστάμενους.
 - Μην επιτρέπετε σε άτομα, και κυρίως σε παιδιά, που δεν έχουν σχέση με την εργασία, να αγγίζουν το προϊόν. Κρατήστε τους μακριά από τον χώρο εργασίας.
- Μην τεντώνετε. Διατηρείτε σταθερό πάτημα και ισορροπία συνεχώς. Έτσι θα έχετε καλύτερο έλεγχο του μηχανοκίνητου εργαλείου σε περίπτωση απρόσμενων συνθηκών.
- Η βάση μπορεί να χρησιμοποιηθεί μόνο για τον σκοπό για τον οποίο έχει κατασκευαστεί. Οποιαδήποτε άλλη χρήση, από τις προαναφερθείσες, θα θεωρηθεί ως κακή χρήση. Ο κατασκευαστής δε φέρει καμία ευθύνη για τυχόν βλάβη ή τραυματισμό συνέπεια τέτοιων περιπτώσεων κακής χρήσης.
- Ντυθείτε κατάλληλα.
 - Μην φοράτε χαλαρά ρούχα ή κοσμήματα. Υπάρχει κίνδυνος παγίδευσης σε κινούμενα μέρη.
 - Προτείνονται αντλιοσθητικά υποδήματα όταν εργάζεστε σε εξωτερικούς χώρους.
 - Καλύπτετε τα μαλλιά σας να είναι μακριά.
- Χρήση προσωπικού προστατευτικού εξοπλισμού
 - Χρησιμοποιείτε γυαλιά ασφαλείας.
 - Χρησιμοποιείτε μάσκα προσώπου ή κατά της σκόνης όταν οι εργασίες παράγουν σκόνη / πριονίδια.
 - Φοράτε ωτοασπίδες. Η επίδραση θορύβου μπορεί να προκαλέσει απώλεια ακοής.
 - Φοράτε προστατευτικά υποδήματα. Υπάρχει κίνδυνος πτώσης τμημάτων του τεμαχίου εργασίας από τη βάση.
- Διασφαλίστε ότι το καλώδιο θα τοποθετηθεί με τέτοιο τρόπο, ώστε να μην υπάρχει κίνδυνος να το πατήσει κάποιος, να σκοντάψει κάποιος εξαιτίας του, να έλθει σε επαφή με αιχμηρές γωνίες ή κινούμενα εξαρτήματα ούτε να υποστεί οποιαδήποτε άλλη βλάβη ή καταπόνηση. Έτσι θα μειωθεί ο κίνδυνος τυχαιών πτώσεων, οι οποίες θα μπορούσαν να οδηγήσουν σε τραυματισμό ή βλάβη του καλωδίου, με συνέπεια τον κίνδυνο ηλεκτροπληξίας.
- Ελέγξτε για φθαρμένα εξαρτήματα. Πριν χρησιμοποιήσετε άλλο το εργαλείο, θα πρέπει να ελεγχθεί προσεκτικά για να βεβαιωθεί ότι λειτουργεί σωστά και εκτελεί την επιθυμητή λειτουργία.
- Όταν δε χρησιμοποιείται, το προϊόν πρέπει να αποθηκεύεται σε στεγνό, κλειδωμένο χώρο, μακριά από παιδιά και άτομα που δεν είναι εξοικειωμένα με τη χρήση του.
- Κατά τη μετακίνηση της βάσης και της διάταξης

στήριξης, κρατήστε τες σε ισορροπία προς αποφυγή τραυματισμού.

ΆΛΛΟΙ ΚΙΝΔΥΝΟΙ

- Ακόμη και όταν το προϊόν χρησιμοποιείται σύμφωνα με τις οδηγίες, δεν είναι δυνατή η απόλυτη απαλειφή συγκεκριμένων παραγόντων κινδύνου. Κατά τη χρήση μπορεί να προκύψουν οι ακόλουθοι κίνδυνοι και ο χειριστής πρέπει να δίδει ιδιαίτερη προσοχή προς αποφυγή των εξής:
- Απώλεια ισορροπίας. Όταν ένα μεγάλο κομμάτι κόβεται στο ένα άκρο, το υπόλοιπο μπορεί να είναι πολύ βαρύ και να γείρει τη βάση. Πάντα να βεβαιώνετε ότι το τεμάχιο εργασίας στηρίζεται καλά.
 - Κίνδυνος κατάρρευσης του προϊόντος. Να ελέγχετε ότι όλες οι βίδες στερέωσης και τα κουμπιά είναι σφιγμένα και όλα τα τμήματα στερεωμένα στη θέση τους πριν αρχίσετε να χρησιμοποιείτε τη βάση.
 - Ελεύθερα τεμάχια εργασίας μπορούν να προκαλέσουν σοβαρό τραυματισμό και ζημίες. Ασφαλίστε το τεμάχιο εργασίας με μέγγενη ή σφιγκτήρα για να το εμποδίσετε να κινηθεί ενόσω εργάζεστε σε αυτό.

ΓΝΩΡΙΣΤΕ ΤΟ ΠΡΟΪΟΝ ΣΑΣ

Βλέπε σελίδα 81.

1. Πάνω ράγα
2. Στήριγμα στερέωσης πριονιού
3. Κουμπί ρύθμισης διακοπής εργασίας
4. Βραχίονας επέκτασης.
5. Στήριγματος τεμαχίου εργασίας διακοπής εργασίας
6. Λαβή
7. Μοχλός απασφάλισης
8. Τροχός
9. Διακοπή εργασίας
10. Στήριγμα τεμαχίου εργασίας
11. Μοχλός κλειδώματος βραχίονα στήριξης
12. Μοχλός ασφάλισης στήριγματος στερέωσης
13. Κεντρικό στήριγμα
14. Στήριγμα πλαισίου
15. Πόδι

ΣΥΝΤΗΡΗΣΗ

- Μην τροποποιήσετε το προϊόν με οποιονδήποτε τρόπο ή χρησιμοποιήσετε αξεσουάρ που δεν είναι εγκεκριμένα από τον κατασκευαστή. Η ασφάλεια σας και η ασφάλεια των άλλων μπορεί να υποβαθμιστεί.
- Πριν και μετά από κάθε χρήση, ελέγξτε το προϊόν για ζημιές ή χαλασμένα μέρη. Διατηρήστε το προϊόν σε άριστη κατάσταση λειτουργίας με την άμεση αντικατάσταση εξαρτημάτων με ανταλλακτικά εγκεκριμένα από τον κατασκευαστή.
- Κατά τη συντήρηση, χρησιμοποιείτε μόνο πανομοιότυπα ανταλλακτικά. Η χρήση οποιουδήποτε άλλου ανταλλακτικού μπορεί να παρουσιάσει κίνδυνο ή να προκαλέσει ζημιά στο εργαλείο σας.
- Τα πλαστικά τμήματα δεν πρέπει ποτέ να έρχονται σε επαφή με υγρά φρένων, βενζίνη, προϊόντα με βάση το πετρέλαιο, έλαια, κλπ. Αυτά τα χημικά προϊόντα περιέχουν ουσίες οι οποίες μπορούν να προξενήσουν ζημιά, να μειώσουν ή να καταστρέψουν το πλαστικό.



⚠ ΠΡΟΕΙΔΟΠΟΙΗΣΗ

Για μεγαλύτερη ασφάλεια και αξιοπιστία, όλες οι επισκευές πρέπει να διεξάγονται από ένα εξουσιοδοτημένο κέντρο σέρβις.

ΠΡΟΣΤΑΣΙΑ ΤΟΥ ΠΕΡΙΒΑΛΛΟΝΤΟΣ



Ανακυκλώνετε τις πρώτες ύλες αντί να τις πετάτε ως απορρίμματα. Για την προστασία του περιβάλλοντος, πρέπει να γίνεται η διαλογή του εργαλείου, των εξαρτημάτων και των συσκευασιών του.

ΣΥΜΒΟΛΑ ΣΤΟ ΠΡΟΪΟΝ



Προειδοποίηση ασφαλείας



Παρακαλούμε διαβάστε τις οδηγίες προσεκτικά πριν ξεκινήσετε το μηχάνημα.



Φοράτε προστατευτικά αυτιών



Φοράτε πάντα προστατευτικά ματιών.



Μην ξεπερνάτε τα 136 kg.



Μην στέκεστε πάνω του και μην το χρησιμοποιείτε σαν σκάλα.



Μην κάθεστε πάνω του.



Μην βάζετε τα χέρια σας στο κενό. Υπάρχει κίνδυνος τραυματισμού.



Σπρώξτε τον μοχλό απασφάλισης ώστε να ξεκλειδωθεί



Βεβαιωθείτε ότι το στήριγμα είναι σωστά ασφαλισμένο.

ΣΥΜΒΟΛΑ ΣΤΟ ΕΓΧΕΙΡΙΔΙΟ



Φοράτε προστατευτικά αυτιών.



Φοράτε πάντα προστατευτικά ματιών.



Φοράτε γάντια ασφαλείας



Ανταλλακτικά και εξαρτήματα πωλούνται χωριστά



Σημείωση



Προειδοποίηση

Οι ακόλουθες προειδοποιητικές λέξεις και έννοιες προορίζονται να εξηγήσουν τα επίπεδα κινδύνου που συνδέονται με αυτό το προϊόν:

⚠ ΚΙΝΔΥΝΟΣ

Υποδεικνύει μια επικείμενη επικίνδυνη κατάσταση, η οποία, αν δεν αποφευχθεί, θα οδηγήσει σε θάνατο ή σοβαρό τραυματισμό.

⚠ ΠΡΟΕΙΔΟΠΟΙΗΣΗ

Υποδεικνύει μια δυνητικά επικίνδυνη κατάσταση, η οποία, αν δεν αποφευχθεί, θα οδηγήσει σε θάνατο ή σοβαρό τραυματισμό.

⚠ ΠΡΟΣΟΧΗ

Υποδεικνύει μια δυνητικά επικίνδυνη κατάσταση, η οποία, αν δεν αποφευχθεί, ενδέχεται να οδηγήσει σε ελαφρύ ή μέτριο τραυματισμό.

ΠΡΟΣΟΧΗ

(Χωρίς προειδοποιητικό σύμβολο) Επισημαίνει μια κατάσταση που ενδέχεται να προκαλέσει υλικές ζημιές.

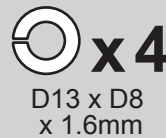
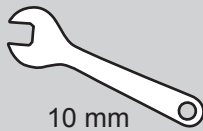
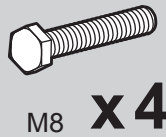
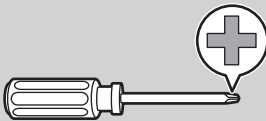
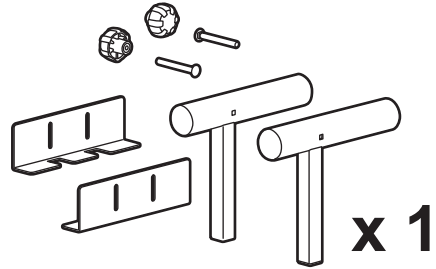
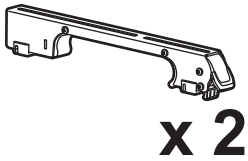
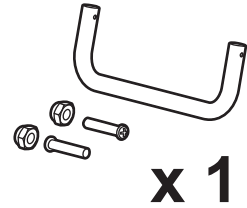
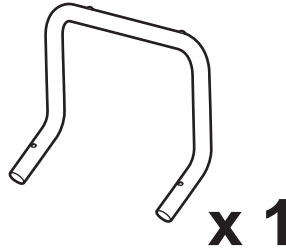
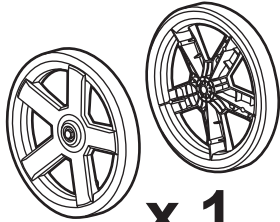
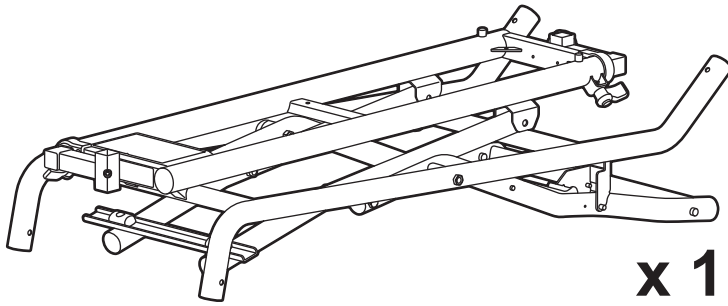

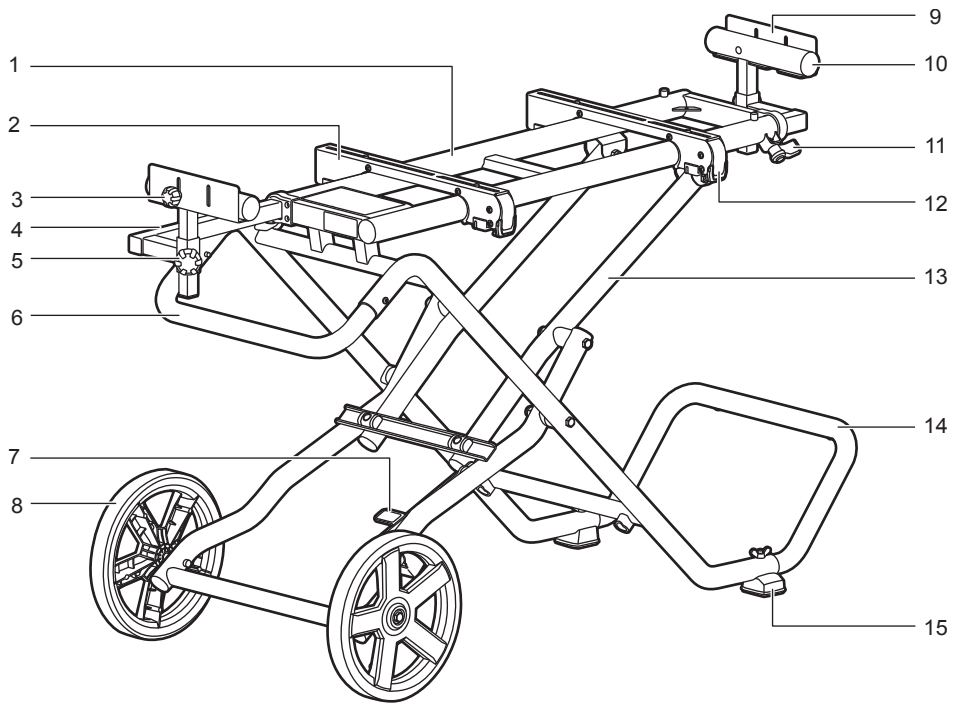

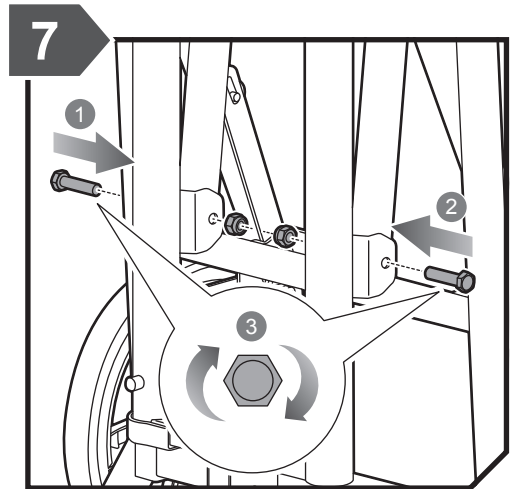
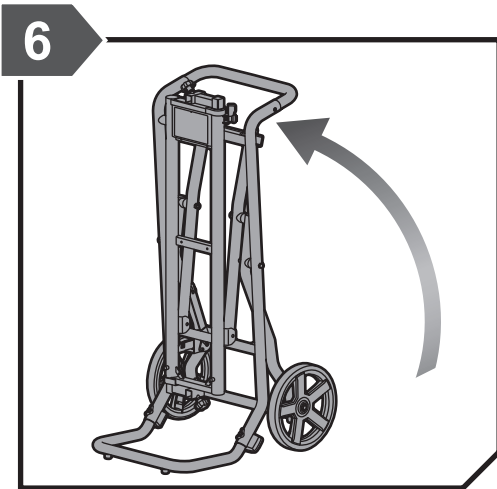
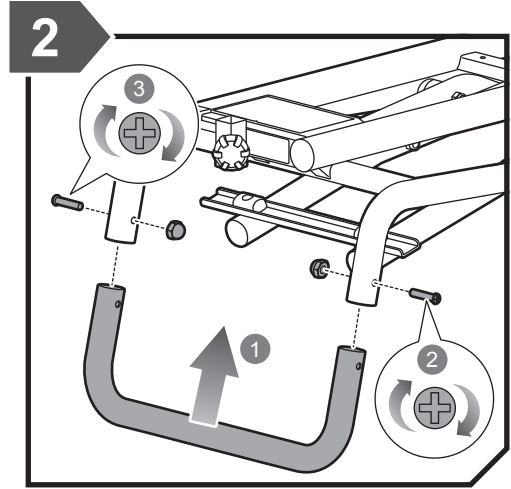
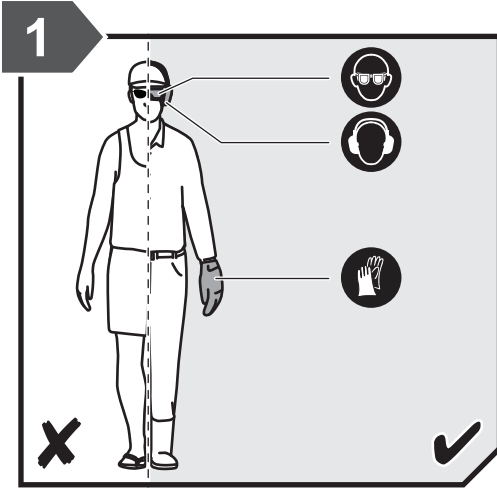

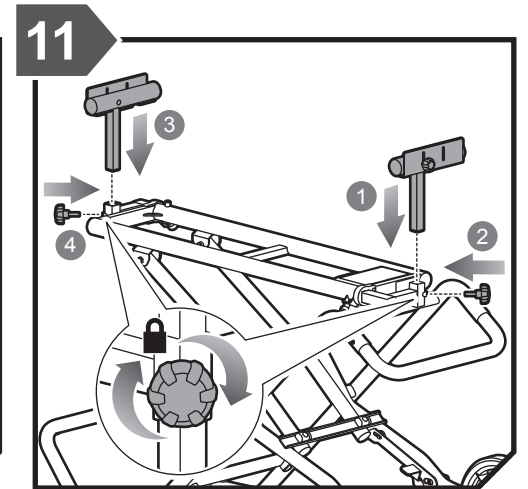
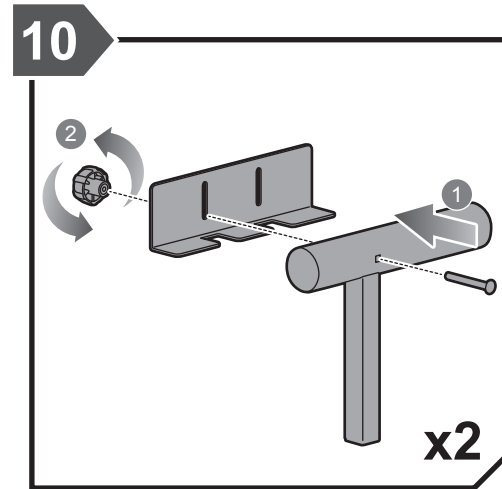
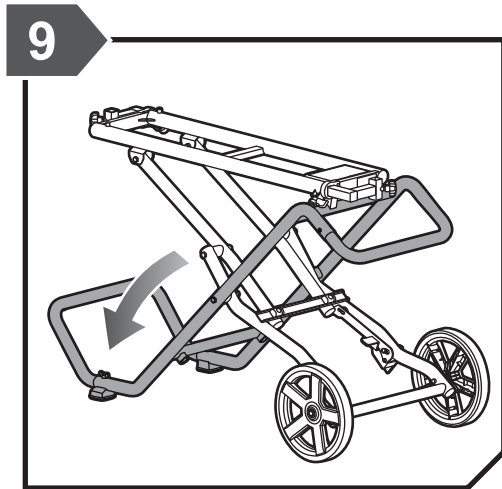
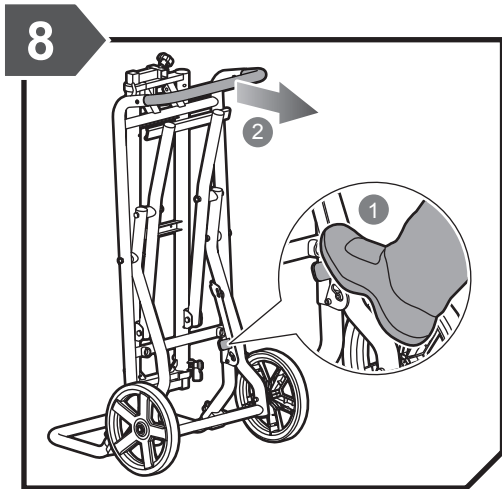
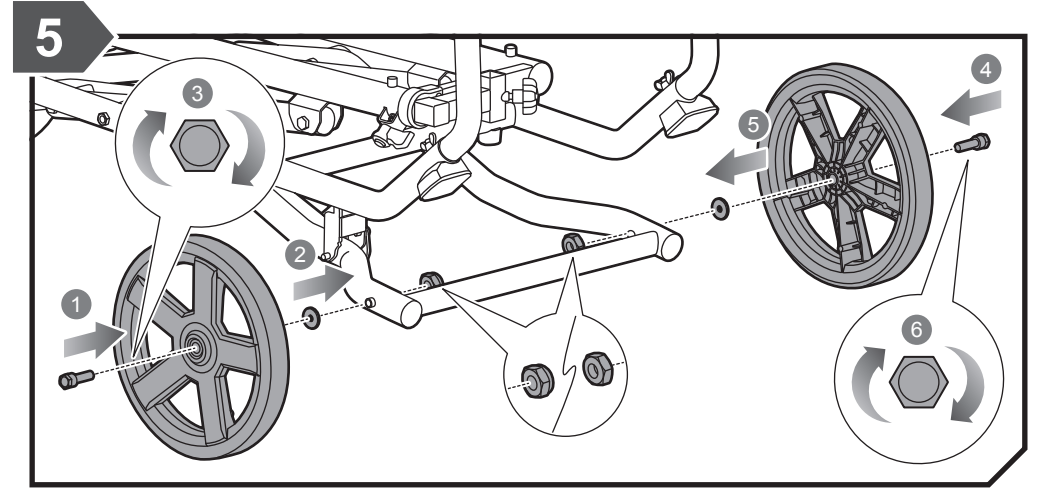
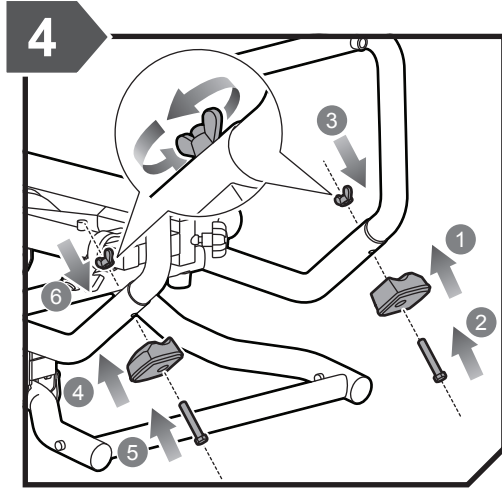
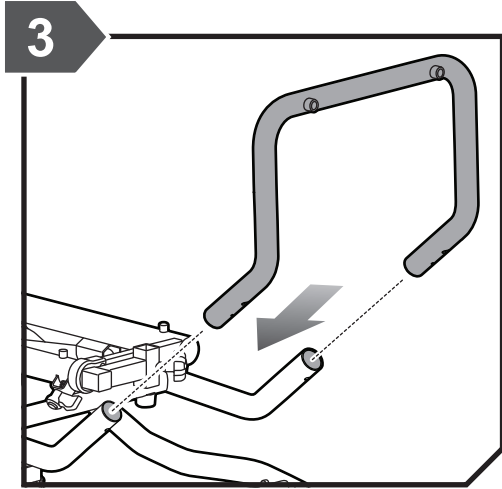



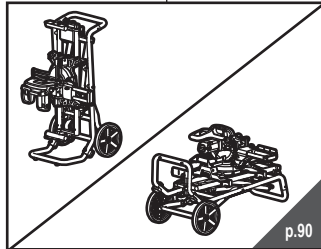
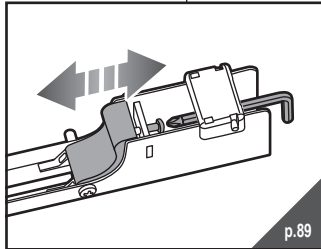
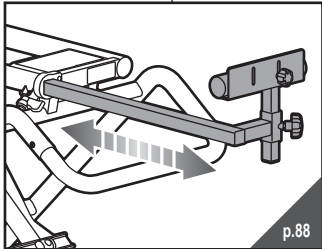
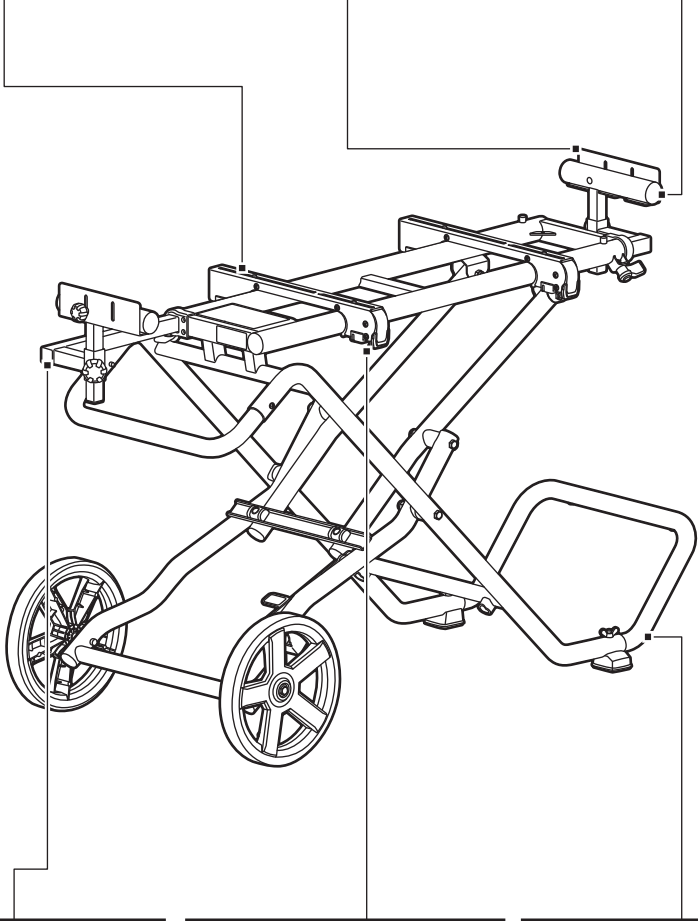
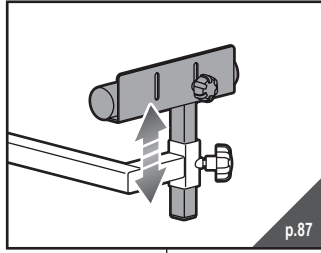
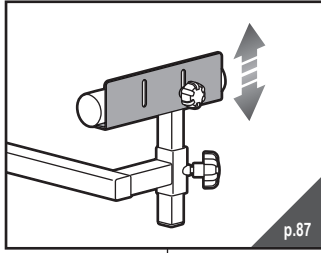
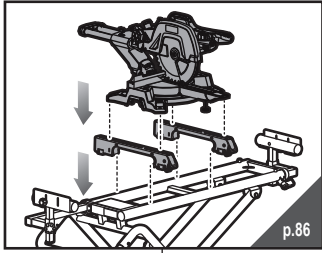

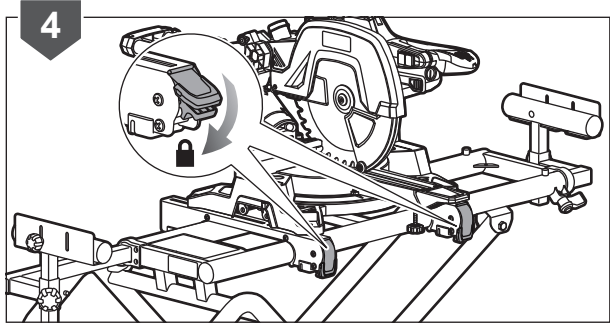
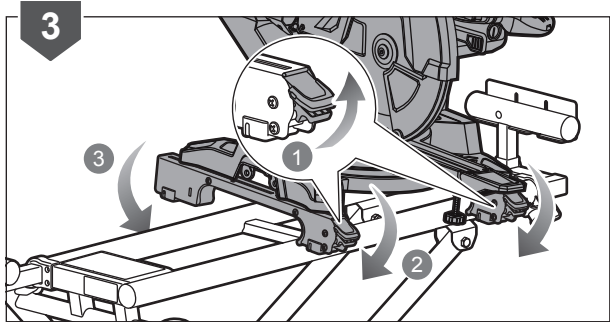
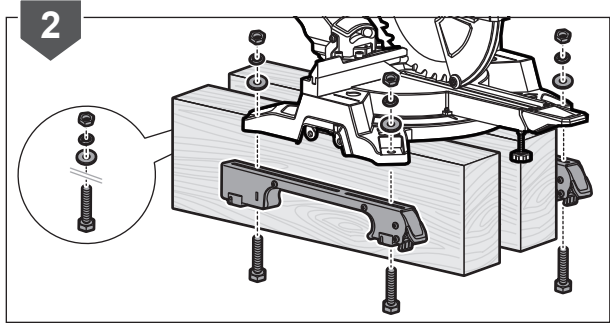
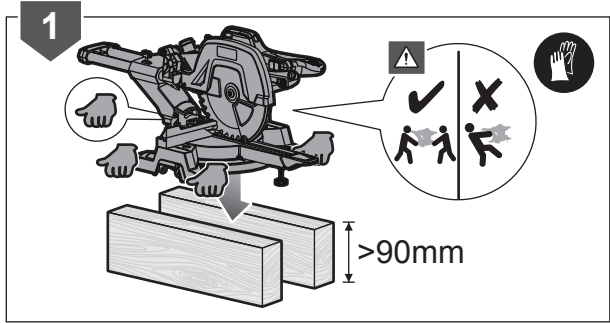
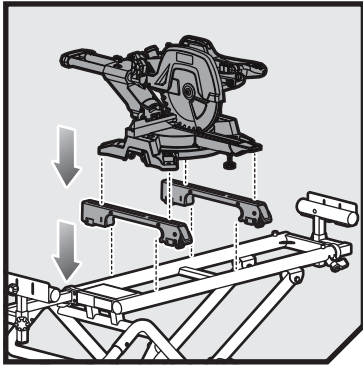

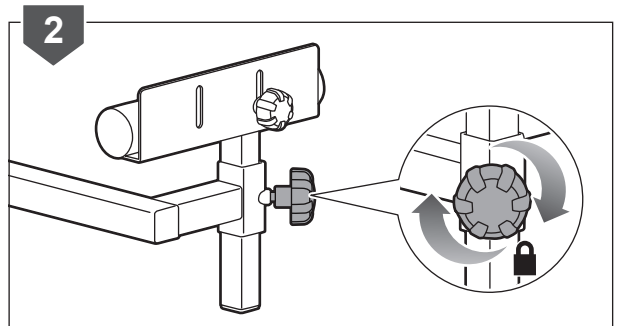
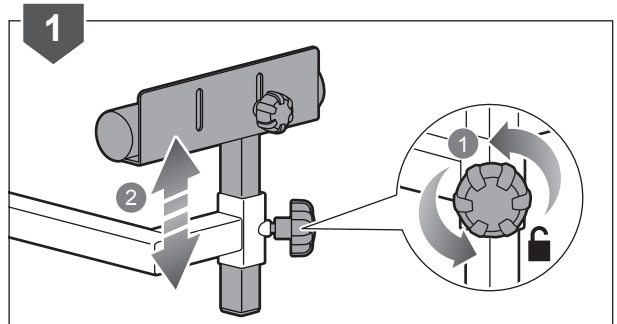
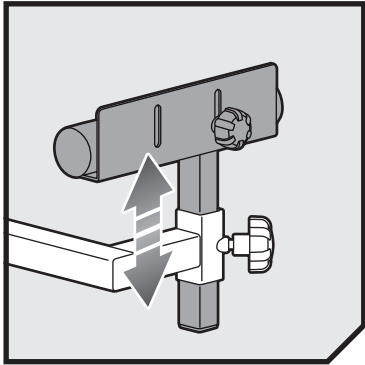
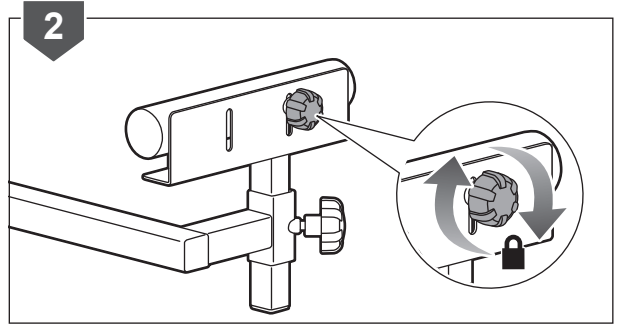
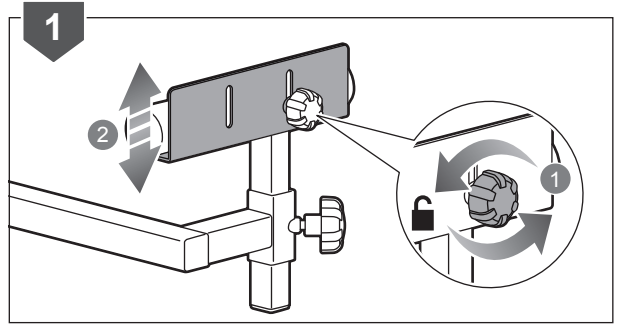
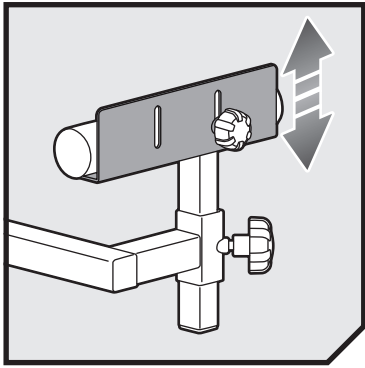

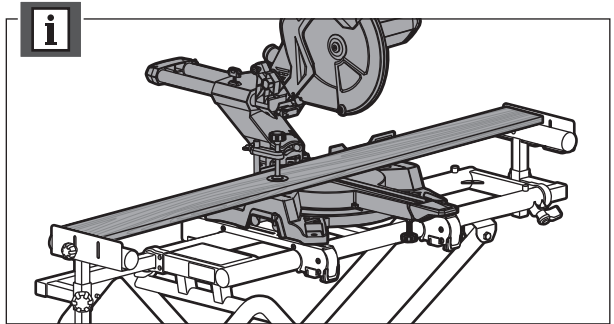
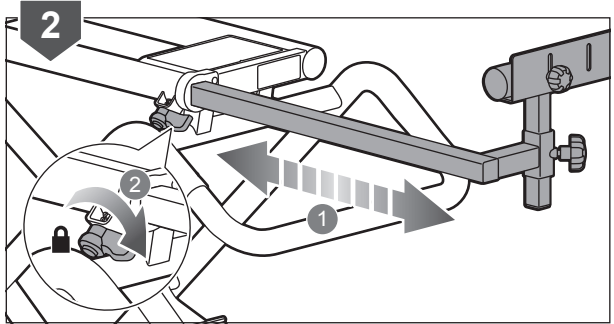
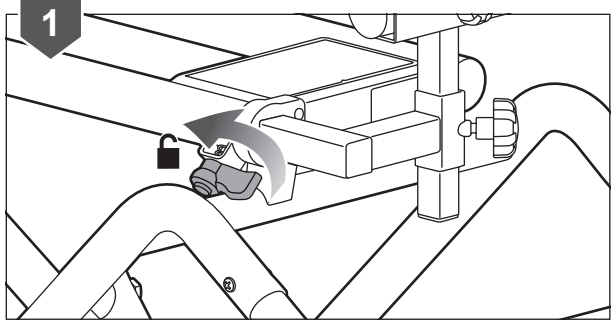
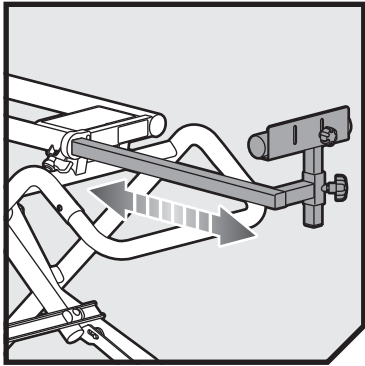

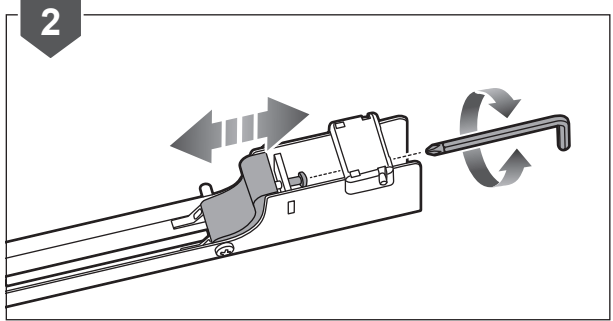
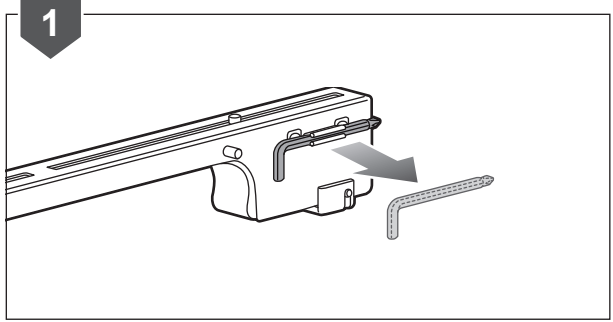
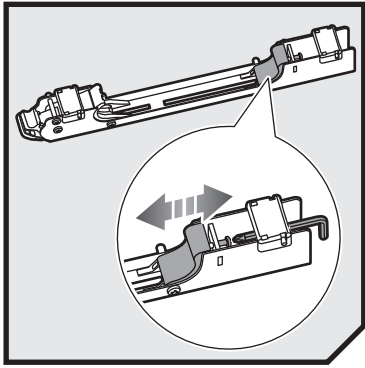

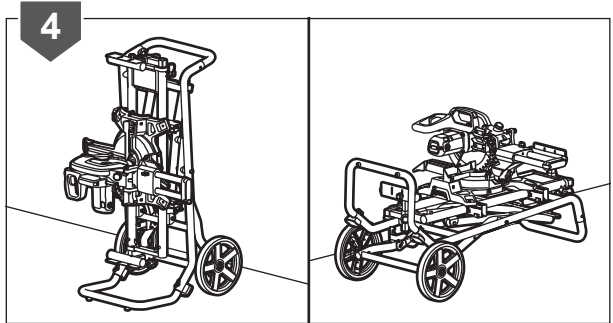
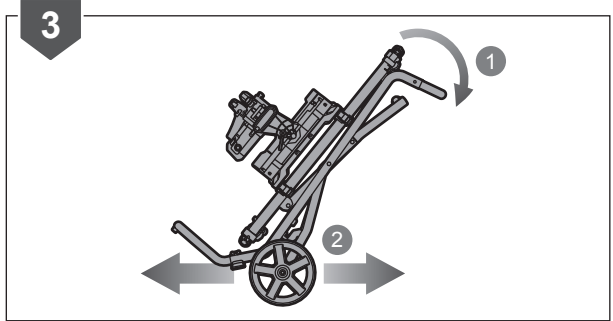
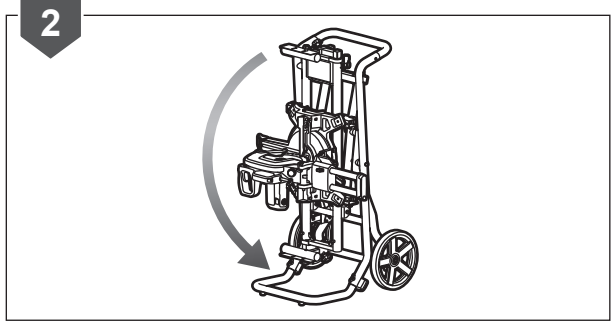
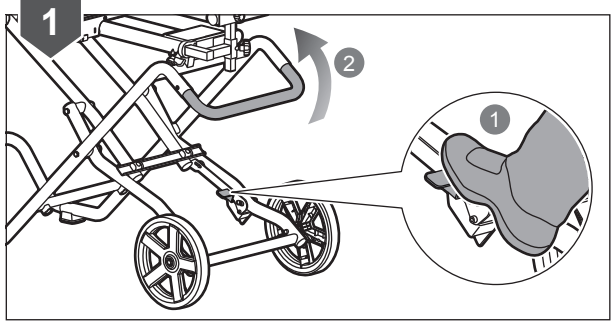
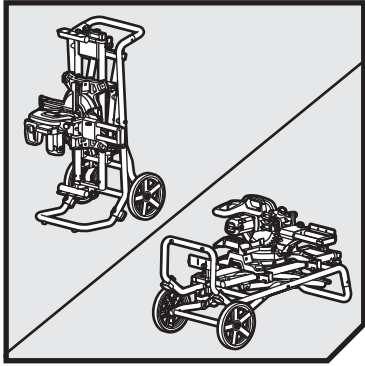





English	Français	Deutsch	Español	Italiano	Nederlands	Português
Product specifications	Caractéristiques de l'appareil	Produkt-Spezifikationen	Especificaciones del producto	Specifiche prodotto	Productspecificaties	Especificações do produto
Mitre saw stand	Support pour scie à onglets	Gehrungssägenständer	Soporte para sierra ingletadora	Supporto sega circolare	Verstekzaagstatief	Suporte da serra circular
Model	Modèle	Modell	Modelo	Modello	Model	Modelo
Range of work support	Gamme du support de travail	Stützbereich	Alcance del soporte de trabajo	Intervallo di supporto lavoro	Bereik van de werkondersteuning	Amplitude do suporte de trabalho
Maximum load	Charge maximale	Maximale Last	Carga máxima	Carico massimo	Maximale belasting	Carga máxima
Range of saw mounting bracket slots	Gamme de fentes du support de montage de la scie	Bereich der Klammerschlitze für die Sägehalterung	Alcance de las ranuras del soporte de montaje de la sierra	Campo delle fessure della staffa di montaggio della sega	Serie zaagmontagebeugelsleuven	Amplitude das ranhuras do suporte de montagem da serra
Weight	Poids	Gewicht	Peso	Peso	Gewicht	Peso

Čeština	Magyar	Română	Latviski	Lietuviškai	Eesti	Hrvatski
Technické údaje produktu	Termék műszaki adatai	Specificațiile produsului	Produkta specifikācijas	Gaminio techninės savybės	Toote tehnilised andmed	Specifikacije proizvoda
Stojan na pokosovou pilu	Gérvágó állvány	Stand pentru fierăstrău cu mitră	Leņķzāģa statīvs	Kampinio pjūklų stovas	Nurgasae alus	Stalak potezno-nagibne pile
Model	Típus	Model	Modelis	Modelis	Mudeli tähis	Model
Rozpětí podpěry obrobku	Befogószélesség	Amplitudinea suportului de lucru	Darba garuma atbalsts	Ruošinio atramos reguliavimo diapazonas	Tooriku toe pikkusvahemik	Raspon radne podloge
Maximální zatížení	Maximális terhelés	Sarcină maximă	Maksimālā noslodze	Maksimali apkrova	Maksimaalne koormus	Maksimalno opterećenje
Rozpětí otvorů podpěry pily	Fűrészrögzítő keret hornyának tartománya	Amplitudinea sloturilor consolei de montare a ferăstrăului	Zāģa montāžas kronšteina riēvas	Pjūklų montavimo laikiklio angų diapazonas	Sae paigaldusraami soonte vahemik	Raspon otora montažne konzole pile
Hmotnost	Tömeg	Greutate	Svars	Svoris	Mass	Težina





Dansk	Svenska	Suomi	Norsk	Русский	Polksi	
Produktspecifikationer	Produktspecifikationer	Tuotteen tekniset tiedot	Produktspecificasjoner	Характеристики изделия	Parametry techniczne	
Stativ til geringsstav	Gersågsstativ	Jiirisahajalusta	Gjæringsagstativ	Подставка для торцовочной пилы	Podstawa do ukońnicy	
Model	Modell	Malli	Modell	Модель	Model	RLSW01
Arbejdsstativets længde	Arbetsstödets räckvidd	Työtukialue	Område for arbeidsstøtte	Диапазон крошнейна для заготовки	Zasięg podpory roboczej	1170 - 2790 mm
Maksimum vægt	Maximal belastning	Enimmäiskuorma	Maksimal last	Максимальная нагрузка	Obciążenie maksymalne	136 kg
Længden af savmonteringsbeslagets åbninger	Räckvidd för sågmonteringsfästernas skårer	Sahan kiinnikkeen aukkojen alue	Område for sagmonteringsbrakettåpninger	Диапазон пазов установочного крошнейна для пилы	Zasięg szczelin podpory montażowej ukońnicy	290 - 435.5 mm
Vægt	Vikt	Paino	Vekt	Вес	Waga	27 kg

Slovensko	Slovenčina	България	Українська мова	Türkçe	Ελληνικά	
Specifikacije izdelka	Špecifikácie produktu	Технически характеристики	Технічні характеристики продукту	Ürün Özellikleri	Προδιαγραφές Προϊόντος	
Stojalo za kotno žago	Stojan pre pokosovú pilu	Стойка за циркуляр за рязане под ъгъл	Підставка для торцювальної пили	Gönye testlere standı	Βάση φοιλοσπιριου	
Model	Model	Модел	Модель	Model	Μοντέλο	RLSW01
Podpora za dosež obdelovanca	Dosah pracovnej podpory	Обхват на работната подпора	Діапазон переміщення опори	İş desteği aralığı	Εύρος στήριγματος τεμαχίου εργασίας	1170 - 2790 mm
Največja obremenitev	Maximálne zaťaženie	Максимально натоварване	Максимальне навантаження	Maksimum yük	Μέγιστο φορτίο	136 kg
Reže montažnega nosilca za dosež žage	Rozsah štrbin držiaka na namontovanie pily	Обхват на прорезите на монтажната скоба на триона	Діапазон переміщення отворів монтажного крошнейну	Testere montaj braketi yuvası aralığı	Εύρος υποδοχών στήριγματος σπέρεισης τριονιού	290 - 435.5 mm
Teža	Hmotnosť	Тегло	Вага	Ağırlık	Βάρος	27 kg





EN RYOBI® WARRANTY APPLICATION CONDITIONS

In addition to any statutory rights resulting from the purchase, this product is covered by a warranty as stated below.

- The warranty period is 24 months for consumers and commences on the date the product was purchased. This date has to be documented by an invoice or other proof of purchase. The product is designed and dedicated to consumer and private use only. So there is no warranty provided in case of professional or commercial use. This warranty applies only on new products.
- There is a possibility to extend for a part of the range of power tools (AC/DC) the warranty period over the period described above using the registration on the www.ryobitools.eu website. The eligibility of products for extended warranty is clearly displayed in stores and / or on packaging and is contained within the product documentation. The end user is required to register his/her newly-acquired products online within 30 days from the date of purchase. The end user may register for the extended warranty in his/her country of residence if listed on the online registration form where this option is valid. Furthermore, end users must give their consent to the storage of their personal data that is required to be entered online. They must also accept the terms and conditions. The registration confirmation receipt, which is sent out by e-mail, and the original invoice showing the date of purchase will serve as proof of the extended warranty.
- The warranty covers all defects of the product during the warranty period due to faults in workmanship or material at the purchase date. The warranty is limited to repair and/or replacement and does not include any other obligations including but not limited to incidental or consequential damages. The warranty is not valid if the product has been misused, used contrary to the instruction manual, or has been incorrectly connected to a power supply. This warranty does not apply to:
 - any damage to the product that is the result of improper or lack of maintenance
 - any product that has been altered or modified
 - any product where original identification (trade mark, serial number) markings have been defaced, altered or removed
 - any damage caused by non-observance of the instruction manual
 - any product not displaying the CE approval mark on the rating plate
 - any product that has been attempted to be repaired by a non-authorized warranty service centre or without prior authorisation by Techtronic Industries
 - any product connected to improper power supply (amps, voltage, frequency)
 - any damage caused by external influences (water, chemical, physical, shocks) or foreign substances
 - normal wear and tear spare parts
 - inappropriate use, overloading of the tool
 - use of non-approved accessories or parts
 - Power tool accessories provided with the tool or purchased separately, including but not limited to screw driver bits, drill bits, abrasive discs, sand paper and blades, lateral guide, etc.
 - Components (parts and accessories) subject to natural wear and tear, including but not limited to service & maintenance kits, carbon brushes, bearings, chuck, SDS drill bit attachment or reception, power cord, auxiliary handle, transport carry case, sanding plate, dust bag, dust exhaust tube, felt washers, impact wrench pins & springs, etc.
- For servicing, the product must be sent or presented to a RYOBI authorised service station listed for each country in the following list of service station addresses. In some countries your local RYOBI dealer undertakes to send the product to the RYOBI service organisation. When sending a product to a RYOBI service station, the product should be safely packed without any dangerous contents such as petrol, marked with sender's address and accompanied by a short description of the fault.
- A repair / replacement under this warranty is free of charge. It does not constitute an extension or a new start of the warranty period. Exchanged parts or products become our property. In some countries delivery charges or postage will have to be paid by the sender. Your statutory rights arising from the purchase of the product remain unaffected
- This warranty is valid in the European Community, Switzerland, Iceland, Norway, Liechtenstein, Turkey and Russia. Outside these areas, please contact your authorised RYOBI dealer to determine if another warranty applies.

AUTHORISED SERVICE CENTRE

To find an authorised service centre near you, visit <http://uk.ryobitools.eu/header/service-and-support/service-agents>

FR RYOBI® CONDITIONS D'APPLICATION DE LA GARANTIE

En plus des droits statutaires liés à l'achat, ce produit est couvert par une garantie telle que décrite ci-dessous.

- La durée de la garantie accordée au consommateur est de 24 mois à partir de la date d'achat. Cette date doit être authentifiée par une facture ou toute autre preuve d'achat. Le produit a été conçu en vue d'une utilisation strictement privée. Aucune garantie ne s'applique donc en cas d'utilisation professionnelle ou commerciale.
- Il existe pour une partie de la gamme d'outils électroportatifs (AC/DC), une possibilité d'étendre la période de garantie au-delà de la période précédemment décrite en utilisant le formulaire d'enregistrement présent sur le site Internet www.ryobitools.eu. L'éligibilité d'un outil est clairement affichée dans les points de vente et/ou sur l'emballage et la documentation. L'utilisateur final doit enregistrer son/ses outil(s) nouvellement acheté(s) en ligne dans les 30 jours qui suivent la date d'achat. L'utilisateur a la possibilité de s'enregistrer pour l'extension de garantie dans son pays de résidence si celui-ci est listé dans le formulaire d'enregistrement en ligne où cette option est valide. L'utilisateur final doit donner son consentement pour l'enregistrement des données requises pour accéder au site et doit accepter les termes et conditions. La confirmation d'enregistrement, envoyée par courrier électronique, ainsi que la facture originale mentionnant la date d'achat serviront de preuve de l'extension de garantie.
- La garantie couvre pendant la période de garantie les défauts des produits liés à la fabrication et aux matériaux à la date d'achat. La garantie est limitée à la réparation et/ou au remplacement et n'inclut aucune autre obligation, tel que, mais sans s'y limiter, les dommages accessoires ou indirects. La garantie est non valable en cas de mauvaise utilisation du produit, d'utilisation contraire aux instructions du mode d'emploi, ou en cas de branchement incorrect. Cette garantie ne s'applique pas pour :
 - tout dommage au produit résultant d'un mauvais entretien
 - tout produit ayant été altéré ou modifié
 - tout produit dont les marquages originaux d'identification (marque, numéro de série) ont été dégradés, altérés ou retirés
 - tout dommage causé par le non-respect des instructions du mode d'emploi
 - tout produit non CE
 - tout produit ayant subi une tentative de réparation par du personnel non qualifié ou sans autorisation préalable de Techtronic Industries
 - tout produit raccordé à une alimentation secteur non conforme (ampérage, voltage, fréquence)
 - tout dommage causé par des influences extérieures (chimiques, physiques, chocs) ou par des substances étrangères
 - l'usure normale des pièces consommables
 - une utilisation inappropriée, une surcharge de l'outil
 - l'utilisation de pièces ou accessoires non agréés
 - accessoires de l'outil électrique fournis avec l'outil ou achetés séparément. Cela comprend notamment les embouts de vissage, les forets de perceuse, les disques abrasifs, le papier de verre et les lames, le guide latéral
 - Les composants (pièces et accessoires) sujets à l'usure naturelle, ceci incluant notamment les mandrins, les charbons, adaptateurs SDS, les cordons d'alimentation, les poignées auxiliaires, les mallettes de transport, les plateaux de ponçage, les sacs collecteurs de poussière, les tubes d'extraction de poussière, les carrés de clé à choc, etc.
- Si le produit doit être réparé, envoyez-le à un service après-vente agréé RYOBI dont vous trouverez ci-dessous la liste pour chaque pays. Dans certains pays, votre revendeur RYOBI se chargera d'envoyer le produit à un centre de réparation RYOBI. Lorsque vous envoyez un produit à un service après-vente RYOBI, celui-ci doit être correctement emballé, sans contenir aucun produit dangereux tel que de l'essence, et vous devez indiquer votre adresse ainsi qu'une courte description du problème.
- Une réparation / un remplacement sous garantie est gratuit(e). Ceci ne constituera pas une extension de garantie ni un nouveau départ de la période de garantie. Les pièces ou les outils remplacés deviennent notre propriété. Dans certains pays, les frais de port devront être assumés par l'expéditeur. Vos droits statutaires restent inchangés.
- Cette garantie est valable au sein de l'Europe, de la Suisse, de l'Islande, de la Norvège, du Liechtenstein, de la Turquie, de la Russie. En dehors de ces zones, veuillez contacter votre distributeur agréé RYOBI pour déterminer si une autre garantie s'applique.

SERVICE APRÈS-VENTE AGRÉÉ

Pour trouver le service après-vente agréé le plus proche, rendez-vous sur <http://fr.ryobitools.eu/header/service-and-support/service-agents>.



DE RYOBI® GARANTIEBEDINGUNGEN

Zusätzlich zu den gesetzlichen Rechten aus dem Kauf gilt für dieses Produkt die nachstehend aufgeführte Garantie.

- Der Garantiezeitraum beträgt für Verbraucher 24 Monate und beginnt mit dem Datum des Kaufs. Dieses Datum muss durch eine Rechnung oder einen anderen Kaufbeleg dokumentiert werden. Dieses Produkt wurde ausschließlich zur privaten Nutzung durch Verbraucher entwickelt. Für den Fall einer professionellen bzw. kommerziellen Nutzung besteht daher keine Garantie.
- Es besteht die Möglichkeit, für einen Teil des Sortiments der Elektrogeräte (AC/DC) den Garantiezeitraum über den oben genannten Zeitraum hinaus zu verlängern, indem der Verbraucher die Registrierung auf der Website www.ryobitools.eu durchführt. Die Berechtigung der Werkzeuge für die Garantieverlängerung ist deutlich im Geschäft und/oder auf der Verpackung beschrieben und in der Produktdokumentation erwähnt. Der Verbraucher muss das neu erworbene Gerät online innerhalb von 30 Tagen ab dem Kaufdatum registrieren. Der Verbraucher kann das Gerät zwecks Garantieverlängerung in seinem Wohnsitzland/Heimatland registrieren, wenn dieses Land auf dem Online-Registrierungsformular aufgeführt ist und die Option gültig ist. Darüber hinaus muss der Verbraucher seine Zustimmung zur Speicherung der Daten geben, die online eingegeben werden müssen, und er muss die allgemeinen Geschäftsbedingungen akzeptieren. Die Bestätigung der Registrierung, die per E-Mail versandt wird, und die Originalrechnung mit dem Kaufdatum gelten als Beleg für die Garantieverlängerung.
- Die Garantie deckt alle Defekte des Geräts während des Garantiezeitraums ab, die auf zum Zeitpunkt des Kaufs bestehende Verarbeitungs- oder Materialfehler zurückzuführen sind. Die Garantie beschränkt sich auf Reparatur und/oder Ersatz und beinhaltet keine anderen Verpflichtungen, insbesondere keinen Schadenersatz für Folge- oder Nebenschäden. Die Garantie gilt nicht, wenn das Gerät fehlerhaft eingesetzt wurde, gegenseitlich zur Bedienungsanleitung eingesetzt wurde oder falsch angeschlossen wurde. Die Garantie gilt nicht für Folgendes:
 - Schäden am Gerät, die auf unkorrekte Wartung zurückzuführen sind
 - Geräte, an denen Veränderungen vorgenommen wurden
 - Produkte, bei denen die ursprüngliche Identifizierung (Handelsmarke, Seriennummer) unleserlich gemacht, verändert oder entfernt wurde
 - Schäden durch Nichtbeachtung der Bedienungsanleitung
 - nicht-CE-zertifizierte Geräte
 - Geräte, an denen durch nicht-qualifizierte Personen oder ohne vorherige Genehmigung von Techtronic Industries Reparaturversuche vorgenommen wurden
 - Geräte, die an unkorrekte Energiequellen (Ampere, Volt, Frequenz) angeschlossen wurden
 - Schäden durch äußere Einflüsse (chemisch, physisch, Stöße) oder Fremdstoffe
 - normaler Verschleiß von Ersatzteilen
 - unangemessene Nutzung, Überlastung des Geräts
 - Nutzung nicht genehmigter Zubehörteile oder Ersatzteile
 - mit dem Gerät gelieferte oder separat erworbene Zubehörteile. Dieser Anschluss beinhaltet, ist aber nicht beschränkt auf Schraubendreher-Bits, Bohreinsätze, Schleifscheiben, Sandpapier und Klingen, Seitenführungen
 - Komponenten (Ersatzteile und Zubehörteile), die natürlichen und normalen Verschleißerscheinungen unterworfen sind, einschließlich aber nicht beschränkt auf: Service- und Wartungssätze, Kohlebürsten, Lager, Spannfutter, SDS-Bohreraufnahme /Bit-Adapter, Netzkabel, Zusatzhandgriff, Transportkoffer, Schleifteller, Staubbeutel, Staubabsaugrohr, Filzunterlegscheiben, Bolzen und Federn von Schlagschraubern usw.
- Zum Service muss das Gerät zu einer von RYOBI autorisierten Servicestation gebracht oder dorthin gesendet werden. Die Servicestationen für die einzelnen Länder sind in der folgenden Liste aufgeführt. In einigen Ländern sendet Ihr RYOBI-Händler vor Ort das Gerät an das RYOBI-Serviceunternehmen. Beim Einsenden an die RYOBI-Servicestation sollte das Gerät sicher verpackt sein, ohne gefährliche Inhalte wie Benzin, und es sollte mit der Adresse des Absenders und einer kurzen Beschreibung des Fehlers versehen sein.
- Eine Reparatur bzw. ein Ersatz gemäß dieser Garantie ist kostenlos. Hieraus ergibt sich weder eine Garantieverlängerung noch der Beginn eines neuen Garantiezeitraums. Die ausgetauschten Ersatzteile oder Werkzeuge gehen in unser Eigentum über. In einigen Ländern müssen die Zustellgebühren oder die Versandkosten vom Absender gezahlt werden. Ihre gesetzlichen Rechte aus dem Kauf des Geräts bleiben hiervon unberührt.
- Diese Garantie gilt in der Europäischen Union, der Schweiz, Island, Norwegen, Liechtenstein, der Türkei und Russland. Bitte wenden Sie sich außerhalb dieser Gebiete an Ihren autorisierten RYOBI-Händler, um festzustellen, ob eine andere Garantie gilt.

AUTORISIERTER KUNDENDIENST

Besuchen Sie <http://de.ryobitools.eu/header/service-and-support/service-agents>, um einen autorisierten Kundendienst in Ihrer Nähe zu finden.

ES CONDICIONES DE APLICACIÓN DE LA GARANTÍA DE RYOBI®

Además de cualquier derecho legal derivado de la compra, este producto está cubierto por una garantía que se indica a continuación.

- El periodo de garantía es de 24 meses para consumidores y comienza a la fecha en que se comprara el producto. Dicha fecha debe documentarse con una factura u otro comprobante de compra. El producto está diseñado y concebido únicamente para el uso privado del consumidor. Por lo tanto, no se ofrece garantía en caso de uso profesional o comercial.
- Existe la posibilidad de ampliar el periodo de garantía respecto a una parte de la gama de herramientas eléctricas (CA/CC) durante el periodo descrito más arriba y mediante el registro en el sitio web www.ryobitools.eu. La elegibilidad de las herramientas para que se amplíe el periodo de garantía se muestra claramente en las tiendas o en el embalaje y está incluida en la documentación del producto. El usuario final tiene que registrar en línea sus herramientas recientemente adquiridas en un plazo de 30 días a partir de la fecha de compra. El usuario final podrá registrarse para obtener la garantía ampliada en su país de residencia si este aparece en la lista del formulario de registro en línea cuando esta opción sea válida. Además, los usuarios finales deberán dar su consentimiento al almacenamiento de los datos necesarios para el acceso en línea y tienen que aceptar los términos y condiciones. El recibo de confirmación de registro, que se envía por correo electrónico, y la factura original que muestra la fecha de compra servirán como comprobante para la garantía ampliada.
- La garantía cubre todos los defectos del producto durante el periodo de garantía debido a fallos de mano de obra o material en la fecha de compra. La garantía se limita a la reparación o sustitución y no incluye ninguna otra obligación como, por ejemplo, daños accidentales o consecuentes. La garantía no es válida si se ha usado mal el producto, se ha usado contraviniendo el manual de instrucciones o se ha conectado de forma incorrecta. Esta garantía no es aplicable a:
 - ningún daño en el producto que sea consecuencia de un mantenimiento inadecuado
 - ningún producto que haya sido alterado o modificado
 - ningún producto en el que los marcados de identificación originales (marca comercial, número de serie) se hayan borrado, modificado o eliminado
 - ningún daño provocado por no seguir el manual de instrucciones
 - ningún producto que no sea CE
 - ningún producto que haya sufrido un intento de reparación por parte de un profesional no cualificado o sin la autorización previa de Techtronic Industries.
 - ningún producto conectado a un suministro eléctrico inadecuado (amperios, voltaje, frecuencia)
 - ningún daño causado por influencias externas (químicas, físicas, impactos) o sustancias extrañas
 - desgaste normal de piezas de repuesto
 - uso inadecuado, sobrecarga de la herramienta
 - uso de accesorios o piezas no aprobados
 - Accesorios de herramientas eléctricas proporcionados con la herramienta o comprados por separado. Tales exclusiones incluyen, entre otros, brocas de destornilladores, brocas de taladro, discos abrasivos, papel de lija y cuchillas, y guías laterales
 - Componentes (piezas y accesorios) sujetos a un desgaste natural, que incluyen, entre otros, equipos de servicio y mantenimiento, escobillas de carbono, cojinetes, pinzas, accesorio o recepción de broca de taladro SDS, cable eléctrico, manillar auxiliar, bolsa de transporte, hoja lijadora, bolsa de polvo, tubo de escape de polvo, disco de fieltro, pasadores y resortes de llave de impacto, etc.
- Para su mantenimiento, el producto debe enviarse o presentarse a una estación de servicio de RYOBI autorizada que figure en la siguiente lista de direcciones de estaciones de servicio por países. En algunos países, su distribuidor RYOBI local se responsabiliza de enviar el producto a la compañía de servicio de RYOBI. Cuando se envíe un producto a una estación de servicio de RYOBI, este debe estar empaquetado de forma segura sin contenidos peligrosos como gasolina, marcado con la dirección del remitente y acompañado de una breve descripción del fallo.
- Una reparación / sustitución con esta garantía es gratuita. No constituye una ampliación ni un nuevo comienzo del periodo de garantía. Las piezas o herramientas intercambiadas pasan a ser de nuestra propiedad. En algunos países, los gastos de envío o correo tendrán que pagarlos el remitente. Sus derechos legales derivados de esta compra de la herramienta no se verán afectados.
- Esta garantía es válida en la Unión Europea, Suiza, Islandia, Noruega, Liechtenstein, Turquía y Rusia. Fuera de estas zonas, póngase en contacto con su distribuidor de RYOBI autorizado para determinar si es aplicable otra garantía.

SERVICIO TÉCNICO AUTORIZADO

Para encontrar el servicio técnico autorizado más cercano, visite <http://es.ryobitools.eu/header/service-and-support/service-agents>

IT CONDIZIONI DI VALIDITÀ DELLA GARANZIA RYOBI®

In aggiunta ai diritti di legge risultanti dall'acquisto, il prodotto è coperto dalla garanzia sotto descritta.

- Il periodo di garanzia è di 24 mesi per i consumatori, a decorrere dalla data di acquisto del prodotto. La data deve essere documentata da una fattura o altra prova d'acquisto. Il prodotto è progettato e destinato solo all'utilizzo privato dei consumatori. Pertanto non viene fornita alcuna garanzia in caso di uso professionale o commerciale.
- Per una serie di utensili elettrici (CA/CC) è possibile prolungare il periodo di garanzia oltre quello descritto, registrandosi sul sito web www.ryobitools.eu. Gli utensili per i quali è possibile prolungare il periodo di garanzia sono chiaramente indicati nei negozi e/o sulle confezioni e nella documentazione dei prodotti. L'utente deve registrare online l'utensile acquistato entro 30 giorni dalla data di acquisto. L'utente può registrarsi per la garanzia prolungata nel proprio paese di residenza, se questo è elencato nel modulo di registrazione online dove questa opzione sia valida. Inoltre gli utenti devono fornire il proprio consenso alla conservazione dei dati da immettere online e devono accettare le condizioni generali. La conferma di registrazione, inviata tramite e-mail, e la fattura originale indicante la data di acquisto, costituiscono la prova della garanzia prolungata.
- La garanzia copre tutti i difetti del prodotto durante il periodo di garanzia, risultati da manodopera o materiali alla data di acquisto. La garanzia è limitata alla riparazione e/o sostituzione e non include alcun altro obbligo quali, a mero titolo esemplificativo, i danni incidentali o consequenziali. La garanzia non è valida se il prodotto è stato usato scorrettamente, in modo contrario al manuale di istruzioni o se è stato collegato in modo errato. La garanzia non è valida per:
 - qualsiasi danno al prodotto dovuto a manutenzione errata;
 - qualsiasi prodotto che sia stato alterato o modificato;
 - qualsiasi prodotto le cui marcature di identificazione originali (marchi di fabbrica, numero di serie) siano state cancellate, alterate o rimosse;
 - qualsiasi danno causato dalla non osservanza delle istruzioni del manuale;
 - qualsiasi prodotto privo di omologazione CE;
 - qualsiasi prodotto che sia stato sottoposto a un tentativo di riparazione da parte di un professionista non qualificato oppure senza la previa autorizzazione di Techtronic Industries;
 - qualsiasi prodotto collegato a un'alimentazione errata (per ampere, tensione, frequenza);
 - qualsiasi danno causato da influenze esterne (chimiche, fisiche, urti) o sostanze estranee;
 - la normale usura delle parti di ricambio;
 - uso inappropriato, sovraccarico dell'utensile;
 - uso di accessori o parti non omologate;
 - accessori per utensili elettrici forniti con l'utensile o acquistati separatamente. Questa esclusione comprende, a mero titolo esemplificativo, punte per cacciaviti, punte per trapani, dischi abrasivi, carta vetrata, lame e guide laterali;
 - componenti (parti e accessori) soggetti alla normale usura compresi, a mero titolo esemplificativo, kit di servizio e manutenzione, spazzole al carbonio, cuscinetti, mandrini, attacchi per punte a vite autopoterforante, cavi di alimentazione, maniglie ausiliarie, custodie di trasporto, piastre di levigatura, sacchetti per la polvere, tubi di scarico della polvere, rondelle di feltro, perni e molle per avvitatori ecc.
- Per la manutenzione il prodotto dev'essere spedito o portato presso uno dei centri assistenza autorizzati RYOBI elencati per ogni paese nel seguente elenco di indirizzi dei centri. In alcuni paesi il rivenditore locale RYOBI si incarica di inviare il prodotto all'organizzazione di assistenza RYOBI. Quando si invia un prodotto a un centro assistenza RYOBI, imballarlo in modo sicuro senza contenuti pericolosi come la benzina, apporre l'indirizzo del mittente e accompagnarlo da una breve descrizione del guasto.
- La riparazione/sostituzione ai sensi della presente garanzia è gratuita. Non costituisce un prolungamento o un nuovo inizio del periodo di garanzia. Le parti o gli utensili scambiati diventano di nostra proprietà. In alcuni paesi i costi di consegna o di spedizione postale devono essere pagati dal mittente. I diritti di legge derivanti dall'acquisto dell'utensile rimangono inalterati.
- La presente garanzia è valida in Unione Europea, Svizzera, Islanda, Norvegia, Liechtenstein, Turchia e Russia. Al di fuori di tali aree contattare il rivenditore autorizzato RYOBI per sapere se è valida un'altra garanzia.

CENTRO SERVIZI AUTORIZZATO

Per individuare il più vicino centro servizi autorizzato, visitare il sito <http://it.ryobitools.eu/header/service-and-support/service-agents>.

NL RYOBI® GARANTIEVOORWAARDEN

Naast de wettelijke rechten die voortvloeien uit de aankoop, wordt dit product gedekt door een garantie, zoals hieronder staat vermeld.

- De garantietermijn voor consumenten bedraagt 24 maanden en gaat in op de datum waarop het product is gekocht. Deze datum moet worden gedocumenteerd met een factuur of een ander aankoopbewijs. Het product is uitsluitend ontworpen en bedoeld voor persoonlijk gebruik door consumenten. Er wordt dus geen garantie gegeven voor professioneel of commercieel gebruik.
- Voor een deel van ons aanbod van elektrische gereedschappen (AC/DC) is het mogelijk om de garantietermijn te verlengen over de boven beschreven termijn, met behulp van de website www.ryobitools.eu. De gereedschappen die in aanmerking komen voor de verlenging van de garantietermijn wordt duidelijk weergegeven in winkels en/of verpakkingen en staat beschreven in de productdocumentatie. De eindgebruiker moet zijn/haar nieuw gekochte gereedschappen binnen 30 dagen na aankoop online registreren. De eindgebruiker kan zich registreren voor de verlengde garantietermijn als zijn woonland staat vermeld op het online registratieformulier waar deze optie geldt is. Bovendien moeten eindgebruikers toestemming geven voor de opslag van de gegevens die online ingevuld moeten worden en moeten ze de algemene voorwaarden accepteren. Het ontvangstbewijs van de registratie, dat per e-mail wordt verzonden en de oorspronkelijke factuur met de aankoopdatum vormt het bewijs van de verlengde garantietermijn.
- De garantie dekt tijdens de garantietermijn alle gebreken van het product vanwege defecten in vakmanschap of materiaal op de aankoopdatum. De garantie is beperkt tot reparatie en/of vervanging en bevat geen andere verplichtingen, waaronder maar niet beperkt tot incidentele of gevolgschade. De garantie is niet geldig als het product is misbruikt, in strijd met de gebruiksaanwijzing wordt gebruikt of onjuist is aangesloten. Deze garantie geldt niet voor:
 - alle schade aan het product die het gevolg is van onjuist onderhoud
 - elk product dat is veranderd of aangepast
 - elk product waar de oorspronkelijke identificatie (handelsmerk, serienummer) is beschadigd, gewijzigd of verwijderd
 - alle schade die is veroorzaakt door het niet opvolgen van de gebruiksaanwijzing
 - elk niet-CE-product
 - elk product waar een poging tot reparatie is gedaan door een niet-erkende professional of zonder voorafgaande toestemming door Techtronic Industries.
 - elk product dat is verbonden met een verkeerde voeding (amperage, spanning, frequentie)
 - alle schade die is veroorzaakt door externe invloeden (chemisch, fysisch, schokken) of vreemde stoffen
 - normale slijtage van reserveonderdelen
 - ongepast gebruik, overbelasting van het gereedschap
 - gebruik van niet-goedgekeurde accessoires of onderdelen
 - gereedschapsaccessoires die bij het gereedschap worden geleverd of afzonderlijk zijn aangeschaft. Zulke uitzonderingen bevatten, maar niet beperkt tot schroevendraaierbits, boorbits, slijpschijven, schuurpapier en zagen, laterale geleiding
 - Componenten (onderdelen en accessoires) die onderhevig zijn aan natuurlijke slijtage, waaronder maar niet beperkt tot service-onderhoudsets, koolstofborstels, lagere, boorkoppen, SDS boorbitbevestigingen of ontvangers, stroomsoeren, hulpgrepen, transporttassen, schuurplateaus, stofzakken, stofafvoerbuizen, viltlingen, pennen en veren van slagmoerleutels, etc.
- Voor onderhoud moet het product worden verzonden of gebracht naar een erkend servicestation van RYOBI die voor elk land staan vermeld in de volgende lijst met adressen voor servicestations. In sommige landen zal uw lokale RYOBI-dealer het product verzenden naar de RYOBI-serviceorganisatie. Wanneer u het product naar een servicestation van RYOBI verzendt, moet het product veilig worden verpakt zonder enige gevaarlijke inhoud, zoals benzine, met het adres van de afzender en vergezeld van een korte beschrijving van het defect.
- Een reparatie/vervanging die onder deze garantie valt is gratis. Het vormt geen verlenging of een nieuwe start van de garantietermijn. Verwisselde onderdelen of gereedschappen worden ons eigendom. In sommige landen moeten de verzendkosten door de afzender worden betaald. Uw wettelijke rechten die voortvloeien uit de aankoop van het gereedschap blijven onaangetaast.
- Deze garantie is geldig in de Europese Gemeenschap, Zwitserland, Usland, Noorwegen, Liechtenstein, Turkije en Rusland. Buiten deze gebieden moet u contact opnemen met uw erkende RYOBI-dealer om vast te stellen of er een andere garantie van toepassing is.

GEAUTORISEERD ONDERHOUDSCENTRUM

Om een geautoriseerd onderhoudscentrum in uw buurt te vinden, surf u naar <http://nl.ryobitools.eu/header/service-and-support/service-agents>.

PT CONDIÇÕES DE APLICAÇÃO DA GARANTIA RYOBI®

Para além de quaisquer direitos previstos por lei resultantes da compra, este produto está coberto por uma garantia conforme descrição abaixo.

- O período da garantia é de 24 meses para consumidores particulares e inicia-se na data de compra do produto. Esta data tem de ser documentada por uma factura ou por outra prova de compra. O produto foi concebido para e destina-se apenas a consumidores particulares e uso privado. Assim, não é dada garantia em caso de utilização por profissionais ou uso comercial.
- Para uma parte da gama de ferramentas eléctricas (AC/DC) existe a possibilidade de prolongamento do período da garantia para além do período descrito acima, mediante registo no Web site www.ryobitools.eu. A elegibilidade das ferramentas para prolongamento do período da garantia é claramente visível nas lojas e/ou nas embalagens e está contida na documentação do produto. O utilizador final tem de fazer o registo online das suas ferramentas recém-adquiridas no prazo de 30 dias após a data de compra. O utilizador final pode fazer o registo para prolongamento da garantia no seu país de residência, desde que esteja listado no formulário de registo online e para os casos em que esta opção seja válida. Para além disso, os utilizadores finais têm de autorizar o armazenamento dos dados cujo preenchimento lhes for solicitado online e têm de aceitar os termos e as condições. O recibo de confirmação do registo é enviado por e-mail e, em conjunto com a factura original ostentando a data de compra, servirá de prova do prolongamento da garantia.
- A garantia cobre todos os defeitos do produto durante o período da garantia devidos a defeitos de fabrico ou de material à data da compra. A garantia está limitada à reparação e/ou substituição e não inclui quaisquer outras obrigações, incluindo mas não se limitando a, perdas complementares ou indirectas. A garantia não é válida se o produto tiver sido utilizado incorrectamente, utilizado de forma contrária ao Manual de Instruções ou se as respectivas ligações tiverem sido feitas incorrectamente. Esta garantia não se aplica ao seguinte:
 - quaisquer danos ao produto que sejam resultado de manutenção incorrecta
 - qualquer produto que tenha sido alterado ou modificado
 - qualquer produto cujas marcações de identificação de origem (marca comercial, número de série) tiverem sido apagadas, alteradas ou retradas
 - quaisquer danos causados pelo incumprimento do Manual de Instruções
 - qualquer produto que não seja da Comunidade Europeia
 - qualquer produto ao qual tenha sido feita, ou tentada fazer, uma reparação por outra pessoa que não um profissional habilitado ou sem autorização prévia da Techtronic Industries.
 - qualquer produto ligado a uma fonte de alimentação eléctrica incorrecta (Amperes, Voltagem e Frequência)
 - qualquer dano causado por influências externas (químicas, físicas, impactos) ou substâncias estranhas
 - desgaste e degradação normal de sobresselentes
 - utilização incorrecta, sobrecarga da ferramenta
 - utilização de acessórios ou peças não aprovados
 - acessórios para ferramentas eléctricas fornecidos com a ferramenta ou comprados em separado. Estas exclusões incluem mas não se limitam a, pontas de aparafusadora, brocas, discos abrasivos, papel de lixa e lâminas, guia lateral
 - Componentes (peças e acessórios) sujeitos a desgaste e degradação natural, incluindo mas não se limitando a, Kits de Assistência e Manutenção, escovas de carvão, rolos, bucha, acessórios ou recepções de brocas SDS, cabos eléctricos, peças auxiliares, estojos de transporte, placas de lixagem, sacos de poeiras, tubos de saída de poeiras, anilhas de feltro, pinos e molas da aparafusadora de impacto, etc.
- Para assistência, o produto tem de ser enviado para, ou apresentado em, um posto de assistência autorizado RYOBI, conforme listado para cada país na lista de moradas de postos de assistência seguinte. Nalguns países, o seu concessionário RYOBI local encarrega-se de enviar o produto para a organização de assistência RYOBI. Quando enviar um produto para um posto de assistência RYOBI, o produto deve ser embalado de forma segura, sem conter nenhuns conteúdos perigosos (por exemplo, gasolina), marcado com o endereço do remetente e acompanhado por uma breve descrição da avaria.
- Uma reparação/substituição ao abrigo desta garantia é gratuita. Não constitui um prolongamento a, nem um novo início de, o período da garantia. As peças ou ferramentas substituídas tornam-se propriedade nossa. Em alguns países, o remetente terá de pagar os custos de entrega ou a remessa postal. Os seus direitos previstos por lei resultantes da compra da ferramenta mantêm-se inalterados
- Esta garantia é válida na Comunidade Europeia, Suíça, Islândia, Noruega, Liechtenstein, Turquia e Rússia. Fora destas áreas, entre em contacto com o seu concessionário autorizado RYOBI para determinar se existe outra garantia aplicável.

CENTRO DE ASSISTÊNCIA AUTORIZADO

Para encontrar um centro de assistência autorizado próximo de si, visite <http://pt.ryobitools.eu/header/service-and-support/service-agents>.

DA RYOBI® BETINGELSER FOR GARANTI

Udover lovbestemte rettigheder, som resulterer af købet, er dette produkt dækket af en garanti, som anført herunder.

- Garantiperioden er 24 måneder for forbrugere og begynder på den dato, som produktet blev købt. Denne dato skal dokumenteres af en faktura eller andet bevis for køb. Produktet er udelukkende designet og dedikeret til forbrugere og privat brug. Så der ydes ingen garanti i tilfælde af professionel eller kommerciel brug.
- Der er en mulighed for at forlænge garantiperioden for en del af udvalget af elværktøj (AC/DC), hen over den ovenfor beskrivne periode vha. registrering på hjemmesiden www.ryobitools.eu. Rettigheden af værktøjet til forlængelse af garantiperioden er tydeligt vist i butikker og/eller på emballage/og indeholdt i produktokumentationen. Slutbrugeren skal registrere hans/hendes nyligt indkøbte værktøj online indenfor 30 dage efter købsdatoen. Slutbrugeren kan registrere sig for den forlængede garanti i sit land, hvis han/hun er opført på den online registreringsformular, hvor denne mulighed er gyldig. Derudover skal slutbrugere give deres samtykke til at opbevare data, som er påkrævet at indtaste online, og de er nødt til at acceptere vilkår og betingelser. Registreringsbekræftelseskvitteringen, som sendes ud på e-mail, og den originale faktura, som viser købsdatoen, vil fungere som bevis for den forlængede garanti.
- Garanti dækker alle defekter, som et produkt måtte have i løbet af garantiperioden, og som skyldes produktionsfejl eller materialefejl på købsdatoen. Garantien er begrænset til reparation og/eller udskiftning og inkluderer ikke andre forpligtelser, inklusiv men ikke begrænset til tilfældige skader eller følgeskader. Garantien er ugyldig, hvis produktet er blevet misbrugt, brugt uden at overholde vejledningen, eller det er blevet forkert tilsluttet. Denne garanti gælder ikke:
 - Beskadigelse af produktet, som er et resultat af uegnet vedligeholdelse
 - Et produkt der er blevet ændret eller modificeret
 - Et produkt hvor de originale identifikationsmærkninger (varemærke, serienummer) er blevet ødelagt, ændret eller fjernet.
 - Enhver beskadigelse forårsaget af manglende overholdelse af vejledningen
 - Ethvert ikke CE-produkt
 - Ethvert produkt som er blevet forsøgt repareret af en ukvalificeret professionel eller uden tidligere autorisation af Techtronic Industries.
 - Ethvert produkt som er tilsluttet uegnet strømforsyning (ampere, spænding, frekvens)
 - Enhver skade forårsaget af ekstern påvirkning (kemisk, fysisk, chok) eller fremmedelementer
 - Normal slid på reservedele
 - Uegnet brug, overbelastning af værktøjet
 - Brug af ikke-godkendt tilbehør eller dele
 - Elværktøjstilbehør som leveres med værktøjet eller købes separat. Sådanne undtagelser inkluderer men er ikke begrænset til skruetrækkerbits, bor, bits, slibeværk, sandpapir og klinger, sidestyrt
 - Komponenter (dele og tilbehør) som er udsat for naturligt slid og ælde, inklusiv men ikke begrænset til Service- og vedligeholdelsessæt, kulbrøster, lejer, bøsninger, påsætning eller modtagelse af SDS-bor, El ledning, hjælpehåndtag, transporttaske, sandplade, støvpose, støvudstødningslange, filterkiver, nåle og fjedre slagngøle etc.
- For eftersyn skal produktet sendes til eller præsenteres for en RYOBI-autoriseret service værksted, som er oplyst for hvert land i den følgende liste over service værksted adresser. I nogle lande påtager din lokale RYOBI-forhandler sig ansvaret for at sende produktet til RYOBI-serviceorganisationen. Når et produkt sendes til en RYOBI-service værksted, skal det pakkes sikkert ind uden noget farligt indhold som benzin, mærkes med afsenderens adresse og med en kort beskrivelse af fejlen.
- En reparation/erstatning under denne garanti er gratis. Den udgør ikke en forlængelse eller en ny start på garantiperioden. Udvekslede dele eller værktøjer bliver vores ejendom. I nogle lande skal leveringsafgifter eller porto betales af afsenderen. Dine lovbestemte rettigheder i forbindelse med købet forbliver uanfægtede
- Denne garanti gælder i EU, Schweiz, Island, Norge, Liechtenstein, Tyrkiet og Rusland. Udenfor disse områder bedes du kontakte din autoriserede RYOBI-forhandler for at afgøre, om en anden garanti gælder.

AUTORISERED E SERVICE/VERKSTEDER

Find nærmeste autoriserede serviceværksted på <http://dk.ryobitools.eu/header/service-and-support/service-agents>.

SV RYOBI® ANVÄNDNINGSVILLKOR FÖR GARANTI

Förutom eventuella lagstadgade rättigheter som uppstår genom köpet, täcks den här produkten av en garanti som anges nedan.

- Garantiperioden är 24 månader för konsumenter och börjar gälla från det datum då produkten köptes. Detta datum måste dokumenteras på en faktura eller annat köpbevis. Produkten är utformad och avsedd för konsumenter och privat bruk. Därmed tillhandahålls ingen garanti vid yrkesmässigt eller kommersiellt bruk.
- Det finns möjlighet att förlänga garantiperioden för en del av utbudet för elverktyg (AC/DC) under den period som anges ovan genom att använda registreringen på webbplatsen www.ryobitools.eu. De verktyg som är berättigade till en förlängning av garantiperioden visas tydligt i butiker och/eller på förpackningen/och anges i produktdokumentationen. Slut användaren behöver registrera hans/hennes nyförvävade verktyg online inom 30 dagar från köpdatumet. Slut användaren kan registrera sig för den förlängda garantin i det land där han/hon bor om landet finns angivet i registreringsformuläret online och där detta alternativ är giltigt. Dessutom måste slut användaren ge sitt medgivande till lagring av data vilket krävs vid registrering online samt acceptera villkoren. Bekräftelsekvittot för registreringen som skickas ut via e-post och originalfakturan som visas köpdatumet kommer att gälla som bevis för den förlängda garantin.
- Garantin täcker alla produktdefekter under garantiperioden som beror på brister i utförande eller material vid köpdatumet. Garantin är begränsad gällande reparation och/eller utbyte och inkluderar inte några skyldigheter inklusive men inte begränsat till oförutsedda skador eller följskador. Garantin är inte giltig om produkten har missbrukats, använts i strid med bruksanvisningen eller inte anslutits på rätt sätt. Denna garanti täcker inte:
 - eventuella skador på produkten som uppstått till följd av felaktigt underhåll
 - produkter som har ändrats eller modifierats
 - produkter där ursprungliga identifieringsmärkningar (varumärke, serienummer) har målats över, ändrats eller tagits bort
 - eventuella skador som uppstått till följd av att bruksanvisningen inte efterföljts
 - alla icke CE-produkter
 - eventuella produkter som har försökts repareras av en icke-kvalificerad yrkesman eller utan föregående medgivande från Technronic Industries.
 - eventuella produkter som anslutits till felaktig strömförsörjning (ampere, volt, frekvens)
 - eventuella skador som uppstått till följd av yttre påverkan (kemisk, fysisk, stöt) eller främmande ämnen
 - normalt slitage av reservdelar
 - olämplig användning, överbelastning av verktyget
 - användningen av icke-godkända tillbehör eller delar
 - tillbehör till elverktyg som medföljde verktyget eller köpts separat. Sådana undantag inkluderar men är inte begränsat till skruvmejselbits, borrbits, slipskivor, sandpapper, blad och sidoskena
 - Komponenter (delar och tillbehör) är föremål för naturligt slitage, inklusive men inte begränsat till service- och underhållsatsar, kolborstar, kullager, chuck, tillbehör eller tillhörande SDS-borrbitt, strömsladd, hjälphandtag, transportväska, slipplatta, damppåse, dammtullblåsar, filterbrickor, stift och fjädrar till mutterdragare osv.
- Vid service måste produkten skickas eller uppvisas för en RYOBI- auktoriserad servicestation som står angiven för varje land i följande adresslista över servicestationer. I vissa länder tar din lokala RYOBI- återförsäljare på sig ansvaret att skicka produkten till RYOBI- serviceorganisationen. När en produkt skickas till en RYOBI- servicestation, ska produkten paketeras säkert utan något farligt innehåll såsom bensin, markeras med avsändarens adress samt en kort beskrivning av felet.
- En reparation/ett utbyte under denna garanti är kostnadsfri. Det utgör inte en förlängning eller förnyelse av garantiperioden. Utbyta delar eller verktyg blir vår egendom. I vissa länder måste leveranskostnader eller porto betalas av avsändaren. Dina lagstadgade rättigheter som härrör från köpet av verktyget förblir opåverkade
- Denna garanti är giltig i Europeiska gemenskapen: Schweiz, Island, Norge, Liechtenstein, Turkiet och Ryssland. Utanför dessa länder, kontakta din auktoriserade RYOBI-återförsäljare för att avgöra om en annan garanti gäller.

AUKTORISERAT SERVICECENTER

Du hittar närmaste auktoriserade servicecenter genom att gå till <http://se.ryobitools.eu/header/service-and-support/service-agents>.

FI RYOBI®-TAKUUN SOVELTAMISEHDOT

Tällä tuotteella on oston luomien lakisäästeisten oikeuksien ohella alla mainitun mukainen takuu.

- Takuun kesto on kuluttajille 24 kuukautta ja takuuaika alkaa tuotteen ostohetkestä. Tämän päivämäärän tulee lukea laskussa tai muussa ostotositteessa. Tuote on suunniteltu ja tarkoitettu vain kuluttajien ja yksityiseen käyttöön. Takuu ei siis kata ammatti- eikä kaupallista käyttöä.
- Joidenkin sähkötyökalujen (AC/DC) takuun kesto on mahdollista laajentaa yllä mainittua kestoä pidemmäksi verkkosivuston www.ryobitools.eu rekisteröinnin kautta. Työkalujen kelppisuutta takuujakson laajennukseen näkyy selkeästi myymälöissä ja/tai pakkauksissa ja/ tai tämä tieto sisältyy tuotetiedokumentaatioon. Loppukäyttäjän täytyy rekisteröidä vasta hankitut työkalut internetissä 30 päivän kuluessa ostopäivämäärästä. Loppukäyttäjät voi rekisteröidä laajennettun takuun kotimaassaan, jos se on luetteluna online-rekisteröintilomakkeessa, jossa mainitaan, missä tämä vaihtoehto on voimassa. Loppukäyttäjien täytyy lisäksi hyväksyä tietojen tallennus, jotka heidän täytyy antaa online-tilassa sekä ehdot. Rekisteröinnin vahvistuskuitti, joka lähetetään sähköpostitse, ja alkuperäinen ostopäivämäärän ilmaiseva lasku toimivat laajennettun takuun tositteina.
- Takuu kattaa kaikki tuotteeseen takuuaikana tulevat vikat, joiden aiheuttajina ovat tuotteessa ostopäivänä olleet valmistus- tai materiaaliaviat. Takuu on rajoitettu korjaukseen ja/tai vaihtoon eikä se sisällä mitään güllande velvoitetta mukaan lukien satunnais- ja seuranaisvaihinkoja, mutta rajoittumatta niihin. Takuu ei päde, jos tuotetta on käyretty väärin, käyttöohjeen vastaisesti tai jos se on liitetty virheellisesti. Tämä takuu ei kata:
 - virheellisestä huollosta johtuvia vaurioita
 - muunnettua tai muutettua tuotetta
 - tuotetta, jonka alkuperäiset tunnistemerkinnät (tavaramerkki, sarjanumero) on turmeltu, muutettu tai poistettu
 - tämän käyttöoppaan laiminlyönnistä johtuvia vaurioita
 - ei-CE-tuotetta
 - tuotetta, jota on yrittänyt korjata epäpätevä ammattilainen tai joka on korjattu ilman Technronic Industriesin emakkoluopaa.
 - tuotetta, joka on liitetty virheelliseen tehohäätteen (ampeirit, jännite, taajuus)
 - ulkoisten vaikutusten (kemiallinen, fyysinen, iskut) tai vieraiden aineiden aiheuttamaa vauriota
 - normaaleja kuluvia varaosia
 - virheellistä käyttöä, työkalun ylikuormitusta
 - ei-hyväksytyjen tarvikkeiden tai osien käyttöä
 - sähkötyökalun tarvikkeita, jotka on toimitettu työkalun mukana tai ostettu erikseen. Poissuljettuja osia ovat ruuvausterät, poranterät, hiomalaikat, hiekkapaperi ja terät, sivuohjain, näihin kuitenkaan rajoittumatta
 - Luonnollisesti kuluvia komponentteja (osia tai tarvikkeita), joihin sisältyvät huolto- ja kunnossapitoset, hiiliharjat, laakerit, terästäukat, SDS-porien kiinnitin tai istukka, virtajohto, apukahva, kuljetuskotelo, hiomalaikka, pölypussi, pölynpoistoputki, huopatiivisteet, iskunvääntimen pultit ja jouset yms. näihin kuitenkaan rajoittumatta.
- Tuote on lähetettävä huollettavaksi valtuutettuun RYOBI-huoltoon tai näytettävä siellä. Niiden osoitteet kussakin maassa löytyvät seuraavasta luettelosta. Joissakin maissa paikallinen RYOBI-jälleenmyyjä huolehtii tuotteen lähetyksestä RYOBI-huolto-organisaatioon. Kun tuote lähetetään RYOBI-huoltoon, se täytyy pakata hyvin ilman vaarallisia aineita, kuten polttoainetta, ja pakkaukseen täytyy merkitä lähettäjän nimi sekä vain lyhyt kuvaus.
- Takuun kattama korjaus/vaihto on maksuton. Se ei tarkoita takuuaajan laajennusta tai alkamista alusta. Vaihdetut osat tai työkalut siirtyvät valmistajan omistukseen. Joissakin maissa lähettäjän täytyy maksaa lähetyuskustannukset tai postikulut. Työkalun oston luomat lakisäästeiset oikeudet pysyvät koskemattomina
- Tämä takuu on voimassa Euroopan yhteisössä, Sveitsissä, Islannissa, Norjassa, Liechtensteinissä, Turkissa ja Venäjällä. Ota näiden alueiden ulkopuolella yhteyttä omaan valtuutettuun RYOBI-jälleenmyyjään ja selvitä, onko jotain muuta takuuta.

VALTUUTETTU HUOLTO

Voit etsiä lähimmän valtuutetun huollon sivulta <http://fi.ryobitools.eu/header/service-and-support/service-agents>.

NO RYOBI® GARANTIBETINGELSER

I tillegg til eventuelle lovbestemte rettigheter som følger av kjøpet, er dette produktet dekket av en garanti som angitt nedenfor.

- Garantiperioden er 24 måneder for konsumenter og gjelder fra den datoen som produktet ble kjøpt. Denne datoen skal dokumenteres med en faktura eller annet kjøpsbevis. Produktet er designet og beregnet kun til konsument- og privat bruk. Så det gis ingen garanti ved profesjonell eller kommersiell bruk.
- For en del av utvalget av elektriske verktøy (AC/DC) er det mulighet til å utvide garantiperioden i den perioden som er beskrevet ovenfor ved bruk av registreringer på nettsidene www.ryobitools.eu. Kvalifisering av verktøyene for en utvidelse av garantiperioden er tydelig vist i butikker og/eller på pakningen / og finnes innen produktdokumentasjonen. Sluttbrukeren må registrere sine nylig anskaffede verktøy online innen 30 dager etter kjøpsdato. Sluttbrukeren kan registrere seg for den utvidede garantien i sitt land hvis det er opplistet på online registreringsskjemaet der dette alternativet er gyldig. Videre må sluttbrukere gi sitt samtykke til oppbevaring av dataene som kreves for å gå online, og de må godta vilkår og betingelser. Registreringsbekreftelsen, som sendes ut på e-post, og den originale fakturaen som viser kjøpsdato, vil tjene som bevis for den utvidede garantien.
- Garantien dekker alle defekter i produktet under garantiperioden på grunn av defekter i utførelse eller materiale på kjøpsdato. Garantien er begrenset til å reparere og/eller erstatte og inkluderer ikke noen andre forpliktelser, inkludert, men ikke begrenset til, tilfældige eller følgesmessige skader. Garantien er ikke gyldig hvis produktet har blitt misbrukt, brukt på annen måte enn det som beskrives i bruksanvisningen eller er koblet til på feil måte. Denne garantien gjelder ikke for:
 - enhver skade på produktet som er resultat av utlilstrøkkelig vedlikehold
 - ethvert produkt som har blitt endret eller modifisert
 - ethvert produkt der de originale identifiseringsmerkene (varemerke, serienummer) har blitt uleselig, er endret eller fjernet
 - enhver skade som forårsakes av ikke-overholdelse av instruksjonshåndboken
 - ethvert ikke-CE-produkt
 - ethvert produkt som har blitt forsøkt reparert eller av en ikke-kvalifisert fagperson eller uten tidligere autorisasjon fra Techtronic Industries.
 - ethvert produkt tilkoblet feil strømforsyning (ampere, spenning, frekvens)
 - enhver skade som er forårsaket av eksterne påvirkninger (kjemiske, fysiske, støt) eller fremmede stoffer
 - normal slitasje og slitereservedeler
 - feil bruk, overbelastning av verktøyet
 - bruk av ikke-godkjent tilbehør eller deler
 - Elektrisk verktøytilbehør levert med verktøyet eller kjøpt separat. Slike ekskluderinger, inkludert, men ikke begrenset til skrutrekkerbits, drillbits, slipedisker, sandpapir og blader, lateral føring
 - Komponenter (deler og tilbehør) som er utsatt for naturlig slitasje, inkludert, men ikke begrenset til service- og vedlikeholdssett, karbonborster, lagre, chuck, SDS-borrbifeste eller -mottak, strømledning, hjelpehåndtak, transportbæreske, sandingsplate, støvpose, støvutslippsrør, filtpakninger, støtnøkkelpinner og fjær, osv.
- For service må produktet sendes eller fremlegges for en RYOBI-autorisert servicestasjon opplistet for hvert land i den følgende listen over servicestasjonsadresser. I noen land sender den lokale RYOBI-forhandleren produktet til RYOBI serviceorganisasjonen. Ved å sende et produkt til en RYOBI servicestasjon skal produktet være sikkert pakket uten noe farlig innhold, slik som bensin, merket med senderens adresse og fulgt av en kort beskrivelse av feilen.
- En reparasjon/erstatning under denne garantien er gratis. Den utgjør ingen forlengelse eller en ny start av garantiperioden. Utvekslede deler eller verktøy blir vår eiendom. I noen land vil leveringskostnader eller frankering måtte betales av senderen. Dine lovbestemte rettigheter som oppstår fra kjøp av verktøyet forblir uberørt.
- Denne garantien er gyldig i EU, Sveits, Island, Norge, Liechtenstein, Tyrkia og Russland. Utenfor disse områdene ta kontakt med din autoriserte RYOBI-forhandler om en annen garanti gjelder.

AUTORISERT SERVICESENTER

For å finne et autorisert servicesenter i nærheten, gå til <http://no.ryobitools.eu/header/service-and-support/service-agents>.

RU УСЛОВИЯ ПРИМЕНЕНИЯ ГАРАНТИИ НА ПРОДУКЦИЮ RYOBI®

Помимо законных прав, возникающих при покупке, данное изделие покрывается гарантией в соответствии с приведенными ниже пунктами.

- Гарантийный период для покупателя составляет 24 месяца с даты покупки изделия. Дата покупки должна быть подтверждена полностью заполненным гарантийным талоном и чеком о покупке. Данное изделие предназначено только для частного использования покупателем. Поэтому гарантия не распространяется на использование в профессиональных или коммерческих целях.
- Предусмотрена возможность продления для части изделий линейки электроинструментов (AC/DC) гарантийного периода с помощью регистрации на сайте www.ryobitools.eu. Право инструмента на продление гарантийного периода четко указано в магазинах и / или на упаковке / и содержится в сопутствующей инструменту документации. Конечный пользователь должен зарегистрировать свой приобретенный инструмент в течение 30 дней с даты покупки. Конечный пользователь может зарегистрировать свой инструмент на продление гарантии в стране своего проживания, если она указана в форме онлайн-регистрации. Кроме того, конечный пользователь должен дать свое согласие на хранение данных, которое необходимо ввести в онлайн-форму и принять правила и условия. Подтверждение регистрации, которое вы получите по электронной почте, заполненный гарантийный талон и оригинальный чек, в котором указана дата покупки, будут служить доказательством продленной гарантии.
- Гарантия покрывает в течение гарантийного периода все дефекты качества или материала изделия на дату покупки. Гарантия ограничена ремонтом и / или заменой и не включает никакие другие обязательства, включая, но не ограничиваясь случайными или косвенными убытками. Гарантия становится недействительной, если изделие использовалось не по назначению, вопреки инструкциям, данным в Руководстве пользователя или было неправильно подключено. Настоящая гарантия не распространяется на:
 - любые повреждения изделия в результате неправильного технического обслуживания или недостаточного ухода за инструментом
 - любые изделия, подвергшиеся изменениям и модификации
 - любые изделия, оригинальные идентификационные отметки которого (торговая марка, серийный номер) были повреждены, изменены или удалены
 - любые повреждения, вызванные несоблюдением инструкций Руководства пользователя
 - любые изделия, не сертифицированные маркировкой "CE" для продажи в Европейском союзе
 - любые изделия, подвергшиеся попыткам ремонта неквалифицированным работником или без предварительного утверждения компанией Techtronic Industries.
 - любые изделия, подключенные к неправильному источнику питания (сила тока, напряжение, частота)
 - любые повреждения, вызванные внешними воздействиями (химические, физические, удары) или посторонними веществами
 - естественный износ запасных деталей
 - несоответствующее использование, перегрузка инструмента
 - использование неутвержденных аксессуаров и неофициальных запасных частей
 - аксессуары электроинструментов, поставляемые с инструментом или приобретаемые отдельно. К этому списку относятся, но не исчерпывают его: сверла шуруповертов, дрелей, абразивные диски, наждачную бумагу, лезвия и боковые направляющие компоненты (дзвонки и аксессуары), подверженные естественному износу и развалу, включая, но не ограничиваясь наборы для технического обслуживания, угольные щетки, подшипники, патроны, переходники SDS, кабели питания, дополнительные ручки, футляры для транспортировки, шифовальные подошвы, пылесборники, трубки для отвода пыли, войлочные шайбы, штыри и пружины ударных ключей и др.
- Для проведения технического обслуживания изделие следует направлять в авторизованные сервисные центры RYOBI, указанные для каждой страны в приведенном ниже списке адресов станций сервисного обслуживания. В некоторых странах местные дилеры RYOBI отправляют изделия в сервисные организации RYOBI. При отправке изделия в сервисный центр RYOBI, изделие должно быть безопасно упаковано и не содержать никаких опасных веществ, таких как бензин, должен быть подписан адрес отправителя и сопровождаться кратким описанием неисправности.
- Ремонт / замена проводится в рамках настоящей гарантии бесплатно. Он не продлевает гарантию и не начинает новый гарантийный период. Заменяемые детали и инструменты становятся нашей собственностью. В некоторых странах отправитель должен оплачивать стоимость отправки. Ваши законные права, возникшие при покупке инструмента, остаются неизменными.
- Данная гарантия действительна в Европейском Сообществе, Швейцарии, Исландии, Норвегии, Лихтенштейне, Турции и России. Вне указанных территорий обращайтесь к своему авторизованному дилеру RYOBI, чтобы узнать, применяются ли условия каких-либо других гарантий.

УПОЛНОМОЧЕННЫЙ СЕРВИСНЫЙ ЦЕНТР

Чтобы найти ближайший уполномоченный сервисный центр, обратитесь к веб-сайту <http://ru.ryobitools.eu/header/service-and-support/service-agents>.

PL WARUNKI GWARANCJI RYOBI®

Oprócz praw ustawowych wynikających z zakupu produkt jest objęty gwarancją, której warunki podano poniżej.

1. Okres gwarancyjny wynosi 24 miesiące dla konsumentów i rozpoczyna się w dniu zakupu produktu. Datę zakupu należy udokumentować fakturą lub innym dowodem zakupu. Produkt został zaprojektowany i jest przeznaczony do użytku konsumenckiego i prywatnego. W związku z tym gwarancja nie obejmuje zastosowań profesjonalnych i komercyjnych.
2. Istnieje możliwość wydłużenia okresu gwarancyjnego dla części asortymentu narzędzi ręcznych z napędem mechanicznym (AC/DC) poprzez zarejestrowanie produktu na stronie internetowej www.ryobitools.eu. Kwalifikowalność narzędzi do wydłużenia okresu gwarancyjnego jest wyraźnie określona w sklepach i/lub na opakowaniu oraz w dokumentacji produktu. Użytkownik końcowy musi zarejestrować nowo kupione narzędzia online w ciągu 30 dni od daty zakupu. Użytkownik końcowy może zarejestrować się w celu przedłużenia gwarancji w swoim kraju zamieszkania, jeżeli jest on wymieniony w formularzu rejestracji online, gdzie opcja ta obowiązuje. Ponadto użytkownicy końcowi muszą wyrazić zgodę na przechowywanie danych, wprowadzanych na stronie internetowej i zaakceptować regulamin. Dowodem wydłużenia gwarancji jest wysłane pocztą elektroniczną potwierdzenie rejestracji i oryginał faktury potwierdzającej datę zakupu.
3. Gwarancja obejmuje wszystkie wady produktu ujawnione w okresie gwarancyjnym wynikające usterek wykonania lub materiału obecnego w dniu zakupu. Gwarancja jest ograniczona do naprawy i/lub wymiany i nie obejmuje żadnych innych zobowiązań, w tym między innymi odpowiedzialności za szkody przypadkowe lub wtórne. Gwarancja nie obowiązuje, jeżeli produkt był nieprawidłowo używany, używany niezgodnie z instrukcją lub nie był prawidłowo podłączony. Gwarancja nie obejmuje:
 - uszkodzenia produktu wynikającego z nieprawidłowej konserwacji,
 - produktu, który został zmieniony lub zmodyfikowany,
 - produktu, którego oryginalne oznaczenie (znak towarowy, numer seryjny) zostało zniszczone, zmienione lub usunięte,
 - jakiegokolwiek uszkodzeń wynikających z nieprzestrzegania instrukcji,
 - jakiegokolwiek produktu bez certyfikatu CE,
 - jakiegokolwiek produktu, który próbowano naprawić z pomocą niewykwalifikowanej osoby lub bez uzyskania wcześniejszej zgody firmy Techtronic Industries.
 - jakiegokolwiek produktu podłączonego nie prawidłowego źródła zasilania (nieprawidłowe napięcie prądu, napięcie, częstotliwość),
 - jakiegokolwiek uszkodzeń spowodowanych wpływem czynników zewnętrznych (chemicznych, fizycznych, drgań) lub substancji obcych,
 - normalnego zużycia części zamiennych,
 - nieprawidłowego użycia, przeciążenia narzędzia,
 - stosowania niezatwierdzonych akcesoriów lub części,
 - akcesoriów narzędzi ręcznych z napędem mechanicznym dostarczonych z narzędziem lub kupionych oddzielnie. Takie wykluczenia obejmują, między innymi, wymienne ostrza wkrętaka, wiertła, tarcze cierne, papier ścierny i ostrza, prowadnicę boczną.
 - elementów (części i akcesoriów) podlegających naturalnemu zużyciu obejmujących, między innymi, zestawy do konserwacji i serwisu, szczotki węglowe, łożyska, uchwyt, przystawkę wiertła SDS, gniazdo, przewód zasilania, uchwyt pomocniczy, skrzynię transportową, płytę szlifierską, worek pyłowy, rurę odprowadzania pyłu, podkładki filcowe, kolki i sprężyny klucza udarowego itp.
4. W celu serwisowania produkt należy wysłać lub okazać w autoryzowanym punkcie serwisowym RYOBI znajdującym się na przedstawionym poniżej wykazie punktów serwisowych w poszczególnych krajach. W niektórych krajach lokalny dystrybutor produktów RYOBI podejmuje się wysyłki produktu do centrum serwisowego RYOBI. W przypadku wysyłki do punktu serwisowego RYOBI produkt — pozbawiony jakiegokolwiek niebezpiecznych substancji, na przykład benzyny — należy bezpiecznie zapakować i dołączyć adres nadawcy oraz krótki opis usterek.
5. Naprawa/wymiana w ramach niniejszej gwarancji jest bezpłatna. Nie stanowi jednak o przedłużeniu lub rozpoczęciu od nowa biegu okresu gwarancyjnego. Wymienione części lub narzędzia stają się naszą własnością. W przypadku niektórych krajów nadawca będzie musiał uregulować koszty dostawy lub opłaty pocztowe. Prawa ustawowe wynikające z zakupu narzędzia pozostają niezmienione.
6. Niniejsza gwarancja obowiązuje w Unii Europejskiej, Szwajcarii, Islandii, Norwegii, Liechtensteinie, Turcji i Rosji. Poza tymi obszarami należy skontaktować się z autoryzowanym dostawcą produktów RYOBI i ustalić, czy obowiązuje inna gwarancja.

AUTORYZOWANY PUNKT SERWISOWY

Najbliższy autoryzowany punkt serwisowy można wyszukać w witrynie internetowej <http://pl.ryobitools.eu/header/service-and-support/service-agents>.

CS ZÁRUČNÍ PODMÍNKY RYOBI®

Kromě zákonných práv vyplývajících z koupě výrobku se na tento výrobek vztahuje také níže uvedená záruka.

1. Záruční doba pro spotřebitele je 24 měsíců a začíná datem nákupu výrobku. Datum musí být zaznamenáno na faktuře nebo jiném dokladu o koupi. Tento výrobek je navržen a určen pouze pro soukromé účely spotřebitelů. Záruka se tedy nevztahuje na profesionální nebo komerční využití výrobku.
2. U některých elektrických nástrojů (AC/DC) je možné záruční dobu prodloužit. K tomu je nutná registrace na stránkách www.ryobitools.eu. Možnost prodloužení záruční doby výrobků je jasně uvedena v prodejních, popř. na obalech nebo v dokumentech o výrobku. Koncový uživatel musí svůj nový nástroj zaregistrovat online do 30 dnů od data nákupu. Koncový uživatel se může k prodloužení záruční doby zaregistrovat v zemi trvalého pobytu, pokud je tato uvedena na internetovém registračním formuláři u výrobku, kde je tato možnost dostupná. Koncoví uživatelé musí dále souhlasit s uložením osobních údajů, která musí zadat na internetu, a přijmout obchodní podmínky. E-mail s potvrzením registrace a původní faktura s datem koupě poslouží jako důkaz o prodloužení záruce.
3. Záruka se vztahuje na veškeré vady na výrobku v rámci záruční doby způsobené výrobními vadami nebo vadami materiálu v době koupě. Záruka je omezena na opravu, popřípadě výměnu a nezahrnuje žádná další povinnosti, včetně mimo jiné vedlejších či následných odškodnění. Záruka neplatí při použití výrobku k nevhodným účelům, v rozporu s uživatelskou příručkou nebo při nesprávném zapojení. Záruka se nevztahuje na:
 - veškeré škody na výrobku způsobené nesprávnou údržbou
 - veškeré produkty, které byly pozměněny nebo upraveny
 - veškeré produkty, kde byly původní identifikační prvky (obchodní značka, sériové číslo) poničeny, pozměněny nebo odstraněny
 - veškeré škody způsobené nedodržením pokynů uživatelské příručky
 - veškeré produkty bez CE certifikace
 - veškeré výrobky, které se pokusil opravit nekvalifikovaný odborník nebo opravy bez předchozího svolení společnosti Techtronic Industries.
 - veškeré produkty zapojené do nesprávného elektrického zdroje (proud, napětí, frekvence)
 - veškeré škody způsobené externími vlivy (chemickými, fyzickými, nárazy) nebo cizími látkami
 - běžné opotřebování dílů
 - nevhodné použití, přetěžování nástroje
 - použití neschválených příslušenství nebo dílů
 - příslušenství k elektrickému nástroji poskytnuté s nástrojem nebo zakoupené samostatně. Tyto výjimky se vztahují mimo jiné na šroubovací bity, vrtáky, brusné disky, brusný papír a čepele, postranní vodič lišty
 - komponenty (díly a příslušenství) podléhající přirozenému opotřebování, včetně mimo jiné servisních sad, karbonových kartáčů, ložisek, sklíčidla, SDS nástavce na vrtací bity, napájecího kabelu, pomocné rukojeti, přepravního pouzdra, brusné desky, prachového vaku, výfukové prachové trubice, plstěných podložek, západek a pruhů rázového utahávkového trudu.
4. K provedení servisu musí být výrobek zaslán nebo předán do autorizovaného servisního centra společnosti RYOBI, jejichž adresy jsou uvedeny podle země v seznamu servisních center. V některých zemích z vás výrobek pošle servisní organizaci RYOBI sám prodejce výrobků této značky. Při zasílání výrobku do servisního centra RYOBI je potřeba výrobek bezpečně zabalit bez nebezpečného obsahu jako benzín, opatřit adresou odesílatele a přiložit krátký popis závady.
5. Oprava, popř. výměna v rámci této záruky je zdarma. Neznamená to prodloužení nebo začátek nové záruční lhůty. Vyměněné díly nebo nástroje přejdou do našeho vlastnictví. V některých zemích platí poštovné odesílatele. Vaše zákonná práva vyplývající z koupě tohoto nástroje zůstávají nedotčena.
6. Tato záruka platí v Evropském Společenství, Švýcarsku, Norsku, Lichtenštejnsku, Turecku, Rusku a na Islandu. Mimo tuto území kontaktujte autorizovaného prodejce značky RYOBI, který zjistí, zda se na výrobek vztahuje jiná záruka.

POVĚŘENÉ SERVISNÍ STŘEDISKO

Pro nalezení nejbližšího pověřeného servisního střediska navštivte <http://cz.ryobitools.eu/header/service-and-support/service-agents>.

HU A RYOBI® GARANCIA ALKALMAZÁSÁNAK FELTÉTELEI

A vásárlásból adódó törvényben rögzített jogok mellett a termékre az alábbi garancia vonatkozik.

1. A fogyasztói garancia tartama 24 hónap, mely a termék vásárlásának napjával kezdődik. Ezt a dátumot számlával vagy a vásárlást igazoló egyéb dokumentummal kell bizonyítani. A termék rendeltetése csak fogyasztói és magáncéllú használattal. Ezért professzionális vagy kereskedelmi használat esetén a garancia nem érvényes.
2. A szerszámgépek (egyenáramú/váltóáramú) egy részénél a garancia időtartama a www.ryobitools.eu weblapon regisztrálva meghosszabbítható. Az áruházakban, a csomagolásban, illetve a termék dokumentációjában egyértelműen jelezzük, hogy az adott termék garanciája meghosszabbítható-e. A végfelhasználónak a vásárlás dátumától számított 30 napon belül regisztrálnia kell az újonnan vásárolt szerszámot. A végfelhasználó akkor regisztrálhatja a kiterjesztett garanciára, ha az ország, ahol lakik, fel van sorolva az online regisztrációs űrlapon azon országok között, ahol választható ez az opció. Ezenkívül a végfelhasználónak bele kell egyeznie az online regisztrálás során szükséges adatok tárolásába, és el kell fogadnia a felhasználási feltételeket. A kiterjesztett garanciát a regisztráció beérkezésétől e-mailben küldött visszaigazolás és a vásárlás dátumát tartalmazó eredeti számla igazolja.
3. A garancia a termék vásárlásakor fennálló, a gyártás során keletkezett hibákra és anyaghibákra érvényes a garanciális időtartamon belül. A garancia csak a javításra/cserére korlátozódik, és nem terjed ki semmilyen egyéb kötelezettségre, nem kizárólagosan ideértve a véletlen vagy szándékos rongálást. A garancia nem érvényes, ha a terméket nem megfelelően, a használati utasításban foglaltakkal ellentétben, illetve nem megfelelően csatlakoztatva használták. A garancia nem vonatkozik:
 - a terméket a nem megfelelő karbantartás következtében ért károsodásra
 - megváltoztatott vagy átalakított termékre
 - olyan termékre, melyen az eredeti azonosítókat (védjegy, sorozatszám) megrongálták, megváltoztatták vagy eltávolították
 - a használati utasítás be nem tartásából eredő kárra
 - CE jelöléssel nem rendelkező termékekre
 - olyan termékre, melyet nem képzett, illetve a Techtronc Industries által nem fejlesztett szerelvény javított
 - nem megfelelő (áramerősségű, feszültségű, frekvenciájú) áramforrásra csatlakoztatott termékre
 - külső (fizikai, ütés) hatásokból vagy idegen anyagokból eredő károkkra
 - a cserélhető alkatrészek természetes kopására és elhasználódására
 - a szerszám helytelen használatára, túlterhelésére
 - nem jóváhagyott tartozékok és alkatrészek használatára
 - A szerszámmal adott vagy külön megvásárolt tartozékokra. Ilyenek például (de nem kizárólag) a csavarhűzőfejek, fúrószárak, csiszolókorongok, csiszolópapír, kések, oldallányú terelők.
 - A természetes kopásnak, elhasználódásnak kitett alkatrészek és kiegészítők, például (de nem kizárólag) szerviz- és karbantartókészletek, szénkefék, csapagyak, tokmány, SDS fúrószár csatlakozója, tápkábel, segédfogantyú, szállítók, csiszolólap, porzsák, porlevéltető cső, ficalátétek, ütőműves csavarbehajtó gép csapszege és rugója stb.
4. A terméket javításra el kell vinni egy meghatalmazott RYOBI szervizbe; ezeket az egyes országokhoz a következő listában találja. Egyes országokban a helyi RYOBI kereskedő vállalja a termék elszállítását a RYOBI szervizbe. A terméket veszélyes tartalom, például benzín nélkül csomagolja, a feladó címét feltüntetve, a hiba rövid leírásával együtt küldje el a RYOBI szervizbe.
5. A jelen garancia hatálya alatt végzett javítás, illetve csere ingyenes. Nem jelenti a garanciális időtartam újraindulását. A kicserélt alkatrészek és szerszámok a mi tulajdonunkba kerülnek. Egyes országokban a szállítás vagy postázás költségét a feladó viseli. A vevőnek a szerszám megvásárlásából adódó törvényes jogai nem változnak.
6. Jelen garancia az Európai Közösségben, Svájcban, Izlandon, Norvégiában, Liechtensteinben, Törökországban és Oroszországban érvényes. E területeken kívül kérdezze meg a RYOBI forgalmazót, hogy milyen garancia van érvényben.

HIVATALOS SZERVIZKÖZPONT

A legközelebbi hivatalos szervizközpont megtalálásához látogasson el a <http://hu.ryobitools.eu/header/service-and-support/service-agents>.

RO CONDIȚII DE APLICARE A GARANȚIEI PENTRU PRODUSELE RYOBI®

În plus față de condițiile statutare rezultate din achiziționarea acestui produs, acesta este acoperit de garanția stipulată mai jos.

1. Perioada de garanție este de 24 de luni pentru consumatori și începe de la data achiziționării produsului. Data de începere a garanției trebuie demonstrată cu o factură sau altă dovadă a cumpărării produsului. Produsul este destinat și conceput doar pentru utilizare în scopuri personale. Din acest motiv, nu se oferă garanție pentru utilizarea sa în scop profesional sau comercial.
2. Există posibilitatea de a extinde a perioadei de garanție pentru gama de unelte electrice (de CA/CC) peste perioada stipulată mai sus prin înscrierea produsului pe [website-ul www.ryobitools.eu](http://www.ryobitools.eu). Eligibilitatea pentru perioada de extindere a garanției este afișată în mod clar în magazinele de vânzare și/sau pe ambalaj sau este inclusă în documentația livrată împreună cu produsul. Utilizatorul final este obligat să-și înregistreze produsul online în termen de maxim 30 de zile de la data achiziției acestuia. Utilizatorul final poate înregistra produsul pentru garanția extinsă oferită în țara sa de rezidență dacă aceasta este listată în formularul de înregistrare online și dacă această opțiune este validă. În plus, utilizatorul final trebuie să-și dea acordul pentru stocarea datelor personale solicitate la înregistrarea online și trebuie să accepte termenii și condițiile. Mesajul de confirmare a înregistrării, trimis prin e-mail și factura originală cu data achiziției vor dovedi perioada de garanție extinsă.
3. Garanția acoperă toate defecțiunile produsului survenite în perioada de garanție datorate defectelor de execuție sau materialelor folosite, începând cu data achiziției acestuia. Garanția este limitată la reparare și/sau înlocuire și nu include alte obligații, inclusiv, dar fără a se limita la daune accidentale sau rezultate pe cale de consecință. Garanția își pierde valabilitatea dacă produsul este utilizat necorespunzător, utilizat neconform cu instrucțiunile de utilizare din manualul cu instrucțiuni sau conectat incorect. Garanția nu se aplică în cazul:
 - oricărei defecțiuni survenite în urma întreținerii necorespunzătoare a produsului
 - oricărui produs alterat sau modificat
 - oricărui produs la care inscripțiile cu datele de identificare (marca comercială, numărul de serie) au fost șterse, modificate sau îndepărtate
 - oricărei defecțiuni datorate neconformării cu instrucțiunile din manualul de utilizare
 - oricărui produs necertificat CE
 - oricărui produs asupra căruia au fost efectuate tentative de reparare de către personal necalificat sau fără autorizație prealabilă din partea Techtronc Industries.
 - oricărui produs conectat la o sursă de alimentare necorespunzătoare (curent, tensiune, frecvență)
 - oricărui defecțiuni datorate unor influențe externe (chimice, fizice, socuri) sau substanțe străine
 - uzurii și fisurării normale a pieselor de rezervă
 - utilizării neadecvate, suprasolicitării uneltei
 - utilizării de piese și accesorii neaprobate
 - accesorilor pentru unelți furnizate odată cu acestea sau achiziționate separat. Acestea excluder se aplică, dar fără a se limita la următoarele: burghie, biți de șurubelniță, discuri abrazive, hărte abrazive și lame de tăiere, ghidaje laterale
 - Componentele (piese și accesorii) supuse uzurii normale, care includ, fără a se limita la, kituri de întreținere și service, perii de carbon, rulmenți, mandrină, adaptor pentru burghie SDS, cordon de alimentare, mâner auxiliare, cutie de transport, placă pentru șlefuit, suport praf, tub pentru evacuarea prafului, discuri de păsă, adaptoare și resorturi pentru cheile de strângere prin vibrație, etc.
4. Pentru efectuarea reparațiilor, produsul trebuie trimis sau adus la un centru de reparații autorizat RYOBI din lista următoare de centre de reparații prezentate pentru fiecare țară. În anumite țări, reprezentantul local RYOBI va trimite produsul spre reparare la sediul central de reparații RYOBI. Atunci când trimiteți produsul spre reparare la un centru de reparații RYOBI, acesta trebuie ambalat în siguranță, fără conținut periculos (cum ar fi benzina), marcat cu adresa expeditorului și însoțit de o scurtă descriere a defectului.
5. Repararea/înlocuirea în perioada de garanție este gratuită. Aceasta nu este însoțită de o prelungire sau o reinițiere a perioadei de garanție. Piesele sau uneltele schimbate devin proprietatea dvs. În anumite țări, taxele de expediție sau poștale vor fi suportate de expeditor. Drepturile dvs. statutare rezultate din achiziția produsului rămân neschimbate
6. Această garanție este valabilă în Comunitatea Europeană, Elveția, Islanda, Norvegia, Liechtenstein, Turcia și Rusia. În afara acestor zone, vă rugăm să contactați reprezentantul dvs. local RYOBI pentru a determina dacă se aplică alt tip de garanție.

CENTRU DE SERVICE AUTORIZAT

Pentru a găsi un centru de service autorizat lângă dvs., vizitați <http://uk.ryobitools.eu/header/service-and-support/service-agents>.

LV RYOBI® GARANTIJAS PIEMĒROŠANAS NOSACĪJUMI

Papildus jebkādam likumiskajām tiesībām, kuras rodas, veicot pirkumu, izstrādājums tiek nodrošināts ar tālāk tekstā noteikto garantiju.

1. Garantijas periods patērētājiem ir 24 mēneši, tā atskaitē tiek sākta no datuma, kurā veikta izstrādājuma iegāde. Šim datumam jābūt dokumentētam rēķinā vai citā pirkumu apliecināšā dokumentā. Izstrādājums ir radīts un paredzēts tikai patērētājam privātai lietošanai. Saistībā ar iepriekšminēto, garantija netiek nodrošināta profesionālas vai komerciālas lietošanas gadījumā.
2. Pastāv iespēja pagarināt daļas no elektroinstrumentu klāsta (Maignstrāvas/akumulatoru) garantiju ilgāk par iepriekš minēto periodu, izmantojot reģistrāciju interneta vietnē www.ryobitools.eu. Instrumenti, kas pakļauti garantijas perioda pagarināšanai, tiek skaidri apzīmēti veikalos un/vai uz iepakojuma un izstrādājumu komplektējošajā dokumentācijā. Gala lietotājam nepieciešams reģistrēt tālruna numuru jauno instrumentu 30 dienu laikā no pirkuma datuma. Gala lietotājs var reģistrēties pagarinātajai garantijai savas mitnes valstī, ja tā minēta tiešsaistes reģistrācijas veidlapā, kurā šī iespēja ir aktīva. Bez tam, gala lietotājam ir jāsniedz piekrišana tiešsaistes ievadīšanai nepieciešamo datu glabāšanai un jāpiekrīt noteikumiem un nosacījumiem. Reģistrācijas apstiprinājums, kas tiek nosūtīts, izmantojot e-pastu, un rēķina oriģināls, kurā norādīts iegādes datums, kalpo kā pagarinātās garantijas apstiprinājums.
3. Garantija attiecas uz visiem izstrādājuma defektiem garantijas periodā, kas saistīts ar ražošanas vai materiālu defektiem no pirkuma datuma. Šī garantija tiek ierobežota ar remontu un/vai nomainītu neietver jebkādas citas saistības, tajā skaitā, bet ne tikai, cēloņsakarīgos vai saistītos bojājumus. Garantija nav spēkā, ja izstrādājums ir nepareizi lietots, izmantots pretēji norādēm lietošanas rokasgrāmatā vai bijis nepareizi pieslēgts. Šī garantija netiek attiecināta uz:
 - jebkādiem izstrādājuma bojājumiem, kas radušies nepareizas uzturēšanas rezultātā
 - jebkuru izstrādājumu, kas ticis pārveidots vai mainīts
 - jebkuru izstrādājumu, kura oriģinālās identifikācijas (preču zīme, sērijas numurs) marķējums ir ticis nodzēsts, mainīts vai noņemts
 - jebkādiem bojājumiem, kuri radušies neievērojot norādes lietošanas rokasgrāmatā
 - jebkādam izstrādājumam bez CE sertifikācijas
 - jebkuru izstrādājumam, kura remontu mēģinājis veikt nekvalificēts personāls vai bez Technronic Industries iepriekšējas autorizācijas.
 - jebkuru izstrādājumam, kurš bijis pieslēgts neatbilstošu parametru (strāvas, sprieguma, frekvences) sprieguma avotam
 - jebkuriem bojājumiem, kuri radušies ārējas iedarbības (ķīmiskas, fiziskas, triecieni) vai vielu ietekmē
 - detaļu normāla lietošanas nodiluma rezultātā
 - nepareizas lietošanas vai instrumentu pārslodzes rezultātā
 - neapstiprinātu detaļu vai aprīkojuma lietošanas rezultātā
 - elektroinstrumentu aksesuāriem, kas atrodas instrumenta komplektācijā vai ir iegādāti atsevišķi. Šis izņēmums attiecināms uz, bet neaprobežojoties ar, skrūvgrīvju uzgaļiem, urbjiem, abrazīvajiem diskkiem, smilšpapīru un asmeņiem, sānu vadotnēm
 - komponentiem (daļām un aksesuāriem), kas pakļauti normālam nodilumam, ieskaitot, bet neaprobežojoties ar Servisa un apkopju komplekti, oglekļa sukuks, gultņi, patrona, SDS urbju uztvērējiem vai uzlikas, elektrības vads, papildus rukturis, transportēšanas un pārnēsāšanas kaste, stipmašīnas plāksne, putekļu maisis, putekļu izvadīšanas caurule, paplākšņi, triecienatslēgu tapas un atsperes, u.t.t.
4. Servisa nodrošināšanai, izstrādājums ir jānodod pilnvarotā RYOBI servisa centrā, kas norādīts katrai valstij tālāk minētajā servisa centru adresē sarakstā. Dažās valstīs jūs vietējais RYOBI izplatītājs uzņemas izstrādājuma nosūtīšanu uz RYOBI servisa organizāciju. Nosūtot izstrādājumu uz RYOBI servisa centru, izstrādājuma jābūt droši iepakotam, tas nedrīkst saturēt bīstamas vielas kā degvielu, sūtfūjumam jābūt marķētam ar sūtfūta adresi un īsu kļūmes aprakstu.
5. Remonts/nomainīšana šīs garantijas ietvaros ir bezmaksas. Tas nerada garantijas perioda pagarināšanu vai jaunu garantiju. Nomainītās daļas vai instrumentu kļūst par mūsu īpašumu. Dažās valstīs piegādes vai pasta izmaksas būs jāapmaksā sūtfūtam. Jūsu likumiskās tiesības, kas nodibinās, iegādājoties instrumentu, paliek nemainīgas
6. Šī garantija ir spēkā Eiropas Kopienā, Šveicē, Islandē, Norvēģijā, Līhtenšteinā, Turcijā un Krievijā. Ārpus šīm teritorijām, lūdzu, sazinieties ar jūsu pilnvaroto RYOBI izplatītāju, lai noteiktu, vai ir piemērojama cita garantija.

AUTORIZĒTS APKALPOŠANAS CENTRS

Lai atrastu tuvāko autorizēto apkalpošanas centru, apmeklējiet <http://uk.ryobitools.eu/header/service-and-support/service-agents>.

LT „RYOBI®“ GARANTIJOS TAIKYMO SĄLYGOS

Papildant bet kokias įstatybose numatytas perkanat atsiřandančias teises, šiam įrenginiui taikoma toliau nurodyta garantija.

1. Vartotojams suteikiama 24 mėnesių trukmės garantija nuo įrenginio įsigijimo datos. Ši data turi būti nurodyta sąskaitoje faktūroje ar kitame pirkimą įrodančiame dokumente. Šis įrenginys skirtas tik vartotojų rinkai ir asmeniniam naudojimui. Todėl garantija netaikoma, jei įrenginys naudojamas profesiniams ar komerciniams reikmėms.
2. Įsigijus tam tikrus elektrinius įrenginius (AC/DC), suteikiama galimybė pratęsti garantiją, kai ji galiotų ilgiau, nei nurodyta pirmiau, naudojantis registracija interneto svetainėje www.ryobitools.eu. Ar galima pratęsti įrenginio garantinį laikotarpį, aiškiai nurodoma parduotuvėse ir (arba) ant įrenginio pakuočės, ir (arba) įrenginio dokumentuose. Galutinis naudotojas turi užregistruoti savo naujai įsigytą įrenginį per 30 dienų nuo įsigijimo datos. Galutinis naudotojas gali registruotis išplėstinei garantijai savo gyvenamojoje šalyje, jei ji nurodyta internetinėje registracijos formoje, kurioje siūloma tokia galimybė. Be to, galutiniai naudotojai turi sutikti su duomenų, kuriuos reikia įvesti internetu, saugojimu ir sveatinės naudojimo sąlygomis. Kaip išplėstinės garantijos įrodymas naudojamas registracijos patvirtinimo kvitas, atsiunčiamas el. paštu, ir originali sąskaita faktūra, kurioje nurodyta įsigijimo data.
3. Ši garantija apima visus garantiniu laikotarpiu aptiktus įrenginio trūkumus, atsiradusius dėl gamybos arba medžiaginių defektų nuo įsigijimo datos. Ši garantija nįbjoama remontu ir (arba) pakeitimu, ji neapima jokių kitų įsipareigojimų, įskaitant (bet tuo neapsiribojant) šalutinius arba antrinius nuostolius. Garantija anuliuojama, jei įrenginys buvo naudojamas netinkamai, naudojamas ne pagal naudojimo instrukciją arba netinkamai prijungtas. Ši garantija netaikoma:
 - jokiai įrenginiui padarytai žalai, kurią lemė netinkama techninė priežiūra;
 - jokiam įrenginiui, kuris buvo keičiamas ar modifikuojamas;
 - jokiam įrenginiui, kurio originalūs identifikavimo ženklai (prekės ženklas, serijos numeris) buvo sugadinti, pakeisti arba pašalinti;
 - jokiai žalai, kurią lemė naudojimo instrukcijos nesilaikymas;
 - jokiems CE ženklu nepažymėtiems įrenginiams;
 - jokiam įrenginiui, kurį bandė remontuoti nekvalifikuoti asmenys arba kuris buvo remontojamas be „Technronic Industries“ leidimo;
 - jokiam įrenginiui, kuris buvo prijungtas prie netinkamo maitinimo tinklo (netinkamos srovės, įtampos, dažnio);
 - jokiai žalai, kurią lemė išorinis poveikis (cheminis, fizinis, smūgiai) arba pašalinės medžiagos;
 - dėvimosios dalimis;
 - netinkamam naudojimui, įrenginio perkrovai;
 - nepatvirtintų priedų arba dalių naudojimui;
 - su įrenginiu pateiktiems arba atskirai įsigytiems elektrinio įrenginio priedams. Šios išimty apima (tuo neapsiribojant) atsektvų antgalius, gražtų antgalius, šlifavimo diskus, švitrinį popierių ir geležtes, šoninį kreiptuvą;
 - komponentams (daliams ir priedams), kurie natūraliai dėviis, įskaitant (bet tuo neapsiribojant) įprastines ir technines priežiūros rinkinius, anglinius šepetėlius, guolius, laikiklį, SDS gražtų antgalį priedą arba lizdą, maitinimo kabelį, pagalbini rąnkėną, neįsiomio dėklį, šlifavimo diską, maišelį dulkmėms, dulkių ištraukimo vamzdelį, fetro poveržles, smūginio veržliarakčio kaiščius ir spyruokles ir pan.
4. Prireikus atlikti priežiūros darbus, įrenginį reikia siųsti arba atvežti RYOBI įgaliotajam priežiūros centrui, nurodytam kiekvienos šalies priežiūros centrų adresų sąrašė. Kai kuriose šalyse vietinis RYOBI atstovas siunčia įrenginį RYOBI priežiūros organizacijai. Siunčiant įrenginį RYOBI priežiūros centrui, reikia saugiai įj pakuočės pašalinant visas pavojingas medžiagas, pvz., benzina, nurodyti ant pakuočės siuntytojo adresą ir pridėti trumpą gedimo aprašymą.
5. Pagal šią garantiją remontas / keitimas atliekami nemokamai. Tokie veiksmai netaikomi garantijos pratęsimu arba naujo garantinio laikotarpio pradžia. Dalys arba įrenginiai, kuriuos pakeitėme, tampa mūsų nuosavybe. Kai kuriose šalyse pristatymo ir pašto išlaidas turi padengti siuntėjas. Įstatybose numatytos jūsų teisės, atsiřandančios perkanat įrenginį, lieka nepakeistos
6. Ši garantija galioja Europos bendrijoje, Šveicarijoje, Islandijoje, Norvegijoje, Lichtenšteinė, Turkijoje ir Rusiyoje. Jei gyvenate ne šiose šalyse, kreipkitės į įgaliotąjį RYOBI atstovą ir sužinokite, ar jums taikoma kita garantija.

ĮGALIOTAS TECHININIS PRIEŽIŪROS CENTRAS

Jei norite surasti įgaliotą techninės priežiūros centrą netoli Jūsų, apsilankykite interneto svetainėje <http://uk.ryobitools.eu/header/service-and-support/service-agents>.

ET RYOBI® GARANTIIINGIMUSED

Lisaks toote ostust tulenevatele seadusjärgsetele õigustele, kehtib tootele ka alitoodud garantiiga.

1. Tarbijatele on garantiiaeg 24 kuud ja algab sellel kuupäeval, mil toode osteti. Selle kuupäeva tähtsuseks on vaja arvet või mõnda teist tõendit ostu sooritamise kohta. Toode on mõeldud eratarbijatele ainult isiklikuks kasutamiseks. Seega ei kehti garantii ostu kasutamisel kutsetegevuses või kaubanduslikel eesmärkidel.
2. Teatud osale elektrilistele (vahelduvvoolu/alalisvoolu) tööriistadele on võimalik pikendada tähtsust toodud garantiiaega, kasutades toote registreerimist veebilehel www.ryobitools.eu. Teave tööriista võimaliku pikendatud garantiiaja kohta on selgelt esile toodud poodides ja/või pakendil / ning see sisaldub toote dokumentatsioonis. Lõpptarbijaja peab registreerima oma uued tööriistad interneti teel 30 päeva jooksul pärast ostmiseaega. Lõppkasutaja võib registreerida pikendatud garantiiaja saamise oma elukohariigis, kui veebis olevas registreerimisvormis on see valik lubatud. Lisaks peavad kasutajad andma oma nõusoleku veebis nõutud sisestatavate andmete säilitamiseks ning nad peavad nõustuma tingimustega. E-posti teel saadetav registreerimise kinnitus ja arve originalid, kus on näha ostu sooritamise kuupäev, on pikendatud garantiiaja tõestuseks.
3. Garantii katab kõik defektid toote garantiiaja jooksul, kui ostu kuupäeval ilmnevad talitlus- või materjalivead. Garantii piirneb toote remondi ja/või väljavahetamisega ning ei sisalda muid kohustusi, muu hulgas ettenägematuid või kaudseid kahjusid. Garantii ei kehti, kui toodet ei ole kasutatud sihtotstarbelselt või kooskõlas kasutusjuhendiga või see on valesti ühendatud. Garantii ei kehti järgmistel põhjustel:
 - toode on kahjustatud vale hoolduse tõttu
 - toodet on muudetud
 - toode algupärase identifitseerimismärgised (kaubamärk, seerianumber) on rikutud, muudetud või eemaldatud
 - kahju on tekkinud kasutusjuhendi mittejärgmisest
 - tootel puudub CE-märgis
 - toodet on püüdnud remontida vastavat kvalifikatsiooni mitte omav isik või ilma firma Techtronic Industries eelneva loata.
 - toode on ühendatud valesse toiteallikasse (voolutugevus, pingeline, sagedus)
 - välismõjude (keemilised, füüsilised, elektrilöögid) või võrkehade tekitatud kahju
 - tavapärase kulumine ja katkised varuosad
 - ebaõige kasutamine, tööriista ülekoormamine
 - heakskiitmata tarvikute või osade kasutamine
 - koos tööriistaga saadud või eraldi ostetud elektriliste tööriistade tarvikud. Need erandid puudutavad muu hulgas kruvikeeraja otsakuid, puuriterasid, lihvkettaid, lihvpaberit ja -tald, küljühikuid
 - Komponentid (osad ja tarvikud), mida iseloomustab kulumine ja vananemine, muu hulgas remondi- ja hoolduskomplektid, süsinikharjad, laagrid, padrunid, SDS-puuriterade tarvikud, toitejuhid, lisakäepide, transpordikott, lihvplaat, tolmuokott, tolmu väljalasketoru, viildist seibid, löökmüritõmme viildid ja vedrud jne.
4. Hoolduseks peab toote saatma või viima RYOBI volitatud teenindusse, mille aadressi leiab järgnevat teeninduspunkti nimekirjast vastava riigi alt. Mõnedes riikides võtab kohalik RYOBI edasimüüja enda kanda kohustuse saata toode RYOBI teenindusorganisatsiooni. Toote saatmisel RYOBI teenindusse peab toode olema ohutult pakitud ja ei tohi sisaldada ohtlikke aineid (nt bensini), kirjas peab olema saatja aadress ja lisatud vea lühikirjeldus.
5. Garantii alusel tehtavad remonditööd / asendamine on tasuta. See ei pikenda garantii kehtivusaega ega tähista uue garantiiaja algust. Väljavahetatud osad või tööriistad kuuluvad meile. Mõnedes riikides maksab kätetoimetamis- ja postikulud saatja. Teile jäävad kehtima tööriista ostust tulenevad seadusjärgsed õigused
6. See garantii kehtib Euroopa Ühenduse territooriumil, Šveitsis, Islandil, Norras, Liechtensteinis, Türgis ja Venemaal. Väljaspool neid piirkondi võtke ühendust volitatud RYOBI edasimüüjaga, et teha kindlaks kas kehtib mõni teine garantii.

VOLITATUD HOOLDUSKESKUS

Oma volitatud hoolduskeskuse leiate veebisaidilt <http://uk.ryobitools.eu/header/service-and-support/service-agents>.

HR UVJETI PRIMJENE JAMSTVA TVRTKE RYOBI®

Osim svim zakonskim pravima koja proizlaze iz kupnje, ovaj je proizvod pokriven jamstvom kako je navedeno u nastavku.

1. Jamstveno razdoblje za potrošače traje 24 mjeseca i počinje s datumom na koji je proizvod kupljen. Taj datum mora se dokumentirati računom ili drugim dokazom o kupnji. Proizvod je konstruiran i namijenjen samo za privatnu upotrebu korisnika. Stoga se jamstvo ne daje u slučaju profesionalne ili komercijalne uporabe.
2. Postoji mogućnost da se za dio asortimana električnih alata pokretanih izmjeničnom strujom (AC/DC) proizvodi gore navedeno jamstvo razdoblje jasno putem registriranja na mrežnom mjestu www.ryobitools.eu. Uvjeti koje je potrebno zadovoljiti kako bi se produžilo jamstveno razdoblje jasno su istaknuti u prodavaonicama i / ili na pakiranju / i nalaze se unutar dokumentacije proizvoda. Krajnji korisnik mora registrirati svoje novo kupljene alate na mreži u roku od 30 dana od datuma kupnje. Krajnji korisnik može se registrirati za produženo jamstvo u svojoj zemlji boravišta ako se nalazi na popisu u mrežnom obrascu za registraciju gdje je ta opcija važeća. Nadalje, krajnji korisnici moraju dati svoj pristanak na pohranu podataka koji su potrebni za mrežni ulazak i moraju prihvatiti odredbe i uvjete. Potvrda o prijemu registracije, koja se šalje putem e-pošte, kao i originalni račun s vidljivim datumom kupnje poslužit će kao dokaz produženog jamstva.
3. Jamstvo pokriva sve nedostatke proizvoda tijekom jamstvenog razdoblja koji su nastali zbog neispravnosti prilikom izrade ili materijala s datumom kupnje. Jamstvo je ograničeno na popravak i/ili zamjenu i ne obuhvaća nikakve druge obveze, uključujući, ali ne ograničavajući se na slučajne ili posjednične štete. Jamstvo ne vrijedi ako je proizvod bio zlorabljeno, korišten u suprotnosti s priručnikom s uputama ili ako je pogrešno spojen. Ovo jamstvo ne primjenjuje se na:
 - svaku štetu koja je na proizvodu nastala kao rezultat nepravilnog održavanja
 - svaki proizvod koji je promijenjen ili izmijenjen
 - svaki proizvod na kojem su izvorne identifikacijske oznake (žig, serijski broj) bile oštećene, izmijenjene ili uklonjene
 - svaku štetu prouzročenu neprikladnim upotrebom priručnika s uputama
 - svaki proizvod koji nema oznaku CE
 - svaki proizvod koji je pokušao popraviti nekvalificirani profesionalac ili onaj koji je popravljao bez prethodnog odobrenja tvrtke Techtronic Industries.
 - svaki proizvod koji je spojen na neprikladan izvor električnog napajanja (neodgovarajuća amperaza, napon, frekvencija)
 - svaku štetu prouzročenu unutarnjim utjecajima (kemijskim, fizikalnim, udarima) ili stranim tvarima
 - normalno habanje i trošenje rezervnih dijelova
 - neodgovarajuću uporabu, preopterećenje alata
 - upotrebu neodobrenog pribora ili dijelova
 - dodatnu opremu električnog alata isporučenu s alatom ili kupljenu odvojeno. Takvi izuzetci uključuju ali nisu ograničeni na vrhove odvijачa, svrdla bušilice, abrazivne diske, brusni papir i noževe, bočnu vodilicu
 - Komponente (dijelovi i pribor) podložne prirodnom trošenju i habanju, što uključuje, ali nije ograničeno na komplecte za servisiranje i održavanje, ugljične četkice, ležajeve, steznu glavu, nastavak ili priključak za svrdla za SDS bušilicu, priključni kabel, pomoćnu ručku, transportne torbe, brusnu ploču, vreću za prašinu, ispušnu cijev za prašinu, podloške od filca, udarni ključ, zatici i opruge, itd.
4. Za potrebe servisiranja, proizvod se mora poslati ili odnijeti u ovlaštenu servisnu postaju tvrtke RYOBI navedenu na sljedećem popisu s adresama servisnih postaja u svakoj zemlji. U nekim zemljama, vaš lokalni RYOBI zastupnik obvezuje se da će poslati proizvod u servisnu organizaciju tvrtke RYOBI. Kada se proizvod šalje u neku servisnu postaju tvrtke RYOBI, proizvod se mora sigurno pakirati bez jednog od opasnih sadržaja kao što je benzin, na njemu mora pisati adresa pošiljatelja i mora biti popraćen kratkim opisom kvara.
5. Popravak / zamjena pod ovim jamstvom su besplatni. Oni ne predstavljaju produženje ili novi početak jamstvenog razdoblja. Zamijenjeni dijelovi ili alati postaju vaše vlasništvo. U nekim državama troškove isporuke ili poštarinu mora platiti pošiljatelj. Vaša zakonska prava koja proizlaze iz kupnje alata ostaju nepromijenjena
6. Ovo jamstvo vrijedi u Europskoj uniji, Švicarskoj, Islandu, Norveškoj, Lihtenštajnu, Turskoj i Rusiji. Izvan tih područja vas molimo da se obratite svojem ovlaštenom zastupniku tvrtke RYOBI kako biste utvrdili primjenjuje li se drugo jamstvo.

OVLAŠTENI SERVISNI CENTAR

Za pronalazjenje ovlaštenog servisnog centra pored vas posjetite <http://uk.ryobitools.eu/header/service-and-support/service-agents>.

SL POGOJI ZA VELJAVNOST GARANCIJE RYOBI®

Poleg morebitnih zakonsko določenih pravic, ki izvirajo iz nakupa, za ta izdelek velja spodaj navedena garancija.

- Garancijsko obdobje je za potrošnike 24 mesecev in začne teči z dnem nakupa izdelka. Ta datum mora biti dokumentiran z računom ali drugim dokazilom o nakupu. Izdelek je zasnovan in namenjen izključno za potrošniško zasebno uporabo. V primeru strokovne oziroma komercialne uporabe izdelka garancija ne velja.
- Obstaja možnost podaljšanja garancije na del naše ponudbe električnih orodij (AC/DC) prek obdobja garancije, opisaneega zgoraj, s pomočjo registracije na spletnem mestu www.ryobitools.eu website. Ustreznost orodij za podaljšanje garancijskega obdobja je jasno prikazana v trgovinah in/ali na embalaži oziroma je navedena v dokumentaciji izdelka. Končni uporabnik mora registrirati svoje novo orodje na spletu v 30 dneh po datumu nakupa. Končni uporabnik lahko registrira podaljšano garancijo v svoji državi bivanja, če je na obrazcu spletne registracije navedeno, da ta možnost velja za njegovo državo. Poleg tega morajo končni uporabniki podati svoje soglasje za shranjevanje podatkov, ki so potrebni za spletni dostop in morajo sprejeti pogoje in določila uporabe spletnega mesta. Potrdilo o registraciji, ki ga pošljemo prek e-pošte, in originalni račun, ki prikazuje datum nakupa, služita kot dokazilo o podaljšani garanciji.
- Garancija krije vse okvare izdelka, do katerih pride v garancijskem obdobju zaradi napak v izdelavi ali materialu, ki so bile prisotne ob datumu nakupa. Garancija je omejena na popravilo in/ali zamenjavo in ne vključuje nobenih drugih obveznosti, med drugim vključno z naključno ali posledično škodo. Garancija ne velja, če je bil izdelek napačno uporabljen, uporabljen v nasprotju z navodili iz priročnika za uporabo ali če ni bil pravilno povezan. Ta garancija ne velja za:
 - škodo na izdelku, ki je posledica neustreznega vzdrževanja
 - spremenjen ali prilagojen izdelek
 - izdelek, katerega originalna identifikacijska oznaka (blagovna znamka, serijska številka) je bil poškodovan, spremenjena ali odstranjena
 - škodo, ki je posledica neupoštevanja navodil iz priročnika za uporabo izdelka, ki nima oznake CE
 - izdelek, ki ga je poskušal opraviti ne kvalificiran strokovnjak ali ki je bil popraviljen brez predhodne odobritve s strani družbe Techtronic Industries.
 - izdelek, ki je bil povezan na neustrezno napajanje (amperska moč, napetost, frekvenca)
 - škodo, ki jo povzročijo zunanji vplivi (kemični, fizični, mehanski) ali tuje snovi
 - rezervne dele, ki so podvrženi običajni uporabi
 - neprimerno uporabo, preobremenitev orodja
 - uporabo neodobrenih dodatkov ali delov
 - Dodatno električno orodje, priloženo orodju ali kupljeno ločeno. Take izjeme so med drugim nastavki za izvijače, svedri, abrazivni diski, brusni papir in rezila, stranska vodila.
 - Komponente (sestavni in rezervni deli), ki so podvrženi običajni obrabi, med drugim vključno s kompleti za servisiranje in vzdrževanje, oglikovimi krtačkami, ležaji, vpenjali, svedrni priključki SDS ali sprejemnimi odprtini zanje, napajalnimi kablji, pomožnimi ročajji, prenosnimi kovčki, brusnimi ploščami, vrečkami za prah, cevmi za izpuh prahu, tesnilni iz filca, iglami in vzmetni udarnega ključa itd.
- Za servisiranje morate izdelek poslati ali prinesiti v pooblaščen servisni center družbe RYOBI, ki je naveden za vsako državo na naslednjem seznamu naslovov servisnih centrov. V nekaterih državah se vaš lokalni posrednik družbe RYOBI obveže, da bo poslal izdelek na servis družbe RYOBI. Ko pošiljate izdelek v servisni center družbe RYOBI, mora biti izdelek varno zapakiran in ne sme vsebovati nobenih nevarnih snovi, kot je npr. bencin, opremljen pa mora biti z naslovom pošiljatelja in vsebovati kratek opis napake.
- Popravilo/zamenjava v skladu s to garancijo sta brezplačni storitvi. To pa ne predstavlja podaljšanja ali ponovnega začetka garancijskega obdobja. Zamenjani deli ali orodja postanejo naša last. V nekaterih državah stroške dostave ali poštno plača pošiljatelj. Vaše zakonsko določene pravice, ki izvirajo iz nakupa orodja, ostajajo nespremenjene.
- Ta garancija velja v Evropski skupnosti, Švici, Islandiji, na Norveškem, v Lichtenštajnu, v Turčiji in Rusiji. Izven teh območij se obrnite na svojega pooblaščenega posrednika izdelkov RYOBI, dealer ki vam bo povedal, ali velja kakšna druga garancija.

POOBLAŠČEN SERVISNI CENTER

Pooblaščen servisni center blizu vas poiščite na <http://uk.ryobitools.eu/header/service-and-support/service-agents>.

SK ZÁRUČNÉ PODMIENKY RYOBI®

Na tento výrobok sa okrem všetkých zákonných práv, vyplývajúcich z nákupu, vzťahuje záruka v nasledovnom znení.

- Záručná doba pre spotrebiteľa je 24 mesiacov a začína plynúť odo dňa, kedy bol výrobok zakúpený. Tento dátum musí byť doložený faktúrou alebo iným dokladom o zakúpení. Výrobok je navrhnutý a určený pre spotrebiteľov a ten na súkromné používanie. Preto sa záruka sa neposkytuje v prípade použitia na profesionálne a komerčné účely.
- V prípade elektrického náradia (na striedavý/jednosmerný prúd AC/DC), existuje možnosť predĺženia záručnej doby oproti záručnej dobe, uvedenej vyššie, s využitím on-line registrácie na webovej stránke www.ryobitools.eu. Označenie na náradí o nároku na predĺženie záručnej doby je zreteľne uvedené v obchodoch a/alebo na obale a je uvedené v dokumentácii k výrobku. Koncový používateľ musí zaregistrovať svoje novozískané náradie on-line do 30 dní odo dňa nákupu. Koncový používateľ sa môže zaregistrovať na predĺženie záruky v krajine svojho bydliska, ak je v on-line registračnom formulári uvedená táto možnosť. Ďalej musia koncoví používatelia ešte dať svoj súhlas s podmienkami. Potvrdenie o prijatí registrácie, ktoré je zaslané e-mailom a originálny faktúra, v ktorej je uvedený dátum nákupu, slúžia ako dôkaz o predĺženej záruke.
- Záruka sa vzťahuje na všetky poruchy výrobku v záručnej dobe, spôsobené chybami materiálu alebo spracovania k dátumu nákupu. Táto záruka je obmedzená na opravu a/alebo výmenu a nezahŕňa ďalšie povinnosti, vrátane, okrem iných, náhodné alebo následné škody. Táto záruka je neplatná, ak bol výrobok nesprávne používaný, bol používaný v rozpore s návodom na použitie alebo bol nesprávne zapojený. Táto záruka sa nevzťahuje na:
 - akékoľvek poškodenie výrobku, ktoré bolo spôsobené nesprávnou obsluhou
 - akýkoľvek výrobok, ktorý bol zmenený alebo upravený
 - akýkoľvek výrobok, na ktorom bolo poškodené, upravené alebo odstránené identifikačné označenie (ochranná známka, výrobné číslo)
 - akékoľvek škody, spôsobené nedodržením návodu na obsluhu
 - akýkoľvek výrobok, ktorý neobsahuje označenie CE
 - akýkoľvek výrobok, ktorý sa pokúšal opraviť nekvalifikovaný odborník alebo bol opravovaný bez predchádzajúceho súhlasu so strany spoločnosti Techtronic Industries.
 - akýkoľvek výrobok, pripojený k nesprávnemu napájaciemu zdroju (ampéry, napätie, frekvencia)
 - akékoľvek poškodenia, spôsobené vonkajšími vplyvmi (chemickými, fyzikálnymi, nárazmi) alebo cudzorodými látkami
 - bežné opotrebovanie náhradných dielov
 - nevhodné používanie, preťažovanie nástroja
 - používanie neschváleného príslušenstva a dielov
 - príslušenstvo k elektrickému náradia, dodávané spolu s náradím alebo zakúpené oddelene. Takéto vylúčenia sa vzťahujú, okrem iného, na násady skrutkovačov, vrtáky, brusné kotúče, brusný papier a čepele, bočné vodiace lišty
 - Súčiastky (diely a príslušenstvo), ktoré podliehajú prirodzenému opotrebeniu, okrem iného súpravy na servis a údržbu, uhliky, ložiská, skľučovadlá, SDS vrtáky a príslušenstvo, príloh alebo prijímanie, napájací kábel, pomocná rukoväť, prepravná skriňa, brusná doska, pracovné vrecko, výfuková trubica, pistené podložky, kotlíky a pružiny na rázový uťahovač atď.
- Na opravu musí byť výrobok odoslaný alebo doručený do autorizovaného servisného strediska RYOBI, uvedeného pre každú krajinu v nasledovnom zozname adries servisných stredísk. V niektorých krajinách miestny zástupca RYOBI preberá na seba záväzok zaslať tovar do servisnej organizácie RYOBI. Pri odoslaní výrobku do servisného strediska RYOBI je potrebné výrobok bezpečne zabaliť bez akéhokoľvek nebezpečného obsahu, ako je benzín, s vyznačením adresy odosielateľa, s krátkym popisom poruchy.
- Oprava/výmena je vrámci tejto záruky bezplatná. Neznamená to predĺženie záruky alebo spustenie novej záručnej doby. Vymenené diely alebo nástroje sa stávajú našim vlastníctvom. V niektorých krajinách náklady na odoslanie alebo poštovné musí zaplatiť odosielateľ. Vaše zákonné práva, vyplývajúce z nákupu náradia, zostávajú nedotknuté.
- Táto záruka platí v Európskej únii, Švajčiarsku, Islande, Nórsku, Lichtenštajnsku, Turesku a Rusku. Ak sa nachádzate mimo týchto oblastí, obráťte sa na autorizovaného predajcu RYOBI na určenie, či sa dá uplatniť iná záruka.

AUTORIZOVANÉ SERVISNÉ CENTRUM

Ak chcete nájsť najbližšie autorizované servisné centrum, navštívte stránku <http://uk.ryobitools.eu/header/service-and-support/service-agents>.

BG УСЛОВИЯ ЗА ВАЛИДНОСТ НА ГАРАНЦИЯТА НА RYOBI®

В допълнение към законоустановените права, произтичащи от покупката, този продукт е обхванат от гаранцията, както е изложено по-долу.

- Гаранционният срок е 24 месеца за клиенти и започва да тече от деня на закупуване на продукта. Тази дата трябва да се докаже с фактура или друго доказателство за покупка. Продуктът е изработен и предназначен само за потребителска и лична употреба. Следователно не се дава гаранция в случай на използване от професионалисти или с търговска цел.
- Съществува възможност за удължаване на гаранционния срок за част от диалогана на гаранцията на електрически инструменти (AC/DC) след изтичането на описания тук чрез регистрация на уеб сайта www.ryobitools.eu. В магазините и/или на опаковката или вътре в документацията на продукта е показано ясно дали инструментът отговаря на условията за такова удължаване на гаранционния срок. Крайният потребител трябва да регистрира своите новопридобити инструменти онлайн в рамките на 30 дни от датата на покупка. Крайният потребител може да се регистрира за удължена гаранция в държавата си на пребиваване, ако е посочена във формуляра за онлайн регистрация като място, където тази опция е валидна. Освен това крайните потребители трябва да дадат съгласието си за съхранение на данните, които са задължителни за ползване онлайн, и трябва да приемат общите условия. Полученото потвърждение за регистрация, изпратено по електронна поща, и оригиналната фактура, показваща датата на покупка, ще служат като доказателство за удължената гаранция.
- Гаранцията покрива всички дефекти на продукта по време на гаранционния срок, които се дължат на проблеми в изработката или материалите към момента на покупката. Гаранцията е ограничена до ремонт и/или замяна и не включва други задължения, включително, но не само, случайни или косвени щети. Гаранцията е невалидна, ако продуктът е използван неправилно или в противоречие с ръководството с инструкции, както и ако е свързан неправилно. Тази гаранция не важи за:
 - щети по продукта в резултат на неправилна профилактика
 - продукти, които са били изменени или модифицирани
 - продукт, при който оригиналните маркировки за идентификация (търговска марка, серийен номер) са изтрети, променени или премахнати
 - повреда, причинена от неспазване на ръководството с инструкции
 - продукт без CE маркировка
 - продукт, за който е направен опит за ремонт от неквалифициран специалист или без предварително разрешение от Techtronic Industries.
 - продукт, свързан към неподходящо електрохранване (ампераж, волтаж, честота)
 - щети, причинени от външни влияния (химични, физични, удари) или чужди вещества
 - нормално износване на резервни част
 - неподходяща употреба, претоварване на инструмента
 - използване на неподходящи аксесоари или части
 - Аксесоарите за електрически инструмент са предоставени с инструмента или се кулват отделно. Тези изключения включват, но не само, накрайници за отвертка, сверела, абразивни дискове, шкурка и остриета, страничен водач
 - Компоненти (части и аксесоари), подложени на естествено износване, включително, но не само, комплекти за обслужване и поддръжка, карбонови четки, лагери, патронник, приставка със средло SDS или приемно устройство, захранващ кабел, спомогателна ръкохватка, кутия за транспортиране, шлифовъчна пластина, торба за прах, тръба за отвеждане на прах, филцови шаблони, цифрове и пружини за винтоверти и др.
- За обслужване продуктът трябва да се изпрати или занесе на авторизан сервис на RYOBI, посочен за всяка държава в следния списък с адреси на сервиси. В някои държави местният търговец на RYOBI поема отговорността да изпрати продукта до сервисен център на RYOBI. При изпращане на продукт до сервис на RYOBI той трябва да е опакован безопасно без опасо съдържание, напр. бензин, да е маркиран с адреса на подателя и придружен от кратко описание на повредата.
- Ремонтът/замяната по силата на тази гаранция са безплатни. Те не водят до удължаване или подновяване на гаранционния срок. Сменените части или инструменти стават наша собственост. В някои държави таксите за доставка или изпращане трябва да се платят от подателя. Законоустановените ни права, произтичащи от закупуването на инструмента, остават незасегнати.
- Тази гаранция е валидна в Европейската общност, Швейцария, Исландия, Норвегия, Лихтенщайн, Турция и Русия. Извън тези области се свържете с упълномощения търговец на RYOBI, за да се установи дали е приложима друга гаранция.

УПЪЛНОМОЩЕН СЕРВИЗЕН ЦЕНТЪР

За да намерите упълномощен сервисен център близо до вас, посетете <http://uk.ryobitools.eu/header/service-and-support/service-agents>.

UK ГАРАНТИЙНИ УМОВИ ДЛЯ RYOBI®

Окрім загалом установлених законом прав, що стосуються покупки, цей пристрій покривається гарантією, що зазначено нижче.

- Гарантійний період для споживачів складає 24 місяці і починається з моменту придбання цього пристрою. Ця дата повинна бути задокументована у гарантійному талоні або чеку. Цей пристрій був розроблений і призначений тільки для споживчого та приватного використання. У разі професійного або комерційного використання цього пристрою, він втрачає гарантію.
- Існує можливість подовжити гарантійний період для частини лінійки електронструментів (перемінного/постійного струму), понад період описаний вище за допомогою реєстрації на сайті www.ryobitools.eu. Пристрої, які мають право на подовження гарантійного періоду, мають чіткі позначки щодо цього в магазинах і / або на упакуванні / та документації до пристрою. Кінцевий користувач повинен зареєструвати його/її новопридбаний пристрій онлайн протягом 30 днів з дати покупки. Кінцевий користувач може зареєструватися для подовження гарантійного періоду в своїй країні постійного перебування, якщо вона є доступною у відповідній опції онлайн форми реєстрації. Крім того, кінцеві користувачі повинні дати свою згоду на зберігання даних, які необхідні для введення онлайн, а також вони повинні прийняти правила та умови. Отримання підтвердження реєстрації, яке відправляється на адресу електронної пошти, та оригінал гарантійного талона і зазначеною датою покупки буде служити доказом подовженої гарантії.
- Гарантія поширюється на всі дефекти пристрою протягом гарантійного терміну щодо недотримання стандартів виробництва або матеріалів на дату придбання. Гарантія обмежується ремонтом та/або заміною, та не включає в себе будь-яких інших зобов'язань, в тому числі, але необмежено у разі випадкових та подальших пошкоджень. Гарантія не діє, якщо пристрій використовувався неадекватним чином, всупереч інструкції з експлуатації або був неправильно підключений до мережі. Дана гарантія не поширюється на:
 - пристрої, що були пошкоджені у результаті неправильного технічного обслуговування;
 - пристрої, що були видозміннені або модифіковані;
 - пристрої, оригінальні ідентифікаційні (товарний знак, серійний номер) маркування яких було пошкоджене, змінене або видалено;
 - будь-які пошкодження, заподіяні недотриманням інструкції з експлуатації;
 - пристрої, що не мають маркування CE;
 - пристрої, що були відремонтовані некваліфікованим фахівцем або за відсутності попереднього дозволу від Techtronic Industries;
 - пристрої, підключені до невідповідного джерела живлення (сила току, напруження, частота);
 - будь-які пошкодження спричинені зовнішнім впливом (хімічним, фізичним, стрибком напруги) або сторонніми речовинами;
 - нормальну амортизацію запасних частин;
 - невідповідне використання, перевантаження пристрою;
 - використання не підтверджених запасних частин або аксесуарів;
 - приладдя до електронструменту, що постачається разом з пристроєм або купуються окремо. Такі винятки враховують але не є обмеженнями для наконечників викруток, свердел, абразивних дисків, наждачного паперу та лез, бічних напрямних – компоненти(частини та приладдя) з урахуванням нормального зношування, враховуючи, але без обмеження на комплекти профілактики та технічного обслуговування, вузькі штилки, підшипники, патрони, кріплення або прийом SDS свердел, кабелі живлення, додаткові рукоятки, чохла для транспортування, шлифувальні пластини, мішки для збору пилу, трубки виплоху, фетрові кльпця, штирі і пружини гайковерту і т.д.
- Для обслуговування, пристрій має бути відправлений або поданий до одного з авторизованих сервісних центрів RYOBI, які перелічені для кожної країни у наступному переліку адрес сервісних центрів. У деяких країнах місцевий дилер RYOBI зобов'язується відправити пристрій до сервісного центру RYOBI. При відправленні пристрою до сервісного центру RYOBI, пристрій має бути надійно упакований без будь-якого небезпечного вмісту, наприклад бензину, з позначеною адресою відправника та супроводжується коротким описом несправності.
- Ремонт / заміна відповідно до цієї гарантії здійснюється безкоштовно. Це не є основою для подовження або початку нового гарантійного періоду. Замінені частини або прилади переходять до власності компанії. У деяких країнах вартість доставки або поштові витрати повинні бути сплачені відправником. Загально встановлені права покупця на пристрій залишаються незмінними.
- Ця гарантія діє в Європейському Союзі, Швейцарії, Ісландії, Норвегії, Лихтенштейні, Туреччині та Росії. За межами цих зон, будь ласка, зверніться до офіційного дилера RYOBI, щоб визначити, чи застосовується інша гарантія.

АВТОРИЗОВАНІ СЕРВІСНІ ЦЕНТРИ

Для отримання оновленого переліка авторизованих сервісних центрів, відвідайте <http://uk.ryobitools.eu/header/service-and-support/service-agents>.

TR RYOBI® GARANTİ UYGULAMA KOŞULLARI

Alımdan kaynaklanan yasal haklara ek olarak, ürün aşağıda belirtilen garanti kapsamındadır.

1. Tüketiciler için 24 ay olan garanti süresi, ürünün satın alındığı tarihte başlar. Bu tarihin bir faktura ya da alım kanıtıyla belgelenmesi gerekir. Ürün sadece tüketim ve özel kullanım için geliştirilmiş ve adanmıştır. Bu nedenle, profesyonel ya da ticari kullanım halinde garanti kapsamı sağlanmaz.
2. Elektrikli el aletlerinin bir bölümü (AC/DC) için www.ryobitools.eu sayfasındaki kayıt işlemini kullanarak garantinin belirtilen süresinin ötesine uzatılma imkanı mevcuttur. Aletlerin garanti süresinin uzatılmasına uygun olup olmadığı mağazalarda ve / veya ambalajda açıkça belirtilmiş olup, ürün dokümantasyonunda gösterilir. Son kullanıcının yeni aldığı aletleri satın alma tarihini izleyen 30 gün içinde kaydetmesi gerekir. Son kullanıcı ikamet ettiği ülkede, bu seçeneğin geçerli olduğu çevrimiçi kayıt formunda belirtilmişse, uzatılmış garanti süresi için kayıt yapılabilir. Dahası, son kullanıcıların çevrimiçi giriş için gerekli verilerin kaydedilmesine izin vermek ve hüküm ve koşulları kabul etmelidir. E-posta ile gönderilen kayıt teyit makbuzu ve alım tarihini gösteren orijinal fatura uzatılmış garantinin kanıtı olarak değerlendirilir.
3. Garanti, ürünün alım tarihindeki işçilik ve malzeme kusurları nedeniyle garanti süresi içinde oluşacak bütün arızaları kapsar. Bu garanti onarım ve değiştirilmeyle sınırlı olup, tasadufi ya da dolaylı hasarlar da dahil, ancak bunlarla kısıtlı olmayan başka hiçbir tahahhüd kapsamaz. Garanti, ürünün kötü, kullanıcı kılavuzuna aykırı kullanımıyla ya da yanlış bağlanmış olması halinde geçerli değildir. Bu garanti aşağıdakileri kapsamaz:
 - üründe, yanlış bakımдан kaynaklanan herhangi bir hasar
 - değiştirilmiş ya da modifiye edilmiş herhangi bir ürün
 - orijinal tanıtmış işaretleri (ticari marka, seri numarası) silinmiş, değiştirilmiş ya da kaldırılmış herhangi bir ürün
 - kullanma kılavuzuna uymamaktan kaynaklanmış herhangi bir hasar
 - herhangi bir AT dışı ürün
 - kalifiye olmamış personel tarafından ya da önceden Techtronic Industries onayı alınmadan onarılmış herhangi bir ürün.
 - uygunsuz güç kaynağına (amper, voltaj, frekans) bağlanmış herhangi bir ürün
 - harici etkenlerden (kimyasal, fiziksel, darbe) veya yabancı cisimlerden kaynaklanan her türlü hasar
 - normal aşınır ve yıpranır aksam
 - uygunsuz kullanım, aletin aşırı yüklenmesi
 - onaysız aksesuar veya parça kullanımı
4. Aletle birlikte sağlanmış ya da ayrıca alınmış elektrikli alet aksesuarları, Tornavida uçları, matkap uçları, aşındırıcı diskler, zımpara kağıdı ve bıçakları, yanal kılavuz gibi aksamı içeren, ancak bunlarla sınırlı olmayan eklentiler
5. Servis ve Bakım kitiyle, kömür fırçalar, yataklar, kovanlar, SDS matkap ucu bağlantısı ya da yuvaları, güç kablosu, yedek tutamak, nakliye ve taşıma kutusu, kuşlama plakası, toz torbası, toz egzoz borusu, keçe rondelalar, Darbeli Tornavida Pim ve yayları vb. gibi parçaları kapsayan, ancak bunlarla sınırlı olmayan, aşınma ve yıpranmaya tabi bileşenler (aksam ve aksesuarlar).
4. Ürünün servis için her ülkede aşağıdaki servis istasyonları adres listesinde yer alan yetkili bir RYOBI servis istasyonuna gönderilmesi ya götürülmesi gereklidir. Bazı ülkelerde, yerel RYOBI distribütörünüz ürünü RYOBI servis teşkilatına göndermeyi üstlenir. Bir ürün bir RYOBI servis istasyonuna gönderilirse, ürünün güvenli bir biçimde ambalajlanması, benzin gibi tehlikeli maddeler içermemesi, gönderinen adresini taşıması ve anızın kısa bir açıklamasını içermesi gerekir.
5. Bu garanti kapsamında yapılacak onarım / değişiklik ücretsizdir. Garanti süresinin uzatılması ya da yeniden başlatılması anlamına gelmez. Değiştirilmiş parçalar veya aletler bize ait olur. Bazı ülkelerde teslimat ücretleri veya posta giderlerini gönderici tarafından ödenmesi gerekir. Alımdan kaynaklanan yasal haklarının etkilenmez
6. Bu Garanti Avrupa Topluçuluğu, İsviçre, İzlanda, Norveç, Liechtenstein, Türkiye ve Rusya'da geçerlidir. Bu alanların dışında, başka bir garantinin geçerli olup olmadığını belirlemek için lütfen yetkili RYOBI distribütörünüzle irtibata geçin.

YETKİLİ SERVİS MERKEZİ

En yakın yetkili servis merkezini öğrenmek için <http://uk.ryobitools.eu/header/service-and-support/service-agents> sitesine girin.

EL ΟΡΟΙ ΕΦΑΡΜΟΓΗΣ ΤΩΝ ΠΡΟΫΠΟΘΕΣΕΩΝ ΕΓΓΥΗΣΗΣ ΤΗΣ RYOBI®

Εκτός από τα νόμιμα δικαιώματα, τα οποία προκύπτουν από την αγορά, το προϊόν καλύπτεται από εγγύηση, λεπτομέρειες της οποίας ακολουθούν στη συνέχεια.

1. Η διάρκεια της εγγύησης για τους καταναλωτές είναι 24 μήνες και αρχίζει από την ημερομηνία αγοράς. Η ημερομηνία θα πρέπει να αναγράφεται στην απόδειξη ή σε άλλο αποδεικτικό αγοράς. Το προϊόν έχει σχεδιαστεί και προορίζεται αποκλειστικά για οικιακή χρήση από καταναλωτές. Συνεπώς, δεν παρέχεται εγγύηση σε περίπτωση επαγγελματικής ή εμπορικής χρήσης.
2. Υπάρχει η δυνατότητα επέκτασης της εγγύησης για ορισμένα ηλεκτρικά εργαλεία (AC/DC), πέραν του παραπάνω αναφερόμενου χρονικού διαστήματος, μέσω εγγραφής στο δικτυακό τόπο www.ryobitools.eu. Η επλεξιμότητα των εργαλείων με δυνατότητα επέκτασης της περιόδου εγγύησης αναγράφεται ρητά στα καταστήματα και/ή επάνω στη συσκευασία, ενώ περιέχεται στην τεκμηρίωση του προϊόντος. Το τελικός χρήστης θα πρέπει να καταχωρήσει το προσωπικό αποκτηθέντα εργαλείο online, εντός 30 ημερών από την ημερομηνία αγοράς. Ο τελικός χρήστης μπορεί να εγγραφεί για την επέκταση εγγύησης εάν υπάρχει η δυνατότητα επέκτασης. Επιπλέον, οι τελικοί χρήστες θα πρέπει να παρέχουν τη συγκατάθεσή τους για την αποθήκευση των στοιχείων τους, τα οποία οφείλουν να καταχωρούν online, όπως και να αποδεχθούν του όρους και τις προϋποθέσεις. Η απόδειξη επιβεβαίωσης της εγγραφής, η οποία αποστέλλεται μέσω email, και η πρωτότυπη απόδειξη αγοράς, η οποία αναγράφει την ημερομηνία αγοράς, αποτελούν αποδεικτικά της παρατεταμένης εγγύησης.
3. Η εγγύηση καλύπτει όλα τα ελαττώματα του προϊόντος, κατά τη διάρκεια της περιόδου εγγύησης, λόγω κατασκευαστικών ελαττωμάτων ή αστοχίας υλικού κατά την ημερομηνία αγοράς. Η εγγύηση περιορίζεται στην επισκευή και/ή την αντικατάσταση και δεν περιλαμβάνει καμία άλλη υποχρέωση, συμπεριλαμβανομένων, ενδεικτικά, συμπληρωματικών ή παρεπόμενων ζημιών. Η εγγύηση δεν ισχύει εφόσον, έχει σημειωθεί κακομεταχείριση του προϊόντος, δεν έχουν τηρηθεί οι οδηγίες του εγχειριδίου οδηγιών ή το προϊόν έχει συνδεθεί λανθασμένα. Η εγγύηση δεν ισχύει για:
 - οποιαδήποτε ζημία στο προϊόν, η οποία είναι αποτέλεσμα κακής συντήρησης
 - οποιοδήποτε προϊόν, το οποίο έχει αλλοιωθεί ή τροποποιηθεί
 - οποιοδήποτε προϊόν, στο οποίο έχει αλλοιωθεί, τροποποιηθεί ή αφαιρεθεί το γνήσιο αναγνωριστικό (σήμα κατατεθέν, σειριακός αριθμός)
 - οποιαδήποτε ζημία προκλήθει λόγω μη τήρησης του εγχειριδίου οδηγιών
 - οποιοδήποτε προϊόν χωρίς σήμανση CE
 - οποιοδήποτε προϊόν, στο οποίο έχει γίνει προσπάθεια επισκευής από μη καταρτισμένο επαγγελματία ή χωρίς την προηγούμενη έγκριση της Techtronic Industries.
 - οποιοδήποτε προϊόν, το οποίο έχει συνδεθεί σε ακατάλληλη παροχή ρεύματος (αμπερ, ισχύ, συχνότητα)
 - οποιαδήποτε ζημία έχει προκληθεί από εξωτερικές επιδράσεις (χημικές, φυσικές, κλιματιομετρικές) ή ξένες ουσίες
 - φυσιολογική φθορά και ρήξη ανταλλακτικών
 - ακατάλληλη χρήση, υπερφόρτωση του εργαλείου
 - χρήση μη ενδεδειγμένων εξαρτημάτων ή ανταλλακτικών
 - Εξαρτήματα ηλεκτρικών εργαλείων που παρασχεθήκαν με το εργαλείο ή αγοράστηκαν ξεχωριστά. Τέτοιες εξαρτήματα περιλαμβάνουν, ενδεικτικά, μύτες καταβίβου, τρυπάνια, δίσκους λείανσης, γυαλόχαρτο και λειπίδες, πλευρικό οδηγό
 - Εξαρτήματα (ανταλλακτικά και αξεσουάρ) που υποκείμενα σε φυσική φθορά και θραύση, συμπεριλαμβανομένων, ενδεικτικά, σετ επισκευής & συντήρησης, ψηκτρών άνθρωρα, εφεδράνων, τσοκ, εξαρτημάτων ή υποδοχών τρυπάνιων SDS, καλωδίων ισχύος, βοηθητικής λαβής, βαλβίδας μεταφοράς, βάσης τριβείου, σακούλας συλλογής σκόνης, σωλήνα εξαναγκαστικής σκόνης, ροδελών τόδους, μωτών και ελατηρίων κροστικού κλειδιού κοχλίων, κτλ.
4. Το προϊόν θα πρέπει να αποσταλεί ή να παραδοθεί για επισκευή ή συντήρηση σε εξουσιοδοτημένο σημείο σέρβις της RYOBI που περιλαμβάνεται στον ακόλουθο κατάλογο διευθύνσεων για κάθε χώρα. Σε ορισμένες χώρες, το τοπικό σημείο πώλησης της RYOBI αναλαμβάνει την αποστολή του προϊόντος στο κεντρικό σέρβις της RYOBI. Κατά την αποστολή ενός προϊόντος σε σημείο σέρβις της RYOBI, αυτό θα πρέπει να είναι ασφαλώς συσκευασμένο, χωρίς επικίνδυνο περιεχόμενο, όπως πετρέλαιο, να φέρει τη διευθύνση του αποστολέα και να συνοδεύεται από σύντομη περιγραφή της βλάβης.
5. Η επιδιόρθωση / αντικατάσταση υπό την παρούσα εγγύηση παρέχεται δωρεάν. Δε συνιστά παράταση της περιόδου εγγύησης ή εκκίνηση νέας περιόδου εγγύησης. Τα μέρη που αντικαθίστανται περιέχονται στην κυριότητα μας. Σε ορισμένες χώρες, τα ενδεχόμενα έξοδα παράδοσης ή μεταφοράς βερνούν τον αποστολέα. Τα νόμιμα δικαιώματά σας, τα οποία απορρέουν από την αγορά του εργαλείου, δεν θίγονται.
6. Η παρούσα εγγύηση ισχύει στην Ευρωπαϊκή Κοινότητα, την Ελβετία, την Ισπανία, τη Νορβηγία, το Λιχτενστάιν, την Τουρκία και την Ρωσία. Εκτός των παραπάνω περιοχών, σας παρακαλούμε να επικοινωνήσετε με εξουσιοδοτημένο κατάστημα πώλησης της RYOBI, προκειμένου να διαπιστωθεί ένα ισχύει κάποια άλλη εγγύηση.

ΕΞΟΥΣΙΟΔΟΤΗΜΕΝΟ ΚΕΝΤΡΟ ΣΕΡΒΙΣ

Για να εντοπίσετε ένα εξουσιοδοτημένο κέντρο σέρβις στην περιοχή σας, επισκεφτείτε τη σελίδα <http://uk.ryobitools.eu/header/service-and-support/service-agents>.







- EN** RYOBI is a trade mark of Ryobi Limited, and is used under license.
© 2020 Techtronic Cordless GP.
- FR** RYOBI est une marque déposée de Ryobi Limited, et est utilisée sous license.
© 2020 Techtronic Cordless GP.
- DE** RYOBI ist ein Markenzeichen von Ryobi Limited und wird in Lizenz verwendet.
© 2020 Techtronic Cordless GP.
- ES** RYOBI es una marca registrada de Ryobi Limited, y se utiliza bajo licencia.
© 2020 Techtronic Cordless GP.
- IT** L'utilizzo del marchio registrato RYOBI è legato alla licenza concessa da Ryobi Limited.
© 2020 Techtronic Cordless GP.
- NL** RYOBI is een handelsmerk van Ryobi Limited en wordt onder licentie gebruikt.
© 2020 Techtronic Cordless GP.
- PT** RYOBI é uma marca comercial de Ryobi Limited, e é utilizada sob licença.
© 2020 Techtronic Cordless GP.
- DA** RYOBI er et varemærke tilhørende Ryobi Limited og bruges under licens.
© 2020 Techtronic Cordless GP.
- SV** RYOBI är en del av varumärke Ryobi Limited och dess användning är licensierad.
© 2020 Techtronic Cordless GP.
- FI** RYOBI on Ryobi Limitedin omistama tavaramerkki, ja sitä käytetään lisenssin puitteissa.
© 2020 Techtronic Cordless GP.
- NO** RYOBI er et varemerke for Ryobi Limited, og brukes under lisens.
© 2020 Techtronic Cordless GP.
- RU** RYOBI является товарным знаком компании Ryobi Limited, используемым по лицензии.
© 2020 Techtronic Cordless GP.
- PL** RYOBI to znak towarowy firmy Ryobi Limited i jest używany zgodnie z udzieloną licencją.
© 2020 Techtronic Cordless GP.
- CS** RYOBI je ochranná známka společnosti Ryobi Limited a její používání podléhá licenci.
© 2020 Techtronic Cordless GP.
- HU** A RYOBI a Ryobi Limited védjegye, használatát licenc keretében történik.
© 2020 Techtronic Cordless GP.
- RO** RYOBI este o marcă comercială a firmei Ryobi Limited și este utilizată sub licență.
© 2020 Techtronic Cordless GP.
- LV** RYOBI ir Ryobi Limited preču zīme un tiek izmantota saskaņā ar licenci.
© 2020 Techtronic Cordless GP.
- LT** „RYOBI” yra „Ryobi Limited” prekės ženklas, naudojamas pagal licenciją.
© 2020 Techtronic Cordless GP.
- ET** RYOBI on ettevõtte Ryobi Limited kaubamärk, mida kasutatakse litsentsi alusel.
© 2020 Techtronic Cordless GP.
- HR** RYOBI je zig tvrtke Ryobi Limited i koristi se po licenci.
© 2020 Techtronic Cordless GP.
- SL** RYOBI je blagovna znamka družbe Ryobi Limited in se uporablja na podlagi dovoljenja.
© 2020 Techtronic Cordless GP.
- SK** RYOBI je ochranná známka spoločnosti Ryobi Limited a používa sa na základe licencie.
© 2020 Techtronic Cordless GP.
- BG** RYOBI е търговска марка на Ryobi Limited и се използва под лиценз.
© 2020 Techtronic Cordless GP.
- UK** RYOBI є товарним знаком Ryobi Limited, і використовується за ліцензією.
© 2020 Techtronic Cordless GP.
- TR** RYOBI, Ryobi Limited şirketine ait olup, lisans altında kullanılan bir ticari markadır.
© 2020 Techtronic Cordless GP.
- EL** Το RYOBI αποτελεί εμπορικό σήμα της Ryobi Limited και χρησιμοποιείται μετά από χορήγηση άδειας.
© 2020 Techtronic Cordless GP.





Techtronic Industries GmbH
Max-Eyth-Straße 10,
71364 Winnenden, Germany

20200406v1