

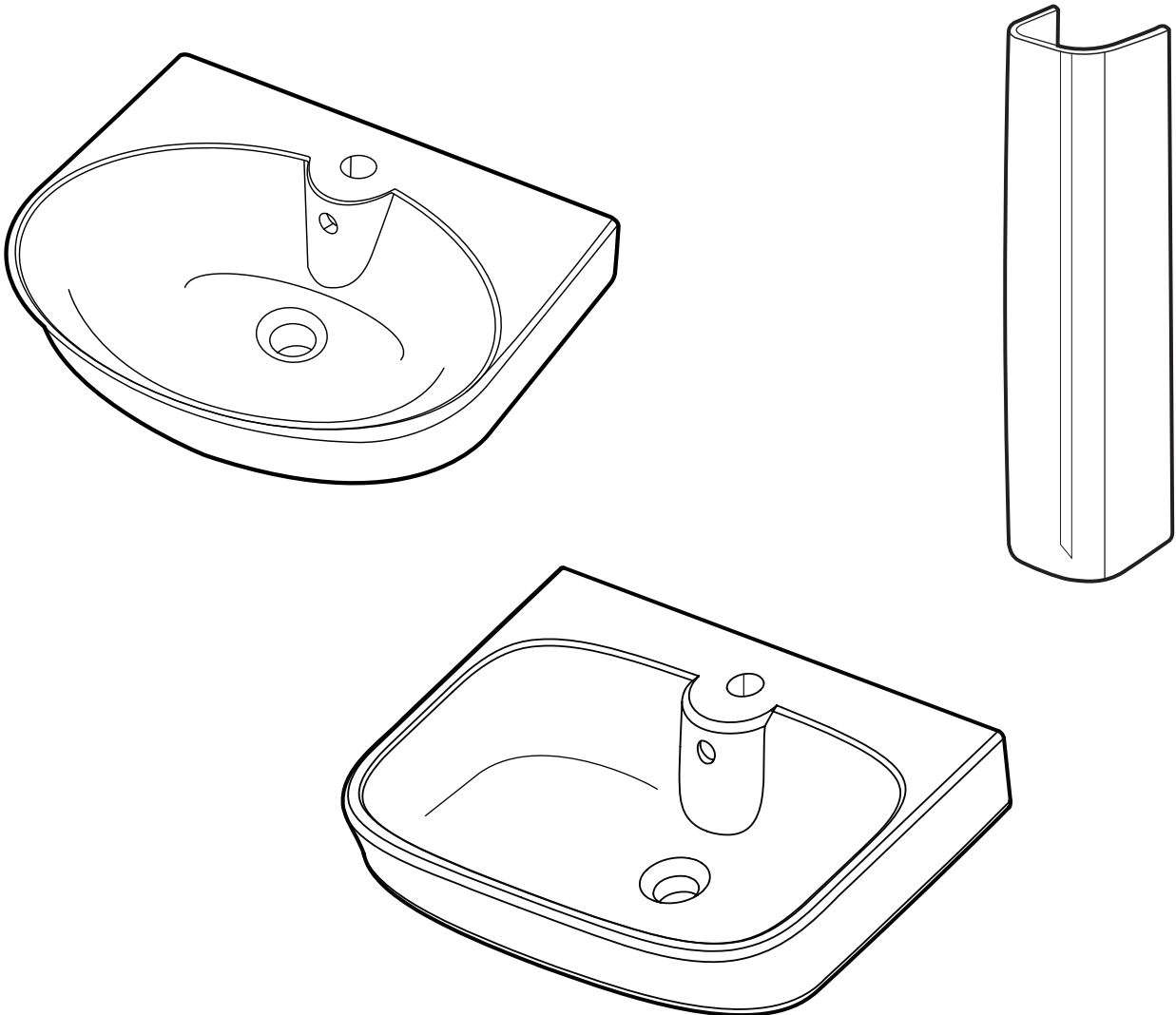

- FI Asennus- ja hoito-ohje
- SE Monterings och skötselanvisning
- NO Monterings-og vedlikeholdsanvisning
- GB Operating and maintenance instruction

Glow



FI	Takuu	
SE	Garanti	
NO	Garanti	
GB	Guarantee.....	2 (12)
FI	Ohje reklamaation hoitoon	
SE	Reklamation	
NO	Reklamasjon	
GB	Claims.....	2 (12)
FI	Mittapiirros	
SE	Måttskisser	
NO	Målskisse	
GB	Drawings.....	3-10 (12)
FI	Huolto	
SE	Skötsel	
NO	Vedlikeholdsanvisning	
GB	Maintenance advice.....	11 (12)



FI <https://varaosat.ido.fi>
 SE <https://reservdelar.ido.se>
 NO <https://reservedeler.porsgrundbad.no>
 Export <https://spareparts.idobathroom.com>

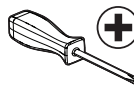
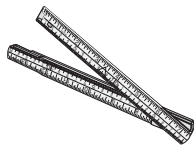
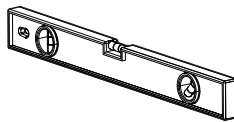

Takuu • Garanti • Garanti • Guarantee

- FI Tuotteella on takuu, joka on kirjattu tuotteenmyyntihetkellä voimassaolevaan IDO Kylpyhuone vakiotuoteluetteloon, www.ido.fi
- SE Produkten har garanti. Den finns angiven på www.ido.se
- NO Produktet har garanti som beskrevet i norsk forbrukerkjøpslov, www.porsgrundbad.no
- GB The product includes a guarantee which is registered to the product at the time of sale in accordance with IDO Kylpyhuone price-list, www.idobathroom.com

Ohje reklamaation hoitoon • Direktiv vid reklamation • Direktiv ved reklamasjon • Claims

- FI Tuote on valmistettu tarkkojen laatuvaatimusten mukaisesti. Jos tuotteessa kuitenkin ilmenee vikaa, pyydämme ottamaan yhteyttä tuotteen myyneeseen liikkeeseen. Reklamaation hoidon helpottamiseksi kannattaa selvittää esim. laskusta tuotteen mallinumero ja osto- tai asennuspäivä.
- SE Produkten är tillverkad enligt stränga kvalitetsnormer. Om produkten trots detta är felaktig, ber vi er i första hand att kontakta den butik/installatör som sålt produkten. För att underlätta hanteringen av reklamationen, ta gärna fram produktnumret det finns t.ex på fakturan.
- NO Produktene er produsert i henhold til strenge kvalitetsnormer. Dersom produktene likevel har feil eller mangler, ber vi deg om i første omgang ta kontakt med stedet hvor du har kjøpt produktet. For å forenkle reklamasjonsbehandlingen, er det viktig å ta med fakturaen.
- GB The product has been produced according to stringent quality standards. If, however, the product reveals a defect, we ask you in the first place to send a notice of defect to the store from which you bought the product. To facilitate the claim process, please supply the product number and the date of purchase or installation.

11460

400x280x160

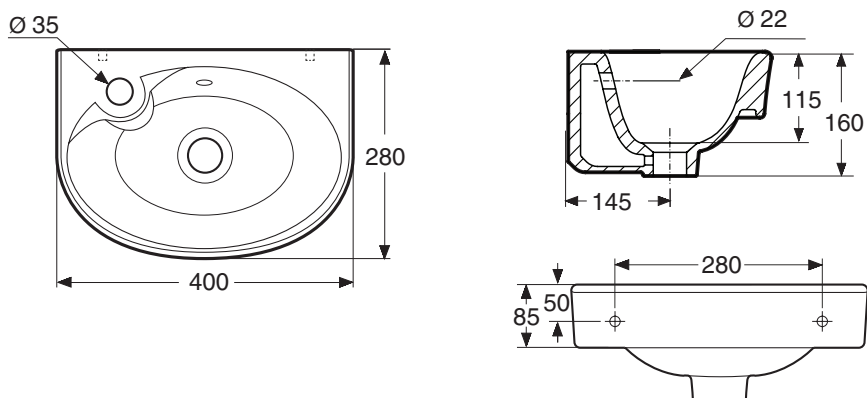

11560

400x280x160

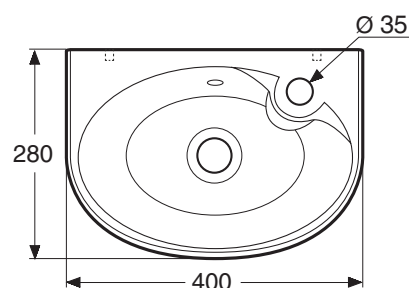

11461

400x280x160

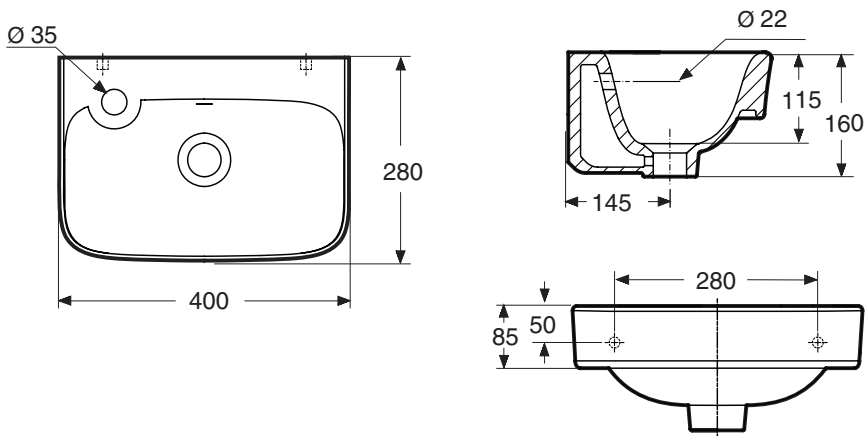

11561

400x280x160

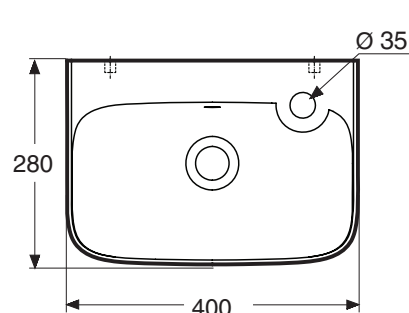

Huomioi kosteussulku kiinnitysreikiä tehtäessä. Kontrollera fuktspärren då ni gör fastsättningshål. Kontroller fuktspärren når det lages hull til boltene. Take the moisture trap into account when drilling the fixing hole.

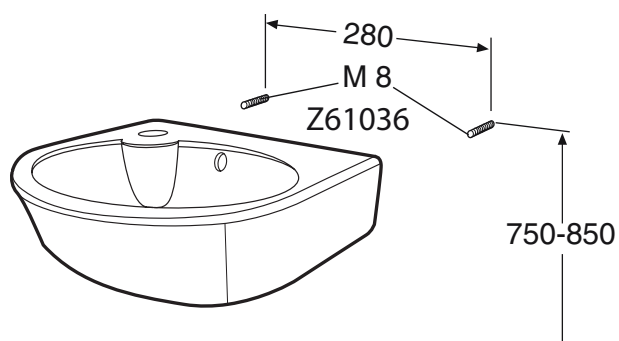

Huom! Ruuvi kiinnitysaltaat vaativat vahvistetun seinärakenteen.
OBS! Bultupphängda tvättställ fordrar förstärkt väggkonstruktion.
OBS! Servanter for boltmontering krever forsterket veggkonstruksjon.
Note! Screw-fastening basins require a reinforced wall structure.

Posliinituotteiden päämitat tol. ± 2 %

Porslinsprodukternas huvudmått tol. ±2 %

Porselensproduktenes hovedmål tol. ±2%

Principal dimensions of the porcelain products ±2%

11162

500x360x170 mm

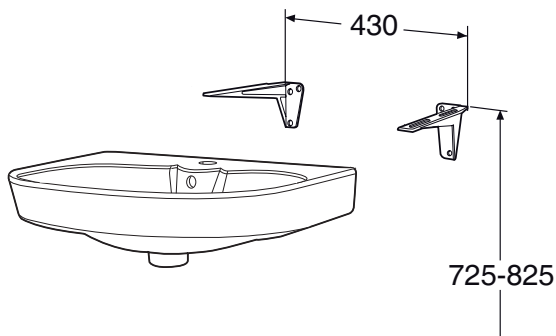
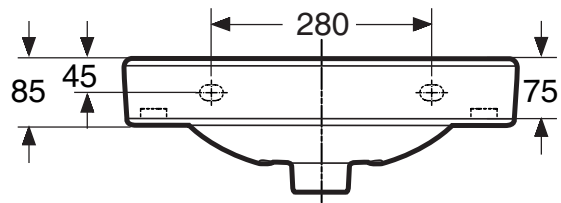
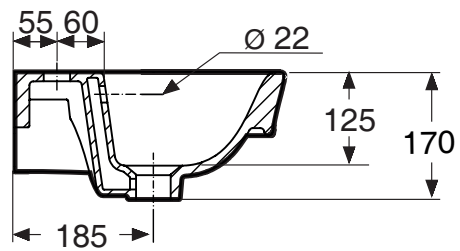
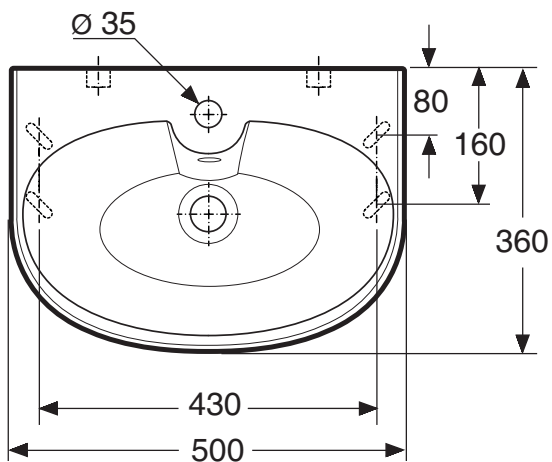

61015, 195 mm

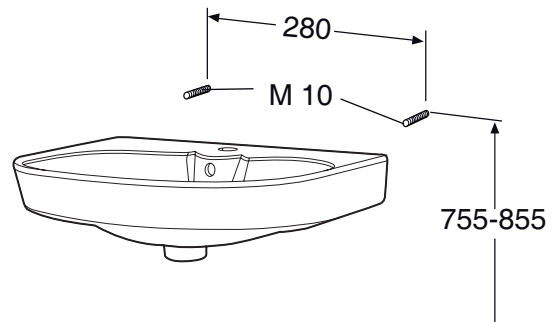
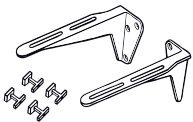

Z61004, M 10 x 120 mm
to be ordered separately



Huomioi kosteussulku kiinnitysreikiä tehtäessä.
Kannakkeet nro 6101, pituus 195 mm,
ruuvit Z61004; M10 x 120mm tilattava erikseen.
Huom! Ruuvikiinnitysalkaavat vaativat vahvistetun
seinärakenteen.

Kontrollera fuktspärren då ni gör fastsättningshål.
Konsolerna nr 61015, längd 195 mm,
bultar Z61004, M10 x 120mm beställs separat.
Obs! Bultupphängda tvättställ fordrar förstärkt
väggkonstruktion.

Posliinutuotteiden päämitat tol. ± 2 %
Porslinsprodukternas huvudmått tol. ±2 %

Kontroller fuktspærren når det lages hull til boltene.
Bærejern nr 61015, 195 mm,
bolter Z61004, M10 x 120mm bestilles separat.
OBS! Servanter for boltmontering krever forsterket
veggkonstruksjon.

**Take the moisture trap into account when drilling
the fixing hole.**
Brackets no. 61015, length 195 mm,
screws Z61004, M10 x 120mm to be ordered separately.
Note! Screw-fastening basins require a reinforced
structure.

Porselensproduktenes hovedmål tol. ±2%
Principal dimensions of the porcelain products ±2%

11163

500x360x170 mm

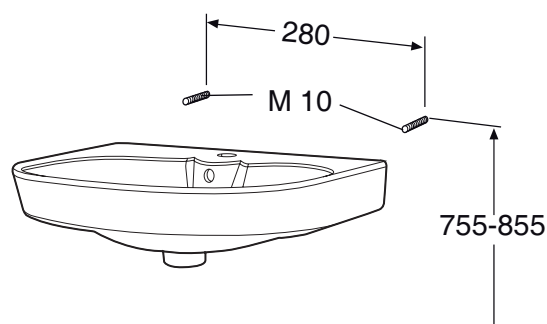
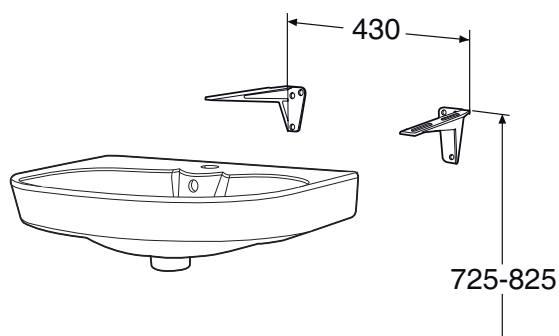
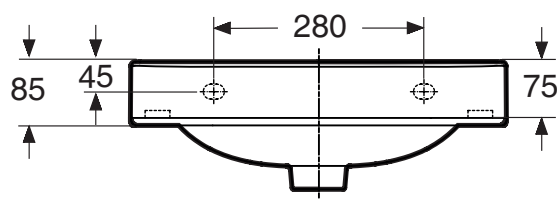
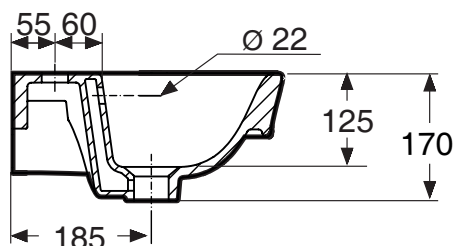
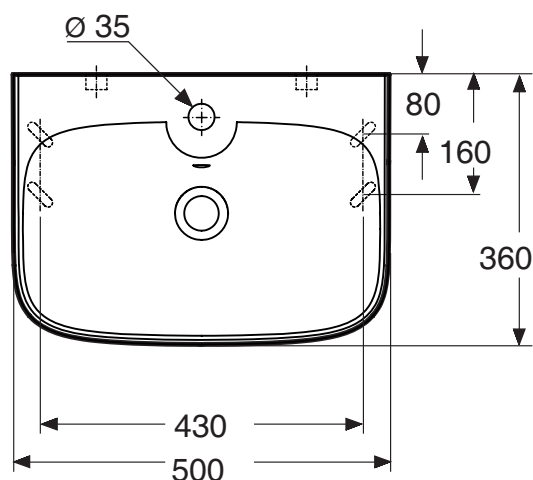

61015, 195 mm

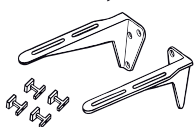

Z61004, M 10 x 120 mm
to be ordered separately



Huomioi kosteussulku kiinnitysreikiä tehtäessä.
Kannakkeet nro 61015, pituus 195 mm,
ruuvit Z61004; M10 x 120mm tilattava erikseen.
Huom! Ruuvikiinnitysaltaat vaativat vahvistetun
seinärakenteen.

Kontrollera fuktspärren då ni gör fastsättningshål.
Konsolerna nr 61015, längd 195 mm,
bultar Z61004, M10 x 120mm beställs separat.
Obs! Bultupphängda tvättställ fordrar förstärkt
väggkonstruktion.

Posliinutuotteiden päämitat tol. ± 2 %
Porslinsprodukternas huvudmått tol. ±2 %

Kontroller fuktspærren når det lages hull til boltene.
Bærejern nr 61015, 195 mm,
bolter Z61004, M10 x 120mm bestilles separat.
OBS! Servanter for boltmontering krever forsterket
veggkonstruksjon.

**Take the moisture trap into account when drilling
the fixing hole.**
Brackets no. 61015, length 195 mm,
screws Z61004, M10 x 120mm to be ordered separately.
Note! Screw-fastening basins require a reinforced
structure.

Porselensproduktene's hovedmål tol. ±2%
Principal dimensions of the porcelain products ±2%

11164

560x440x170 mm

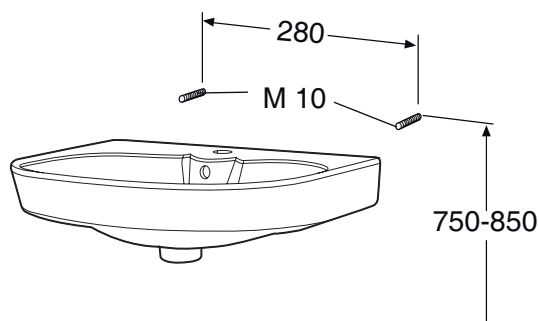
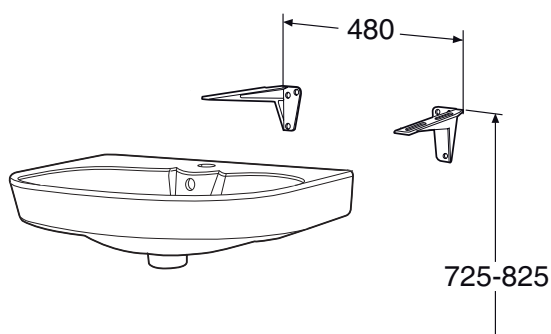
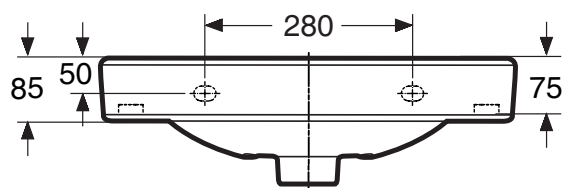
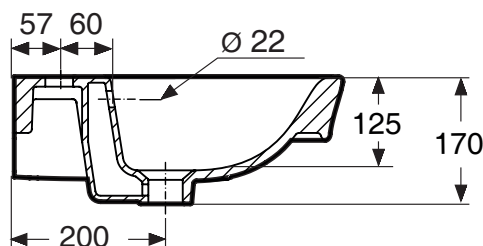
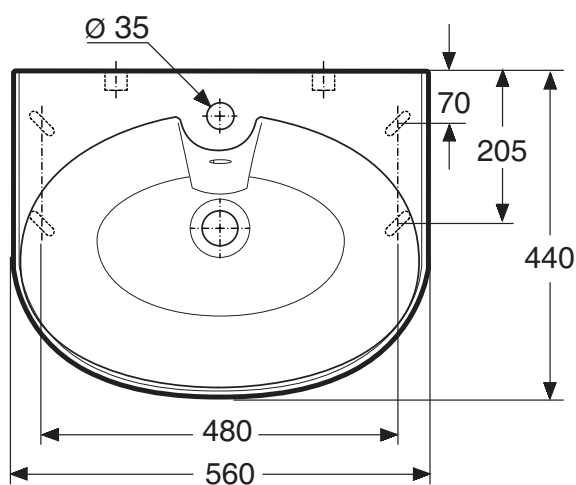

61016, 240 mm

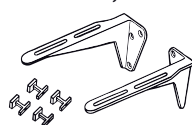

Z61004, M 10 x 120 mm
to be ordered separately



Huomioi kosteussulku kiinnitysreikiä tehtäessä.
Kannakkeet nro 61016, pituus 240 mm,
ruuvit Z61004, M10 x 120mm tilattava erikseen.
Huom! Ruuvikiinnitysaltaat vaativat vahvistetun
seinärakenteen.

Kontrollera fuktspärren då ni gör fastsättningshål.
Konsolerna nr 61016, längd 240 mm,
bultar Z61004, M10 x 120mm beställs separat.
Obs! Bultupphängda tvättställ fordrar förstärkt
väggkonstruktion.

Posliinutuotteiden päämitat tol. ± 2 %
Porslinsprodukternas huvudmått tol. ± 2 %

Kontroller fuktspærren når det lages hull til boltene.
Bærejern nr 61016, 240 mm,
bolter Z61004, M10 x 120mm bestilles separat.
OBS! Servanter for boltmontering krever forsterket
veggkonstruksjon.

**Take the moisture trap into account when drilling
the fixing hole.**
Brackets no. 61016, length 240 mm,
screws Z61004, M10 x 120mm to be ordered separately.
Note! Screw-fastening basins require a reinforced
structure.

Porselensproduktenes hovedmål tol. ±2%
Principal dimensions of the porcelain products ±2%

11165

560x440x170 mm

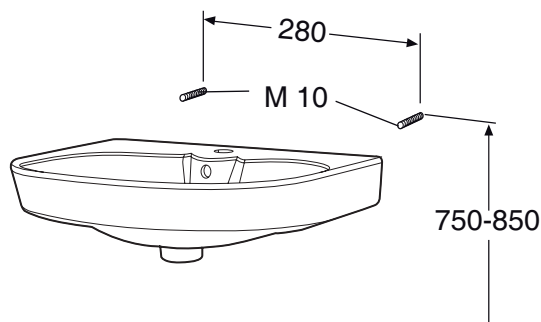
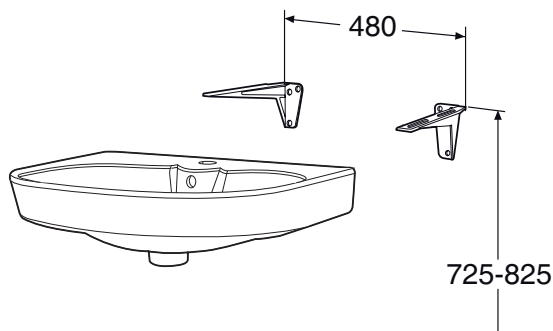
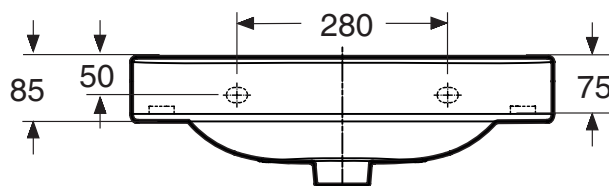
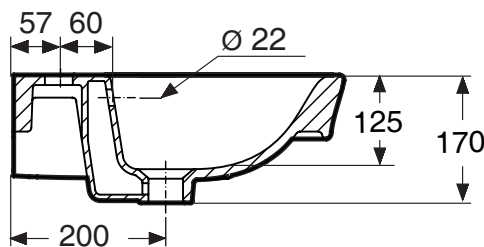
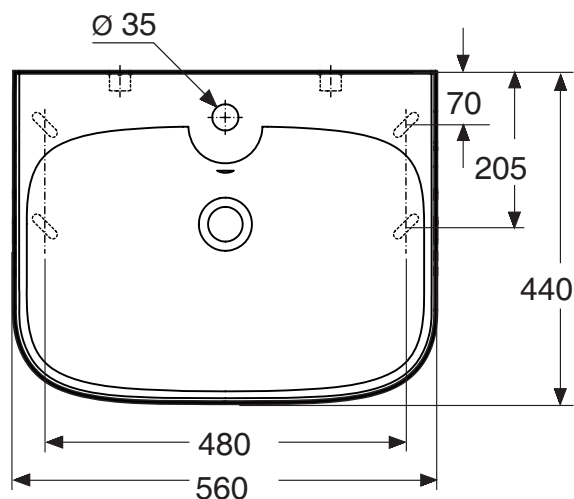

61016, 240 mm

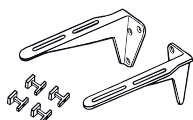

Z61004, M 10 x 120 mm
to be ordered separately



Huomioi kosteussulku kiinnitysreikiä tehtäessä.
Kannakkeet nro 61016, pituus 240 mm,
ruuvit Z61004, M10 x 120mm tilattava erikseen.
Huom! Ruuvikiinnitysalkaavat vaativat vahvistetun
seinärakenteen.

Kontrollera fuktspärren då ni gör fastsättningshål.
Konsolerna nr 61016, längd 240 mm,
bultar Z61004, M10 x 120mm beställs separat.
Obs! Bultupphängda tvättställ fordrar förstärkt
väggkonstruktion.

Posliinutuotteiden päämitat tol. ± 2 %
Porslinsprodukternas huvudmått tol. ±2 %

Kontroller fuktspærren når det lages hull til boltene.
Bærejern nr 61016, 240 mm,
bolter Z61004, M10 x 120mm bestilles separat.
OBS! Servanter for boltmontering krever forsterket
veggkonstruksjon.

**Take the moisture trap into account when drilling
the fixing hole.**
Brackets no. 61016, length 240 mm,
screws Z61004, M10 x 120mm to be ordered separately.
Note! Screw-fastening basins require a reinforced
structure.

Porselensproduktenes hovedmål tol. ±2%
Principal dimensions of the porcelain products ±2%

11166

600x440x170 mm

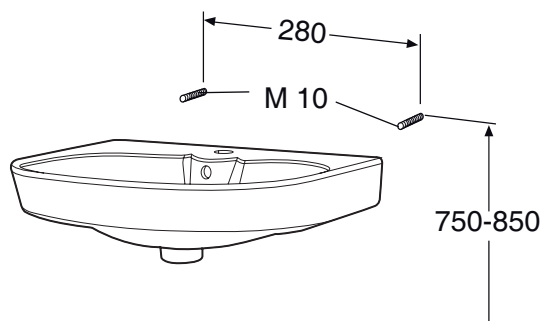
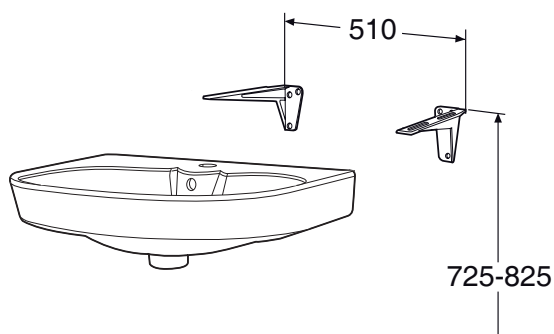
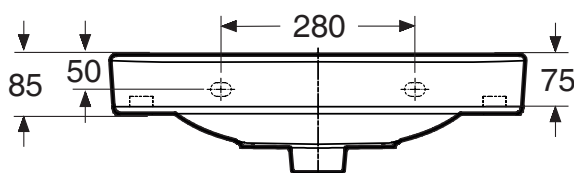
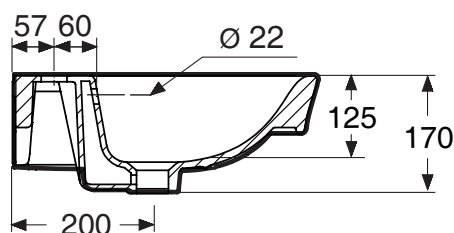
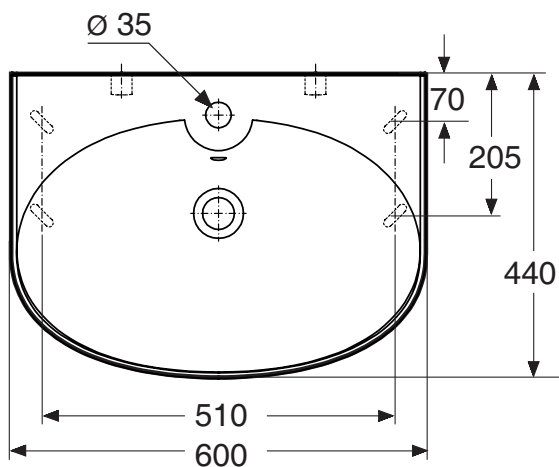

61016, 240 mm

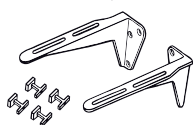

Z61004, M 10 x 120 mm
to be ordered separately



Huomioi kosteussulku kiinnitysreikiä tehtäessä.
Kannakkeet nro 61016, pituus 240 mm,
ruuvit Z61004, M10 x 120mm tilattava erikseen.
Huom! Ruuvikiinnitysalkaavat vaativat vahvistetun
seinärakenteen.

Kontrollera fuktspärren då ni gör fastsättningshål.
Konsolerna nr 61016, längd 240 mm,
bultar Z61004, M10 x 120mm beställs separat.
Obs! Bultupphängda tvättställ fordrar förstärkt
väggkonstruktion.

Posliinutuotteiden päämitat tol. ± 2 %
Porslinsprodukternas huvudmått tol. ±2 %

Kontroller fuktspærren når det lages hull til boltene.
Bærejern nr 61016, 240 mm,
bolter Z61004, M10 x 120mm bestilles separat.
OBS! Servanter for boltmontering krever forsterket
veggkonstruksjon.

**Take the moisture trap into account when drilling
the fixing hole.**
Brackets no. 61016, length 240 mm,
screws Z61004, M10 x 120mm to be ordered separately.
Note! Screw-fastening basins require a reinforced
structure.

Porselensproduktenes hovedmål tol. ±2%
Principal dimensions of the porcelain products ±2%

11167

600x440x170 mm

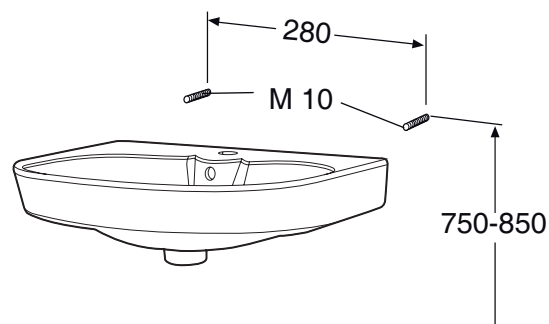
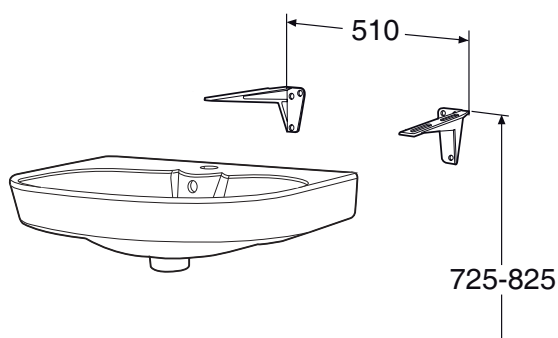
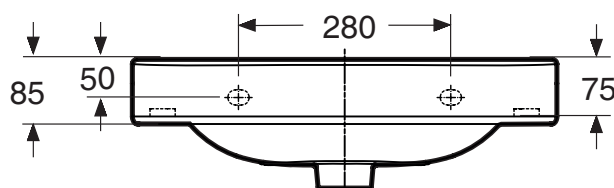
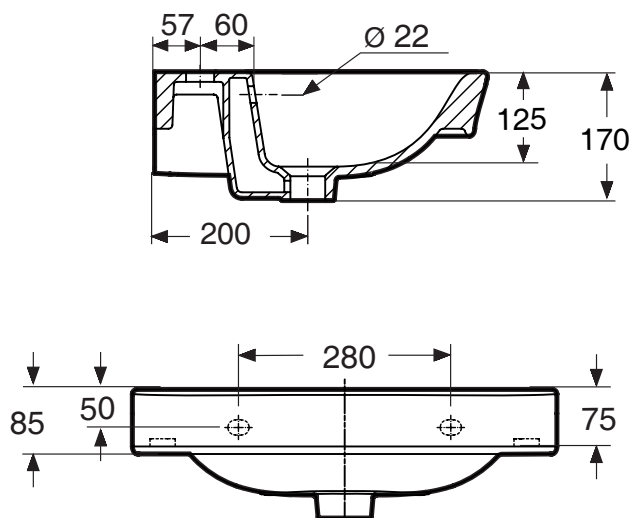
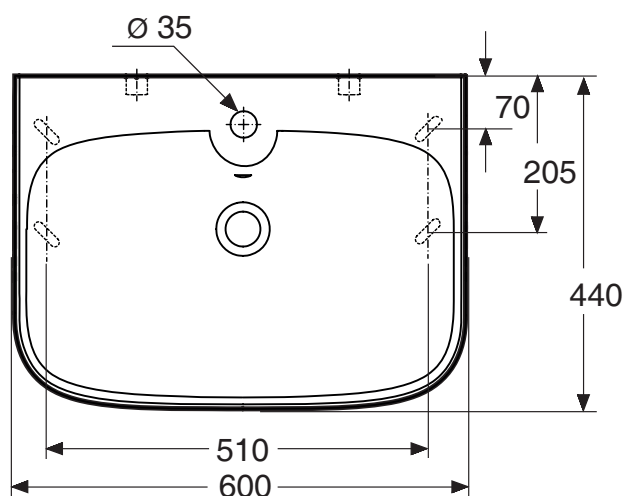

61016, 240 mm

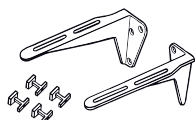

Z61004, M 10 x 120 mm
to be ordered separately

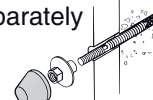

Huomioi kosteussulku kiinnitysreikiä tehtäessä.
Kannakkeet nro 61016, pituus 240 mm,
ruuvit Z61004, M10 x 120mm tilattava erikseen.
Huom! Ruuvikiinnitysalkaavat vaativat vahvistetun
seinärakenteen.

Kontrollera fuktspärren då ni gör fastsättningshål.
Konsolerna nr 61016, längd 240 mm,
bultar Z61004, M10 x 120mm beställs separat.
Obs! Bultupphängda tvättställ fordrar förstärkt
väggkonstruktion.

Posliinutuotteiden päämitat tol. ± 2 %
Porslinsprodukternas huvudmått tol. ±2 %

Kontroller fuktspærren når det lages hull til boltene.
Bærejern nr 61016, 240 mm,
bolter Z61004, M10 x 120mm bestilles separat.
OBS! Servanter for boltmontering krever forsterket
veggkonstruksjon.

**Take the moisture trap into account when drilling
the fixing hole.**
Brackets no. 61016, length 240 mm,
screws Z61004, M10 x 120mm to be ordered separately.
Note! Screw-fastening basins require a reinforced
structure.

Porselensproduktenes hovedmål tol. ±2%
Principal dimensions of the porcelain products ±2%

51060

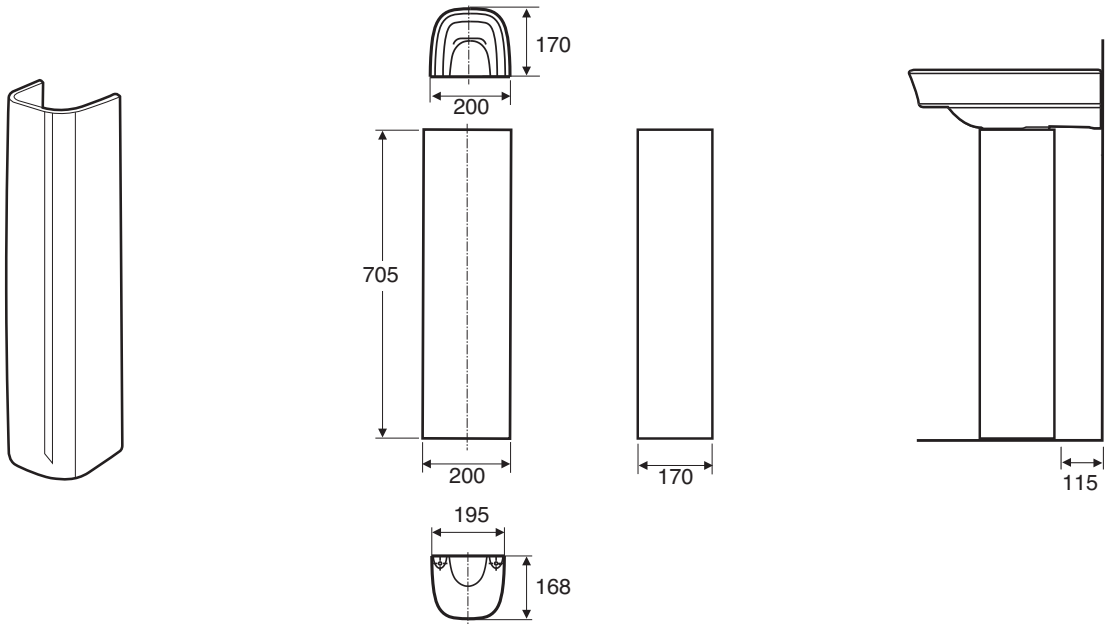

Pesualtaan jalka asennetaan pesualtaan yhteydessä siten, että pesuallas lepää jalan päällä.
Sopii pesualtasiin Glow 11164, 11165, 11166, 11167.

Tvättställpelaren bör monteras tillika med tvättstället, så att tvätt stället vilar på pelaren.
Passar till tvättställen Glow 11164, 11165, 11166, 11167.

Helsøylen bør monteres sammen med servanten, slik at servanten hviler på søylen
Passer følgende servanter Glow 11164, 11165, 11166, 11167.

The pedestal should be installed together with the washbasin so that the washbasin rests on the pedestal.
Suitable for washbasins Glow 11164, 11165, 11166, 11167.

Pesuallas • Tvättställ • Servanter • Washbasin

FI **111xx**-hanareikä ja ylivuotoaukko (Perusmalli)
121xx-ei ylivuotoaukkoa
116xx-ei hanareikää
126xx-ei hanareikää/ylivuotoaukkoa
124xx-ilman ylivuotoaukkoa, hanareikä vasemmalla
125xx-ilman ylivuotoaukkoa, hanareikä oikealla

NO **111xx**-med overløp/batterihull (Standard)
121xx-uten overløp
116xx-uten batterihull
126xx-uten overløp/batterihull
124xx-uten overløp/batterihull venstre
125xx-uten overløp/batterihull høyre

SE **111xx**-med bräddavlopp/kranhål (Standard)
121xx-utan bräddavlopp
116xx-utan kranhål
126xx-utan bräddavlopp/kranhål
124xx-utan bräddavlopp/kranhål väster
125xx-utan bräddavlopp/kranhål höger

GB **111xx**-with overflow/tap hole (Basic)
121xx-w/o overflow
116xx-w/o taphole
126xx-w/o overflow/tap hole
124xx-w/o overflow/tap hole left
125xx-w/o overflow/tap hole right



SE - Enligt Branschregler - Säker Vatteninstallation

Skruvfästningar i våtzon 1 ska göras i betong eller annan massiv konstruktion, träreglar, träkortlingar eller i konstruktion som är provad och godkänd för infästning, till exempel skivkonstruktion. Se exempel på godkända konstruktioner på säkervatten.se. Alla infästningar i våtzon 1 och 2 ska tätas. Material för tätning ska fästa mot underlaget och vara vattenbeständigt, mögelresistent och åldersbeständigt.

SILICONE
EN 15651-3. Class XS1

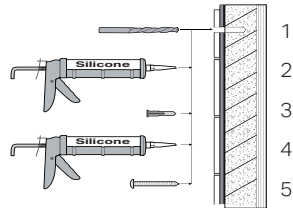

Betong/Massiv konstruktion

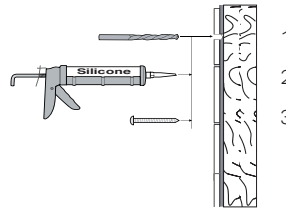

Trä/skivkonstruktion

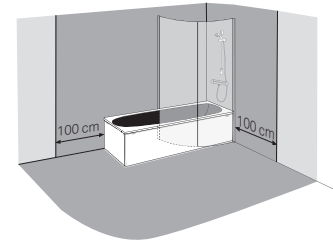

■ VÄTZON 1
□ VÄTZON 2

Maintenance - Porcelain

FI

Posliinituotteiden lasitepinta on helppo pitää puhtaana ja se kestää useimpia kemikaaleja.

Suosittelemme puhdistamaan tuotteet säännöllisesti ja käyttämään kodin tavallisia puhdistusaineita. Älä käytä hankaavia puhdistusvälineitä, voimakashappoisia aineita tai vahvoja, alkaalisia aineita. Muista huuhdella pinta hyvin puhdistuksen jälkeen.

Mikäli posliinipinta on voimakkaasti likaantunut voi puhdistamiseen käyttää vedellä laimennettuja happoliuoksia.

Korjauksen ja varaosien hankinnassa käänny jälleenmyyjäsi puoleen.

SE

Produkterna tillverkas av naturliga råvaror och med hänsyn till miljökrav och användarens behov. Porslinsprodukternas glasyrbeläggning är lätt att hålla ren och tål de flesta kemikalier. Vi rekommenderar att produkterna rengörs regelbundet med vanliga rengöringsmedel som finns i hushållet. Använd inga slipande rengöringsredskap, starka syror eller starka alkaliska ämnen. Kom ihåg att skölja ytan ordentligt efter rengöring. Om porslinsytan är mycket smutsig kan man använda en syralösning som späts ut med vatten. Vid reparation och köp av reservdelar ber vi dig vända dig till din återförsäljare.

NO

Produkterne produsert fra naturlige råmaterialer, og imøtekommer miljøkrav og kundenes behov. Glasuren på våre keramiske produkter er enkel å holde ren og tåler de fleste kjemikalier. Vi anbefaler at våre produkter rengjøres med vanlige rengjøringsmidler for hjemmebruk. Ikke bruk skuremidler, kraftige syrer eller sterke alkaliske substanser. Husk å skylle overflaten grundig etter rengjøring. Hvis den keramiske overflaten er ekstremt skitten kan du bruke syreholdige løsninger fortynnet i vann.

Ved behov for reparasjoner og reservedeler, ta kontakt med din forhandler av reservedeler

GB

Ceramic products are produced from natural raw materials, meeting environmental requirements and customers' needs. The glaze on our ceramic products is easy to keep clean and can withstand most chemicals. We recommend cleaning our products regularly using ordinary home cleaning products. Do not use abrasive cleaning equipment, powerful acids or strong alkaline substances. Remember to rinse the surface well after cleaning. If the ceramic surface is extremely dirty, acidic solutions diluted in water can be used.

For repairs and spares, please contact your dealer.

NOTES:



FINLAND
Geberit Oy
Tahkotie 1
FI-01530 Vantaa
T +358 10 662 304
tekninentuki@geberit.com
→ www.ido.fi

SVERIGE
Geberit AB
Box 140
SE-295 22 Bromölla
T +46 456 480 00
info@ido.se
→ www.ido.se

EXPORT
→ www.idobathroom.com



NORGE
Geberit AS
Luhrtoppen 2
NO-1470 Lørenskog
T +47 67 97 82 00
sales.no@geberit.com
→ www.porsgrundbad.no