

El 30 – ett nivå

Konstruksjonsdetaljer

1. Bæreprofil Gyproc GK 1, c 900-1200 mm (c-avstand iht. tabell 1)
2. Tverrprofil Gyproc GK 2 alt. Gyproc GK 3, c 400 mm
3. Skjøtebeslag Gyproc GK 20
4. Koblebeslag Gyproc GK 21
5. Kantskinne Gyproc GK-C
6. Oppheng
7. Gyproc gipsplater, 1-3 lag (type gipsplater iht. tabell 1)

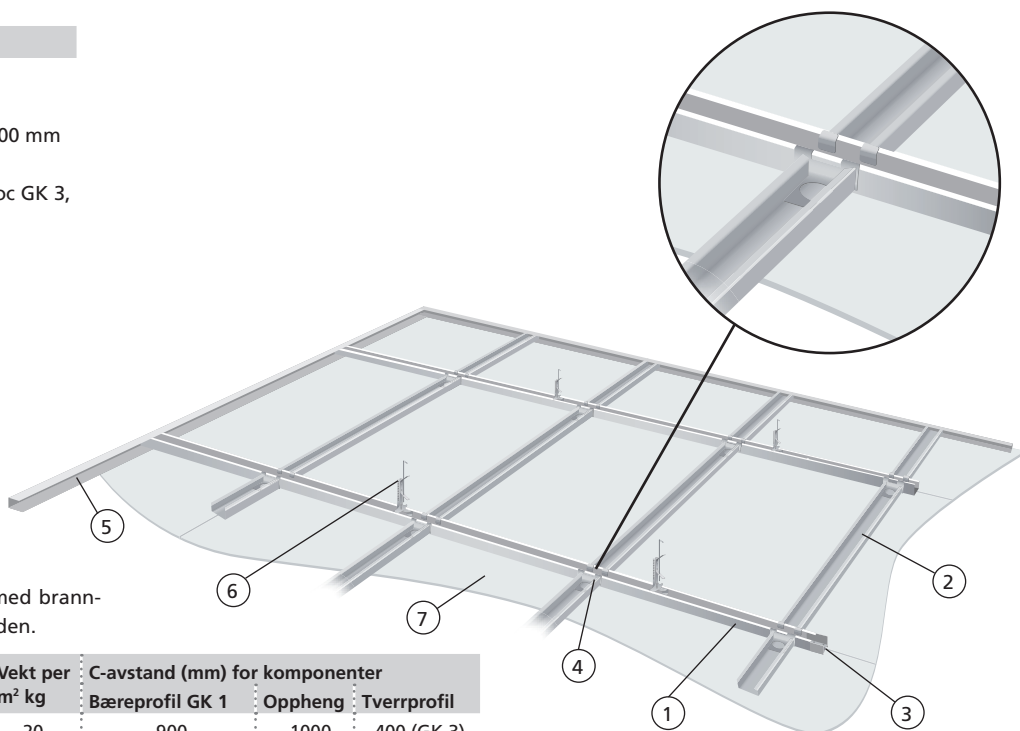

Tabell 1

C-avstand for GK-system – ett nivå med brannmotstand EI 30 for brann fra undersiden.

Gipsplater	Brannmotstand	Høyde mm	Vekt per m ² kg	C-avstand (mm) for komponenter		
				Bæreprofil GK 1	Oppheng	Tverrprofil
2 x GNE 13	In1 og K1-A	52	20	900	1000	400 (GK 3)
2 x GN 13	El 30			1200	650	400 (GK 2)
3 x GNE 13	In1 og K1-A	66	29	900	800	400 (GK 3)
3 x GN 13	El 30			1200	600	400 (GK 2)

Monteringsanvisning

Branncellebegrensende himling

Brannklasse EI 30

Opphengsystem i ett nivå.

1. Kantskinne GK-C

Kantskinne skrues, spikres eller skytes fast med c 600 mm til vegger og søyler. Kantskinnen festes med underkant (bred flens) lik nedforingshøyden.

2. Bæreprofil GK 1

Bæreprofiler monteres med senteravstander for profiler og pendel/oppheng iht tabell 1. For skjøting benyttes skjøtebeslag GK 20. Profilender mot vegg stikkes inn i kantskinnen.

3. Tverrprofil GK 2, alt. GK 3 for 900 mm platebredde

Tverrprofiler monteres med c 400 mm mellom bæreprofilene ved hjelp av koblebeslag GK 21. Profilender mot vegg stikkes inn i kantskinnen.

4. Oppheng GK 23, GK 24, GK 26 med tråd GK 25/GK 27, GK 28

Opphengene festes/skrus til bæreprofilen med senteravstander iht tabell 1. Ved bruk av GK 28 skal minimum 2 skruer Gyproc QP 14 benyttes pr feste i bæreprofilen. Mot overliggende konstruksjoner benyttes egnede metallpluggar eller bolter med tilstrekkelig forankringskapasitet.

5. Kledning

Kledningen består av to lag Gyproc GN 13 / GNE 13 montert mot bære- og tverrprofilene samt mot kantskinnene. Begge platelagene monteres vinkelrett på tverrprofilene og skjøtes på tverrprofilene. Platelagene forskyves slik at gjennomgående skjøter unngås. Begge platelagene fullskrues med c 200 mm i platenes ytterkanter og c 300 mm på mellomliggende understøttelser. For innerste platelag benyttes 25 mm skruer Gyproc QS 25 og for ytterste platelag 38 mm skruer Gyproc QS 38. (For evt. et tredje lag med GN 13 benyttes 51 mm skruer Gy-

proc QS 51). Skruene monteres minimum 15 mm fra alle platekanter.

Denne anvisningen skal følge byggets dokumentasjon og være tilgjengelig ved kontroll eller besiktigelse.

Utførende firma:

Monteringsdato:

Monteringsansvarlig (signatur):

El 60 – ett nivå

Konstruksjonsdetaljer

1. Bæreprofil Gyproc GK 1, c 900-1200 mm (c-avstand iht. tabell 1)
2. Tverrprofil Gyproc GK 2 alt. Gyproc GK 3, c 400 mm
3. Skjøtebeslag Gyproc GK 20
4. Koblebeslag Gyproc GK 21
5. Kantskinne Gyproc GK-C
6. Oppheng
7. Gyproc gipsplater, 1-3 lag (type gipsplater iht. tabell 1)

Tabell 1

C-avstand for GK-system – ett nivå med brannmotstand EI 60 for brann fra undersiden.

Gipsplater	Brannmotstand	Høyde mm	Vekt per m ² kg	C-avstand (mm) for komponenter		
				Bæreprofil GK 1	Oppheng	Tverrprofil
2 x GFE 15	In1 og K1-A	58	28	900	800	400 (GK 3)
2 x GF 15	EI 60			1200	600	400 (GK 2)

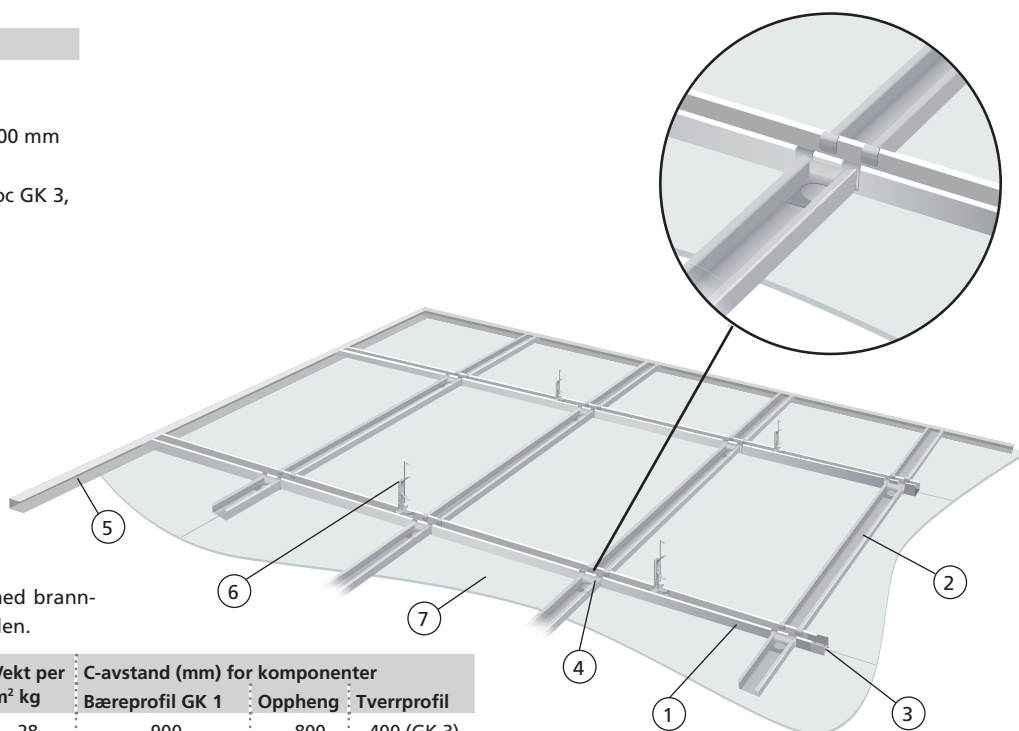

Monteringsanvisning

Branncellebegrensende himling
Brannklasse EI 60
Opphengsystem i ett nivå.

1. Kantskinne GK-C

Kantskinne skrues, spikres eller skytes fast med c 600 mm til vegger og søyler. Kantskinnen festes med underkant (bred flens) lik nedforingshøyden.

2. Bæreprofil GK 1

Bæreprofiler monteres med senteravstander for profiler og pendel/oppheng iht tabell 1. For skjøting benyttes skjøtebeslag GK 20. Profilender mot vegg stikkes inn i kantskinnen.

3. Tverrprofil GK 2, alt. GK 3 for 900 mm platebredde

Tverrprofiler monteres med c 400 mm mellom bæreprofilene ved hjelp av koblebeslag GK 21. Profilender mot vegg stikkes inn i kantskinnen.

4. Oppheng GK 23, GK 24, GK 26 med tråd GK 25/GK 27, GK 28

Opphengene festes/skrus til bæreprofilen med senteravstander iht tabell 1. Ved bruk av GK 28 skal minimum 2 skruer Gyproc QP 14 benyttes pr feste i bæreprofilen. Mot overliggende konstruksjoner benyttes egnede metallplugg eller bolter med tilstrekkelig forankringskapasitet.

5. Kledning

Kledningen består av to lag Gyproc GF 15 / GFE 15 montert mot bære- og tverrprofilene samt mot kantskinnene. Begge platelagene monteres vinkelrett på tverrprofilene og skjøtes på tverrprofilene. Platelagene forskyves slik at gjennomgående skjøter unngås. Begge platelagene fullskrues med c 200 mm i platenes ytterkanter og c 300 mm på mellomliggende understøttelser. For innerste platelag benyttes 25 mm skruer Gyproc QS 25 og for ytterste platelag 41 mm skruer Gyproc QS 41. Skruene monteres minimum 15 mm fra alle platekanter.

Denne anvisningen skal følge byggets dokumentasjon og være tilgjengelig ved kontroll eller besiktigelse.

Utførende firma:

Monteringsdato:

Monteringsansvarlig (signatur):

El 30 – to nivåer

Konstruksjonsdetaljer

1. Bæreprofil Gyproc GK 1, c 850-1200 mm (c-avstand iht. tabell 2)
2. Tverrprofil Gyproc GK 1, c 400 mm
3. Skjøtebeslag Gyproc GK 20
4. Koblebeslag Gyproc GK 22
5. Kantskinne Gyproc GK-C1)
6. Oppheng, c 800–900 mm (c-avstand iht. tabell 2)
7. Gyproc gipsplater, 1-3 lag (type gipsplater iht. tabell 2)

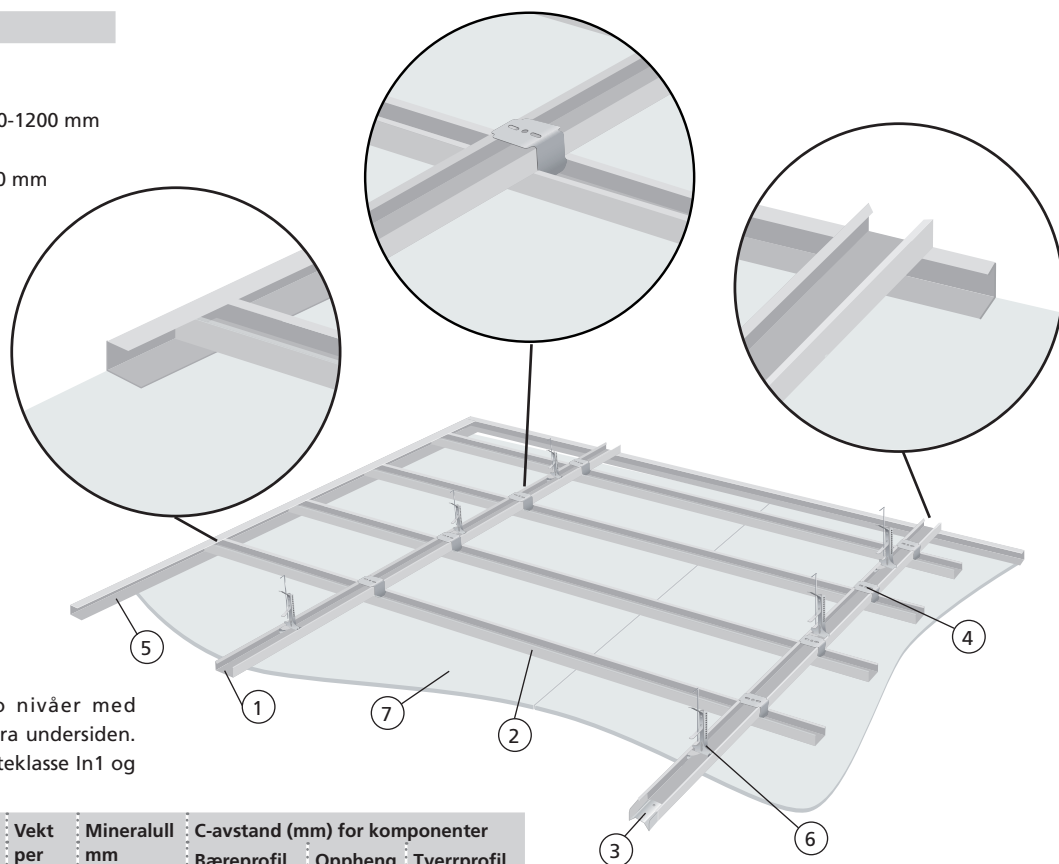

Tabell 2

C-avstand for GK-system – to nivåer med brannmotstand EI 30 for brann fra undersiden. Samtlige alternativer har overflateklasse In1 og kledningsklasse K1-A.

Gipsplater	Brannmotstand	Høyde mm	Vekt per m ² kg	Mineralull mm	C-avstand (mm) for komponenter		
					Bæreprofil GK 1	Oppheng	Tverrprofil
2 x GN 13	In1 og K1-A EI 30	79	22	M45	850	900	400 (GK 1)
3 x GN 13	In1 og K1-A EI 30	92	30	M0	900	800	400 (GK 1)

Monteringsanvisning

Branncellebegrensende himling
Brannklasse EI 30
Opphengsystem i to nivåer.

1. Kantskinne GK-C

Kantskinne skrues, spikres eller skytes fast med c 600 mm til vegger og søyler. Kantskinnen festes med underkant (bred flens) lik nedforingshøyden.

2. Bæreprofil GK 1

Bæreprofiler monteres med senteravstander for profiler og pendel/oppheng iht tabell 2. For skjøting benyttes skjøtebeslag GK 20. Profilender mot vegg legges oppå kantskinnen.

3. Tverrprofil GK 1

Tverrprofiler monteres med c 400 til bæreprofilenes underkant ved hjelp av

koblebeslag GK 22. Profilender mot vegg stikkes inn i kantskinnen.

4. Oppheng GK 23, GK 24, GK 26 med tråd GK 25/GK 27, GK 28

Opphengene festes/skrus til bæreprfilen med senteravstander iht tabell 2. Ved bruk av GK 28 skal minimum 2 skruer Gyproc QP 14 benyttes pr feste i bæreprfilen. Mot overliggende konstruksjoner benyttes egnede metallpluggar eller bolter med tilstrekkelig forankringskapasitet.

5. Kledning

Kledningen består av to lag Gyproc GN 13/ GNE 13 montert mot tverrprofilene og mot kantskinne. Begge platelagene monteres vinkelrett på tverrprofilene og skjøtes på tverrprofilene. Platelagene forskyves slik at gjennomgående skjøter unngås. Begge platelagene fullskrus med c 200 mm langs

understøttede skjøter og c 300 mm på mellomliggende understøttelser. For innerste platelag benyttes 25 mm skruer Gyproc QS 25 og for ytterste platelag 38 mm skruer Gyproc QS 38. (For evt. et tredje lag med GN 13 benyttes 51 mm skruer Gyproc QS 51). Skruene monteres minimum 15 mm fra alle platekanter.

Denne anvisningen skal følge byggets dokumentasjon og være tilgjengelig ved kontroll eller besiktigelse.

Utførende firma:

Monteringsdato:

Monteringsansvarlig (signatur):

El 60 – to nivåer

Konstruksjonsdetaljer

1. Bæreprofil Gyproc GK 1, c 850-1200 mm (c-avstand iht. tabell 2)
2. Tverrprofil Gyproc GK 1, c 400 mm
3. Skjøtebeslag Gyproc GK 20
4. Koblebeslag Gyproc GK 22
5. Kantskinne Gyproc GK-C1)
6. Oppheng, c 800–900 mm (c-avstand iht. tabell 2)
7. Gyproc gipsplater, 1-3 lag (type gipsplater iht. tabell 2)

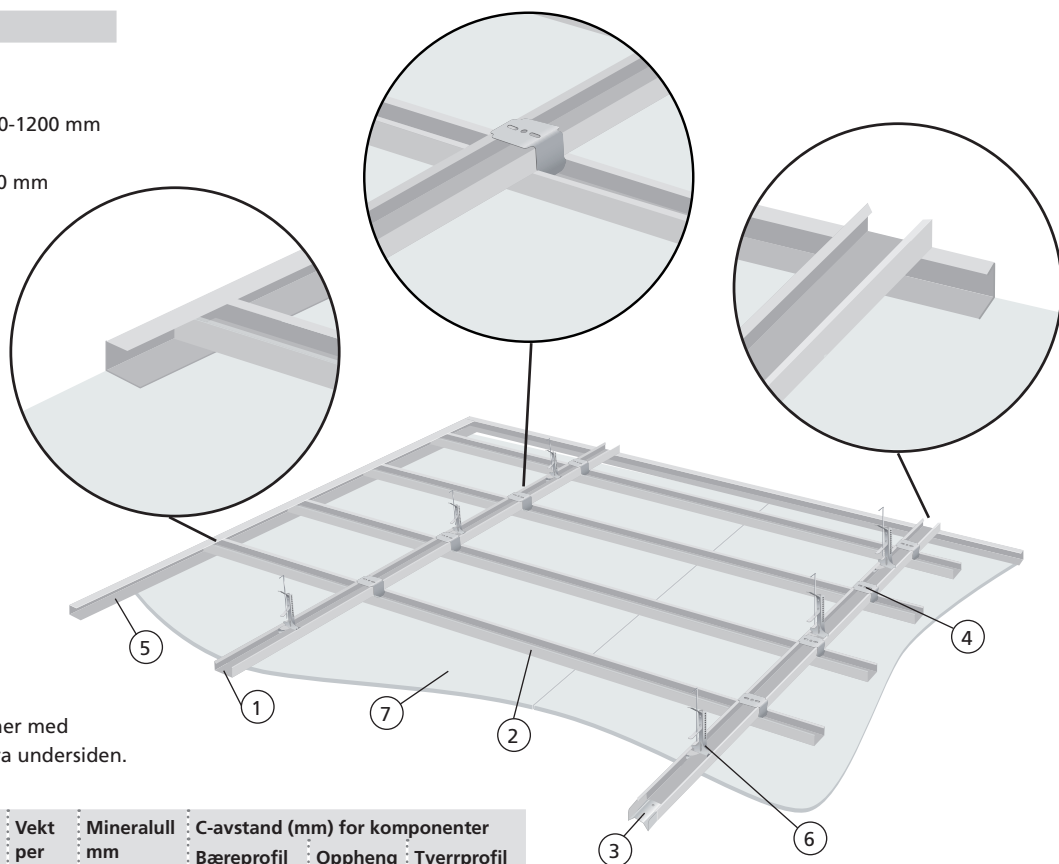

Tabell 2

C-avstand for GK-system – to nivåer med brannmotstand EI 60 for brann fra undersiden.

Gipsplater	Brannmotstand	Høyde mm	Vekt per m ² kg	Mineralull mm	C-avstand (mm) for komponenter		
					Bæreprofil GK 1	Oppheng	Tverrprofil
2 x GF 15	In1 og K1-A EI 60	85	30	M45	900	800	400 (GK 2)

Monteringsanvisning

Branncellebegrensende himling
Brannklasse EI 60
Opphengsystem i to nivåer.

1. Kantskinne GK-C

Kantskinne skrues, spikres eller skytes fast med c 600 mm til vegger og søyler. Kantskinnen festes med underkant (bred flens) lik nedforingshøyden.

2. Bæreprofil GK 1

Bæreprøfilen monteres med senteravstander for profiler og pendel/oppheng iht tabell 2. For skjøting benyttes skjøtebeslag GK 20. Profilender mot vegg legges oppå kantskinnen.

3. Tverrprofil GK 1

Tverrprofiler monteres med c 400 til bæreprøfilenes underkant ved hjelp av

koblebeslag GK 22. Profilender mot vegg stikkes inn i kantskinnen.

4. Oppheng GK 23, GK 24, GK 26 med tråd GK 25/GK 27, GK 28

Opphengene festes/skrus til bæreprøfilen med senteravstander iht tabell 2. Ved bruk av GK 28 skal minimum 2 skruer Gyproc QP 14 benyttes pr feste i bæreprøfilen. Mot overliggende konstruksjoner benyttes egnede metallpluggere eller bolter med tilstrekkelig forankringskapasitet.

5. Kledning

Kledningen består av to lag Gyproc GF 15 / GFE 15 montert mot tverrprofilene og mot kantskinnene. Begge platelagene monteres vinkelrett på tverrprofilene og skjøtes på tverrprofilene. Platelagene forskyves slik at gjennomgående skjøter unngås. Begge platelagene fullskrues med c 200 mm langs understøttede skjøter og c 300 mm

på mellomliggende understøttelser. For innerste platelag benyttes 25 mm skruer Gyproc QS 25 og for ytterste platelag 41 mm skruer Gyproc QS 41. Skruene monteres minimum 15 mm fra alle platekanter.

Denne anvisningen skal følge byggets dokumentasjon og være tilgjengelig ved kontroll eller besiktigelse.

Utførende firma:

Monteringsdato:

Monteringsansvarlig (signatur):