

GJERDESAGEN®



KVALITET
VARER Lenger.....

P R O D U K T K A T A L O G



PRODUKTOVERSIKT

Innledning	3 - 5
Gjerde 250.....	6 - 7
Gjerde 805.....	8 - 9
Gjerde 1203	10 - 11
Gjerde 1500	12 - 13
Gjerde 1603	14 - 15
Gjerde 2003	16 - 17
Ekstrauststyr.....	18
Reservedeler	19

KONTAKTINFO

FirmaErnex AS
AdrBjørnstadgata 7, N – 1792 Tistedal
Telefon...+47 69 17 83 30
Fax.....+47 69 17 83 60
E-post.....ernex@ernex.no
Webwww.ernex.no
.....www.gjerdessagen.no



KVALITET KOSTER MINDRE.....

GJERDESAGEN® er et helnorskt produkt, en merkevare kjent for ypperste kvalitet, presisjon og svært lang levetid.

Utvikling, produksjon og markedsføring skjer ved Ernex AS i Tistedal, Skandinavias ledende produsent av byggsager.

Gjerdessagen® gir høy verdi for brukerne, som kan være trygge på at de har investert riktig når de har valgt et av våre produkter.

Normal levetid for en Gjerdessag er opptil 25 år ved riktig vedlikehold. Vi har også et komplett lager av reservedeler til alle modeller, og et landsdekkende nett av service og reparasjonsverksteder. Vi leverer også tilleggsutstyr av samme høye kvalitet, som for eksempel sponavsug med start-/stopp-automatikk for et bedre arbeidsmiljø, lasersikte for høyere presisjon etc.

Gjerdessagen® selges utelukkende gjennom faghandelen, dvs. byggevarekjedene, Proffpartner og enkelte utvalgte frittstående maskingrossister. Se www.ernex.no for detaljer.

Gjerdessagen® - "Snekkerens beste venn".

Yngvar Karlsen
Adm. direktør





Presisjon til minste detalj

Gjerdesagen® er satt sammen av deler med strenge krav til kvalitet og toleranser. Vår produksjon har et kvalitetsikringssystem tilsvarende ISO 9000. Før en Gjerdesag forlater fabrikk, har den vært gjennom en nitidig kvalitetskontroll. Blant annet må våre operatører under sluttmonteringen gå igjennom en sjekklister på hele 34 punkter, som alle må være i orden før sagen kan godkjennes og sendes til kunden.

I samarbeid med våre forhandlere arrangerer vi sikkerhetskurs, og kurs i riktig montering og bruk. Etter gjennomført kurs får deltakerne sertifikat, som autorisert bruker av Gjerdesagen®.

Vi leverer maskiner med kapp/klyvhøyde fra max 73 mm – 200 mm. Det finnes derfor en Gjerdesag for alle arbeidsoppgaver og behov. Rullebord og anhold i aluminium er en viktig del av konseptet og skal alltid brukes.

Ernex AS er medlem i Grønt Punkt Norge, og tilsluttet Renas, som er et godkjent selskap for avfallsretur mht elektriske og elektroniske produkter. I tillegg er vi sertifisert som Miljøfyrtårnsbedrift.

Gjerdesagen® er godkjent iht EU,s Maskindirektiv og innehar CE-merke.

Prosedyre 8.02. Vedlegg 1. Side 1 av 1

Ernex AS		Kontroll og kvalitetssikring		Dato:	Rev:	Sign:
GJERDESAG 1603				Kat.nr.:	Sag nr.:	RF
Kontroll av produkter under montering				Toleranser	Anmerkninger	
Dype riper og galv. i bordplate og svingskive.						
Skrur for opplagring av svingskive. (litrekking) 18 Nm.						
Låseskrue for svingskive. (går lett) Justere mothold.						
Prøvkjøre bryter – nødstop. (min. tre starter)						
Kast i sagblad 1603				Max 0.35		
Slark i svingskive.				Max 0.20		
Sagblad løftes vertikalt. (vandrings av sagblad)				Max 0.50		
Justere blad slik at det ikke tar i alu. list ved 45° og 90°						
Blad i spalte. (skjevhet)				Max 0.50		
Etterdr skrue M10 til vippelageraksel						
Høyde spaltekniv (max 2mm lavere enn sagblad)				+ 0		
Riktig avstand spaltekniv – sagblad.				Min3/Max8		
Spaltekniv innenfor sagsnitt.						
Sjekk vinkel i 45° og 90°, justere gradeskala.				+ 0.3 - 0.3		
Snitthøyde 1603 (90° min. 148mm – 45° min. 90mm)				Vinkel Nr. 4-22		
Sagblad under svingskive ved oppstart, og ved krenking.						
Sagblad under svingskive (løftehandtak mot stoppekast 1603)						
Justere rastere				Max 0.2		
Planhet i svingskive.				+ 0.2 - 0.2		
Planhet i bordplate.				+ 0 - 0		
Svingskive over bordplate (max 1mm)				+ 1 - 0		
Lakk og galv. er jevn, og uten skade.						
Åpning mellom plastkuppel og bordplate.				Max 5.0		
Trelist i kuppel, inntil spalte – ufaset list.						
Bladbeskytter må kunne stå i alle stillinger.						
Prøvekjør sag i alle stillinger						
Montert holder til påskyver				+ 0.2 - 0.2		
Montert skrue til støtterull.						
Alle skrue og hendler trukket til.						
Riktig typeskilt og klebemerker.						
Eske med deler. (påføres art.nr.)						
Pose med dokumenter.						
Skjekk hull for styrerør						
kontroll med klokkejagg				+ 0.2 - 0.2		

Skjema nr. 109



På de etterfølgende sidene presenterer vi hele modellspekteret. Her kan du finne den Gjerdesagen® som passer for ditt behov og arbeidsoppgaver.

For en fullstendig oversikt over forhandlere, besøk våre websider, www.gjerdesagen.no, eller www.ernex.no. I tillegg finner du også her oversikt over modeller, reservedelstegninger etc. Vi har også egen side på Facebook.

Gjerdesagen® er under kontinuerlig utvikling og endring. Vi tar derfor forbehold om endring av de tekniske spesifikasjonene.

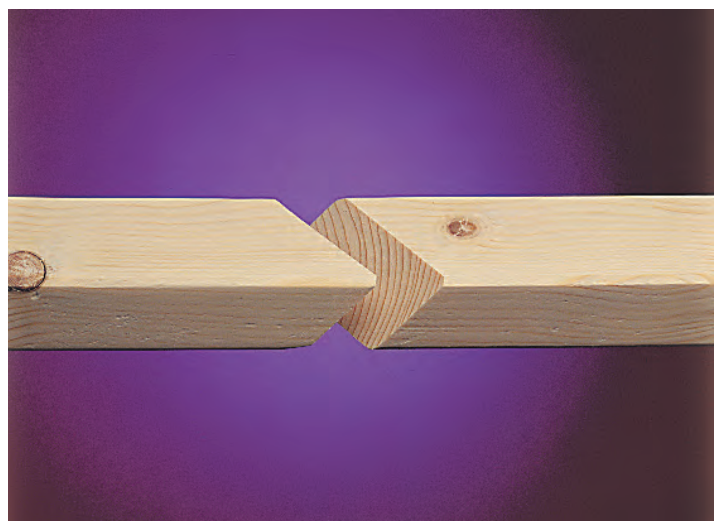
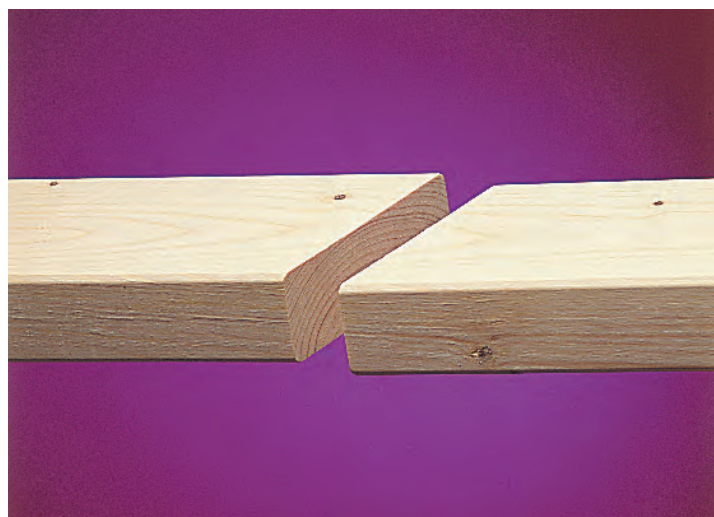
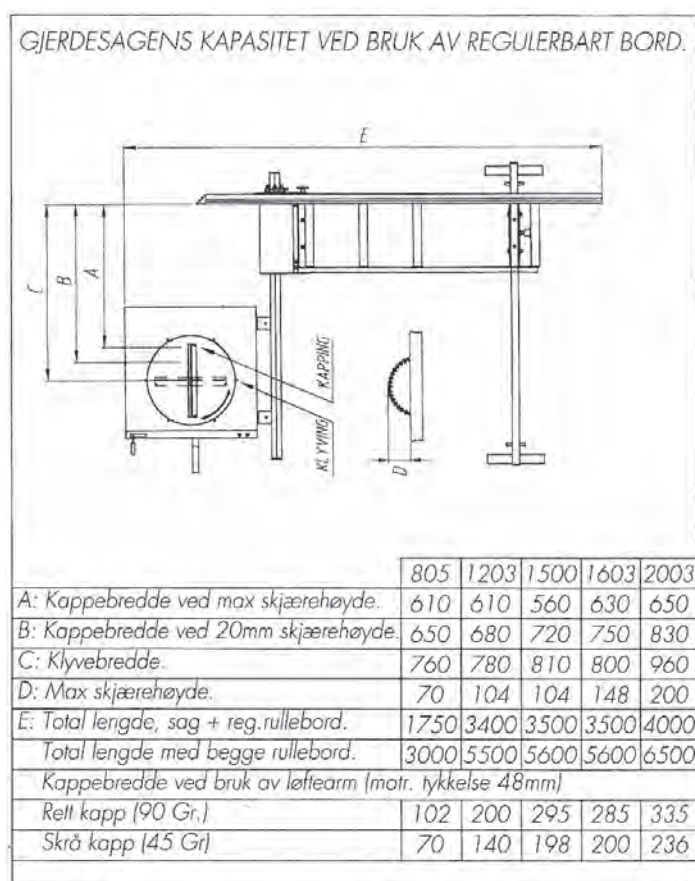



Modell 250

Egner seg meget godt til innredningsarbeider som f.eks. legging av parkett, laminat, oppsetting av panel, utforinger, takplater og listing.



Gjerde 250 er en komplett arbeidsstasjon for alt innredningsarbeid. Den har høy kapasitet og presisjon, og krever liten plass.

Sagen har en unik sagbladbevegelse som gjør det mulig å skjære spesielt brede/lange snitt. Gir nøyaktige kutt.

Sagen kan også brukes med sammenslått understell, for eksempel til kapping og tilpassing av gulvbord, parkett og laminat.

Den er utstyrt med bærehåndtak, men har også påmonterte hjul for enkel transport hvor den kan trilles som en koffert.



250 805 1203 1500 1603 2003

STANDARD UTSTYR:

- Sagbladbeskytter
- Sagblad Ø 250 mm - Z40
- Spaltekniv
- Motor m/brems
- 38 mm uttak for sponavsug

TILLEGGsutstyr:

- Bord i aluminium, 1 m
Kan brukes på begge sider og kan også skjøtes
- Sponavsug

TEKNISKE SPESIFIKASJONER:

Produsent: Ernex AS, Norge
 Modell: Gjerde 250
 Bordplate: 670 mm x 565 mm
 Sammenslått: Høyde 430 mm
 Oppstilt: Høyde 860 mm
 Vekt: 37 kg
 Sagblad: Hardmetallblad Z=40
 Diameter: 250 mm
 Senterhull: Ø 30 mm
 Tannbredde: 3,2 mm
 Bladtykkelse: 2,3 mm
 Spaltekniv: Herdet stål: 2,5 mm
 Skjærehøyde: 80 mm i 90° (vertikalt)
 63 mm i 45° (krenget)
 Motor: Universalmotor m/brems
 230V/1-fas 1,8kW
 Spindelhastighet: 4500 omdr./min.
 Periferihastighet: 48 m/sek. med std. blad
 Dim. på kabel: 1-fas 3x2,5 mm²
 Sikringsstørrelser: 16A trege
 Støymåling: Tomgang: 94 dB
 2006/42/EC Belastning: 92,4 dB
 CE-merket: Etter godkjenning fra
 Dansk Teknologisk
 Institut, Århus.
 Identifikasjonsnr.: 0396
 Typeattest: TI-09-MD-0308

Rett til endringer i spesikasjoner forbeholdes.

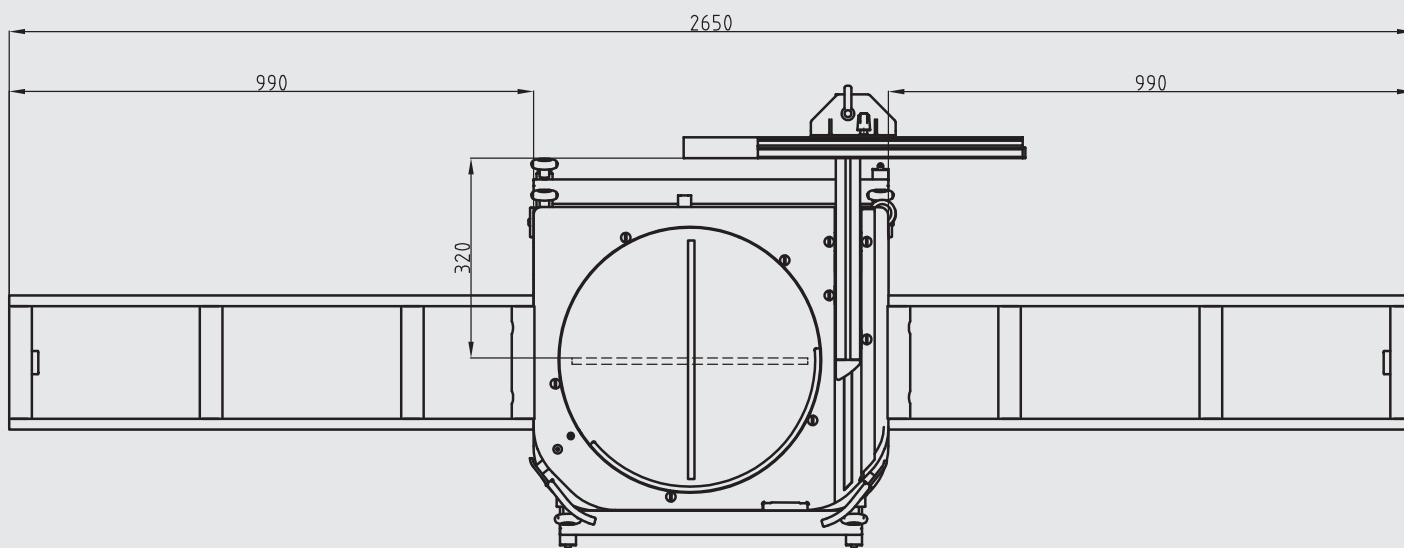



Modell 805

Gjerdesagen® 805 er den minste byggsagen i vårt produktspekter, men den har likevel de store modellenes fordeler.



Gjerde 805 egner seg utmerket til hus og hyttebygging, renoveringsarbeider, og der plassen er begrenset.

Den er liten og lett, men effektiv og nøyaktig. Den er enkel å betjene, og omstilling mellom forskjellige arbeidsoperasjoner tar et minimum av tid.

Faste stopp er lagt inn i svingskiven i vinklene 0-15-22,5-45 og 90 grader. Du kan kappe, klyve, false, dobbelgjære og bearbeide store bygningsplater.



STANDARD UTSTYR:

- Sagbladbeskytter
- Sagblad Ø 204 mm - 30Z
- Spaltekniv
- Motor m/brems
- Underbukk
- 50 mm uttak for sponavsug

TILLEGGSUTSTYR:

- Regulerbart rullebord med støttebukk inkl. rulleanlegg, styreskinne og aluminiumsanhold med målebånd og materialstopper
- Fast rullebord
- Teleskoputtrekk, regulerbar side
- Hjul for transport
- Sponavsug

Med teleskoputtrekk og materialstopper kan du kappe lengder inntil 2,6 m. Sagen er utstyrt med uttak for sponavsug for innedørs bruk. Den har høy annenhåndsverdi og reservedeler er lett tilgjengelig.

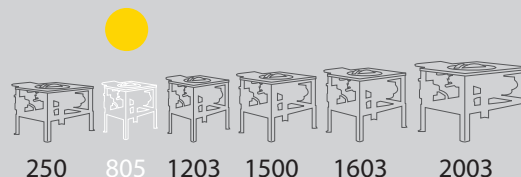

TEKNISKE SPESIFIKASJONER:

Produsent: Ernex AS, Norge
Modell: Gjerdesagen 805
Bordplate: 440 mm x 530 mm
Høyde uten bukk: 440 mm
Høyde med bukk: 860 mm
Vekt: 48 kg
Sagblad: Hardmetallblad Z=30
..... Diameter: 204 mm
..... Senterhull: Ø 30 mm
..... Tannbredde: 2,8 mm
Bladykkelse: 1,8 mm
Spaltekniv: Herdet stål: 2,2 mm
Skjærehøyde: 70 mm i 90° (vertikalt)
..... 63 mm i 45° (krenget)
Motor: 1-fas: 1,1 kW-230 V
..... 3-fas: 1,1 kW-400 V
Motorturtall: 2800 omdr./min.
Spindelhastighet: 3600 omdr./min.
Periferihastighet: 38,5 m/sek. med std. blad
Dim. på kabel: 1-fas: 3x1,5 mm²
..... 3-fas: 5x1,5 mm²
Sikringsstørrelser: 10A trege
Bryter: AV/PÅ-bryter m/motorvern
..... og nullspenningsbryter
Overføringer: 1 stk. tannrem 135L
Støymåling: Tomgang: 79 dB
2006/42/EC Belastning: 84 dB
CE-merket: Etter godkjenning fra Dansk
..... Teknologisk Institut, Århus.
..... Identifikasjonsnr.: 0396
..... Typeattest: TI-09-MD-0309

Retten til endringer i spesikasjoner forbeholdes.



Modell 1203

Gjerdesagen® 1203 Classic er den norske snekkerens favoritt i vårt modellprogram. Den er stabil og meget enkel i bruk, med riktig kapasitet for alle arbeidsoppgaver på byggeplassen.



Sagen har enkel hurtigkobling for rask av og påmontering av regulerbart rullebord uten bruk av verktøy, og er delbar for enklere transport.

Gjerdesagen® 1203 er den absolutt mest solgte byggsagen i Norge. Den har høy 2. håndsverdi.

Den er utstyrt med faste stopp i de mest brukte vinklene 0 – 45- 90 grader. Regulerbart og fast rullebord med aluminiumsanhold utvider sagens kapasitet.

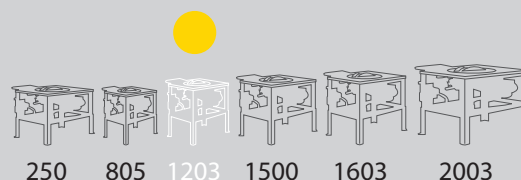

STANDARD UTSTYR:

- Kuppel i 3 mm. polykarbonat med avsgustuss
- Sagblad Ø 300 mm - 30Z
- Spaltekniv
- Brems i motor
- Rulleanlegg
- Styreskinne med målebånd og hurtigkobling
- Støtterull
- Avtagbar underbukk

TILLEGGsutstyr:

- Regulerbart rullebord med støttebukk
- Aluminiumsanhold 2,6 m. med materialstopper
- Teleskoputtrekk til 3,8 m. for regulerbar side
- Fast rullebord
- Aluminiumsanhold 3 m.
- Hjul for transport
- Sponavsug



Enkel montering av styreskinne uten bruk av verktøy

TEKNISKE SPESIFIKASJONER:

Produsent:	Ernex AS, Norge
Modell:	Gjerdesagen 1203
Bordplate:	520 mm x 780 mm
Transporthøyde:	650 mm
Høyde med bukk:	880 mm
Vekt:	95 kg
Sagblad:	Hardmetallblad Z=30
	Diameter: 300 mm
	Senterhull: Ø 30 mm
	Tannbredde: 3,2 mm
Bladtykkelse:	2,2 mm
Spaltekniv:	Herdet stål: 2,5 mm
Skjærehøyde:	104 mm i 90° (vertikalt)
	70 mm i 45° (krenget)
Motor:	1-fas: 2,2 kW-230V
	3-fas: 1,5 kW-230V
	3-fas: 1,5 kW-400V
Motorturtall:	2800 omdr./min.
Spindelhastighet:	2700 omdr./min.
Periferihastighet:	43 m/sek. med std. blad
Dim. på kabel:	230V/1-fas: 2,5 mm ²
	anbefalt max. lengde: 20 m
Sikringsstørrelser:	1-fas: 16A trege
	3-fas: 10A trege
Motorverninnstilling:	1-fas: 14A
	3-fas: 230V-9A
	3-fas: 400V-4,5A
Overføringer:	1-fas: 1 stk. kilerem
	3-fas: 2 stk. kileremmer
	XPZ 9,5 x 772
Støymåling:	Tomgang: 83,6 dB
2006/42/EC	Belastning: 87,5 dB
CE-merket:	Etter godkjenning fra Dansk
	Teknologisk Institut, Århus.
	Identifikasjonsnr.: 0396
	Typeattest: TI-09-MD-0310

Rett til endringer i spesikasjoner forbeholdes.



Modell 1500

MaxiCut er den mest fleksible Gjerdesagen® i vårt modellprogram. Den har et nytt, patentert prinsipp for sagbladbevegelsen som gir ekstra stor kappebredde, kun ved bruk av løftearmen.



Markedets mest fleksible Gjerdesag har styrerør med hurtigkopleing for rask og lett montering og demontering, uten bruk av verktøy.

Sagen har også avlesning av krengefunksjonen i svingkiven, ergonomisk plassering av betjeningsfunksjonene, transporthjul, praktisk verktøykasse, låsing av

høydeinnstilling lett tilgjengelig i fronten og enkle omstillinger med stor brukervennlighet.

Naturligvis kan du også kappe med det regulerbare bordet, hvis det trengs enda større kapasitet. I tillegg har denne modellen en rekke praktiske betjeningsorganer og en fin design.

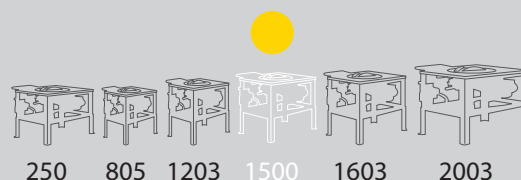
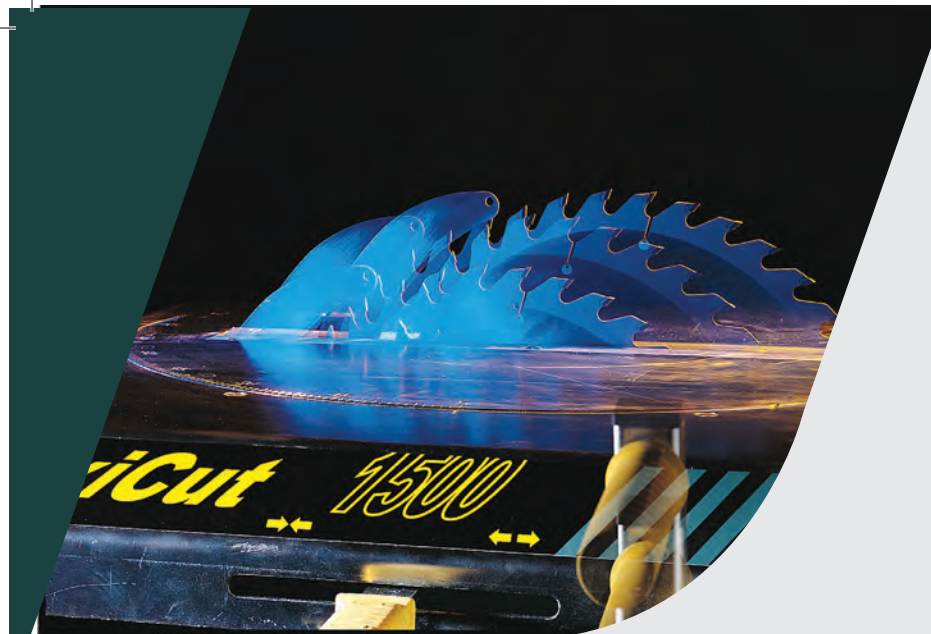

250 805 1203 1500 1603 2003

TEKNISKE SPESIFIKASJONER:

Produsent: Ernex AS, Norge
 Modell: Gjerde MaxiCut 1500
 Bordplate: 650 mm x 790 mm
 Høyde: 885 mm
 Vekt: 124 kg
 Sagblad: Hardmetallblad Z=32
 Diameter: 360 mm
 Senterhull: Ø 30 mm
 Tannbredde: 3,5 mm
 Bladtykkelse: 2,5 mm
 Spaltekniv: Herdet stål: 3,0 mm
 Skjærehøyde: 104 mm i 90° (vertikalt)
 80 mm i 45° (krenget)
 Motor: 1-fas: 2,2 kW-230V
 3-fas: 2,2 kW-230V
 3-fas: 2,2 kW-400V
 Motorturtall: 2700 omdr./min.
 Periferihastighet: 49,5 m/sek. med std. blad
 Dim. på kabel: 1-fas: 2,5 mm²
 Anbefalt max. lengde 20 m
 3-fas: 1,5 mm²
 Sikringsstørrelser: ... 1-fas: 16A trege
 3-fas: 10A trege
 Motorverninnstilling. 1-fas: 16A
 3-fas: 230V: 12A
 3-fas: 400V: 7A
 Termovakt: Termovaktrelè i motor 140°
 Støymåling: Tomgang: 85 dB
 2006/42/EC Belastning: 87,5 dB
 Belastning: 92,4 dB.
 CE-merket: Etter godkjenning fra Dansk
 Teknologisk Institut, Århus.
 Identifikasjonsnr.: 0396
 Typeattest: TI-09-MD-0311

Rett til endringer i spesikasjoner forbeholdes.

STANDARD UTSTYR:

- Kuppel i 3 mm. polykarbonat med avsugstuss
- Spaltekniv
- Rulleanlegg
- Styreskinne med målebånd (hurtigkobling)
- Motor med brems
- Støtterull
- Enkel høydejustering av sagblad
- Verktøykasse
- Hjul for transport

TILLEGGSUTSTYR:

- Regulerbart rullebord med støttebukk
- Aluminiumsanhold 2,6 m. med materialstopper
- Fast rullebord (fremkommer ikke på bildet)
- Sponavsug
- Teleskoputtrekk til 3,8 m. for regulerbar side





Modell 1603

Gjerdesagen® 1603 er bygg- og anleggsbransjens arbeidshest. Den har stor kapasitet og meget god stabilitet, med alle funksjoner lett tilgjengelig.



Gjerdesagen® 1603 leveres med motor på hele 3,6 kw, og er utrustet med vendebryter, slik at den kan brukes både på 230 V og 400 V 3-fas.

Sagen har også styreskinne med hurtigkopling for enkel montering og demontering.

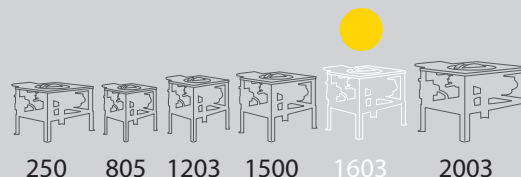

250 805 1203 1500 1603 2003

STANDARD UTSTYR:

- Kuppel i 3 mm. polykarbonat med avsugstuss
- Sagblad Ø 400 mm - 40Z
- Spaltekniv
- Motor med brems
- Rulleanlegg
- Styreskinne med målebånd
- Støtterull
- Justerbare galvaniserte fotforlengere
- Faste stopp i de mest brukte vinklene

TILLEGGSUTSTYR:

- Regulerbart rullebord med støttebukk
- Aluminiumsanhold 2,6 m. med materialstopper
- Teleskoputtrekk til 3,8 m. for regulerbar side
- Fast rullebord
- Aluminiumsanhold 3 m.
- Hjul for transport
- Sponavsug

TEKNISKE SPESIFIKASJONER:

Produsent: Ernex AS, Norge
 Modell: Gjerdesagen 1603
 Bordplate: 930 mm x 640 mm
 Høyde: 850-900 mm
 Vekt: 139 kg
 Sagblad: Hardmetallblad Z=40
 Diameter: 400 mm
 Senterhull: Ø 30 mm
 Tannbredde: 3,5 mm
 Bladtykkelse: 2,5 mm
 Spaltekniv: Herdet stål: 3,0 mm
 Skjærehøyde: 148 mm i 90° (vertikalt)
 90 mm i 45° (krenget)
 Motor: 3-fas: 3,6 kW 230V/400 V
 Motorturtall: 2800 omdr./min.
 Spindelhastighet: ... 2200 omdr./min.
 Periferihastighet: 48 m/sek. med std. blad
 Dim. på kabel: 230V-4x1,5 mm²
 400V-5x1,5 mm²
 Tilførselkabel: 2,5 mm² anbefales
 Sikringsstørrelser: ... 16A trege
 Motorverninnstilling. 16A (230V), 10A (400V)
 Overføringer: 3 stk. kileremmer,
 XPZ 9,5 x 875 QP
 Støymåling: Tomgang: 84,4 dB
 2006/42/EC Belastning: 88,0 dB
 OE-merket: Etter godkjenning fra Dansk
 Teknologisk Institut, Århus.
 Identifikasjonsnr.: 0396
 Typeattest: TI-09-MD-0312

Rett til endringer i spesikasjoner forbeholdes.





Modell 2003

Gjerdesagen® 2003 er tungvekteren i modellprogrammet. Den egner seg meget godt som en stasjonær maskin i treindustrien, til laftehusbygging, og overalt ellers hvor det er behov for en kraftig, robust sagstasjon



Gjerdesagen® 2003 er enkel og effektiv å betjene, den har kraftige rullebord, og egner seg godt til store materialdimensjoner.

Den er like effektiv for kapping som klyving, vinkelsnitt og dobbelgjæring. Faste posisjoner i svingskive og krengestilling letter arbeidet med innstilling i ulike vinkler.

Som tilleggsutstyr leveres laser, slik at du alltid ser hvor snittet kommer.

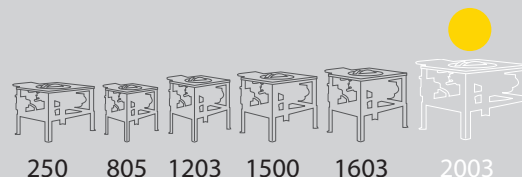

250 805 1203 1500 1603 2003

STANDARD UTSTYR:

- Kuppel i 3 mm. polykarbonat med avsugstuss
- Sagblad Ø 550 mm - Z54
- 7,5 kw motor med brems
- Faste stopp i de mest brukte vinklene

TILLEGGsutstyr:

- Regulerbart bord, høyre og venstre
- Forlengerbord høyre/venstre
- Aluminiumsanhold høyre/venstre
- Laser
- Sponavsug

TEKNISKE SPESIFIKASJONER:

Produsent: Ernex AS, Norge
 Modell: Gjerdesagen 2003
 Bordplate: 920 mm x 1350 mm
 Høyde 900 mm
 Vekt: 350 kg
 Sagblad: Hardmetallblad Z=54
 Diameter: 550 mm
 Senterhull: Ø 30 mm
 Tannbredde: 4,2 mm
 Bladtykkelse: 3,2 mm
 Spaltekniv: Herdet stål: 3,5 mm
 Skjærehøyde: 200 mm i 90° (vertikalt)
 135 mm i 45° (krenget)
 Motor: 7,5 kW-400 V/3-fas
 Motorturtall: 2800 omdr./min.
 Spindelhastighet: ... 1650 omdr./min.
 Periferihastighet: 47 m/sek. med std. blad
 Kabelverrsnitt: 5 x 2,5 mm²
 Sikringstørrelser: ... 32A
 Motorverninnstilling. 10A (7,5 kW)
 Overføringer: 3 stk. kileremer,
 A49 1250 LI
 Støymåling: Tomgang: 79 dB
 Din 45635 Belastning: 85 dB
 CE-merket: Etter godkjenning fra Dansk
 Teknologisk Institut, Århus.
 Identifikasjonsnr.: 0396
 Typeattest: TI-09-MD-0310

Rett til endringer i spesikasjoner forbeholdes.

DINE FORDELER:

- Svingskive med krengeing med stopp i faste posisjoner
- Effektiv og rask omstilling
- Driftssikker
- Uttak for sponavsug
- Lang levetid
- Meget robust og stor kapasitet
- Godkjent iht. EUs maskindirektiv
- CE-merket



Ekstra utstyr



Sponavsug

UFO 101

Passer for alle modeller.
Kombineres med start-/
stopp-automatikk.



Hjul

Hjulsett 03

Passer for modellene 1203
- 1603.



Hjul

Hjulsett 805

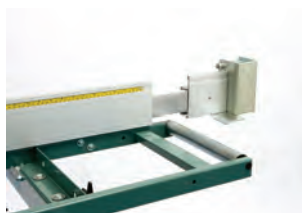

Teleskop- uttrekk

Kan benyttes til modellene
1203 -1500 - 1603.



Avsug- automatikk

Start-/stopp-automatikk
for sag/sponavsug.



Laser

Viser deg nøyaktig hvor
kuttet kommer. Tilbehør til
03-modellene.



Forlengerbord

Når du trenger lenger
innmatningsbord. Kan
benyttes til modellene
1203 -1500 - 1603.



Slangesett

Vi leverer slangesett til alle
modeller i ferdigkappede
lengder med tilbehør.

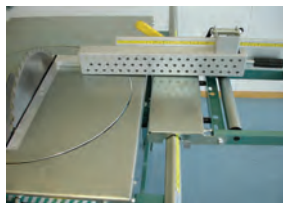

Forlenger for material- stopper

Tillater kutting av korte
arbeidsstykker. Tilbehør til
03-modellene.



Reservevedeler

Gjerdesagen® er en av de beste investeringene en fagmann kan gjøre.

En av grunnene til dette er den rikholdige tilgangen på reservedeler. Når din sag trenger service, står vi beredt til å hjelpe deg med raskt å finne fram til hva du trenger, og levere det hurtig. Originale Gjerde reservedeler holder selvsagt samme høye kvalitet som sagen.

Vi har serviceverksteder over hele Norge, som har nødvendig kompetanse og utstyr til å holde din maskin beredt til innsats, **alltid!**



GJERDESAGEN®

Vi har over 700 forhandlere i Norge hvor du også får ekstrautstyr og reservedeler.

Forhandlerliste finner du på www.ernex.no.

Har du spørsmål er du hjertelig velkommen til å ta kontakt med oss.



Utvikling og produksjon og markedsføring:
Ernex AS, Bjørnstadgata 7, N – 1792 Tistedal

Tlf +47 69 17 83 30

Fax +47 69 17 83 60

E-post: ernex@ernex.no

[www: ernex.no](http://www.ernex.no)

[www: gjerdessagen.no](http://www.gjerdessagen.no)